

## وزارة التعليم العالي والبحث العلمي

المعهد العالي للمهن الشاملة ” بالقره بوللي ”

مشروع تخرج مقدم لاستكمال متطلبات الحصول على درجة الدبلوم العالي

قسم : " الحاسب الآلي "

قمت بنشر هذا المشروع لتعم الفائدة للجميع

وذلك بسبب عدم وجود مشاريع من هذا النوع في ليبيا

وأملاً منكم الدعاء لي ولوالدي بالمغفرة في الدنيا و الآخرة " مطلبى منكم الدعاء "

للتواصل :-

[sameerhoda@hotmail.com](mailto:sameerhoda@hotmail.com)

<https://www.facebook.com/sameer.samee.9849>

بِسْمِ اللَّهِ الرَّحْمَنِ الرَّحِيمِ

التحكم في محرك DC باستخدام الحاسوب

إعداد الطلاب :

( "0816240" )

سمير محمد عبد السلام الجيلاني

تحت إشراف :-

الإستاد / محمد عوض العلول .

## فهرس الموضوعات

الصفحة	الموضوع	ر.م
<a href="#">1</a>	الواجهة	-
2	فهرس الموضوعات	-
٤	فهرس الأشكال	-
6	فهرس الجداول	-
7	الآية	-
8	الإهداء	-
9	الشكر والتقدير	-
١٠	الخلاصة	-
١١	<b>الفصل الأول : المقدمة</b>	
١٢	المقدمة	١-١
١٣	أهداف البحث	٢-١
١٣	تساؤلات البحث	٣-١
١٤	صعوبات الدراسة	٤-١
١٤	تقسيم الدراسة	٥-١
١٥	الجدول الزمني	٦-١
١٦	<b>الفصل الثاني : الدراسات السابقة</b>	
١٧	تمهيد	١-٢
١٧	محرك DC-motor	٢-٢
١٩	أجزاء محرك الـ DC	٣-٢
٢٠	مزايا محرك الـ DC	٤-٢

٢٠	مبدأ عمل المحرك	٥-٢
٢٠	مبدأ عمل محرك التيار المستمر	٦-٢
٢١	منافذ الحاسوب	٧-٢
٢١	المنافذ PORTS	١-٧-٢
٢٢	المنافذ الموجودة في الحاسوب واستخداماتها	٢-٧-٢
٣٦	<b>الفصل الثالث : القسم التطبيقي العملي</b>	
٣٧	العناصر المستخدمة	١-٣
٣٧	محرك التيار المستمر	١-١-٣
٣٨	البطارية المستخدمة في النموذج	٢-١-٣
٣٩	كابل USB	٣-١-٣
٤٠	كابل موصل الطاقة	٤-١-٣
٤١	المعدات اليدوية	٥-١-٣
٤٢	الحاسوب المستخدم	٦-١-٣
٤٣	لوحة التحكم Motor – Hawk v 1.1	٧-١-٣
٤٦	تركيب البرمجيات	٨-١-٣
٥٢	المخطط الصندوقي لتنفيذ النموذج	٢-٣
٥٧	<b>الفصل الرابع : النتائج</b>	
٥٨	تمهيد	١-٤
٥٩	مصنفات نظم التحكم	٢-٤
٦٠	طرق التحكم	٣-٤
٦١	<b>الفصل الخامس : الاستنتاجات والتوصيات</b>	
٦٢	الاستنتاجات	١-٥
٦٢	التوصيات	٢-٥
٦٣	الدراسات المستقبلية	٣-٥
٦٤	<b>المصطلحات</b>	

٦٥	المراجع	
----	---------	--

## فهرس الأشكال

الصفحة	عنوان الشكل	ر.م
8	التركيب الخارجي لمحرك DC	١-٢
8	محرك كهربائي بسيط	٢-٢
9	أجزاء محرك التيار المستمر	٣-٢
١٢	منافذ الحاسوب	٤-٢
13	منفذ PS/2	٥-٢
14	منفذ المتسلسل Serial	٦-٢
15	المنفذ المتوازي Parallel Ports	٧-٢
16	منفذ ذراع التحكم في الألعاب Midi	٨-٢
١٧	منفذ الاتصال الهاتفي Rj-11	٩-٢
١٧	منفذ الشبكة Rj-45	١٠-٢
١٨	المنفذ المتسلسل USB	١١-٢
٢٠	منفذ الشاشة Vga/Agp	١٢-٢
٢١	منفذ لعرض Dvi-d	١٣-٢
٢١	منفذ العرض S-Video	١٤-٢
٢٣	كيبيل HDMI	١٥-٢

٢٤	Coaxial المنافذ المحورية	١٦-٢
٢٥	منافذ الصوتيات	١٧-٢
٢٧	النموذج للمحرك DC الأول	١-٣
٢٨	النموذج للمحرك DC الثاني	٢-٣
٢٩	البطاريات المستخدمة	٣-٣
٣٠	كيبيل USB	٤-٣
٣١	موصل الطاقة	٥-٣
٣١	المفكات المستخدمة	٦-٣
٣٢	الزراديات المستخدمة	٧-٣
٣٣	الحاسوب المستخدم	٨-٣
٣٤	لوحة التحكم Motor Hawk	٩-٣
٣٤	ربط محرك DC مع اللوحة Motor-hawk	١٠-٣
٣٧	شاشة معرفة أو إضافة الأجهزة الجديدة	١١-٣
٣٧	ناتج شاشة عند النقر "لا"	١٢-٣
٣٨	تحديد قائمة أو موقع محدد	١٣-٣
٣٨	شاشة اختيار أفضل سائق لتثبيت	١٤-٣
٣٩	شاشة تحديد موقع التثبيت	١٥-٣
٣٩	شاشة مجلس مراقبة جهاز الحاسوب	١٦-٣
٤٠	تنبيه لبدء التثبيت	١٧-٣
٤٠	الشاشة النهائية	١٨-٣
٤١	مخطط الصندوق العام A	١٩-٣
٤٢	مخطط الصندوق العام B	٢٠-٣
٤٣	النموذج العملي	٢١-٣
٤٨	نظام التحكم	١-٤

## فهرس الجداول

الصفحة	عنوان الجدول	م.ر
23	منفذ PS/2	١-٢
24	منفذ المتسلسل Serial	٢-٢
25	المنفذ المتوازي Parallel Ports	٣-٢
26	منفذ ذراع التحكم في الألعاب Midi	٤-٢
٢٨	منفذ الاتصال الهاتفي Rj-11 ومنفذ الشبكة Rj-45	٥-٢
٢٩	منفذ المتسلسل USB	٦-٢
٣٠	منفذ الشاشة Vga /Agp	٧-٢
٣٢	منفذ العرض S-Video	٨-٢
٤٥	الموصلات PINOUT لتوصيل محرك الخطوة	١-٣
٤٥	PINOUT من المدخلات الرقمية PL4	٢-٣
٤٦	PINOUT من المخرجات الرقمية PL3	٣-٣

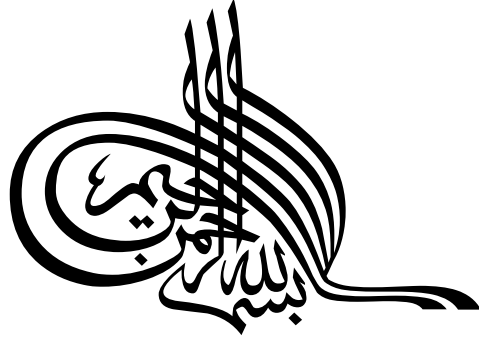

وَأَنزَلْنَا نُوحًا فِي سَفِينَةٍ مِّنْ قُلُوبِ الشَّجَرِ فَاسْبَحْ بِحَمْدِ رَبِّكَ حِينَ تَقُومُ ۚ وَمِنَ اللَّيْلِ فَسَبِّحْهُ وَإِسْبَاحُ الْبُرْجَانِ فَكُلٌّ مِّنَ الشَّجَرِ الْمُنْتَجِبِ ۗ

أَمْ مَن لَّمْ يَرْجِ إِلَى اللَّهِ وَلَا يَخِشْهُ إِلَّا خَشْيَةَ الْإِنسَانِ فَأَنزَلْنَا لَهُمُ الْقُلُوبَ وَاللِّسَانَ ۚ وَمَا كَفَّ بَعْضُهُمْ أَلْسِنَتَهُمُ الْآخَرِينَ ۚ وَمَن يَفْعَلْ كَذِبًا يُعَذِّبْهُ اللَّهُ بِهِ عَذَابًا أَلِيمًا ۗ

سورة الإسراء الآية ( ٨٥ )

## إلى إمامنا

إلى إمام الذاكرين ، وقدوة السالكين ، ومعلم المتعلمين ، الصادق الأمين . . .

(سيدنا الإمام محمد باقر عليه أفضل الصلوة والسلام)

إلى الذي سعي وشقي لننعم بالراحة والهناء ....

إلى من علمنا أن الارتقاء السليم في الحياة بالحكمة والصبر ...

(إلى أبي الخصال)

إلى الأم الغالية ، والحنونة ، ذات المقامة العالية ....

(إلى أبي الغالية)

إلى الحريصين على نجاحي ومشاركتي أحزاني وأفراحي .....

(إلى أبي وأخوتي وأبي)

إلى الزهرة المتفتح في أيامنا ....

(إلى أبي وأخوتي وأبي)

و إلي كل من ساعدنا من مدرسين على طول مسيرتنا التعليمية ، أقدم هذا المشروع المتواضع كثمرة نجاح وأهديه لهم جميعاً متمنين أن ينال الرضي من الله عز وجل والإعجاب منكم ....



# شكر و تقدير

اللهم لك الحمد و الشكر حتى ترضى وبعك الرضى حمدا كثيرا يليق بجمال و جوده  
وعظمة سلطتك ملء السماوات و الأرض وما بينهما . و إلى كل من سألهم في إنجاز هذا  
المشروع وإظهاره بالشكل الجيد ، آمين أن يكون بإدارة الابتكار و النجاح

ونحصر بالفكر :

أولاً : أ . محمّد العلي

ثانياً : أ . عبد الفتاح إقنيك

ثالثاً : أ . مصطفى الإجم

رابعاً : ب . إجم المنصر

خامساً : إدارة المعهد العالي

و إلى كل الأساتذة الذين قاموا بتعليمنا و لولا فضلهم لم يصل إلى هذا المشروع

المتواضع و إلى كل من سألهم و ساعدنا و مدّا لنا يد العون بكلمه تشجيع و ساندنا حتى

انتهينا دراستنا و إلى كل من سألهم و يسألهم في بناء جيل حضاري و واعي ثقافياً و صحياً

الباحثون

# الجامعة

في هذا المشروع تم تصميم نموذج عملي للتحكم في حركة محرك تيار مستمر وربطه بأحد منافذ الحاسوب وهو USB عن طريق لوحة إلكترونية قابلة للبرمجة. يتحكم في سرعة واتجاه المحرك.

يتكون النموذج من لوحة إلكترونية تسمى Motor – hawk ومحركين تيار مستمر بقوة 5 فولت و موصل USB وبطارية لإمداد الطاقة بالتيار المستمر.

يتم التحكم برمجيا عن طريق برنامج تطبيق مرفق مع اللوحة أو عن طريق برمجتها باستخدام فيجول بيسك 2008 .

مما ينبغي توضيحه أن هذا البحث هو مقامة لبحوث إكبر تتعلق بعمل روبوت أو استخدام المنافذ لربط الحاسوب بالعالم الخارجي.

والله ولي التوفيق

# الفصل الأول

## المقدمة

إن الهدف الأساسي لهذه الدراسة هو " التحكم في محرك DC باستخدام الحاسوب " ودراسة منافذ الحاسوب الرئيسية وربط احد منافذ (USB) بمحرك تيار مستمر DC-motor، ولهذا الغرض تم استخدام لوحة خاصة وظيفتها الرئيسية هو التحكم في سرعة واتجاه المحرك. وقد تم استخدام برنامج مرافق مع اللوحة للتحكم في سرعة واتجاه هذا المحرك.

والمقصود بالتحكم هو تصحيح مسار النظام في الاتجاه الصحيح الذي نرغب به ويعتمد ذلك على الأوامر التي تصدر لهذا الغرض ومن خلاله يتم السيطرة على الشئ الذي نقوم به. وأما محرك DC-Motor هو عبارة عن محرك كهربي يحول الطاقة الكهربائية إلى طاقه حركيه ويعمل على أنظمة التيار المستمر.

وكثيرا ما نحتاج إلى استخدام الحاسوب لعرض نتائج معينة ترسل من جهاز خارجي أو التحكم بجهاز خارجي عبر الحاسوب، أو التحسس بحالة جهاز معين وتمرير حالته إلى الحاسوب الذي بدوره يحلل الحالة ويأمر الجهاز الخارجي بتنفيذ عمل معين من خلال إرسال أوامر للجهاز الخارجي، مثلا أجهزة التكييف تمرر نسبة هواء الغرفة إلى الحاسوب وهو بدوره يتحسس إذا كانت درجة البرودة أعلى من المطلوب يرسل أمر إلى المكيف بتقليل نسبة البرودة أو مثلا التحكم بمروحة نشغلها ونوقفها عبر الحاسوب . وبصفة عامة فإن أنظمة التحكم أصبحت مهمة في جميع مجالات الحياة العملية (في الطب والسيارات والطائرات والفضاء) وعلى هذا الأساس سوف نقوم بدراسة هذا المشروع الذي يدرس آلية الربط والتحكم في سرعة (محرك DC) بواسطة الحاسوب والذي يعتمد على استخدام لوحة خاصة وبرنامج مكتوب . ويعود سبب اختيار هذا البحث إلى قلة البحوث في هذا المجال محلياً، ولأهمية استخدامه في الحياة العملية، وكبداية فكرة لصنع الروبوت وتوضيح الأدوات المستخدمة لصنع روبوت.

## ٢-١ أهداف البحث

لهذا البحث عدة أهداف يمكن تحقيقها منها:

1. توضيح آلية ربط الحاسب بالأجهزة الأخرى.

2. إجراء اختبارات الربط.

3. التحكم في الأجهزة باستخدام الحاسب.

4. توضيح المنافذ في الحاسوب.

## ٣-١ تساؤلات البحث

محرك الـ DC هو محرك ذو مصدر تيار أو جهد مستمر يقوم بتحويل الطاقة الكهربائية إلى طاقة حركية وقد تم تحسين القدرة فيه على التبديل " التغيير " بشكل رائع ويتميز بصغر الحجم وخفة الوزن، وفي نفس الوقت يساهم في سهولة واستقرار تشغيل محركتنا، والمشكلة تكمن في اختيار الطريقة المناسبة لربط المحرك بالحاسوب والتحكم بسرعته واتجاه حركته. ولقد صممت البنية الداخلية لدوائر الحاسوب بحيث تعمل منطقياً مع بعضها ودوائر البطاقات المضافة، لكن عندما نرغب في التعامل مع الوسط الخارجي تحكيمياً، فإن هذا الوسط يفرض إدخال معلومات ليست رقمية غالباً مثل الحرارة والضغط والجهد، لذلك كان لابد من دوائر وسيطة تمكن الحاسوب من التعامل مع هذه البنية الجديدة ونخص بالذكر منها المتحسسات والبحث في هذا المجال يحاول الإجابة عن تساؤلات تتعلق بالربط والتحكم بين الحاسوب والعالم المحيط بالحاسوب.

## ٤-١ صعوبات الدراسة

خلال الدراسة واجهتنا عدة صعوبات أعاق العمل منها:

1. الصعوبة في الحصول على المعلومات والمعدات اللازمة للدراسة.

2. ضياع الوقت والجهد لنقص الإمكانيات المطلوبة.

3. صعوبة الاتصال بشبكة المعلومات الدولية (الانترنت).

4. نقص المراجع باللغة العربية.

## ٥-١ تقسيم الدراسة

بناء على متطلبات الدراسة فقد تم تقسيم البحث إلى عدة فصول هي: الفصل الأول وعنوانه المقدمة وتتضمن مقدمة مختصره ومبسطة عن البحث وأسباب اختيار الدراسة وهيكلته والتساؤلات التي قد تطرح على هذه الدراسة وتقسيم الدراسة والجدول الزمني للبحث ، أما الفصل الثاني فهو بعنوان الدراسات السابقة ويتضمن شرح لأساسيات الموضوع والدراسات التي أجريت على هذا البحث وكيفيه الاستفادة منها ، أما الفصل الثالث فهو بعنوان النموذج العلمي وفيه توضيح للنموذج العملي المطبق ، وأما الفصل الرابع بعنوان النتائج وفي هذا الفصل توضح للنتائج التي تم الحصول عليها في هذا البحث ، أما الفصل الخامس فهو بعنوان التوصيات والاستنتاجات فهو يعرض التوصيات والاستنتاجات والدراسات المستقبلية للموضوع.

## ٦-١ الجدول الزمني

يتضمن الجدول الزمني توضيحا للوقت المقدر للمشروع والوقت الفعلي لتنفيذ البحث

الجدول (١-١) الجدول الزمني (مخطط Gant) لتنفيذ البحث.

الأشهر															
من ١٢ إلى ١				من ١١ إلى ١٢				من ٤ إلى ٥				من ٣ إلى ٤			
الأسابيع															
الأنشطة															
١٦	15	14	13	12	١١	١٠	9	8	٧	٦	٥	٤	٣	٢	١
												المرحلة التمهيدية (تجميع المعلومات والمعدات، تحديد المتطلبات، دراسة الجدوى)			
								مرحلة التحليل (تحديد المدخلات ، تحديد الوظائف، تحديد المخرجات)							
				مرحلة التنفيذ (تركيب النموذج والبرامج)											
		مرحلة الاختبار (اختبار وظائف النظام وجودة النظام)													
الصيانة والمتابعة (صيانة طارئة، صيانة فورية)															

الزمن الفعلي :

الزمن المتوقع :

# الفصل الثاني

## الدراسات السابقة



في هذا الفصل دراسة لبعض المواضيع المتعلقة بموضوع الدراسة وهي كما يلي:

## ٢-٢ محرك DC-motor

يتركب الجهاز في أبسط صورته من قطبين مغناطيسيين قطب شمالي وقطب جنوبي يفصل بينهما مسافة معينة يوضع فيها ملف موصل ببطارية (مدخرة) أو أي مصدر جهد يولد تيار مستمر والملف هو العضو الدوار في هذا الجهاز والشكل (١-٢) يوضح شكل الخارجي للمحرك .

تؤمن محركات التيار المستمر إمكانية التحكم بالسرعة بشكل ديناميكي ومرن أكثر من محركات التيار المتناوب والشكل (٢-٢) يوضح محرك كهربائي بسيط، وهذا يعني إمكانية تغيير السرعة والعزم وحتى اتجاه دوران المحرك بحسب تغيرات الحمل ومتطلبات العمل وذلك بآليات سهلة وبسيطة. محركات التيار المستمر شائعة الاستخدام وخاصة الصغيرة منها والتي تعمل على جهود منخفضة (٦ و ١٢ و ٧٧ مثلاً) حيث يكون نظام التحكم بها بسيطاً وذا تكلفة منخفضة كما الشكل (٢-٣) الذي يوضح أجزاء المحرك المستمر.

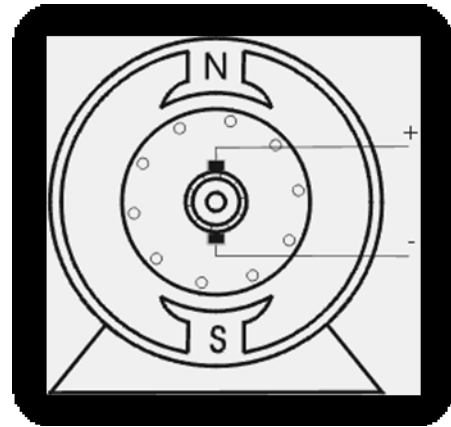
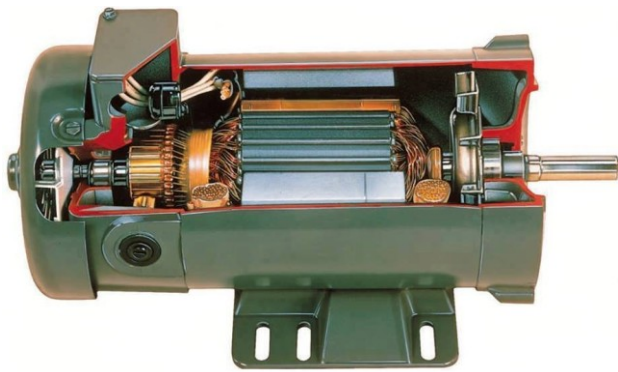

الشكل (1-2) التركيب الخارجي لمحرك DC

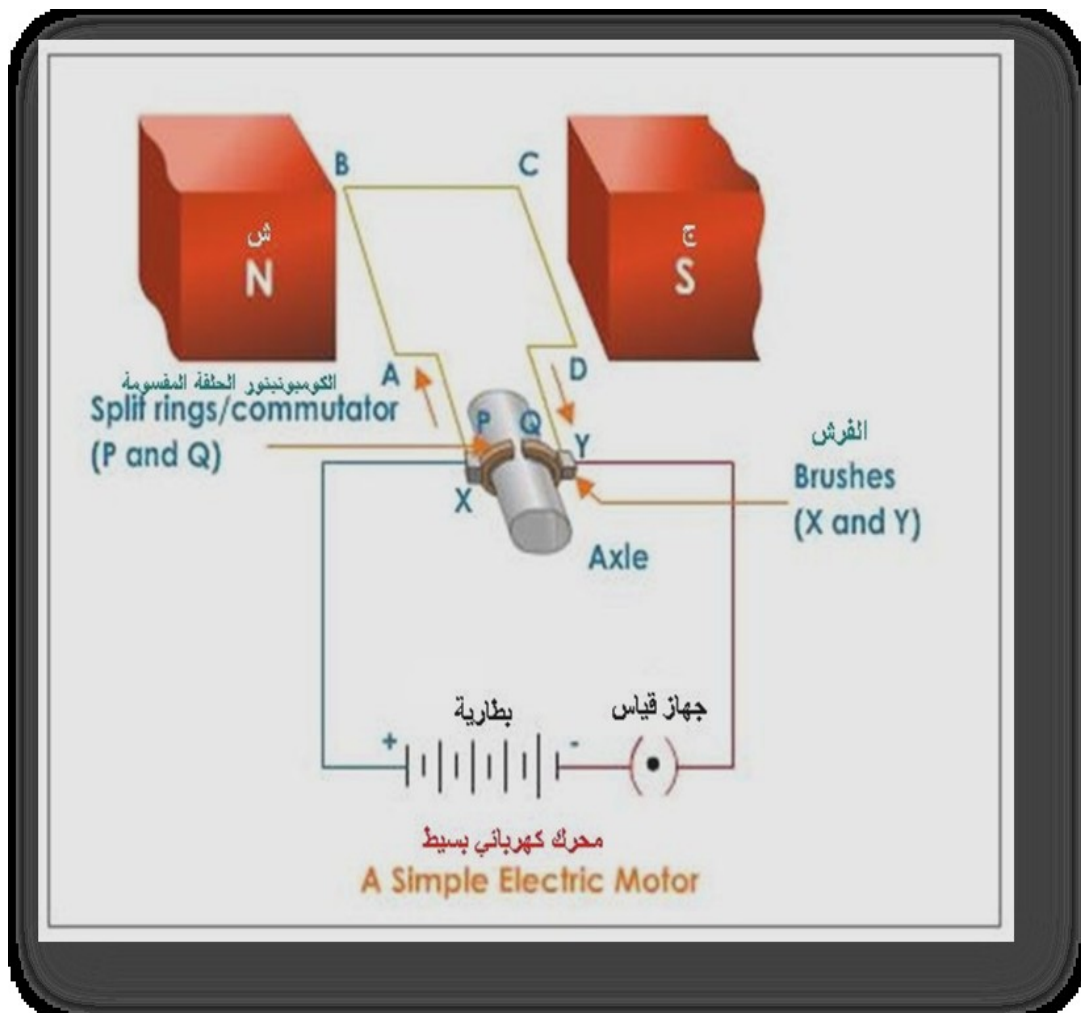

الشكل (2-2): محرك كهربائي بسيط

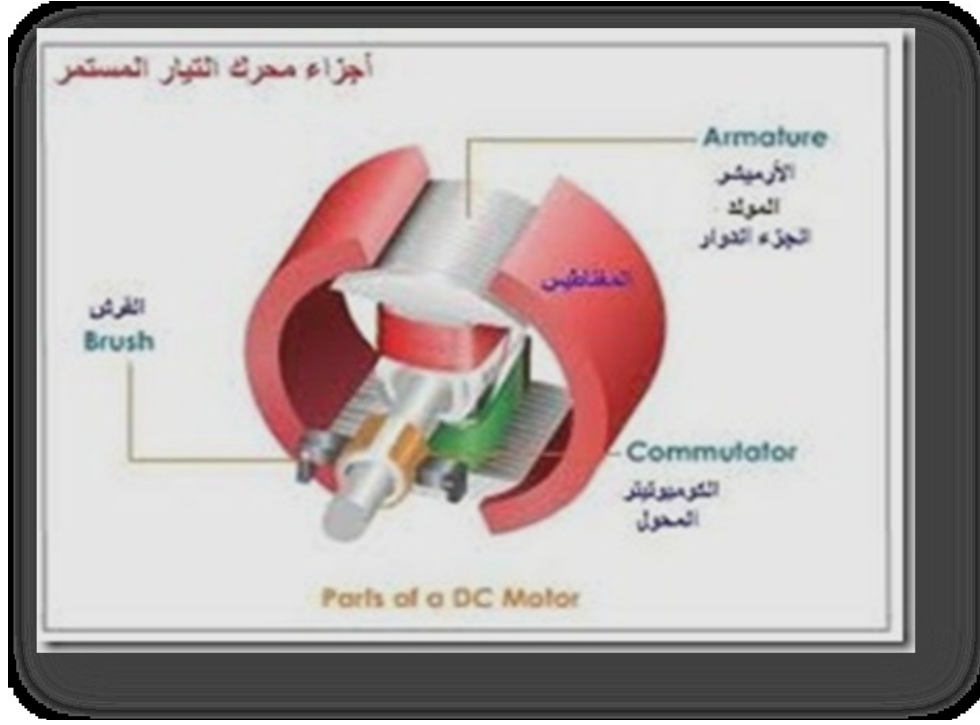

الشكل (2-3): أجزاء محرك التيار المستمر

## ٢-٢ أجزاء محرك التيار المستمر DC :

### الأرميشر Armature

يشتمل محرك التيار المستمر على ملف مستطيل الشكل من سلك نحاسي معزول و ملفوف على قلب حديدي. يشكل هذا الملف الملفوف على القلب الحديدي المولدة. هذا الملف المركب على محور موضوع بين قطبي مغناطيس مقعرة أسطوانية الشكل.

### المحول (الكوميوتيتير) Commutator

يستعمل المحول لعكس اتجاه تدفق (سريان) التيار. فالمحول هو عبارة عن حلقة نحاسية مقطوعة إلى جزئين . وهذين الجزئين من الحلقة المنقسمة معزولين عن بعضهما البعض وهما مثبتين على محور المحرك.

ترتبط نهايتي الملف وتلحمان إلى هاتين الحلقةين، وهما عادة يدوران سوية مع الملف. حلقتي المحول توصلان إلى البطارية، أو أي مصدر كهربائي ذو تيار مستمر DC من خلال الفرش التي تكون باتصال بالحلقتين، ولا يوصلان إلى الحلقةين النحاسيتين مباشرة.

## الفرش Brushes

هي عبارة عن شريطين أو قطعتين صغيرين من الكربون، تضغطان بواسطة نابض على الحلقتين المنقسمتين، بحيث تدور الحلقتين المنقسمتين بين الفرشتين. توصل الفرشتين الكربونية إلى مصدر التيار المستمر الـDC.

### ٢-٤ مزايا محرك الـ DC :

لمحرك التيار المستمر عدة مزايا نذكر منها:

١. يحول الطاقة الكهربائية إلى طاقة حركية.
٢. يعمل على أنظمة التيار المستمر.
٣. الدوران في اتجاهين وسرعتين (سريع، بطيء) كما يمتاز باستجابة ديناميكية عالية.
٤. يدور عدد كبير من الدورات في الدقيقة وبالنسبة لحجمه فيتراوح بين (٣٠٠٠) إلى (٨٠٠٠) دورة.
٥. يوجد به جذع دوار يمكن أن يركب عليه دولاب أو ترس تغيير السرعة.
٦. يمكن تخفيض جهد تغذية المحرك قليلاً لتخفيض سرعته.

### ٢-٥ مبدأ عمل المحرك

عندما يوضع ملف مستطيل الشكل وهو يحمل تياراً في حقل مغناطيسي، يحصل عزم ءالي على الملف فيدفعه لأن يدوره بشكل مستمر. فعندما يدور الملف ، في العمود المربوط عليه الملف أو الحامل للملف يدور أيضاً وهكذا يكون العمود قادر على أن يعمل ويؤدي عمل ميكانيكي.

### ٢-٦ مبدأ عمل محرك التيار المستمر

عندما يوصل الملف بالتيار الكهربائي سيتولد حقل مغناطيسي حول المولد اللأرميشر Armature . سيدفع الجانب الأيسر للمولدة جانبا من المغناطيس الأيسر و يسحب نحو الأيمن، يسبب الدوران.

عندما يدور الملف ٩٠ درجة، ستفقد الفرش الاتصال مع المحول و سيتوقف سريان التيار خلال الملف. على أية حال سيستمر الملف بالدوران بسبب زخمه الخاص. الآن عندما الملف يدور إلى ١٨٠ درجة، ستصبح الجوانب متبادلة. كنتيجة حلقة المحول ١ تكون باتصال بالفرشاة 2 وحلقة المحول 2 تكون باتصال مع الفرشاة 1. لذا التيار سيواصل تدفقه و سريانه في نفس الاتجاه.

## 7-٢ منافذ الحاسوب

وفيها سنقوم بشرح تفصيلي لمداخل ومخارج منافذ الحاسوب

### ١-7-٢ المنافذ Ports:

المنافذ هي أماكن توصيل بعض ملحقات الحاسوب الخارجية باللوحة الأم أي هي عبارة عن موصلات Connectors يمكن عن طريقها توصيل أحد وحدات الإدخال أو الإخراج وبعض الأجهزة الأخرى باللوحة الأم والشكل رقم (2-4) يوضح أسماء هذه المنافذ ومن أهم المنافذ التي توجد على اللوحة الأم هي:

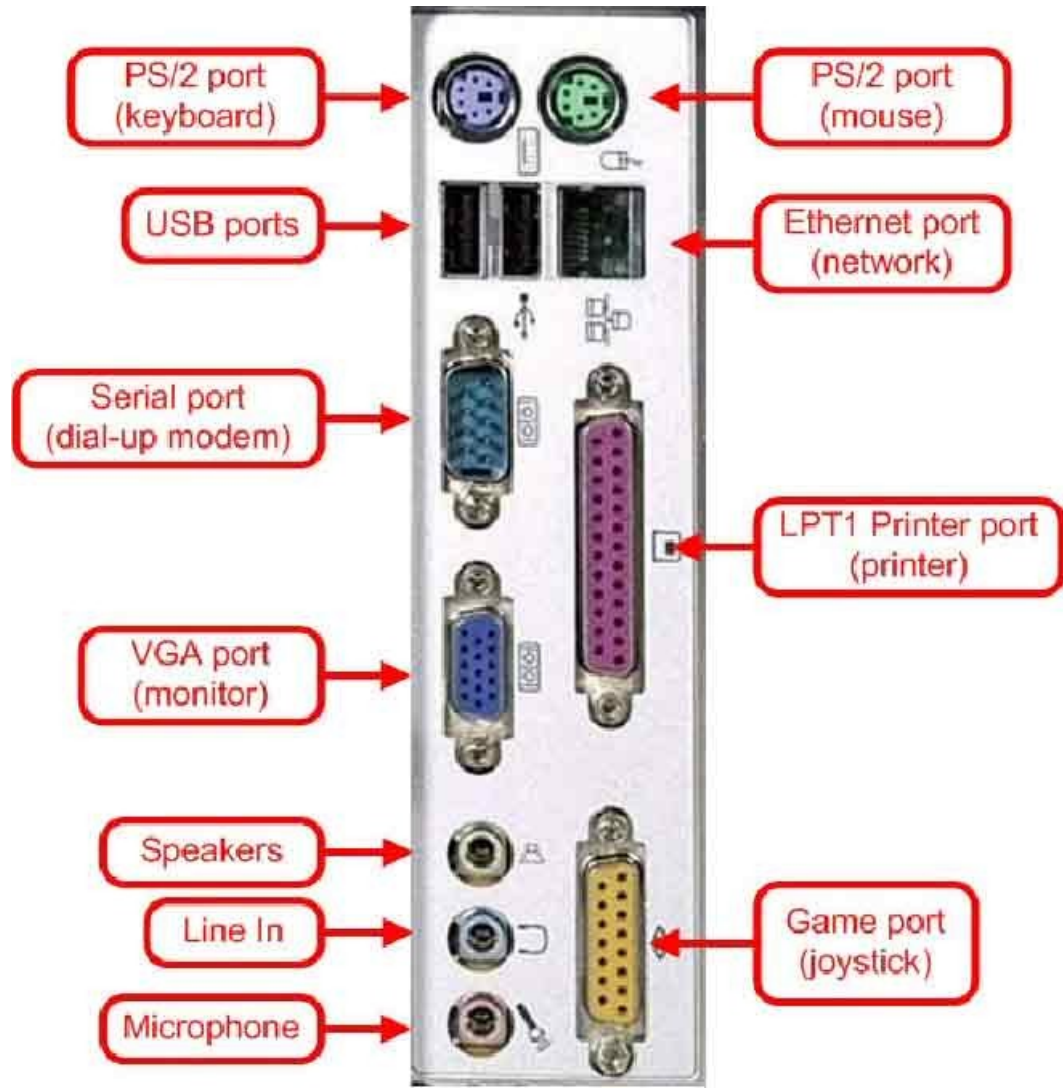

الشكل (٢-٤): منافذ الحاسوب

## ٢-٧-٢ المنافذ الموجودة في الحاسوب واستخداماتها:

### ١. منفذ ps/2 :

وهي عبارة عن منفذان مخصصان لتوصيل الفأرة ولوحة المفاتيح وهما متشابهان من حيث الشكل إلا أنهما مختلفان من حيث اللون فلون الأول أخضر وهو مخصص للماوس ولون الآخر بنفسجي وهو مخصص للوحة المفاتيح.

تعتبر منافذ الـ PS/2 منافذ متوالية حديثة وبظهورها أصبحت الفأرة توصل بها بدلاً من توصيلها بالمنفذ المتوالي COM1 أو COM2 وأيضاً أصبحت لوحة المفاتيح توصل بها بدلاً من المنفذ المخصص للوحة المفاتيح القديم والشكل (٢-٥) يوضح منفذ وسلك ps/2 .



الشكل (٢-٥): منفذ PS/2

وظيفة كل منفذ موضحة في الجدول (٢-١) يوضح أيضاً وظيفة كل مخرج في منفذ ps/2 :

الجدول (٢-١): منفذ ps/2

الطرف	In/Out	Signal
1	In/Out	Data
2	-	Not connected
3	-	Signal Ground
4	In/Out	+ 5.0 Volts DC
5	In/Out	Clock
6	-	Not connected
Shield	-	Chassis Ground

## ٢. المنفذ المتسلسل Serial :

وتسمى COM1 و COM2 وهكذا وتستخدم لتوصيل الفأرة Mouse وبعض الأجهزة المتواليه مثل المودم الخارجي External Modem والشكل (٢-٦) يوضح المنفذ المتسلسل.

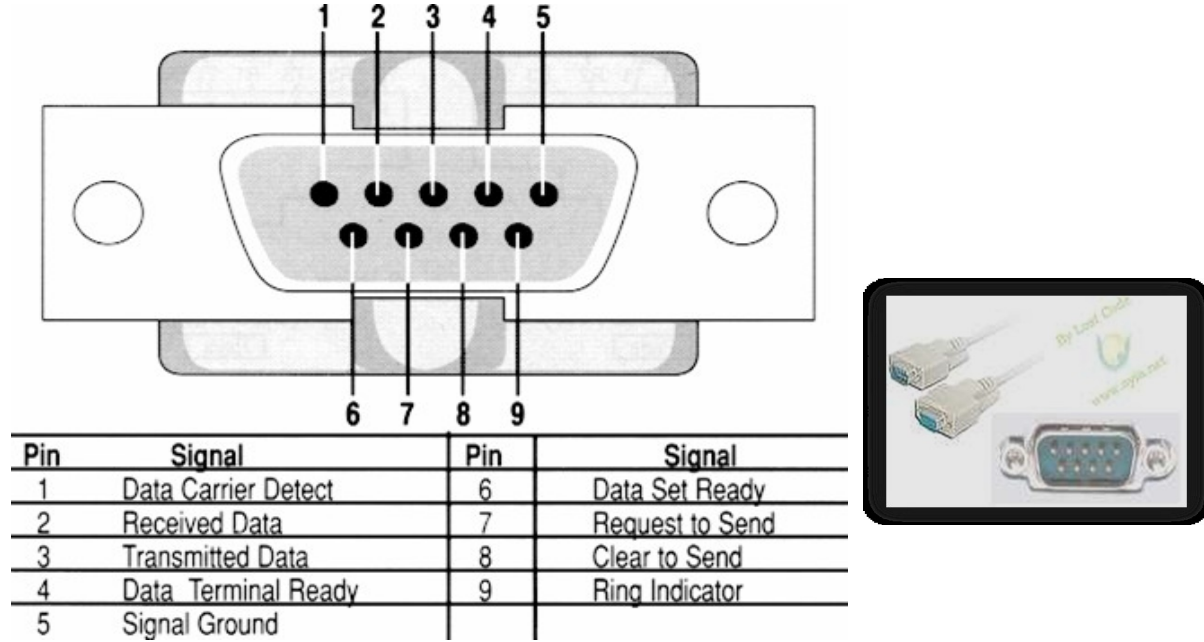

الشكل (٢-٦) : منفذ المتسلسل Serial

وظيفة كل منفذ موضحة في الجدول (٢-٢)

جدول (٢-٢) : منفذ المتسلسل Serial

الطرف	الإشارة	I/O
1	DCD	Input
2	RXD	Input
3	TXD	Output
4	DTR	Output
5	GND	Signal Ground
6		Open
7	RTS	Output
8	CTS	Input
9		Open



## ٣. منافذ متوازية Parallel Ports :

وتسمى LPT1 و LPT2 وهكذا.. وتستخدم في العادة لتوصيل الطابعة Printer أو الماسحة Scanner أو ما شابه كما في الشكل (٧-٢) يوضح شكل منفذ المتوازي Parallel Ports .



الشكل (٧-٢) : المنفذ المتوازي Parallel Ports

وظيفة كل منفذ موضحة في الجدول (٣-٢) التالي:

جدول (٣-٢) : المنفذ المتوازي Parallel Ports

الطرف	In/Out	Signal
1	Out	Strobe
2	In/Out	Data bit 0
3	In/Out	Data bit 1
4	In/Out	Data bit 2
5	In/Out	Data bit 3
6	In/Out	Data bit 4
7	In/Out	Data bit 5
8	In/Out	Data bit 6
9	In/Out	Data bit 7
10	In	Acknowledge
11	In	Busy
12	In	Paper End
13	In	Select
14	Out	Auto line Feed
15	In	Error
16	Out	Initialize Printer
17	Out	Select in
18- 25	-	Ground

#### ٤. منفذ ذراع التحكم في الألعاب midi :

يربط مع ذراع التحكم أو ببعض الآلات الموسيقية الإلكترونية والشكل (٢-٨) يوضح

شكل منفذ ذراع التحكم في الألعاب midi .



الشكل (٢-٨): منفذ ذراع التحكم في الألعاب midi

والجدول (٢-٤) يوضح وظيفة كل مخرج في منفذ ذراع التحكم :

جدول (٢-٤): منفذ ذراع التحكم في الألعاب midi

Pin	القيمة	الاتجاه	الوصف
1	+5V	OUT	+5 VDC
2	/B1	IN	Button 1
3	X1	IN	Joystick 1 – X
4	GND	-	Ground
5	GND	-	Ground
6	Y1	IN	Joystick 1 – Y
7	/B2	IN	Button 2
8	+5V	OUT	+5 VDC
9	+5V	OUT	+5 VDC
10	/B3	IN	Button 3
11	X2	IN	Joystick 2 – X
12	GND	-	Ground
13	Y2	IN	Joystick 2 – Y
14	/B4	IN	Button 4

## ٥. منفذ الاتصال الهاتفي RJ-11 :

يشبك بخط الهاتف، ويوجد في المودم السرعة 56KB والشكل (٢-٩) يوضح ذلك.

والجدول (٢-٥) يوضح وظيفة كل مخرج في منفذ الاتصال الهاتفي ومنفذ الشبكة:



الشكل (٢-٩): منفذ الاتصال الهاتفي RJ-11

## ٦. منفذ الشبكة RJ-45

يشبك بسلك الشبكة Cat5 ، ويوجد في كرت الشبكة والسرعة 100/10 BT والشكل

(٢-١٠) يوضح شكل منفذ الشبكة RJ-45.



الشكل (٢-١٠): منفذ الشبكة RJ-45

والجدول (٢-٥) يوضح وظيفة كل مخرج في منفذ الاتصال الهاتفي ومنفذ الشبكة:

جدول (٢-٥): منفذ الاتصال الهاتفي Rj-11 ومنفذ الشبكة Rj-45

Pin	Signal	Description
1	Common mode termination	Termination
2	Common mode termination	Termination
3	TX+	Transmit data +
4	+5VDC	+5VDC
5	TX-	Transmit data -
6	RX+	Receive data +
7	RX-	Receive data -
8	Common mode termination	Termination

#### ٧. المنفذ المتسلسل USB :

وهو منفذ يستقبل ويرسل البيانات بسرعات عالية، ويقوم بتشغيل معظم الأشياء، وهو بعدة

أشكال كما في الشكل (٢-١١) يوضح أشكال المنفذ المتسلسل USB

مثل: (A-type ، B-type ، Mini ، Micro)

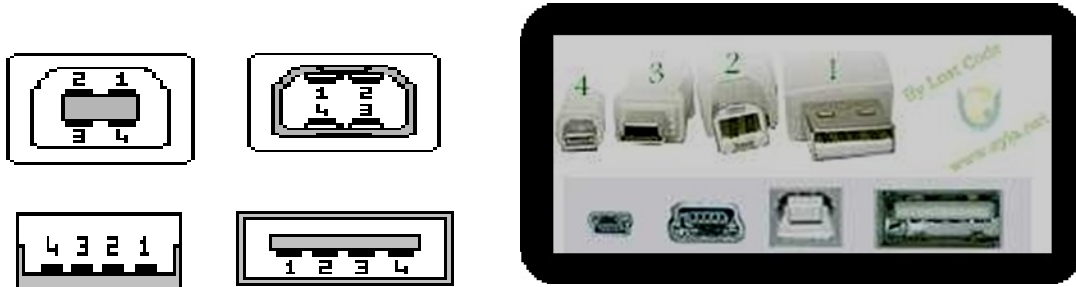

الشكل (٢-١١): المنفذ المتسلسل usb

ومنافذ USB متوالية وتسمى Universal Serial Bus أي المنفذ المتوالي العالمي وهي نتاج جهد العديد من الشركات معاً في محاولة لإنتاج منفذ قياسي عالمي يمكن استخدامه لتوصيل أي جهاز من الأجهزة الملحقة بالحاسوب وبالفعل بدأت هذه الشركات وشركات أخرى في تكييف ملحقات الحاسوب كي يمكن توصيلها بهذه المنافذ.

والجدول (٦-٢) يوضح وظيفة كل مخرج في منفذ المتسلسل USB :

جدول (٦-٢): منفذ المتسلسل usb

اللون	الوصف	الاسم	الطرف
Red	+5 VDC	VCC	1
White	Data -	D-	2
Green	Data +	D+	3
Black	Ground	GND	4

#### ٨. منفذ الشاشة vga/agp

كل كروت الشاشة الحديثة من نوع agp وهو نوع يستخدم مع فتحات التوسعة من النوع agp وذلك لضمان تدفق كبير للبيانات من اللوحة الأم إلى الشاشة لضمان دقة وضوح عالية للشاشة يحتوي كرت الشاشة على منفذ واحد في العادة لتوصيل كابل الشاشة إلا أنه يوجد كروت شاشة يمكن استخدامها لتوصيل كوابل خاصة بالتلفزيون والجهاز عرض الفيديو وما شابه ويسمي في هذه الحالة الكرت vga،TV card ويطلق عليه الاسم RGB أيضاً ووظيفته نقل الفيديو ونجد هذا الموصل في شاشات الحاسوب كثيراً والشكل (١٢-٢) يوضح شكل منفذ الشاشة.



الشكل (٢-١٢): منفذ الشاشة vga/agp

والجدول (٢-٧) يوضح وظيفة كل مخرج في منفذ الشاشة Vga/Agp:

جدول (٢-٧): منفذ الشاشة vga/agp

PIN	In/Out	Signal
1	In/Out	Red Video
2	In/Out	Green Video
3	In/Out	Blue Video
4	In/Out	ID bit 2
5-8	-	Signal Ground
9	In/Out	Key
10	-	Ground
11, 12	-	Not connected
13	In/Out	Horizontal Synchronisation
14	In/Out	Vertical Synchronisation
15	In/Out	Not connected

## ٩. منفذ العرض Dvi-d :

يشبك مع أجهزة خارجية ويزودها بالصورة مثل تلفاز وفيديو وغيرها، ويوجد في العادة مرافق

لكرت العرض والشكل (١٣-٢) يوضح شكل منفذ العرض Dvi-d.



الشكل (١٣-٢): منفذ العرض Dvi-d

## ١٠. منفذ العرض S-video :

يشبك مع أجهزة خارجية ويزودها بالصورة مثل تلفاز فيديو وغيرها، ويوجد في العادة مرافق

لكرت العرض والشكل (١٤-٢) يوضح شكل منفذ العرض S-video.



الشكل (١٤-٢): يوضح منفذ العرض S-video

والجدول (٨-2) يوضح وظيفة كل مخرج في منفذ العرض S-video:

جدول (٨-2):منفذ العرض S-video

Pin	Name	Description
1	GND	Ground Y
2	GND	Ground C
3	Y	Intensity Luminance
4	C	Color Chrominance

١١. موصل HDMI :

هي تقنية حديثة لنقل الصوت و الصورة من جهاز الحاسوب إلى الجهاز الخارجي مثل

(كمبيوتر - رسيفر - بلاسيشن ٣) كما فالشكل (٢-١٥) يوضح تفصيل كيبيل HDMI.

و فائدته : نقل محتويات عالية الدقة HD,HD FULL HD, صوت وصورة بسعة نقل عالية دون

فقدان أي بيانات أو ضغط المحتوي.



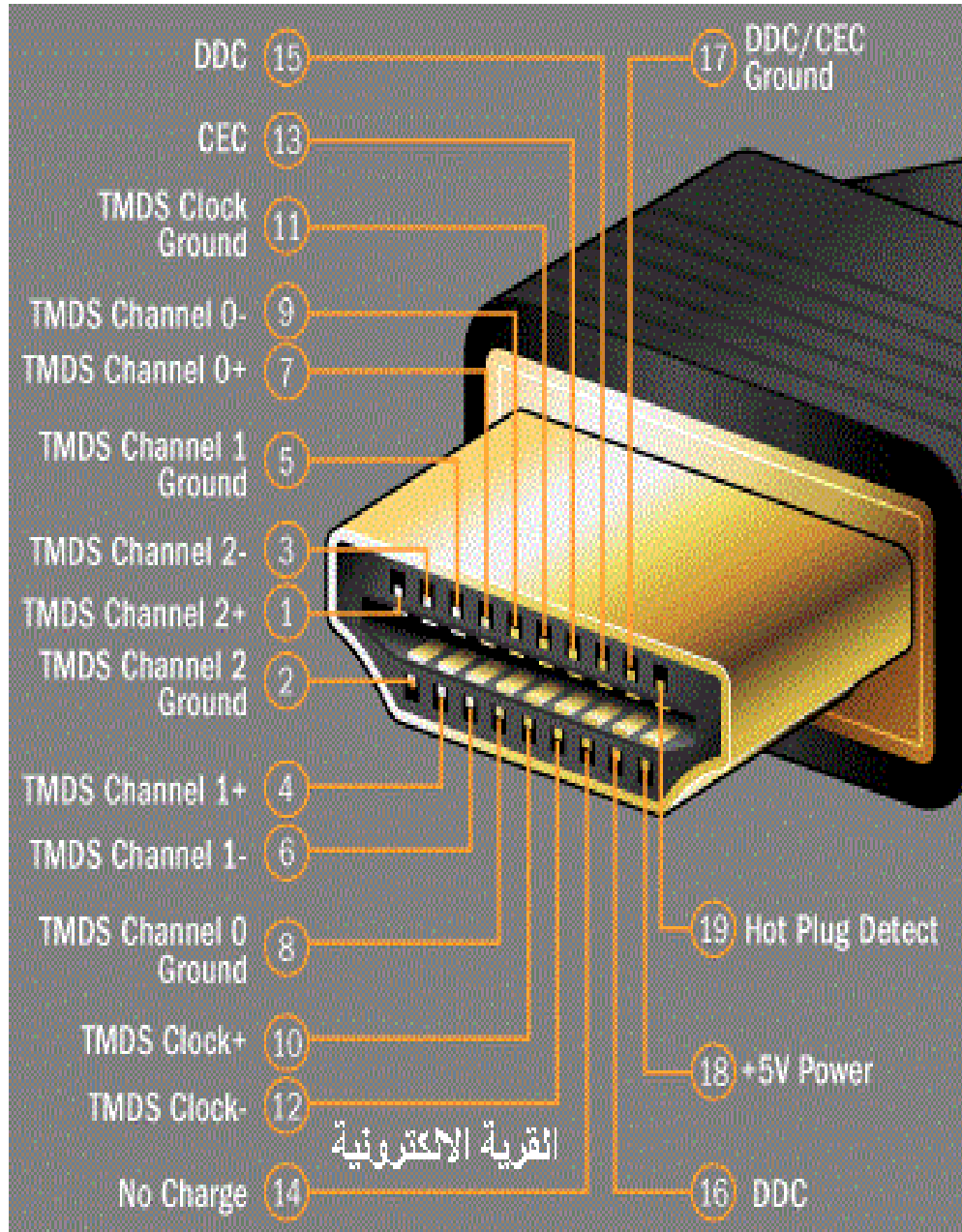

الشكل (٢-١٥): كيبيل HDMI

## ١٢. منافذ محورية coaxial :

تشبك مع الأجهزة حسب التالي:

١. هذا النوع مصاحب لكروت الشبكة القديم، وسرعته 10bt .
٢. هذا النوع مصاحب لكروت الأقمار الصناعية من نوع LNB وغيرها.
٣. هذا النوع متعدد الأماكن rca ، يوجد في كروت منظومات الصوت، ويوجد في كروت العرض لإخراج الصورة والصوت rf ، ويوجد في كروت التلفزيون tvin لإدخال الصورة بنظام rf أيضاً.

كما في الشكل (٢-١٦) الذي يوضح الشكل الخارجي لمنافذ المحورية coaxial:



الشكل (٢-١٦): المنافذ المحورية coaxial

### ١٣. منافذ الصوتيات :

في العادة تكون ثلاثة:

١. الأخضر لمكبرات الصوت speakers.
  ٢. الأزرق لإدخال صوت مجسم stereo للكمبيوتر.
  ٣. الوردي لإدخال صوت من لاقط الصوت mic.
- و الشكل (٢-١٧) يوضح شكل منافذ الصوتيات :



الشكل (٢-١٧): منافذ الصوتيات

# الفصل الثالث

## التعليق العملي

فيما يلي شرح مفصل لجميع العناصر المستخدمة في النموذج العملي والأدوات

المستخدمة أثناء العمل والنموذج العملي مكتمل:

### ١-٣ العناصر المستخدمة :

#### ١-١-٣ محرك التيار المستمر DC :

##### ➤ المواصفات الأساسية :

١. ذات جهد تيار مستمر ٧٥.

٢. حجم المحرك صغير.

٣. توجد بكثرة داخل ألعاب الأطفال.

٤. يمكن تشغيل المحرك ببطاريات ذات جهد ٧١٢.

الشكل (١-٣) يوضح شكل المحرك والنموذج الأول الذي سيتم العمل عليه

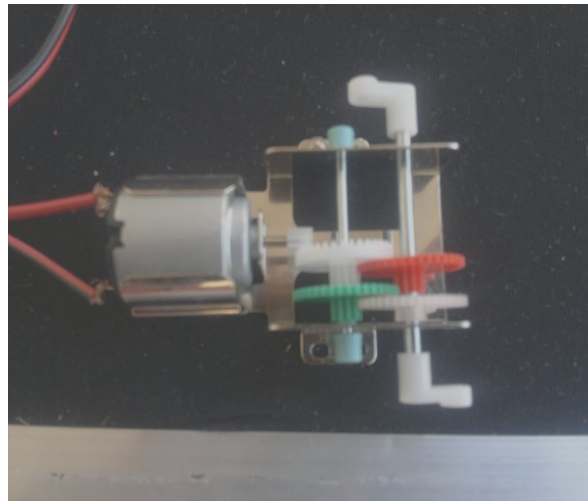

الشكل (١-٣) النموذج للمحرك DC الأول

والشكل (٢-٣) يوضح النموذج الثاني لمحرك التيار المستمر المركب داخل لعبة طائرة



الشكل (٢-٣) النموذج للمحرك DC الثاني المثبت في لعبة طائرة

### ٢-١-٣ البطاريات المستخدمة في النموذج :

تتميز (بطاريات "Panasonic HYPER" بقوة ١,٥ فولت " وذات حجم صغير) بأن قوة البطارية تكون متوسطة أي أنها قادرة على إعطاء تيار كبير نسبياً وكما أن عمر بقاءها يكون طويل ، تكون المقاومة الداخلية لها منخفضة ، كما تتوفر في صورة بطاريات " قابلة للشحن "

تعتبر بطارية خفيفة الوزن بالمقارنة مع بطاريات إعادة الشحن مثل بطارية السيارة.

مصنوعة من مادة الكربون معزول والشكل (٣-٣) يوضح شكل البطاريات المستخدمة وهذه

البطاريات حساسة جداً للارتفاع درجة الحرارة فإذا عملت البطارية في درجات حرارة عالية فإن

عمرها الافتراضي يصبح اقل بكثير من الوضع الطبيعي.

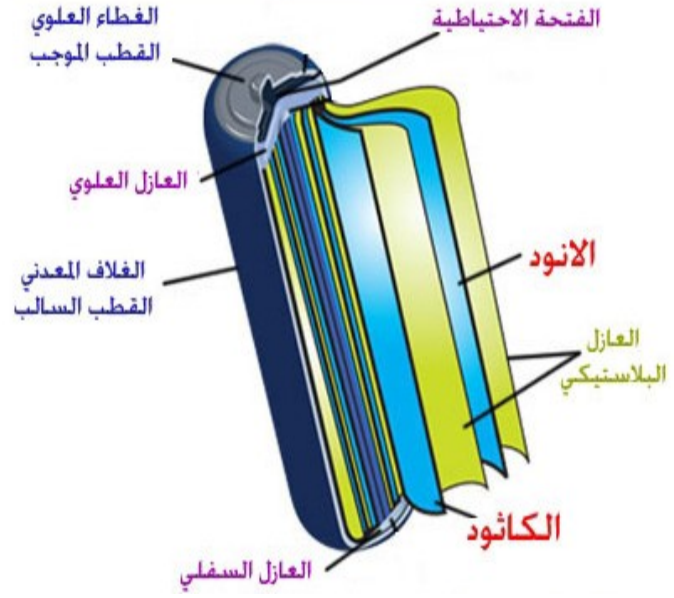

الشكل (٣-٣) البطاريات المستخدمة

٣-١-٣ كيبيل USB المستخدمة في المشروع :

➤ المواصفات الأساسية :

١. كابل ٢,٠ usb عالي السرعة.
  ٢. متوافق مع جميع الأجهزة.
  ٣. سهولة توصيل الحاسوب مع اللوحة.
  ٤. طول الكيبل: ١,٥ m .
  ٥. تنقل هذه الكابلات البيانات بسرعة ١٢ ميجابت / الثانية.
- والشكل (٣-٤) يوضح شكل كيبيل usb المستخدم في النموذج.

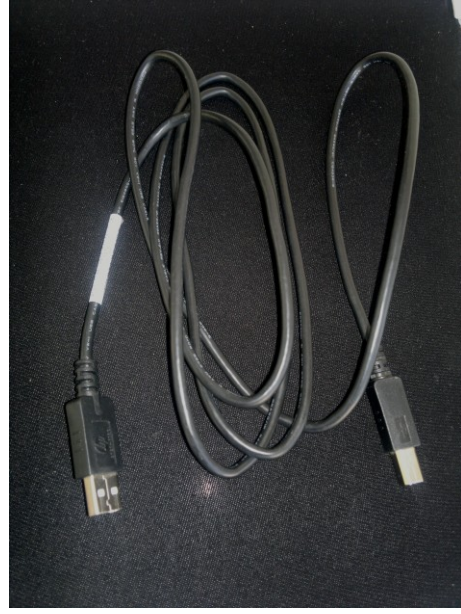

الشكل (٤-٣) كيبيل USB

٤-١-٣ كيبيل موصل الطاقة المستخدمة في المشروع :

➤ المواصفات الأساسية :

١. سلك نحاسي معزول وهو موصل جيد للطاقة.

٢. توجد بلونين مختلفين الأسود (+) والأحمر (-).

٣. رخيصة الثمن.

والشكل (٥-٣) يوضح شكل كيبيل موصل الطاقة المستخدم في المشروع.



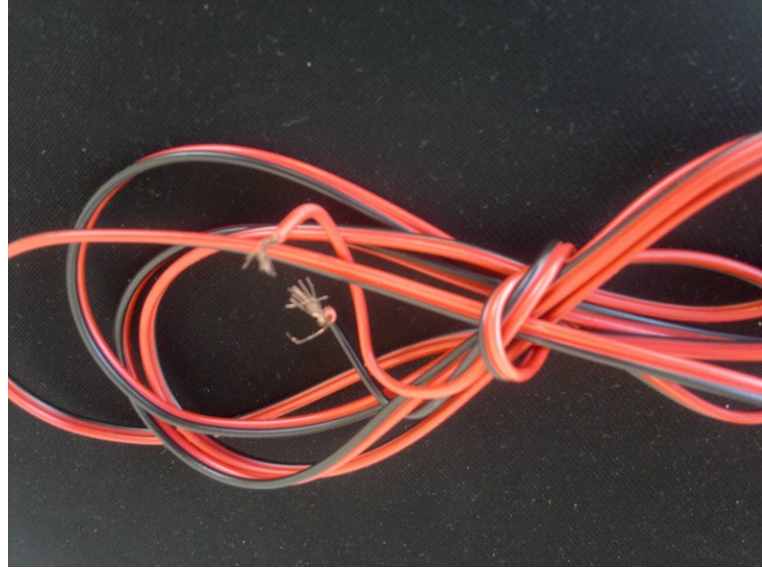

الشكل (٥-٣) موصل الطاقة

### ٥-١-٣ المعدات اليدوية :

#### ١. المفك :

هو أداة متعددة الأغراض تستخدم في تثبيت وفك البراغي والمسامير

والشكل (٦-٣) يوضح شكل المفكات المستخدمة في المشروع.



الشكل (٦-٣) المفكات المستخدمة

## ٢. الزراديات :

هي أدوات متعددة الأغراض تستخدم في قبض واللف والقطع والشكل (٧-٣) يوضح شكل الزراديات المستخدمة في المشروع.



الشكل (٧-٣) الزراديات المستخدمة

## ٦-١-٣ الحاسوب المستخدم :

### ➤ المواصفات الأساسية :

١. النوع TOSHIBA.

٢. المعالج Ci5.

٣. الذاكرة 4GB.

٤. نوع نظام التشغيل 32B.

٥. نوع الويندوز 7 ULTIMATE.

والشكل (٨-٣) يوضح الحاسوب المستخدم في الربط.



الشكل (٨-٣) الحاسوب المستخدم

### 7-١-٣ لوحة التحكم Motor Hawk v 1.1

باستخدام اللوحة Motor Hawk من الممكن السيطرة في اثنين من محركات DC وذلك بالتحكم والسيطرة في سرعة المحركين أو اتجاه دورانها إما باتجاه عقارب الساعة او عكس اتجاه عقارب الساعة والشكل (٣- ١٠) يوضح مخطط تركيب المحركين مع اللوحة. وتوجد باللوحة 8 مدخلات رقمية تستخدم لاستقبال الاشارات من المتحسسات والأجهزة الأخرى وتعتبر كمدخل للنظام أو للوحة والشكل (٣- ٩) يوضح شكل لوحة التحكم Motor Hawk.

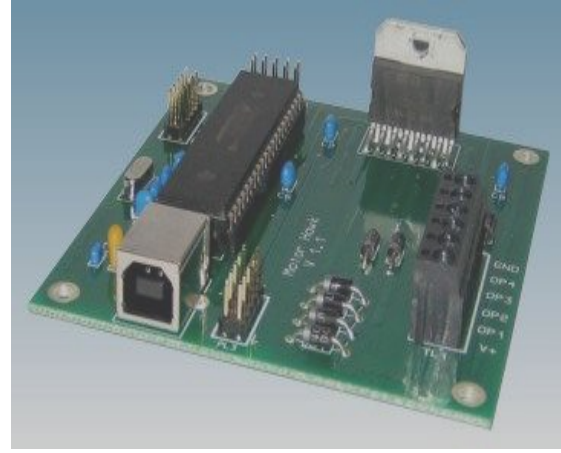
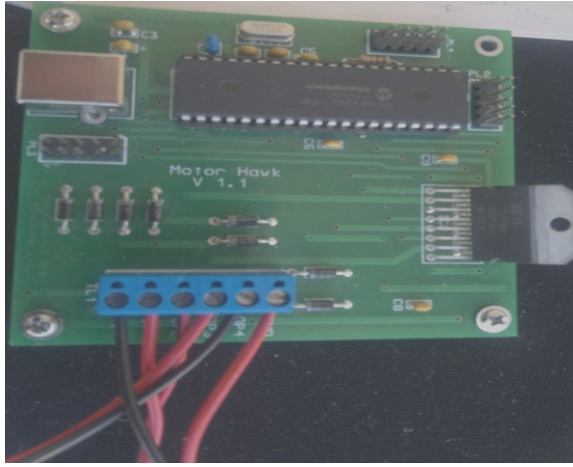

الشكل (٣-٩) لوحة التحكم Motor Hawk

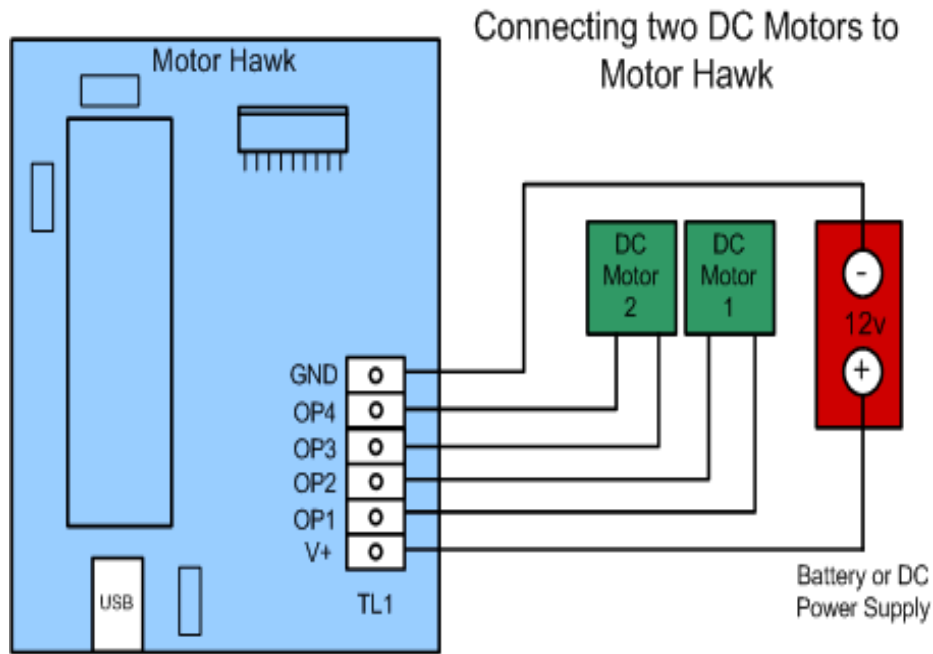

الشكل (٣-١٠) ربط محركين DC مع اللوحة Motor-hawk

### - المواصفات الفنية للوحة Motor-Hawk

يتم ربط اللوحة Motor Hawk في أي منفذ USB متاح (وهذا يتطلب كابل USB

قياسي). ويتم توصيل مصدر تيار مستمر للوحة والذي يستخدم في تشغيل محرك التيار

المستمر. والجداول الآتية توضح التوصيلات والمدخلات والمخرجات في لوحة التحكم:

جدول (١-٣) موصلات PINOUT لتوصيل محرك الخطوة

Signal description " وصف الإشارة "		
Pin	Stepper Motor Option	DC Motors Option
GND	GND (0v) (Motor Supply Negative)	GND (0v) (Motor Supply Negative)
OP4	Stepper /B	Motor 2 (-)
OP3	Stepper /A	Motor 2 (+)
OP2	Stepper B	Motor 1 (-)
OP1	Stepper A	Motor 1 (+)
V+	Motor Supply Positive	Motor Supply Positive

حيث op1..op4 منافذ لمحركات DC

جدول (٢-٣) PINOUT من المدخلات الرقمية (PL4)

Signal description		
Pin	Limits Function Disabled	Limits Function Enabled
1	+5v (50mA limit)	+5v (50mA limit)
2	Input 1	Inhibit Forward when 0v (Stepper Motor or DC Motor 1)
3	Not Used	Not Used
4	Input 2	Inhibit Reverse when 0v (Stepper Motor or DC Motor 1)
5	Not Used	Not Used
6	Input 3	Inhibit Forward when 0v (DC Motor 2)
7	GND (0v)	GND (0v)
8	Input 4	Inhibit Reverse when 0v (DC Motor 2)
9	Input 6	Input 6
10	Input 5	Input 5

جدول (٣-٣) يوضح PINOUT من المخرجات الرقمية (PL3)

Pin	Signal description
1	Digital Output 1 (max 25mA sink/source)
2	Digital Output 2 (max 25mA sink/source)
3	Digital Output 8 (max 25mA sink/source)
4	Digital Output 3 (max 25mA sink/source)
5	Digital Output 7 (max 25mA sink/source)
6	Digital Output 4 (max 25mA sink/source)
7	Digital Output 6 (max 25mA sink/source)
8	Digital Output 5 (max 25mA sink/source)
9	GND (0v)
10	GND (0v)

### ٣-١-٨ تركيب البرمجيات :

لتنصيب برمجيات اللوحة "Hawk" ببساطة قم بإدراج القرص المضغوط المرفق في محرك الخاص بك، وقائمة التنصيب ينبغي أن تبدأ تلقائياً. إذا لم يكن ثم استخدم ويندوز إكسبلورر للانتقال إلى محرك الأقراص المضغوطة والعثور على ملف يسمى "setup.exe". عند النقر المزدوج على هذا الملف لبدء التنصيب سيبدأ التنصيب. ملاحظة أن جميع إجراءات التنصيب وصفها ينبغي أن يتم بعد تسجيل الدخول كمسئول مع امتيازات المسئول الكامل. عمليات التركيب بسيطة جداً وتتطلب إتباع التعليمات التي تظهر على الشاشة. عند توصيل اللوحة مع الحاسوب تظهر الشاشة كما في الشكل (٣-١١).



الشكل (٣- ١١) شاشة معرفة أو إضافة الأجهزة الجديدة

حدد " لا ليس هذه المرة "، وانقر على زر " التالي ".

وسوف يظهر بعد ذلك في الشكل (٣- ١٢)...



الشكل (٣- ١٢) ناتج الشاشة عند النقر "لا"

حدد تثبيت من قائمة أو موقع محدد (متقدم) " وانقر على زر " التالي " والتي سوف تؤدي إلى

الشاشة أدناه الشكل (٣ - ١٣)...

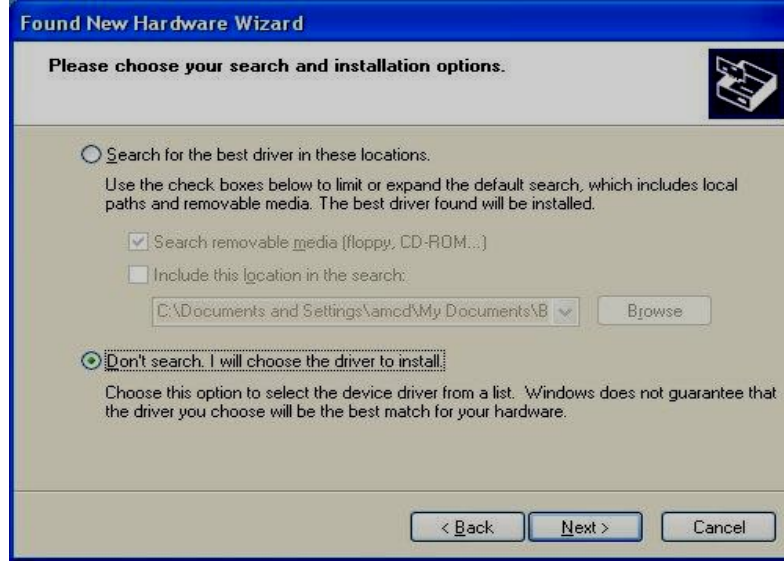

الشكل (٣ - ١٣) تحديد قائمة أو موقع محدد

اختيار " عدم البحث. وسيتم اختيار أفضل سائق للتثبيت " ثم انقر فوق " التالي " كما في

الشكل (٣ - ١٤).



الشكل (٣ - ١٤) شاشة اختيار أفضل سائق لتثبيت



عند ظهور الشاشة أعلاه انقر على الزر " قرص خاص ". يجب أن يكون القرص المضغوط الخاص بالثبييت في محرك الأقراص المضغوطة في هذا الوقت كما في الشكل (٣- ١٤).



الشكل (٣- ١٥) شاشة تحديد موقع التثبيت

عندما تظهر الشاشة أعلاه، تأكد من أن محرك الأقراص المحدد "على سبيل المثال" D:\ هو الصحيح على النظام الخاص بك الذي يحتوي على القرص المضغوط الخاص بالثبييت. انقر على زر " موافق " كما في الشكل (٣- ١٥)

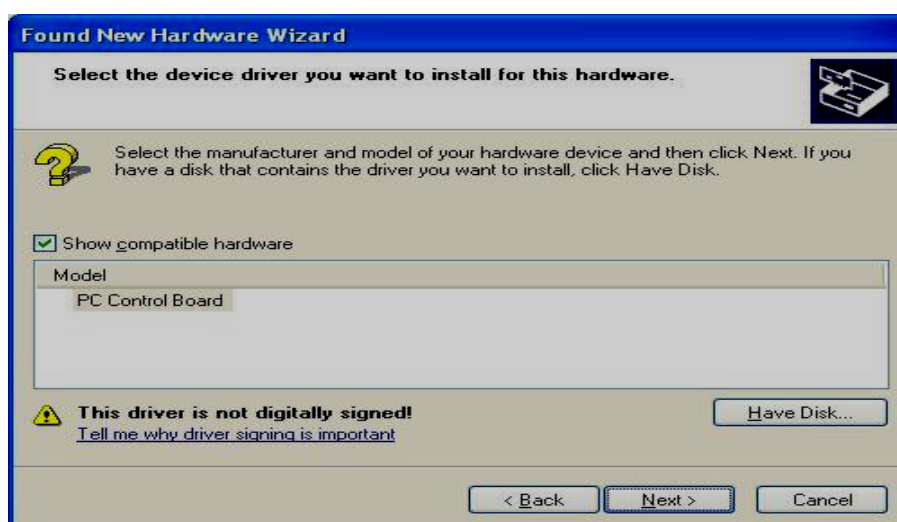

الشكل (٣- ١٦) شاشة مجلس مراقبة جهاز الحاسوب

المعالج بعد عملية البحث يعثر على "مجلس مراقبة جهاز الحاسوب" كما في الشكل (٣- ١٦)

و يجب النقر مجدداً على "التالي" للاستمرار وفي بعض الأحيان تظهر الشاشة في الشكل

(٣- ١٧) ببساطة... انقر على زر "متابعة على أية حال" كما في الشكل (٣- ١٧)



الشكل (٣- ١٧) تنبيه لبدء التثبيت

تنتهي عملية التثبيت وتظهر الشاشة في الشكل (٣- ١٨)



الشكل (٣- ١٨) الشاشة النهائية

الأمر الذي يتطلب منك النقر على إنهاء كما في الشكل (٣ - ١٨). قد تظهر فقاعة المعلومات تخبرك " ثم تثبيت الجهاز وجهازه للاستخدام " ضمن الأجهزة الجديدة.

### 2-٣ المخطط الصندوقي لتنفيذ النموذج:

يوضح الشكل التالي (٣ - ١٩) المخطط العام لربط البطاريات مع محركي تيار مستمر مع اللوحة الرئيسية للتحكم في حركة المحركين.

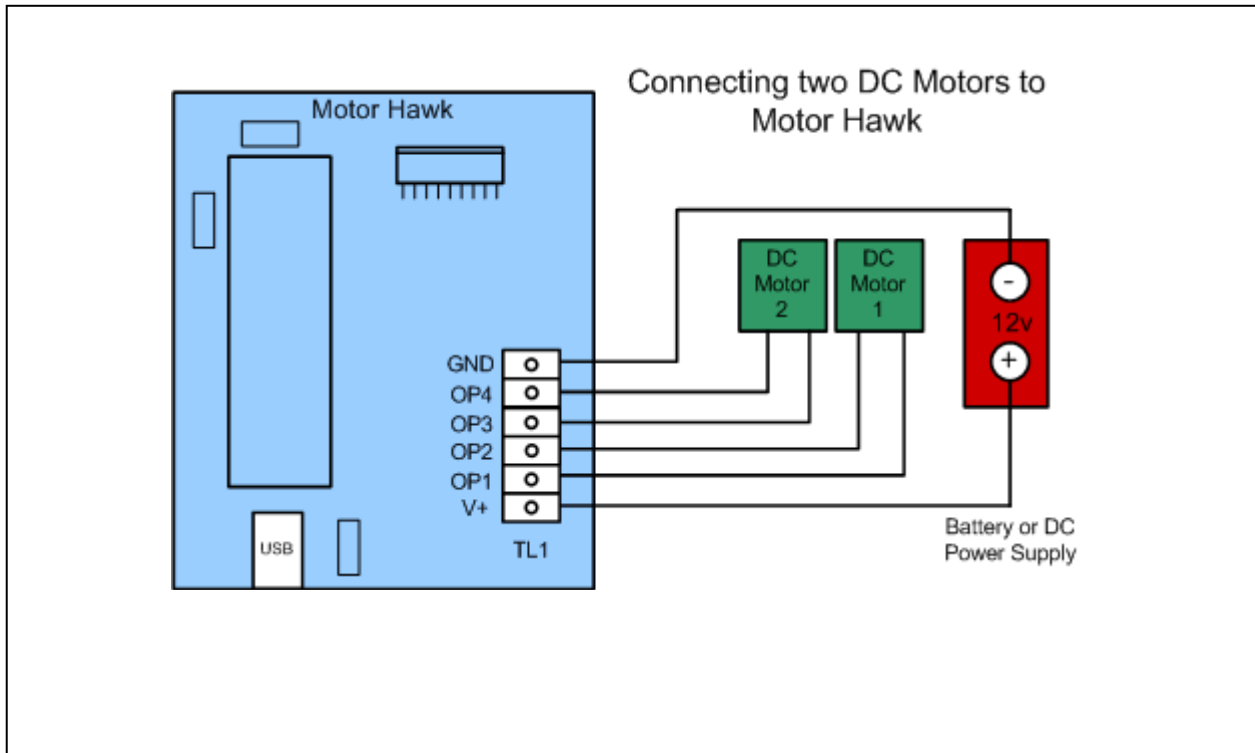

الشكل (٣ - ١٩) مخطط الصندوقي العام

يمثل المخطط السابق مكونات وشكل لوحة التحكم motor hawk وكيفية ربطها بمحركات DC وذلك عن طريق تحديد مكان ربط المحرك DC الأول ومكان ربط المحرك

DC الثاني وأيضا تحديد مكان ربط مدخل كيبل USB من جهاز الحاسوب ومكان ربط مصدر التيار ومقداره والشكل (٣- ٢٠) يوضح شكل آخر للمخطط الصندوقي.

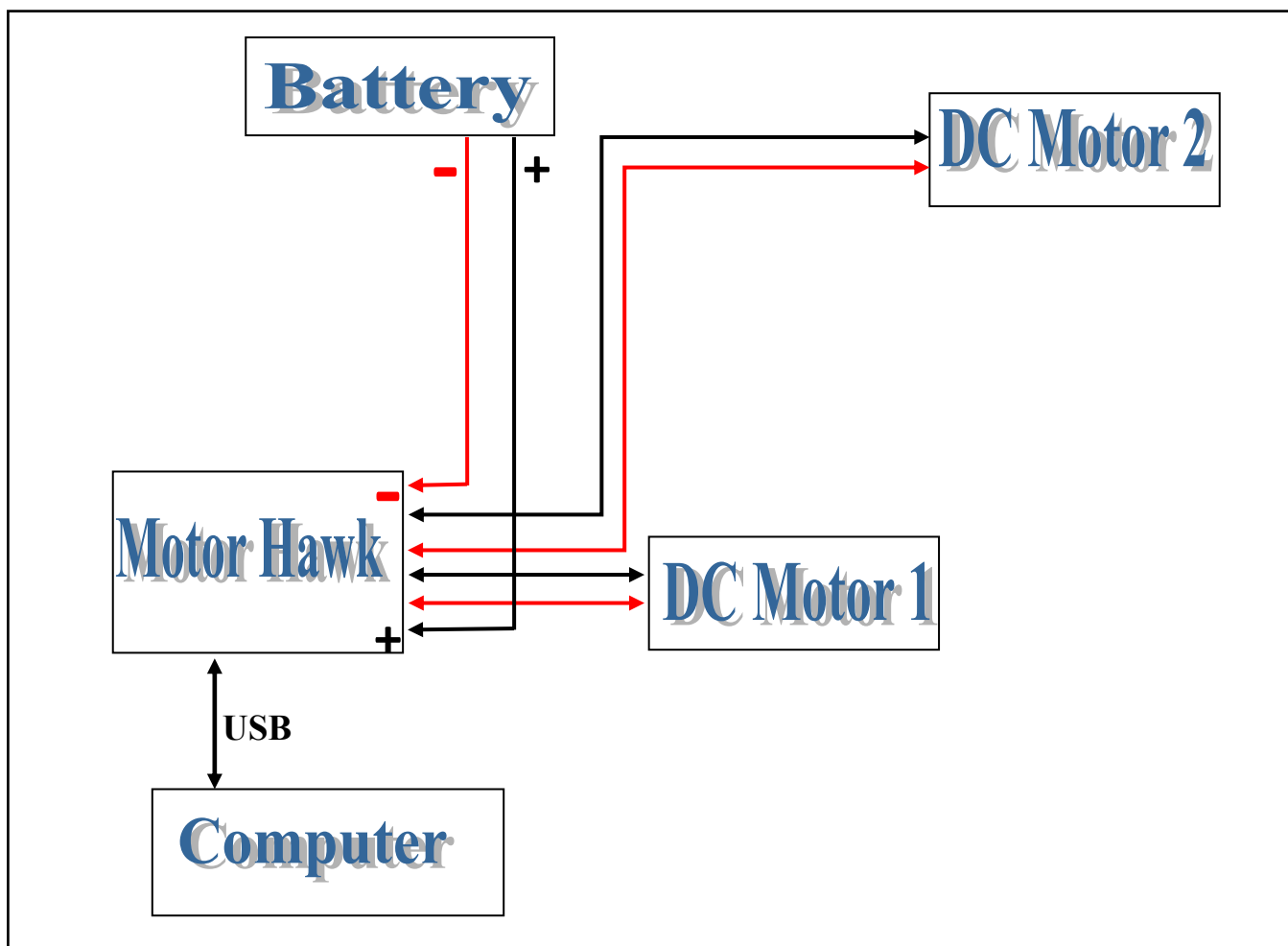

الشكل (٣- ٢٠) المخطط الصندوقي العام

والشكل التالي (٣- ٢١) يوضح النموذج مثبت على لوحة عرض ويحتوي على محركين تيار مستمر ولوحة رئيسية للربط وحاملة بطاريات ومجموعة من الأسلاك لنقل التيار الكهربائي إلى المحركين .

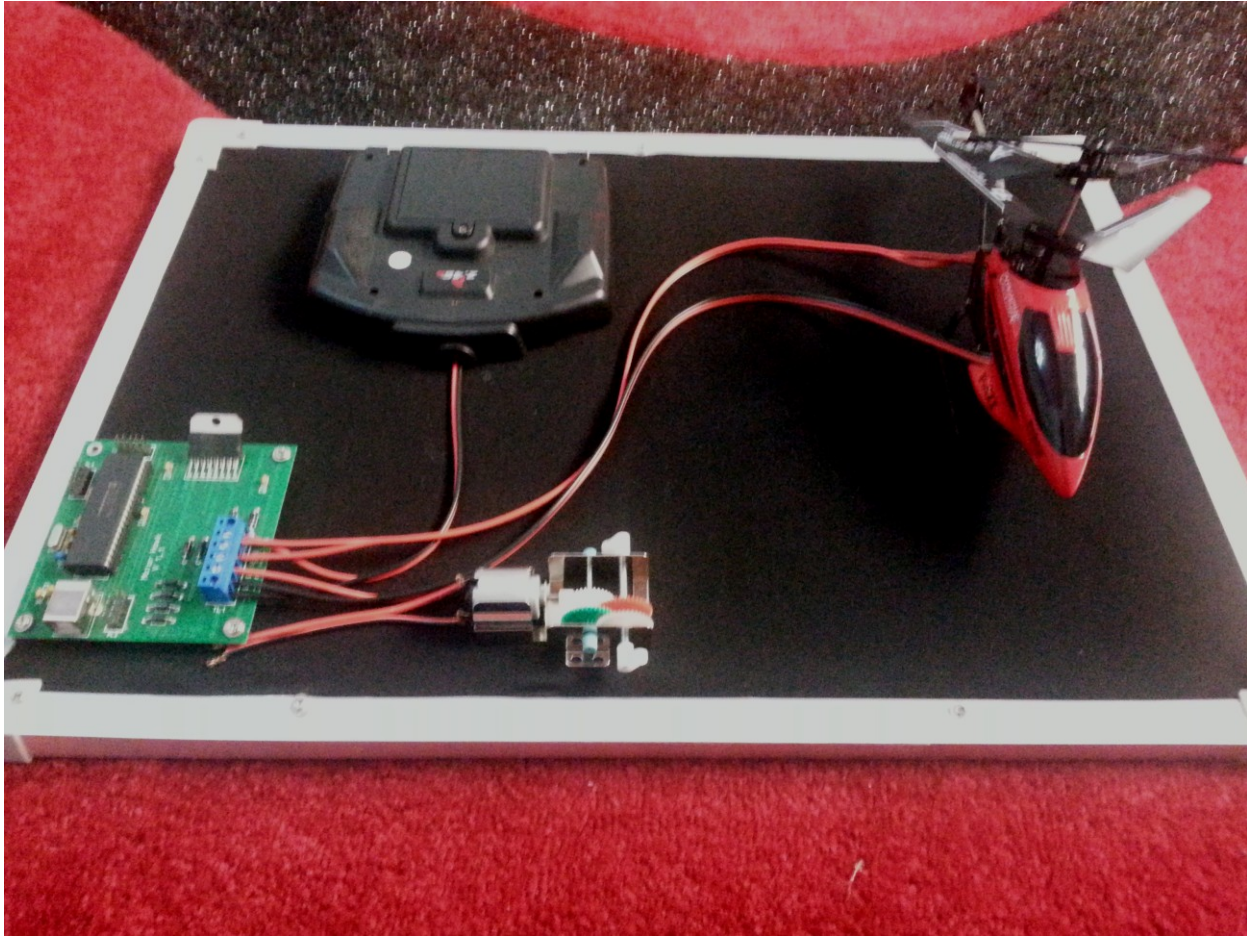

الشكل (٣-٢١) النموذج العملي.

### ٣-٣ كود بسيط بلغة VB .NET 2008:

أثناء القيام بإعداد اللوحة وتثبيت البرنامج المرفق داخل القرص الليزري يقوم البرنامج بتحميل مكتبة DLL خاصة بالتحكم باللوحة و تتشكل ضمن قائمة الدوال في فيجول بيسك ٢٠٠٨ تقوم هذه الوظيفة بالتحكم في حركة المحرك من خلال مجموعة من العمليات هي

- ١- تشغيل وإيقاف تشغيل المحركات .
- ٢- زيادة سرعة المحرك بمقياس من ٠ إلى ٢٥٠ .
- ٣- تغيير اتجاه دوران المحرك في اتجاه عقارب الساعة أو عكس اتجاه عقارب الساعة.

والبرنامج التالي يوضح آلية بسيطة علما بأن القرص المرفق يوجد به أكثر من برنامج بأكثر

من لغة برمجة :

**Function Name:** Motor\_SetType

**Applicable to:** Motor Hawk

**Syntax „C/C++“:** int Motor\_SetType (int BoardNumber, int Type)

**Syntax „Basic/VB“:** Motor\_SetType (ByVal BoardNumber As Integer,  
ByVal Type As Integer) As Integer

**Usage “C / C++”:**

```
int BoardNumber, Type;
```

```
int Error;
```

```
BoardNumber = 3;
```

```
Type = TYPE_STEPPER; // set for stepper motors (TYPE_STEPPER defined in  
hawkdll.h)
```

```
Error = Motor_SetType ( BoardNumber, Type);
```

```
If(Error == 0)
```

```
{
```

```
.... All other Motor Hawk functions for stepper motors for this board can now be  
used
```

```
}
```

**Usage “Basic / Visual Basic”:**

```
Dim BoardNumber As Integer
```

```
Dim Type As Integer
```

```
Dim Error As Integer
```

```
BoardNumber = 2
```

```
Type = TYPE_DCMOTORS ,, set for DC motors (TYPE_DCMOTORS defined in  
hawkdll.h)
```

```
Error = Motor_SetType (BoardNumber, Type)
```

```
If Error = 0 Then
```

```
.... All other Motor Hawk functions for DC motors for this board can now be used
```

```
End If
```

و هذا كود بلغة فيجول بيسك نت ٢٠٠٨ للبرنامج :

```
SetMotors(o1, s1, o2, s2, o3, s3, o4, s4, sv)
```

```
For k = 1 To 1000
```

```
    outputs = 0
```

```
    Digital_IO(inputs, outputs)
```

```
    If ((inputs And 1) = 0) Then
```

```
        DIP1.Checked() = False
```

```
        inputsensors(6) = 0
```

```
        on4.Checked = False
```

```
        DO4.Checked = False
```

```
    Else
```

```
        DIP1.Checked() = True
```

```
        inputsensors(6) = 1
```

```
        on4.Checked = True
```

```
        DO4.Checked = True
```

```
    End If
```

```
    If ((inputs And 2) = 0) Then
```

```
        DIP2.Checked() = False
```

```
        inputsensors(6) = 0
```

```
        on4.Checked = False
```

```
        DO4.Checked = False
```

```
    Else
```

```
        DIP2.Checked() = True
```

```
        inputsensors(6) = 1
```

```
        on4.Checked = True
```

```
        DO4.Checked = True
```

```
    End If
```

```
    If ((inputs And 4) = 0) Then
```

```
        DIP3.Checked() = False
```

```
        inputsensors(6) = 0
```

```
        on4.Checked = False
```

```
        DO4.Checked = False
```

```
    Else
```

```
        DIP3.Checked() = True
```

```
        inputsensors(6) = 1
```

```
        on4.Checked = True
```

```
        DO4.Checked = True
```

```
    End If
```

```
    If ((inputs And 8) = 0) Then
```

```
        DIP4.Checked() = False
```

```
        inputsensors(6) = 0
```

```
        on4.Checked = False
```

```
        DO4.Checked = False
```

```
    Else
```

```
        DIP4.Checked() = True
```

```
        inputsensors(6) = 1
```

```
        on4.Checked = True
```

```
        DO4.Checked = True
```

```
    End If
```

```
If ((inputs And 16) = 0) Then
  DIP5.Checked() = False
  inputsensors(6) = 0
  on4.Checked = False
  DO4.Checked = False
Else
  DIP5.Checked() = True
  inputsensors(6) = 1
  on4.Checked = True
  DO4.Checked = True
End If

If ((inputs And 32) = 0) Then
  DIP6.Checked() = False
  inputsensors(6) = 0
  on4.Checked = False
  DO4.Checked = False
Else
  DIP6.Checked() = True
  inputsensors(6) = 1
  on4.Checked = True
  DO4.Checked = True
End If

  SetMotors(o1, s1, o2, s2, o3, s3, o4, s4, sv)
10:   Next
```



# الفصل الرابع

## التاريخ

نظرا للمزايا التي يتميز بها محرك التيار المستمر و التي أهلتها ليحتل مكانة كبيرة في الصناعة التطبيقية . كما أن دراستنا لمحركي التيار المستمر تسمح لنا بتقديم كفاءة التشغيل لهذه الأنواع من المحركات في الشروط المعتادة و تتمثل في تغيير التيار والجهد ونوع التيار مما يؤثر على السرعة والاتجاه .

كما تطرقنا إلى الدراسة النظرية الخاصة بتركيب المنافذ الخاصة بالحاسوب و من خلال النتائج المتحصل عليها نستنتج آلية لدائرة التحكم والتي تظهر كما في الشكل (٤-١)

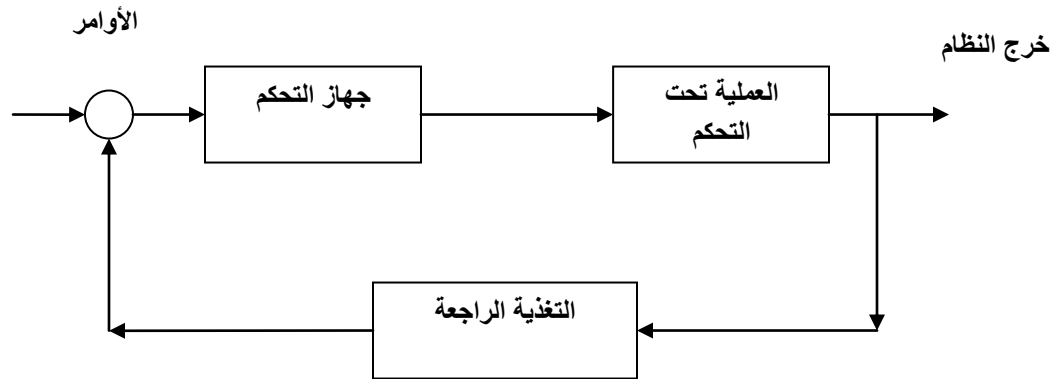

شكل (٤-١): يوضح نظام التحكم.

والتغذية الراجعة في الشكل السابق تمثل استجابة الشخص الذي يستطيع تغيير سرعة واتجاه المحرك عن طريق البرنامج المرفق مع اللوحة الرئيسية للتحكم، و الخرج في النظام السابق يمثل حركة المحرك وسرعة واتجاه هذا المحرك.

## ٢-٤ مصنفات نظم التحكم

يمكن تصنيف أنظمة التحكم بصفة عامة إلى أربعة أنظمة كما يلي:

### (١) أنظمه مستمرة وأنظمه رقمية:

الأنظمة المستمرة هي تلك التي تكون فيها الاشارات تماثليه أي مستمرة مع الزمن. أما

الأنظمة الرقمية فهي تلك التي تكون فيها الاشارات منقطعة مع الزمن.

### (٢) أنظمه خطية وأنظمة غير خطية:

الأنظمة الخطية هي التي تكون فيها المكونات نظاما خطيا في تعاملها مع الاشارات.

ولا تحتوي على تغذية راجعه. الأنظمة غير الخطية هي التي تكون مكوناتها نظاما غير خطية

في تعاملها مع الاشارات وتحتوي على تغذية راجعه.

### (٣) أنظمه ثابتة وأنظمه متغيرة مع الزمن:

وذلك حسب طبيعة مكونات النظام فهي إما تكون مكونات ثابتة لا تتغير مع الزمن ،أو

متغيرة ففي النظم الثابتة يحتاج الأمر إلى مكونات أو أجهزه تحكم ثابتة، أما في النظم المتغيرة

مع الزمن فيحتاج إلى أجهزه تحكم متغيرة مع الزمن.

### (٤) أنظمه عشوائية وأنظمه محددده:

وذلك طبقا لإشارة طبيعة الأوامر. فإذا كان إشارات الأوامر معروفه مسبقا كان النظام محدددا ،

وإذا كانت هذه الاشارات غير معروفه أو معروفه بطرق إحصائية كان نظام التحكم نظاما

عشوائيا.

## ٢-٤ طرق التحكم :

توجد عدة طرق للتحكم نذكر منها:

### (١) تحكم موضعين:

هذا النوع شائع الاستعمال وسهل التركيب والتصميم وفيه يكون للمتحكم قيمتان محتملتان للخرج . ويعتمد هذا على إشارة نسبة الخطأ . والتحكم ذي الموضعين يقوم بالتغذية الكهربائية على شكل نبضات لأية عملية .

### (٢) التحكم العام:

هذا النوع هو حاله خاصة من تحكم الموضعين حيث تكون قيمه الخرج النهائي ثابتة متى كانت نسبة الخطأ في مدى المسموح به . أما إذا تغيرت قيمه الخرج النهائي وكانت نسبة الخطأ تعدت المدى المسموح به يبدأ التغير في الخرج حتى ترجع نسبة الخطأ إلى المدى المسموح به . إلى أن تثبت قيمه الخرج النهائي عند هذا الحد .

### (٣) التحكم التناسبي:

في هذا النوع قيمة الخرج لجهاز التحكم ستكون متناسبة طرديا مع الخطأ بين الدخل والتغذية المرتدة . كما توجد علاقة ثابتة خطية بين قيمه الخرج المتحكم فيه وبين وضع الحكم النهائي . ويتميز هذا النوع بأنه لا يوجد فيه أي تأخير زمني بين الدخل والخرج . حيث تكون الاستجابة هنا فورية وسريعة . لذا يستخدم في عمليات التحكم التي تتطلب استجابة سريعة .

# الفصل الخامس

## الاستنتاجات والتوصيات

## ٥-١ الاستنتاجات :

- من خلال العمل على هذا المشروع استنتجنا الآتي :
١. يمكن التحكم بمحرك من نوع DC باستخدام الحاسوب.
  ٢. يمكن عكس الأقطاب للتغير في حركة دوران المحرك.
  ٣. يمكن التحكم بمحركات من الحاسوب عن طريق ربطها بلوحه الكترونية خاصة.
  ٤. يمكننا التحكم بمحركين في نفس الوقت.
  ٥. القدرة على تغيير الطاقة الكهربائية إلى طاقه حركيه.
  ٦. كلما زادة شدة التيار زادة تحرك المحرك.

## ٥-٢ التوصيات :

١. التحكم بمحرك آخر من نوع AC باستخدام الحاسوب.
٢. القدرة على التحكم عن طريق الموجات اللاسلكية.
٣. العمل على محركات اقوي من V5.
٤. اختيار لوحات تحكم تستخدم فيها أكثر من محركين.
٥. استخدام الاتصالات اللاسلكية.
٦. جهاز تحكم عن بعد للإنسان الآلي على الانترنت.
٧. جهاز تحكم في فصل التيار الكهربائي.

## ٢-٥ الدراسات المستقبلية :

توجد عدة مجالات يمكن الاستفادة منها ودراستها مستقبلاً يمكن ذكر بعضها كما يلي:

١. التحكم بموجات الراديو عن طريق الحاسب.
٢. تصميم دائرة للتحكم بالمحرك بشكل كامل من خلال الحاسوب.
٣. استخدام الحاسوب للكشف عن الأعطال الموجودة في الآلات.
٤. منظومة تحكم عن بعد باستخدام الحاسوب للتحكم بعدد من الاجهزه.
٥. التحكم ب4 لمبات باستخدام الحاسوب.
٦. منظومة تحكم عن طريق البصمة.

## ❖ المصطلحات :

- **Dc** : direct current تيار مباشر أو غير متردد .
- **Usb** : Universal Serial Bus الناقل التسلسلي العالمي .
- **Motor** : محرك .
- **Robot** : هي الآلات الميكانيكية التي تساعد الإنسان في أداء المهام المتكررة والعمل في ظروف بيئية وأوقات وأماكن لا يرغب الإنسان أن يعمل فيه .
- **مخطط Gantt** : نوع من التخطيط الشريطي يوضح الجدول الزمني للمشروع .
- **Ps\2** : منفذ يستخدم لتوصيل كلا من لوحة المفاتيح و الماوس .
- **Com** : Commercial تدل على أن الموقع تجارى .
- **Data** : بيانات .
- **Clock** : معناها ساعة و سميت بهذا الاسم بسبب الصوت الذي تصدره الساعة .
- **Not connected** : ليس متصل .
- **Signal ground** : إشارة أرضيه .
- **Chassis ground** : قاعدة توصيل أرضية معدنية .
- **Shield** : حاجب أو واقى .
- **Serial** : متسلسل .
- **Dcd** : إشارة حاملة البيانات .



١. كتاب التحكم عبر الحاسوب بالأجهزة الخارجية

( بقلم : حسين أحمد طالب )

٢ . كتاب الحواسيب الشخصية في عالم التحكم

( الطبعة الأولى : تشرين أول ٢٠٠٠ ) ( دار الرضا للنشر )

( من تأليف : م . عبده هلاله م . عامر عبود )

3. [www.pc-control.co.uk](http://www.pc-control.co.uk)

4. [http://www.qariya.com/electronics/DC\\_motor\\_control.htm](http://www.qariya.com/electronics/DC_motor_control.htm)

5. <http://electron-boy.blogspot.com/2011/08/computer-ports.html>

6. <http://bildr.org/2011/03/high-power-control-with-arduino-and-tip120/>

7. <http://luckylarry.co.uk/arduino-projects/control-a-dc-motor-with-arduino-and-l293d-chip/>

8. <http://www.arduino.cc/>

9. <https://decibel.ni.com>

10. <http://www.alldatasheet.com/>

11. <http://www.qariya.com/vb/showthread.php?t=4384>

12. <http://www.shakwmakw.com/vb/showthread.php?t=11112>

13. [www.sustech.edu](http://www.sustech.edu)