

# تَعَامُ خُطَّ الرَّفْعَةِ

سحابة ابو عشاى

بنى ابو عشاى





# تظام حفظ الرقعة

حادة ابو عريان

منذ ابو عريان



## المحتويات

### الباب الاول

مفاهيم اولية عن الخط العربي.....٧

### الباب الثاني

تحليل الحرف.....١٧

### الباب الثالث

تركيب الحرف.....٣٣

### الباب الرابع

علاقة الحروف.....٨٣

### الباب الخامس

بناء الكلمات.....١٦٥

### الباب السادس

جماليات الخط.....١٨٥



# الباب الاول

مفاهيم اولية عن الخط العربي





# مفاهيم أولية

## ١- الخط ليس موهبة

يجب إزالة المفهوم المتوارث بأن الخط موهبة ، حيث يتكى على كل من هو عاجز عن إجادته الخط ، أو يكون عائقاً أمام كل من يريد تعلم الخط ، وربما أن هذه الفكرة نابعة من أن معظم الخطاطين هم رسامون ، إذ اختلطت موهبة الرسم مع مهارة الخط ، وهما ليس كذلك ، وذلك للأسباب التالية:

أ- أن كل أطفال العالم يبدأون الرسم قبل أن يتعلموا الحروف ، إذاً فالرسم سابق على الخط ، و الرسم لديهم هو تعبير أولي عما في نفوسهم ، فالرسم تعبير نفسي ، بينما الكتابة تعبير عقلي وظيفي.

ب- الموهوب بالرسم عنده دافع ذاتي للرسم ، لا يملك أحد أن يخلقه به، ولا يقدر على خنق هذه الموهبة وقتلها أحد، بل يمكن الرفع من سوية الموهبة الربانية ، بينما الخط يأتي مع مرحلة التعلم ، الذي يعبر به عن المعاني والأفكار ، والحروف التي تتركب منها الكلمات التي هي منتج اصطلاحي ، اخترعه الإنسان المتحضر ، وكل حضارة أنتجت أشكالاً من الحروف ليبدل على أصوات أو انفعالات بما يتناسب مع لغتها، وهذه الحروف مرت بمراحل من التطور الجمالي ، ولن يتوقف تطورها في الدهور اللاحقة.

ت- من الواضح أن التطور الجمالي لأشكال الحروف ، ونسق الكتابة ، لم يكن دفعة واحدة ، إنما جاء على أيدي فنانيين عباقرة ، استطاعوا أن ينتجوا نماذج مبتكرة أصبحت فيما بعد مُثلاً علياً يقتدي بها ، وعليه أصبح شائعاً أن الخط المثالي لا يحذقه إلا فنان قدير.

ث- وإن كان هذا الكلام صحيحاً في ظاهره ، إلا أن كتابة الخط الجميل يحتاج ولو إلى قدر يسير من التدوق الفني ، وان هذا العشق للأشكال الفنية هي التي تدفع هذا الشخص لأن يعيد إنتاج هذا الجمال ، فإذا به يقلد هذه النماذج الفنية الرائعة ، وقد يصل في النهاية إلى مستوى إبداع مثالي .

ج- وهنا يتضح الفرق بين الرسام والخطاط ، فالرسام وإن ابتدأ تلميذاً يقلد لوحات المشاهير ، إلا أنه ما يفتأ ينتج لوحات خاصة به وتعبر عن انفعالاته ورواه ، مثله مثل الشاعر والقاص والروائي والمغني ، ولن يستطع أن يمضي بالتقليد وإلا ذابت شخصيته في شخصية معلمه ، أما الخطاط فإن احتذائه لأسلوب معين هو الحذق في حد ذاته ، وهو غاية الخطاط ، إذا لا يطلب من الخطاط أن يبتكر نموذجاً للخط خاص به ودالاً عليه .

ح- وبالطبع فإن الإبداع هو في تقديم انساق من الأشكال الجديدة لأشكال الحروف وهذا ليس ممتنعاً ، فأنواع الخط العربي ابتكرها فنانون عباقرة ، مثل ابن مقلة الذي ابتدع خط النسخ ، حتى قال عنه بن خلدون كأنه تنزل عليه كما تنزل القرآن على الرسول محمد صلى الله عليه وسلم ، وكذلك بقية الخطوط التي ابتدعها فنانون عباقرة أصبح لها قبولاً وانتشاراً بسبب تماسكها الشكلي وجمال تكوينها ورونق علاقاتها ، إذن من الناحية المبدئية يستطيع كل فنان - - يجد بنفسه الرغبة - أن يجد نمطاً جديداً للخط أن يفعل ذلك ، لكن ما يقعه هو الضرورة المحفزة لذلك ، ومثل هذه الضرورات هو إيجاد أشكال حروف تناسب الآلة الكاتبة وآلات الطباعة وأجهزة الكمبيوتر ، وأنماط كتابية نمت مع ظهور ( مانشيتات ) عناوين الصحافة سميت بالخط الحديث ( الموديرن ) .

خ- إذن فإن ابتداع انساق جديدة من الخط ليس هدفا في ذاته ، إنما هو استجابة لتغير اجتماعي أو حضاري أو ثقافي ، ولكن ما نود أن نرسخه لكل دارس لهذا الكتاب هو أن الخط يمكن تعلمه لو صمم على ذلك ، وأن له أصوله ومقاييسه وشروطه ،ويمكنه تعلمها ، وبقدر ما يلتزم بهذه الشروط يكون قد ارتقى بهذه الكتابة ، وأن تأهيله لأن يكون خطاطا لا يكون إلا بعد إتمامه لهذا الكتاب ، لأن جماليات الخط تحتاج إلى مرحلة أخرى تحت إشراف خطاط محترف .

د- ولكن ما أضافه هذا الكتاب هو تغيير قواعد تعليم الخط العربي من أسلوب النقل المباشر لنماذج من الكلمات التي تحتاج إلى معلم محترف يشرف على كشف الأسرار الفنية ، والإشراف على عملية التعلم ، إلى منهج قائم على تحليل الحرف إلى ثيمات محدودة من الأشكال ، يمكن تركيبها وفق ترتيب معين، يقدر عليها المتعلم دون حاجة إلى معلم ، وخاصة في مدارس التربية والتعليم ، حيث لا يوجد من المعلمين من يملك القدرة على تعليم الخط .

د- هذا الكتاب مخصص لتعليم خط الرقعة ، وهو خط حديث ، وتستعمله معظم الدول العربية ، أي انه الأكثر شيوعا ، وأحرى أن يتقنه أبناء العربية أكثر من غيره .

## المخط حذق ومهارة يمكن تعلمها

إذن فإن الخط ليس موهبة اختص الله بها بعضا من عباده ، فهي إحدى المهارات التي يميل إليها بعض الناس ويقدرون عليها أكثر من غيرهم ، كما هي كل المهن التي يتعلمها المتعلمون ، فالنجارة مثلا ، يستطيع من ناحية المبدأ ومن دون افتراضات مسبقة أن يرسل الأب ابنه إلى النجار أو الخباز أو الحداد لكي يتعلم هذه المهنة أو تلك ، وكذلك الذين يتعلمون الخط يرسلون أبناءهم إلى خطاط محترف ، وخاصة إذا أنسوا منهم ميلا للخط ، وبالطبع يجب أن يكون قادرا على القراءة وتمييز الحروف والكلمات ، والأهم أن يكون حساسا للجمال ومتذوقا له ، لكي يميز الأجل عن الجميل ، وهذا الحال ، كما هو عند تعلم العزف الموسيقي ، فيكفيه انه يطرب للألحان لكي يملك القدرة على فهم السلم الموسيقي ، ومثلها أيضا ، مقرئ القرآن الذي يذهب لتعلم التلاوة والتجويد ، إنها مهارات مكتسبة بالتعليم والتدريب وهذه المهارة لا يمكن أن تنتج ملحنا او مؤلفا موسيقيا. إذا نستطيع أن نقول أن الرسام يكون خطاطا بالقوة كما يقول الفلاسفة أو بالطبع أو هو مؤهل ليتعلم الخط ، أما الخطاط فلا يمكن أن نتوقع منه الرسم ، لأن العلاقة ليست علاقة جدلية. وهذا الاستعداد الأولي من التذوق الفني ، الذي يعتبر شرطا لتعلم الخط ، أصبح عائقا عن الإقدام على تعلم الخط ، ولذلك من أهداف هذا الكتاب الرئيسية أن أضع معمارا هندسيا للخط ، كما يضع المهندس مخططا معماريا لبناية ما ، ويترك لأي مقال أن ينفذه ، ثم في مرحلة لاحقة توضع اللمسات الفنية والجمالية على البناء ليخلق الرونق المميز له . ونحن نطمح إلى أن نغرس في ذهن المتعلم معمار كل حرف ، ومعمار كل كلمة ، ونترك لأصحاب الذوق والمهارة الفنية كي يجمّلوا ما شاءوا في الخط .

## منهج هذا الكتاب

ليس من أهدافي أن اكتب شارحا تاريخا للخط ، ولا أن أتوسع في تفرعاته ، فإن في ذاك الكتب الكثيرة التي لا حاجة لأن أزيدها كتابا ، إنما مبتغي اجتهدني أن أقدم طريقة جديدة لتعليم الخط العربي ، بعد أن وجدت الطريقة السائدة هي الطريقة التقليدية التي اتبعها الأقدمون ، وهي طريقة أفرزتها ثقافتنا العربية في عصور معينة كانت نتاجا لظروف تاريخية ، فقد كان التعليم - وإلى زمن ليس بالبعيد - يعتمد نظام الكتاتيب ، فهناك معلمو الصبيان الذي يقتصر تعليمهم على القراءة والكتابة والحساب والعلوم الدينية وبعض الأدب ، كمستوى أولي في التعليم ، ولكن إذا ما أراد الطالب أن يتخصص في مجال القراءات أو الحديث أو الفقه أو غيرها فإنه يلجأ إلى عالم متخصص لتلقي العلم على يديه ، ومشيا على هذا الأسلوب المباشر بين التلميذ وشيخه ، وهذا القرب الجسدي والنفسي ، كان التعلم أكثر حميمية وأكثر جدوى .

وتعليم الخط أيضا جرى بهذا الأسلوب المباشر ، فالتلميذ يجالس الخطاط ، ويشرف عليه عن قرب ، ينظر إلى إمساكه بالقلم ، وحركة يده والتزامه بالقواعد ، وجمال التركيب ، وبذلك تكون هذه الطريقة مثلى في ظل ظروف اجتماعية وسياسية واقتصادية ، فلم يكن المتعلمون يشكلون كثرة تصعب على المعلم احتواؤها ، ذلك أن عدد المعلمين يتناسب مع عدد المتعلمين ، وغير ذلك فإن تعلم الخط وإجادته كان يحظى بالثناء والتمجيد ، أما وقد تغيرت الظروف إذ أصبح التعليم إلزاميا ، وتبنى له المدارس ، وتزود بعشرات الألوف من المعلمين ، ما عاد ممكنا تأهيل معلمي اللغة العربية أو الفن لهذه المهمة ، لذلك تراجع الاهتمام بهذا المجال ، وتراجعت أهمية الخط إلى الحدود الهامشية ، حتى وجدنا من يجد علاقة بين العبرية وسوء الخط ، وجاءت ثلاثة الأثافي بأن دخل الكمبيوتر مجال التعلم والتعليم ، إذ أصبح الطالب يستعمل الطباعة بدل الكتابة باليد ، وإن احتاج لموضوع لا يتكلف عناء نسخه بالقلم مهما كانت جودة خطه ، إنما يلجأ إلى سحب صورة عن المادة التي يريدتها ، وكفى الله المؤمنين شر القتال .

لذلك فإن هذا الكتاب ما هو إلا محاولة لسد هذه الثغرة ، أو ملء النقص الفاحش من مجيدي هذا الخط من المعلمين ، وعرض جماليات الخط تحبيبا له في ذائقة المتعلمين ، فهو واضح تماما للمعلم والمتعلم على حد سواء .

## خط الرقعة

وها أنا أقدم هذا المشروع كأسلوب جديد لتعلم نوع واحد من الخطوط هو خط الرقعة ، ذلك أنه أكثر الخطوط بساطة واقلها تعقيدا ، وأكثرها استعمالا يدويا ، ومن السهل رد حروفه إلى موتيفات قليلة تكون اللبنة الأساسية لتركيب الحروف وبالتالي تركيب الكلمة .

إن إجادة أي متعلم ونجاحه نجاحا جزئيا ، سيجعله أكثر استعدادا لأن يطور نفسه ويرتقي في مهارته ، فسوف يجيد الخط الديواني الذي هو ابن شرعي لخط الرقعة ، وله نفس المقاييس ، ومن ثم تنفتح له الطريق إلى تعلم الخطوط الأخرى .

أما خط النسخ فإنني سأفرد له كتابا آخر يعتمد نفس الأسلوب في تفكيك الحرف إلى موتيفات أو مكونات بسيطة يسهل تعلمها وإجادتها تلقائيا دون معلم ، ومن ثم تركيب الحرف حسب مقاييسه المعتمدة والمتوارثة ، ومنها نركب الكلمة لتصبح الطريق سالكة لكتابة الجملة .

## ١- تحليل الحرف :

بتحليل جميع الحروف وجدت أنها تشترك بمقاطع متشابهة ، أسميتها الموتيفات ، وهي تعني عنصر متكرر ، أو عناصر اساسية ، يمكن أن تعطينا بتغيير ترتيبها أشكالاً كثيرة .

### أ- الموتيفات (العناصر الأساسية المتكررة) :

وجدت أن حروف خط الرقعة مشتركة بعدة أشكال يسهل تعلمها وإجادة كتابتها وهي :



أ- النقطة المربعة ، أي مربع واقف على إحدى زواياه.



ب- معين عامودي ، معين واقف على زاويته الحادة وضلعان عاموديان



ج- معين أفقي : هو معين جالس على السطر وضلعه الأيمن مائل نحو اليمين.



د- مثلث منفرج الزاوية ، مكون من نصف متوازي أضلاع مركب من نقطتين أفقيتين

هـ- نصف أربع نقط أفقية أو عمودية ، أي هي خط طوله أربع نقط وعرضه نصف نقطة



ويكتب بزاوية ثلاثين درجة.

و- شولة على شكل خنجر

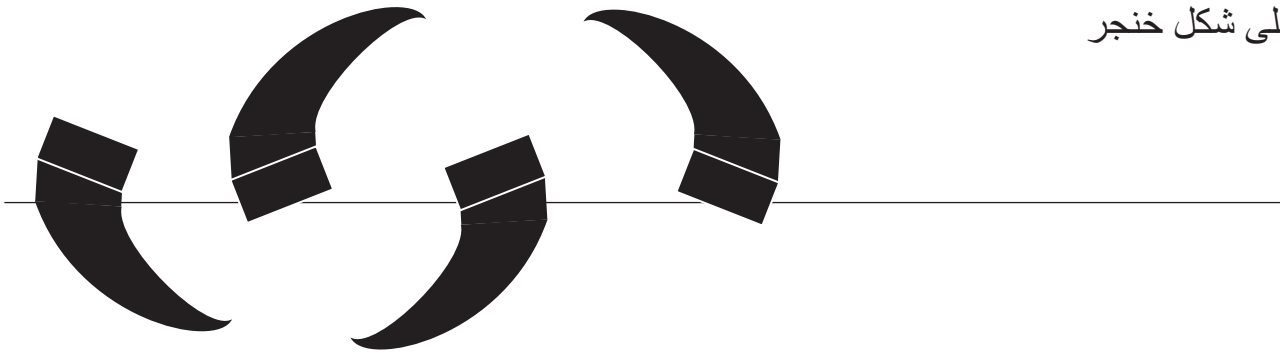

### ٣- قلم الكتابة

الخط العربي يجب أن يكتب بقلم سنه عريضة مائل نحو اليسار وهو قلم بسيط جدا إلى درجة أنك تستطيع أن تصنع عشرات الأقلام وبكل المقاييس من مواد أولية متوافرة في كل مكان وزمان.

أ- القلم التقليدي : وهو القلم الذي كُتِبَ به كل التراث العربي ، ومكون من القصب الجاف ، وأفضل أنواعه هو الأحمر أو المحمر ، وينبت على حواف نهري دجلة والفرات ، يقطف ويجفف كي يصبح صلبا عصي على التشقق أو التثلم ، ويبرى بالسكين ليكون بالعرض الذي نريده ، وكان معيار المقياس هو شعرة ذنب الخيل ، ولكننا اليوم نجعله حسب حاجتنا ، أو نقيسه بالمليمتر .

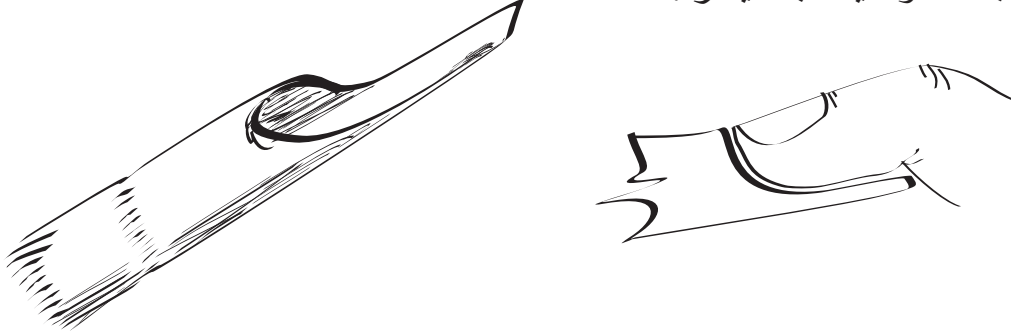

ب- وإذا تعذر الحصول على القصب الجاف ، وخاصة في المدن الكبيرة فإن عودا من الخشب يمكن بربه أيضا وتشكيله بالسكين ويكون صالحا للكتابة ، فالقلم مشتق من القلامة ، وتعني غصن الشجر الصغير ، وربما استخدم أولا من أغصان الأشجار الصغيرة قبل أن تنشأ حضارتنا على ضفاف دجلة والفرات.

ت- وللذين يتوهمون عدم مقدرتهم على ذلك يمكنهم استعمال عود الخشب الموضوع في مثلجات الأطفال ، ومن السهل تشكيل طرفه ليكون صالحا للكتابة.

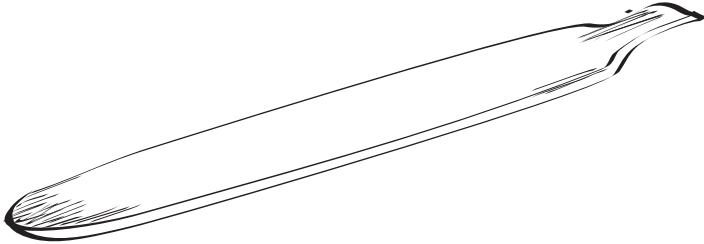

ث- الفرشاة تستعمل للكتابة بالدهان على اللافتات - منها الصغيرة الناعمة ، ومنها العريضة ، ويمكن لليد الماهرة أن تستخدمها بدقة للكتابة السليمة.



ج- الفلو ماستر ، وهو قلم رأسه من اللباد ، ومعبأ بحبر خاص ، سريع الجفاف، يغني عن البوصة ، وعن الحبر معا .

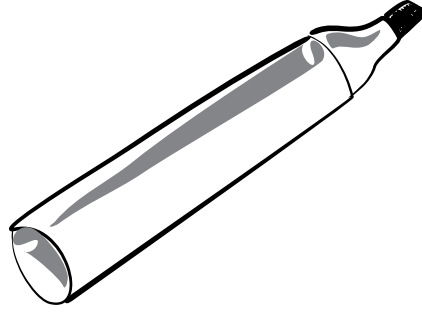

ح-قلم التخطيط المعدني ، وهو مطور عن قلم الحبر العادي المصنوع من المعدن ، بحيث يكون رأس السن بمقاييس سن البوصة ، يمكن أن يكون بعرض ملمتر واحد وأكثر ، ويعبأ بالحبر المناسب.

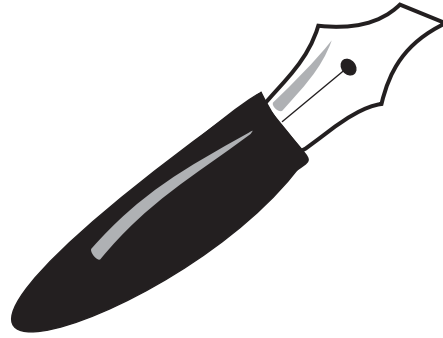

خ-قلم رصاص عريض ، وهو نوع له استخدام خاص ، ولكن يمكن بريه لتصبح رأسه مناسباً للكتابة.

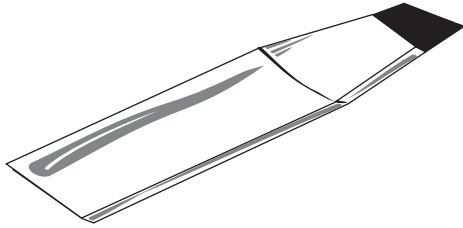

د- قلما رصاص: يتماسكان بوسيلة مناسبة وبهما يحدد اطراف الخط

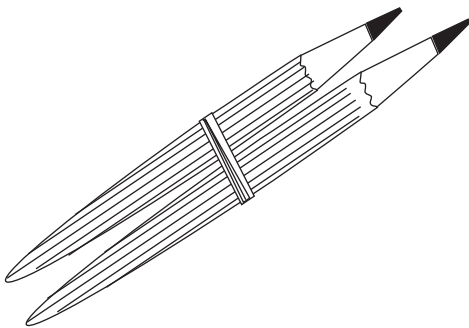

## الحبر والورق

الحبر هو المادة الأساسية في الكتابة قبل عصر الطباعة بالكمبيوتر ، ولعل أول من صنع الحبر هم الصينيون ، وأنهم صنعوا الورق أيضا ، ونقل العرب عنهم صناعة الحبر والورق ، ولقد أضاف الوراقون من العرب والمسلمين لورق الكتابة مادة مكونة من النشا والبيض ، يطلون الورق بهذه المادة لتعمل حافظا للورق من الجفاف والتكسر ، وهذا حفظ لنا حضارتنا مئات من السنين مكتوبة على ورق ، ومن ناحية أخرى كان يساعد الخطاط على أن يقشط ما ارتكبه من خطأ ليعيد إصلاحه .

أما الحبر فكانوا يصنعونه من السناج أو ما نسميه السخام الذي يعلق من دخان النار على قدور الطبخ ، معجوننا بالصمغ العربي ، وكان يدق بالهاون أو ما شابهه، وكلما ازداد دقا ازداد جودة ، ابتداء من خمسين ألف دقة إلى مائة ألف دقة .  
وطبعا لا يوجد من يفعل هذا اليوم ، فهناك أحبار معدة مسبقا لكل مجال ، أما للمتدربين فيصلح معهم أي حبر بسيط ، بل أي سائل له لون يمكن أن يثبت على الورق .  
أما الدواة أو قنينة الحبر ، فكانوا بسبب عدم القدرة على الإغلاق المحكم لها ، بحيث لا ينسكب منها الحبر ، فإنهم كانوا يضعون داخل هذه الدواة كتلة من الحرير الطبيعي بحيث تنتشر كل الحبر ولا ينسكب ، وحينما يغمطون القلم البوص في هذه الكتلة فإنه يأخذ مقدارا من الحبر بحيث لا ينقط على الورقة ، أو يسيل ويتلف الكلمات والحروف .  
لذلك فإننا نوصي المتدربين أن يستعملوا قنينة زجاجية أو بلاستيكية أو معدنية ، واسعة الفوهة ، يضعون داخلها قطعة مناسبة من الإسفنج الصناعي أو الطبيعي لتتسرب كمية كبيرة من الحبر ولا ينسكب منها عند انقلابها .

## سبب استخدام الكمبيوتر

حينما شرعت في كتابة هذا الكتاب اقتضاني الأسلوب أن ارسم الموتيفات ( النقطة والشولة وغيرها ) المكونة للحروف يدويا ، ففعلت ذلك ولكني حينما انطلقت اكتب الحروف من هذه الثيمات وجدت أنني لم استطع أن التزم بحجم موحد لكل الثيمات، إذ استدعاني الأمر أن التجئ لابنتي (سندس سعادة)، لكي تعينني في هذا المجال الذي اجهله ، وخاصة أنها خريجة فنون جميلة من جامعة اليرموك ، متخصصة في التصميم ، وبذلت معي جهدا استثنائيا ومهارة فنية وكأنها هي وحدها هي التي الفت الكتاب ، إذ قامت بتصميم الثيمات بمقاييس ثابتة ، ثم بدأت بتركيب الحروف من هذه الثيمات بطريقة : نسخ ولصق ، أو كما هو متداول في علم الكمبيوتر ( copy- paste ) ، وهذه الطريقة أو الأسلوب ، تدل على أن جميع الأحرف مكونة من ثيمات ثابتة المقاييس ، كما هو جسم الكائن الحي مكون من خلايا متشابهة تماما ، وإنما لو صنعنا على غرار هذه الموتيفات قطعاً بلاستيكية لاستطعنا أيضا أن نركب منها حروفا وكلمات، بواسطة الصف، كما هي حجارة الدومينو.





# الباب الثاني

تحليل الحرف

---

---

---

---

---

---

# النقطة المربعة

عرض النقطة هو عرض القلم  
يوضع سن القلم على زاوية ٤٥ درجة ويحرك  
يمينا الى الاسفل بقدر عرض القلم، مع الحرص  
ان يكون مربعا قائم الزاوية متساوي الاضلاع.

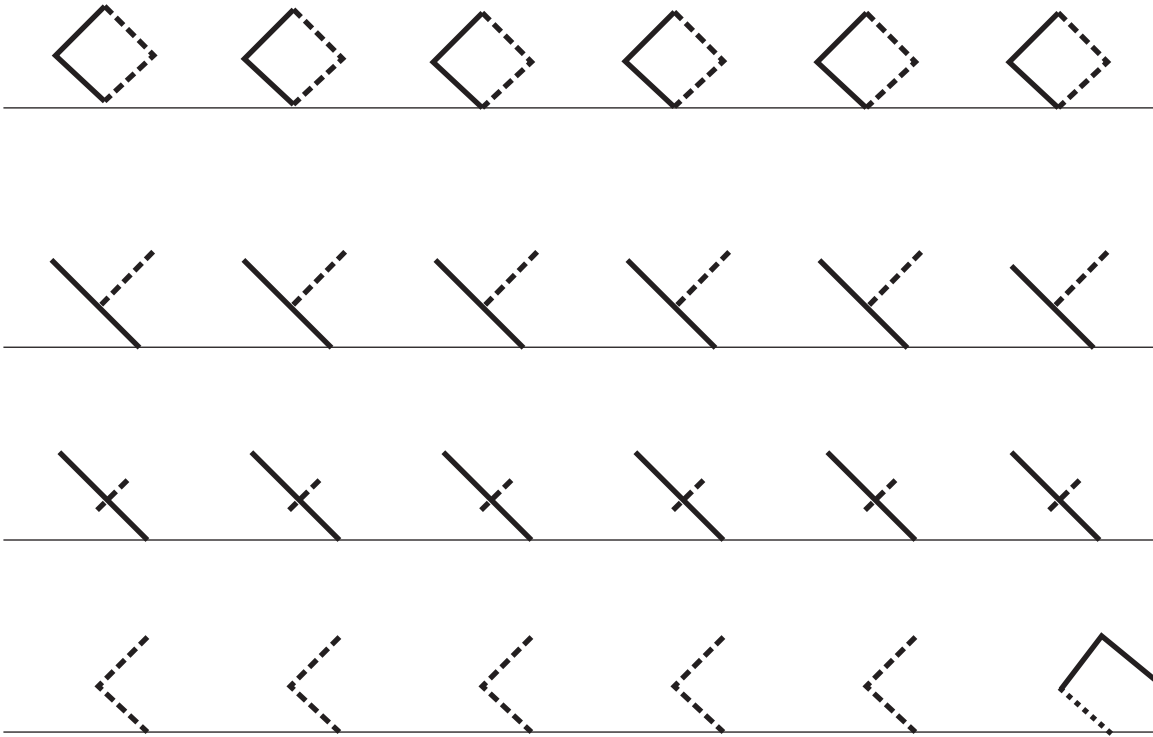
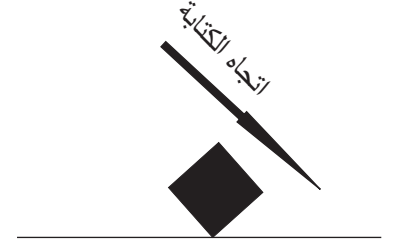
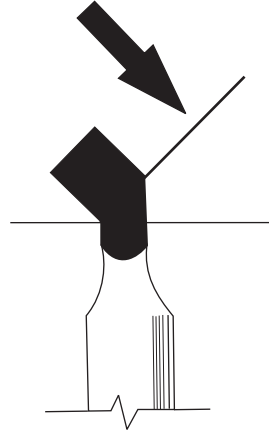

---

---

---

---

---

---

# النقطة والنقطتان العموديتان

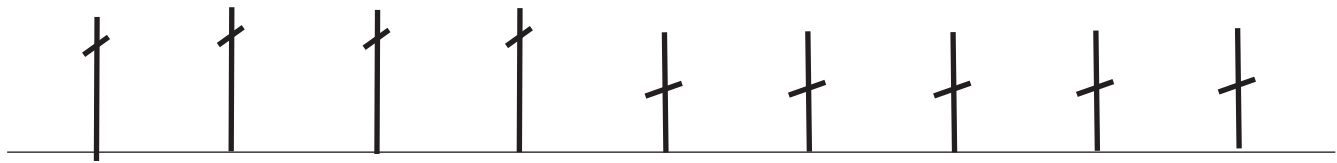
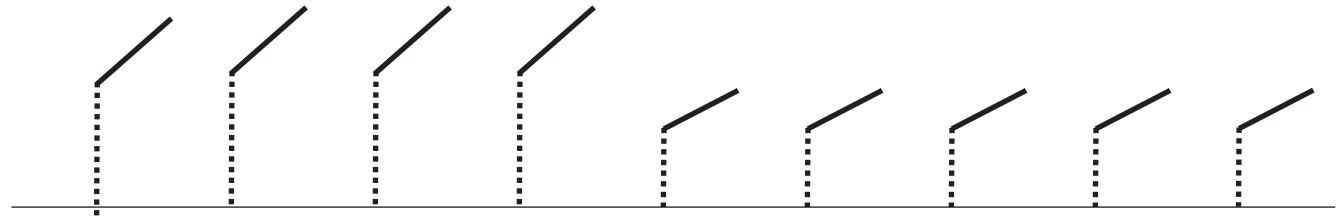
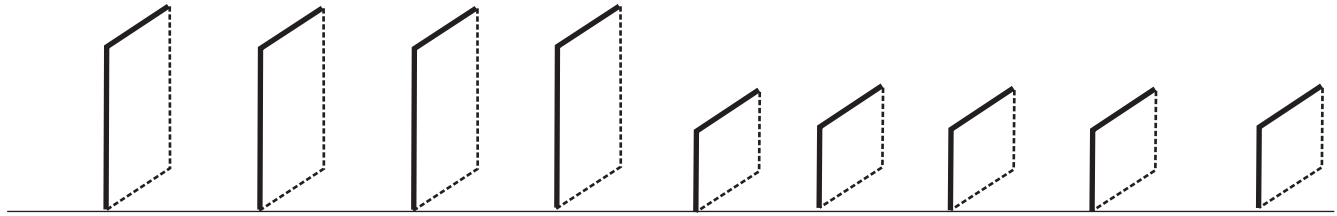
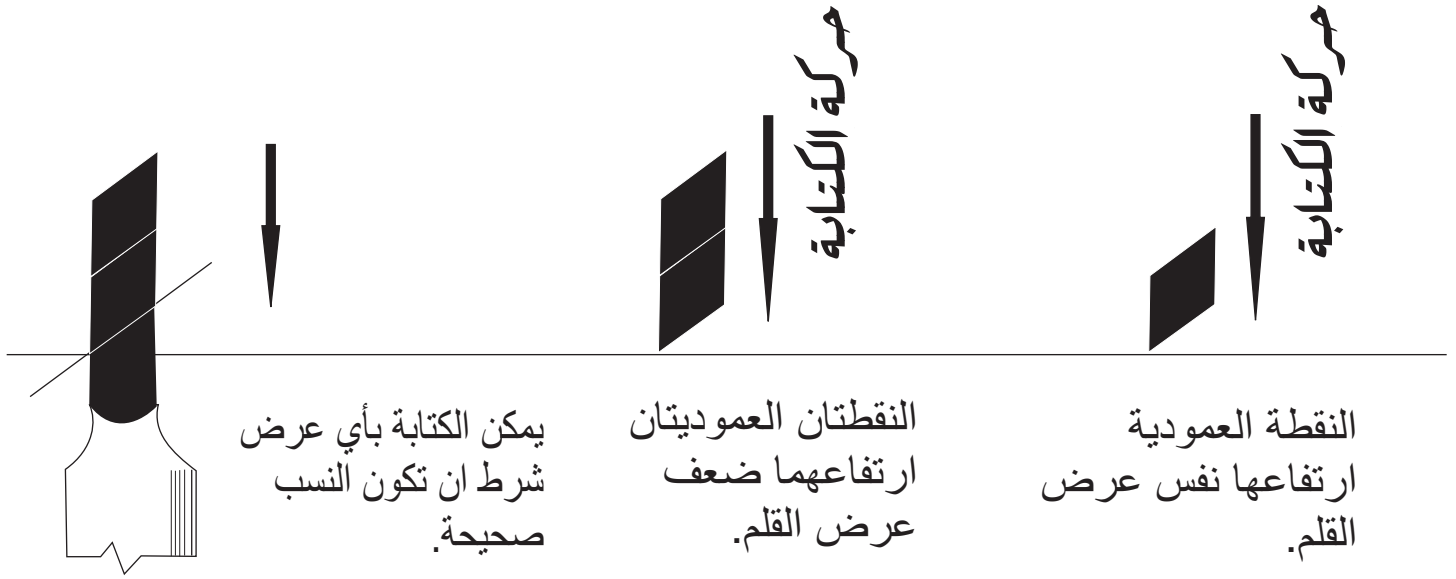

---

---

---

---

---

---

# النقطة والنقطتان الافقيتان

اتجاه الكتابة

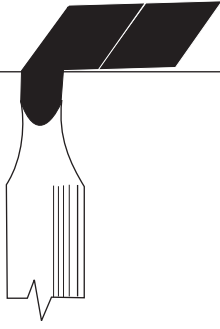

النقطتان الافقيتان  
امتدادهما ضعف  
عرض القلم  
( متوازي اضلاع ) .

النقطة الافقية ( معين )  
طولها بقدر عرض القلم .



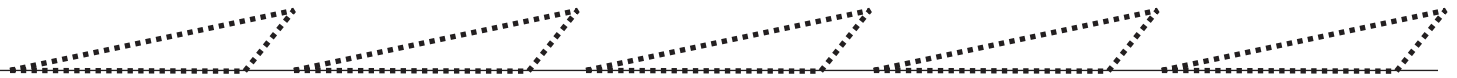
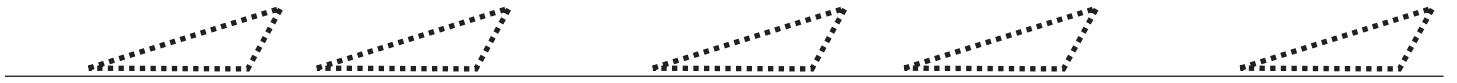



# نصف النقطتين والاربع نقاط



- ١- نصف الاربع نقاط.
- ٢- تستخدم لكتابة اللام الف "لا".
- ٣- تتشكل من نصف متوازي الاضلاع المقطوع من وتره الاكبر.
- ٤- ترسم بطريقة النقطتين السابقة.

- ١- نصف نقطتين افقيتين متوهمتين.
  - ٢- يرسم الوتر الاكبر لنصف متوازي الاضلاع.
  - ٣- يرسم ضلعا المثلث منفرج الزاوية
  - ٤- يعبأ بالحرير.
  - ٥- اليد الماهرة المدربة ترسم بدون هذا التبسيط.
- هذا الشكل يستخدم لكتابة الراء والزين والجزء السفلي من الواو.

## طريقة رسمها للبتدئين

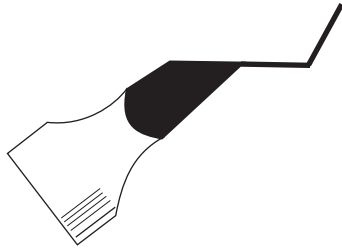

- ٢- يرسم خط افقي بطول نقطتين بحافة القلم.



- ٤- يتم تعبئتها.

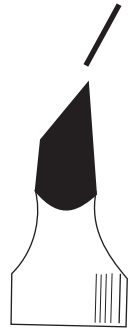

- ١- يوضع القلم دون تحريك ويرفع ليترك خط بعرض القلم.



- ٣- يرسم الوتر بزاوية القلم.

# حركة القلم لرسم الشولة الخنجرية

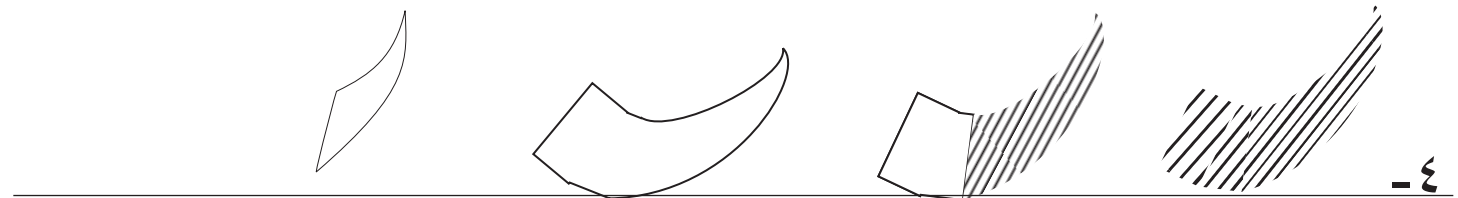
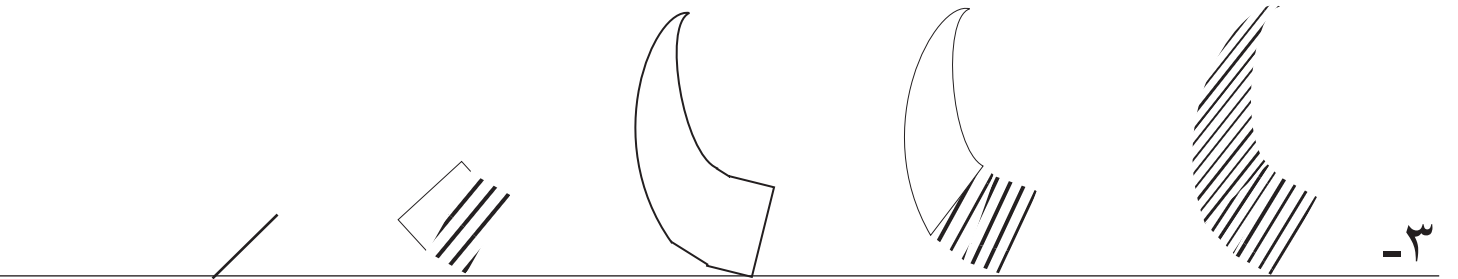
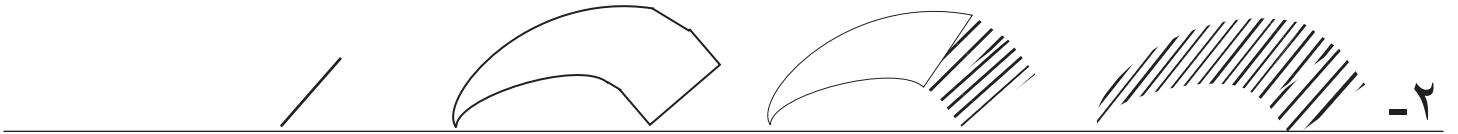
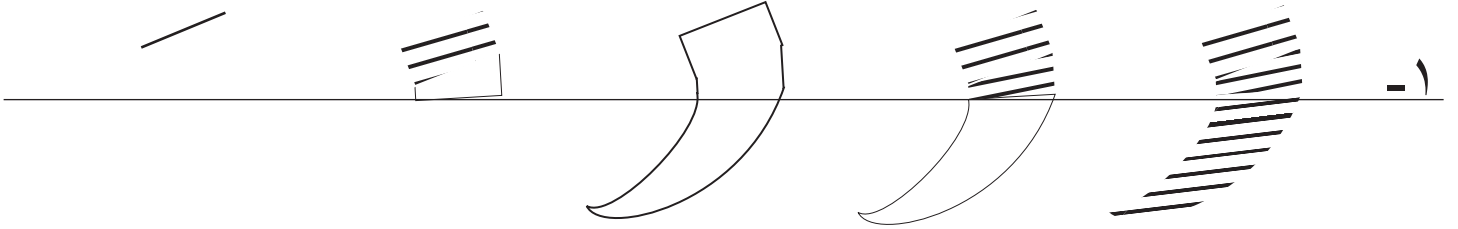

# الشولة الخنجرية

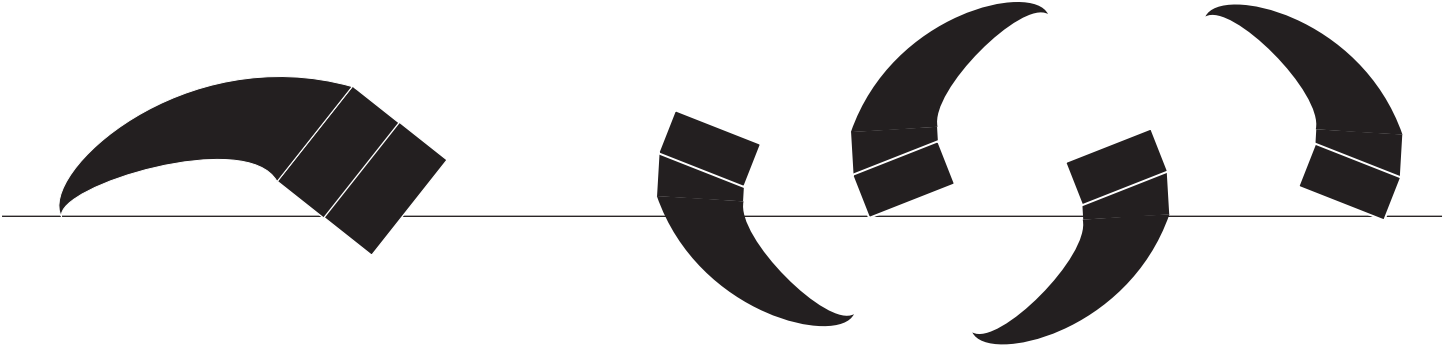

هذا الشكل يستعمل لحروف  
الحاء والحاء والجيم.

- ١- تتكون هذه الشولة من قسمين.
- ٢- نصف نقطة مربعة + شكل قرن او خنجر.
- ٣- تستعمل كما يلي:
  - \* النهايات.
  - \* حروف الصاد والطاء و الجيم و الحاء.
  - \* عقدة الواو والفاء والقاف.
- ٤- ليس لها قياسات محددة فقد تكبر وقد تصغر.
- ٥- يمكن ان ترسم بواسطة رأس القلم ثم تعبأ.

---

---

---

---

---

---

# نصف الاربع نقط

نصف الاربع نقط تتكون من اربع نقاط عرضها  
نصف نقطة تستعمل في الجيم والخاء والميم  
والعين.

ترسم بأن يكون القلم مائل  
٣٠ درجة .

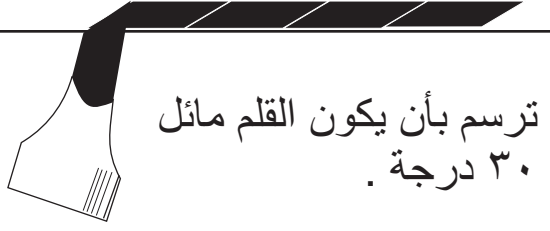

تستعمل لحرف الميم المفرد والآخر

تستعمل لحرفي العين والخاء

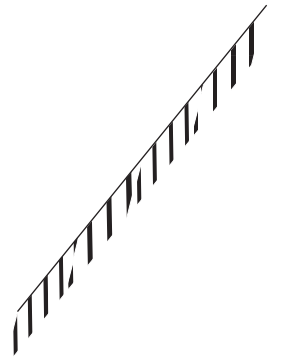
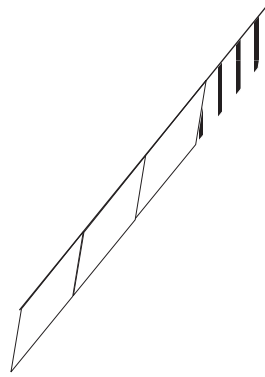
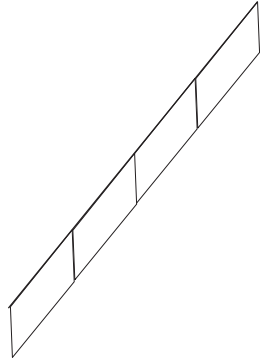
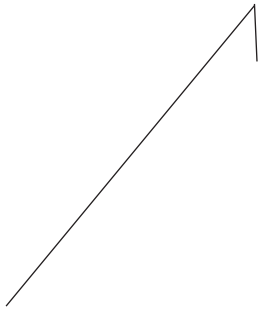

---

---

---

---

---

---

# عقدة الواو

- ١- يتكون هذا الشكل من شولتين توأمين متصلين.
- ٢- تتكون الشولة الاولى (السوداء) من نصف نقطة افقية.
- ٣- لا يرفع القلم انما ترسم الشولة المعكوسة.
- ٤- يجب ان تأخذ شكل نصف البيضة.

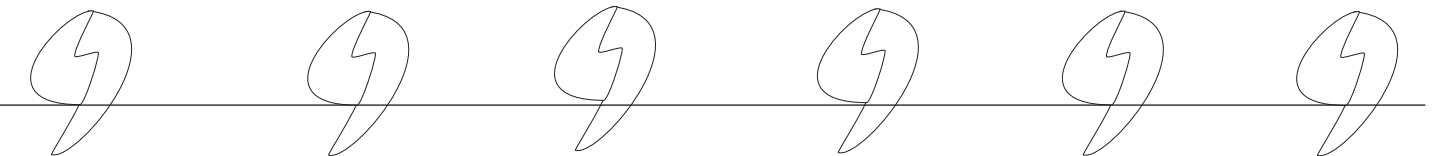
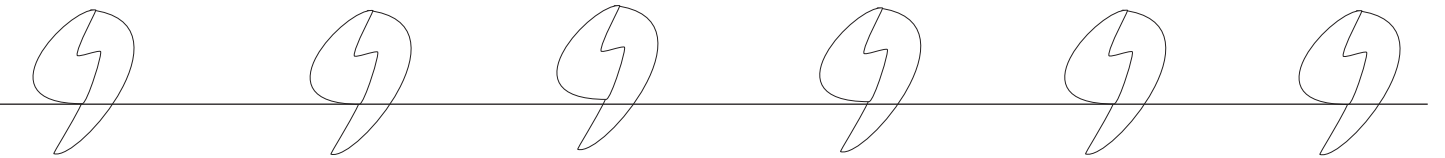
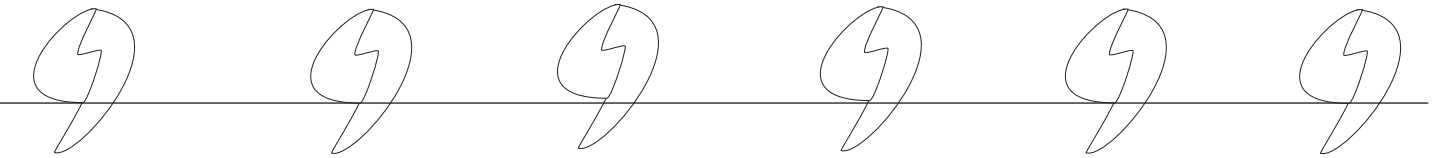
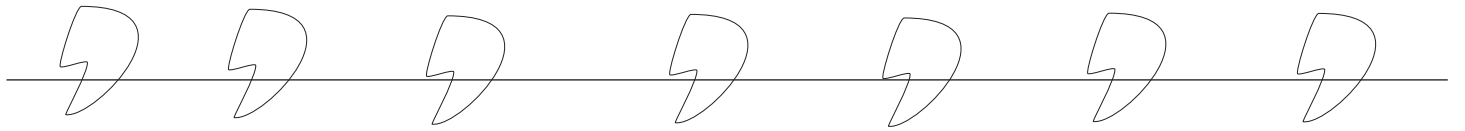
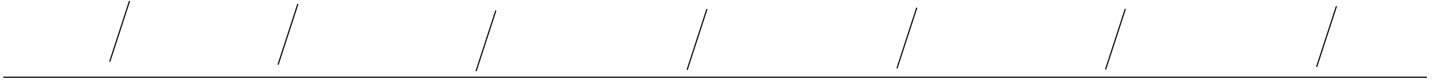
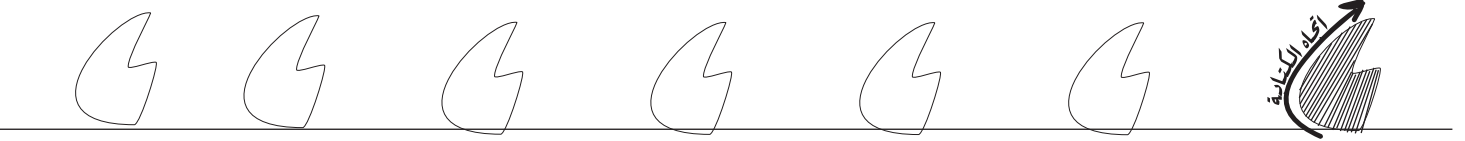





# الباب الثالث

بناء الحروف

---

---

---

---

---

---

# حرف الالف



الالف المتصلة  
نقطة افقية + ٤ عامودية

الالف المنفصلة  
اربع نقاط عامودية ميلان لليسار  
نصف نقطة.

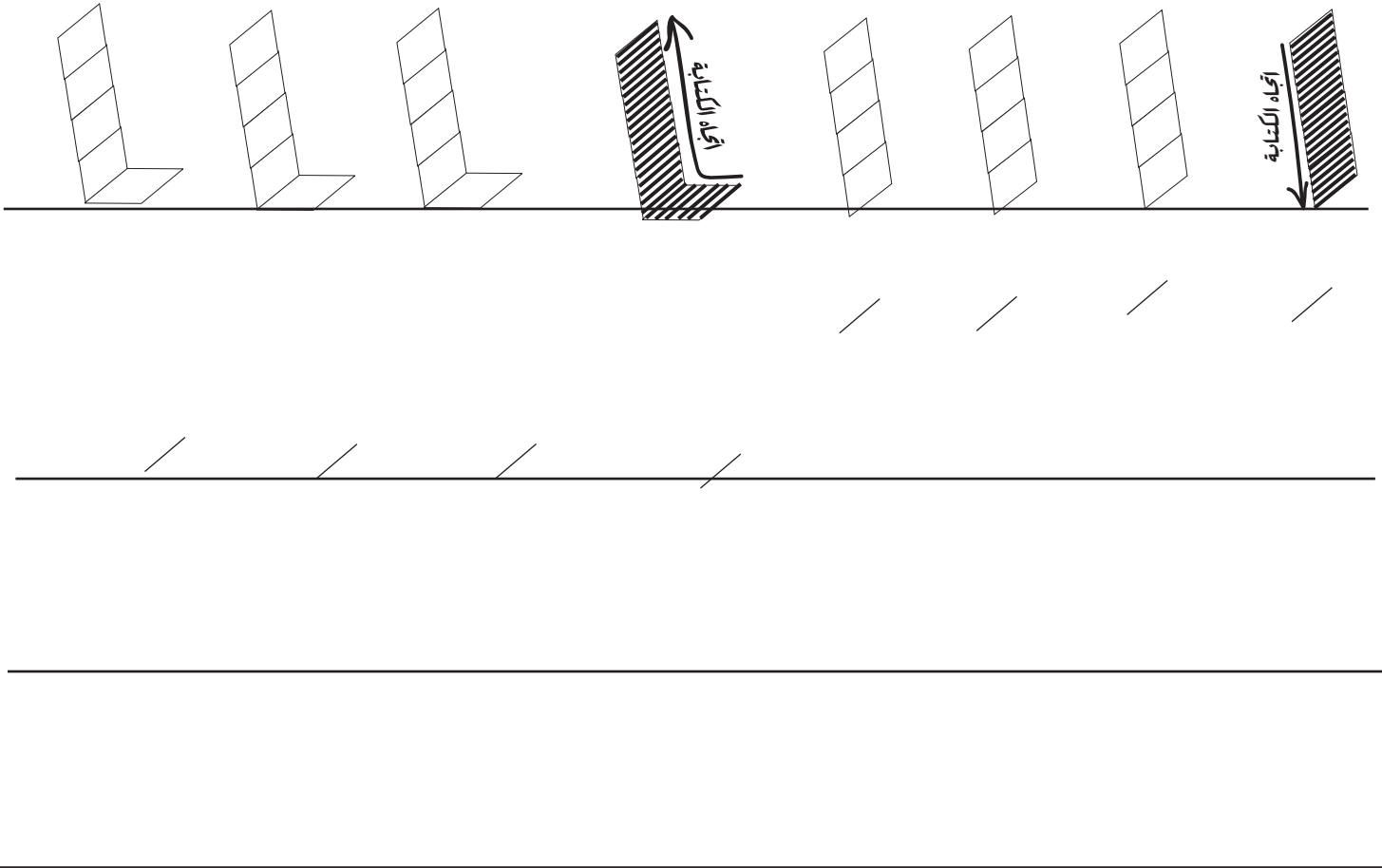

---

---

---

---

---

---

# حرف الباء

٤ نقاط

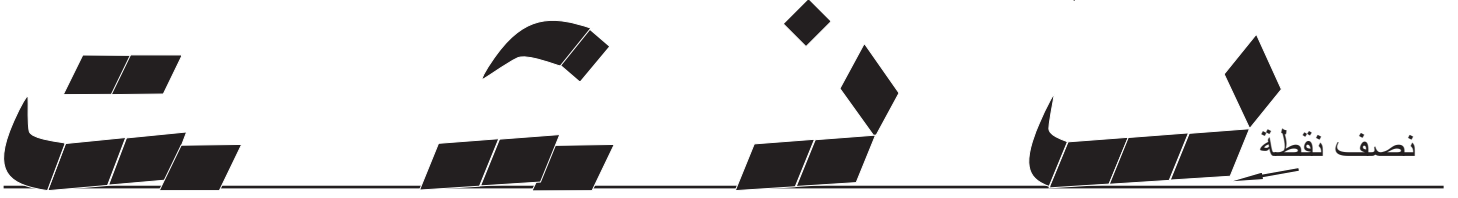

## الباء والتاء والثاء والنون.

- ١- نقطة عامودية.
- ٢- ثلاث نقاط افقية.
- ٣- الشولة.
- ٤- يمكن الاستغناء عن النقطة العامودية.

## الباء المنفصلة

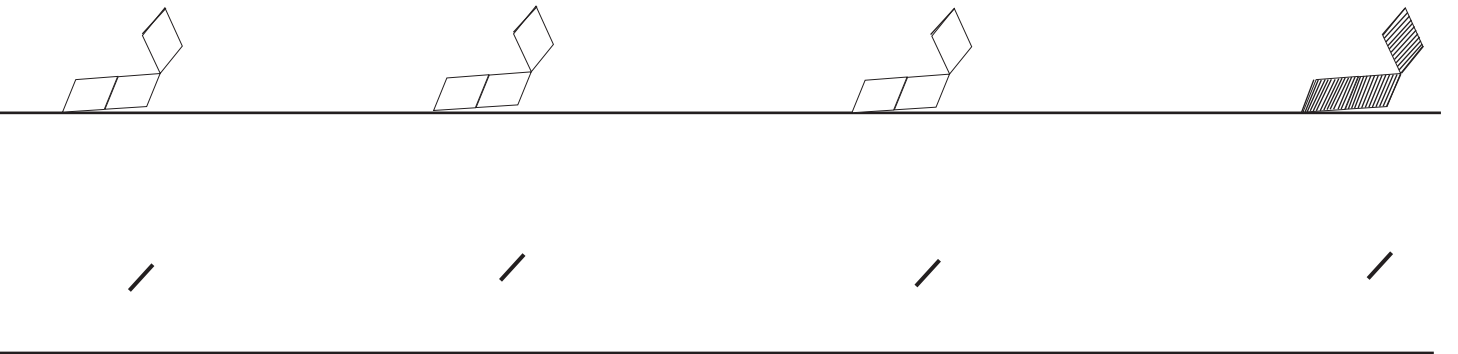
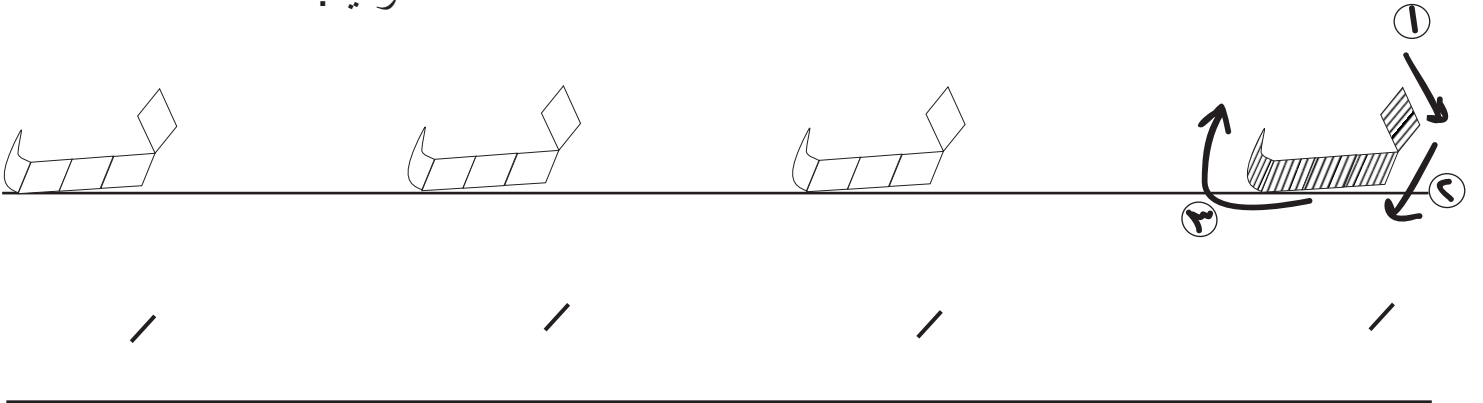

---

---

---

---

---

---

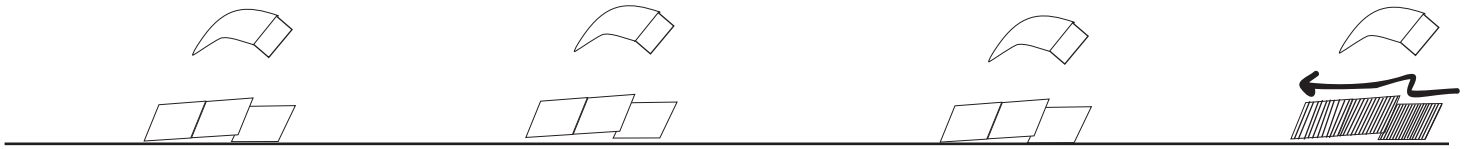

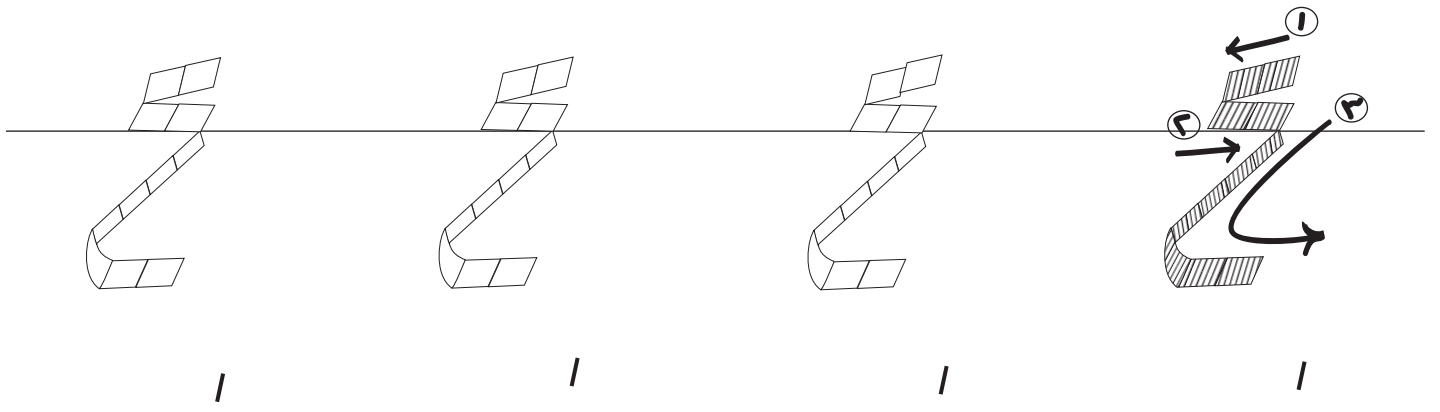
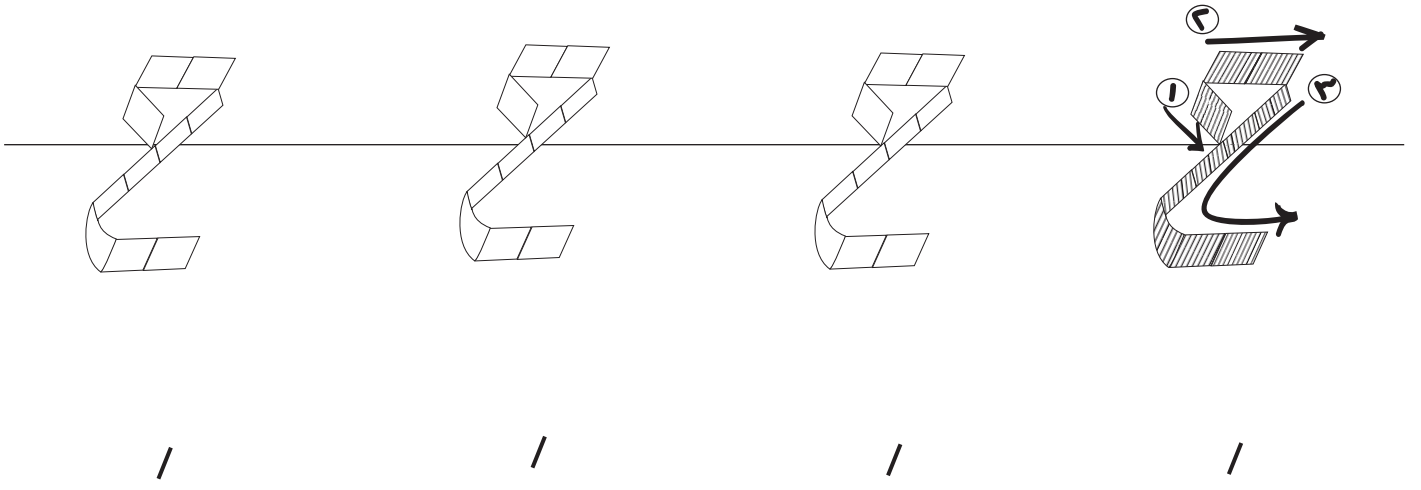



# الجيم والحاء والخاء

الجيم المفردة

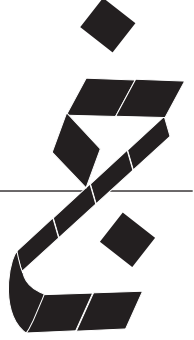

الجيم المتصلة اخر الكلمة

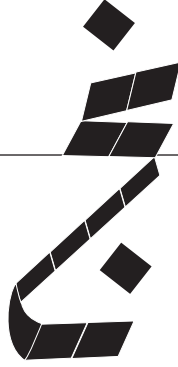

جيم متصلة اول الكلمة



اذا كان ما بعدها منخفضاً  
عنها مثل الميم والحاء والراء  
و الهاء.

جيم الوسط



جيم متصلة اول الكلمة

اذا كان ما بعدها اعلى منها مثلالالف والكاف واللام او  
بمستواها مثل السين والعين والقاف.

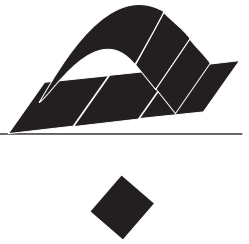

---

---

---

---

---

---

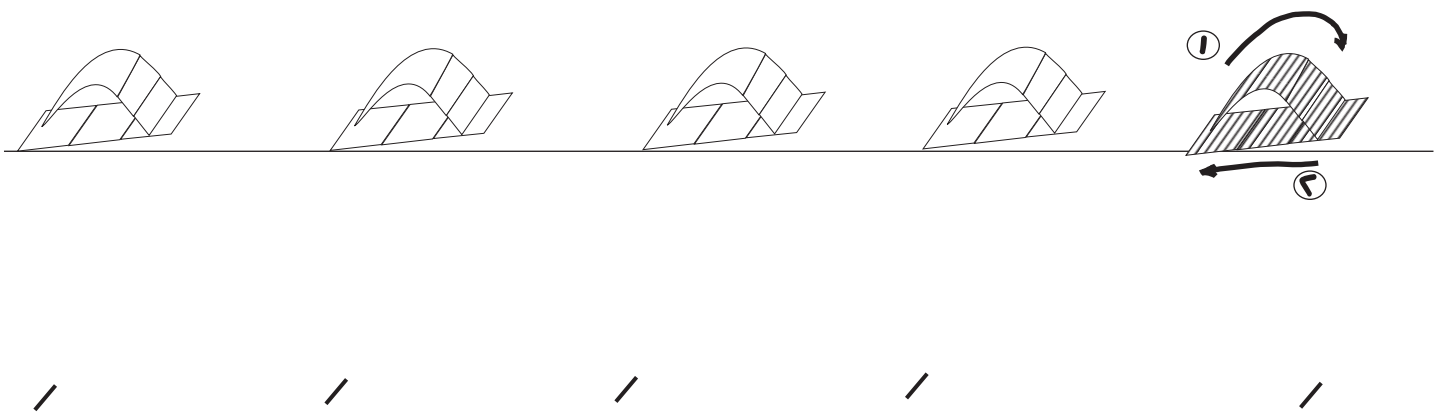
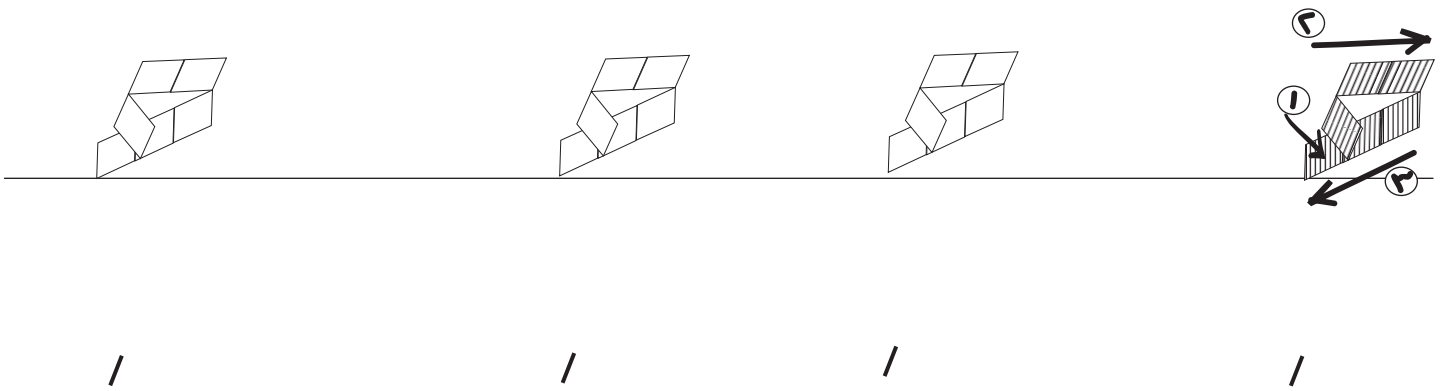
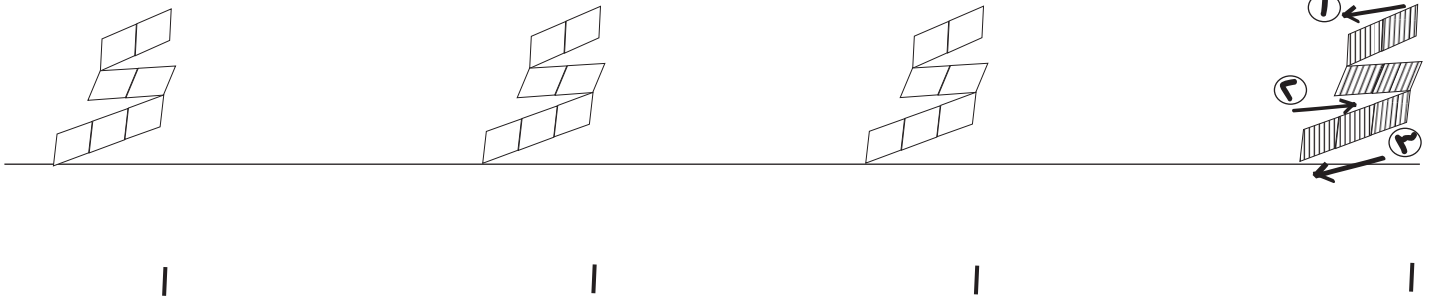

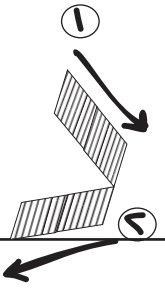
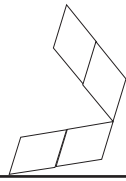
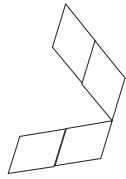
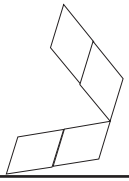

/

/

/

/

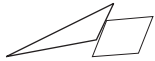

/

/

/

/

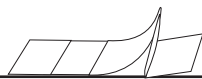
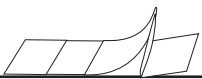

/

/

/

/

# الذال و الزال المتصلتان و المنفصلتان

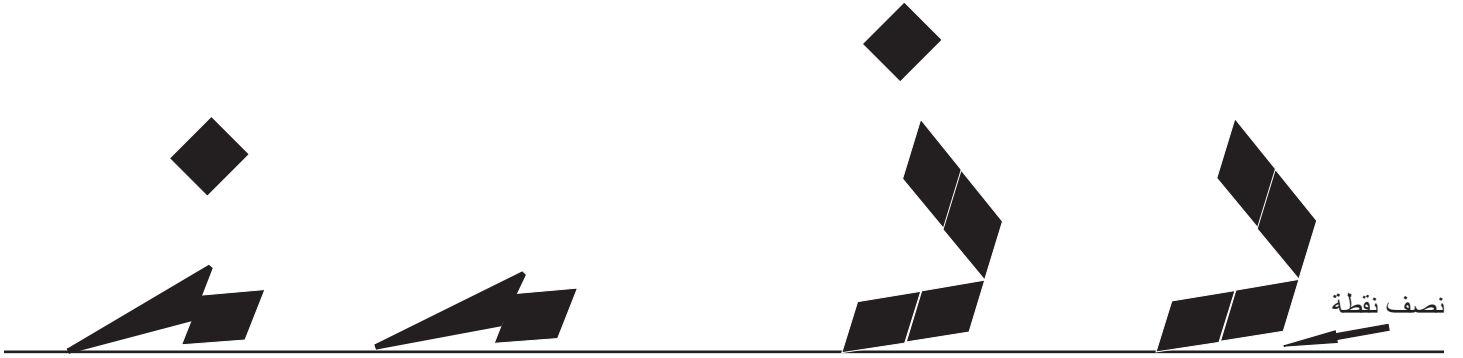

## الذال و الزال المتصلتان

- ١- نقطة افقية .
- ٢- نصف نقطتين (حرف راء).

## الذال و الزال المنفصلتان

- ١- نقطتان عاموديتن على زاوية ٦٠ .
- ٢- نقطتان افقيتان مائلتان نصف نقطة .
- ٣- نقطة الذال نقطة مربعة .

يمكن ايضا كتابتها تسهيلا بهذا الشكل  
نقطة افقية ثم شولة افقية ثم نقطتان  
افقيتان .

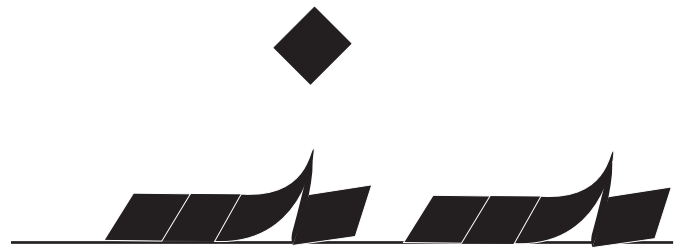

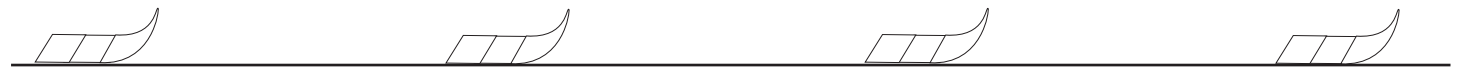
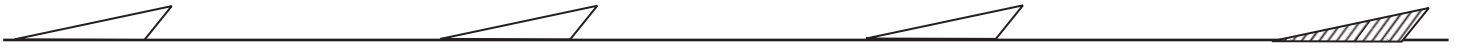

# الراء والزين



يمكن ايضا كتابتها بهذا الشكل.  
شولة افقية مع نقطتين افقيتين.

مكونة من نصف نقطتين  
او نصف متوازي اضلاع.  
نقطة الزين نقطة مربعة.



يمكن ايضا كتابتهما بهذا الشكل.

مكونة من نصف نقطتين فوق السطر.  
اي نصف متوازي اضلاع  
يتصل بها من الاعلى الحرف  
السابق.  
نقطة الزين نقطة مربعة.

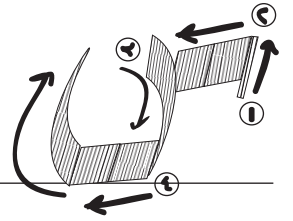
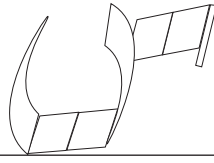
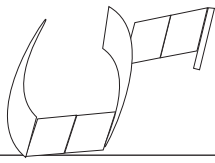
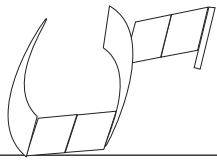

|

|

|

|

|

|

|

|

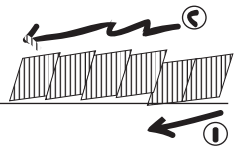
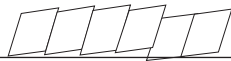
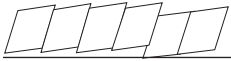

|

|

|

|

|

|

|

|



# السين والسين

## السين المفردة

- ١- نقطتان مجموعتان افقيتان.
- ٢- شولة نازلة بطول نقطتان.
- ٣- نقطتان افقيتان .
- ٤- شولة عامودية بطول نقطتان
- ٥- يمكن ان تفك النقطتان الافقيتان لتكون السين بأسنان.

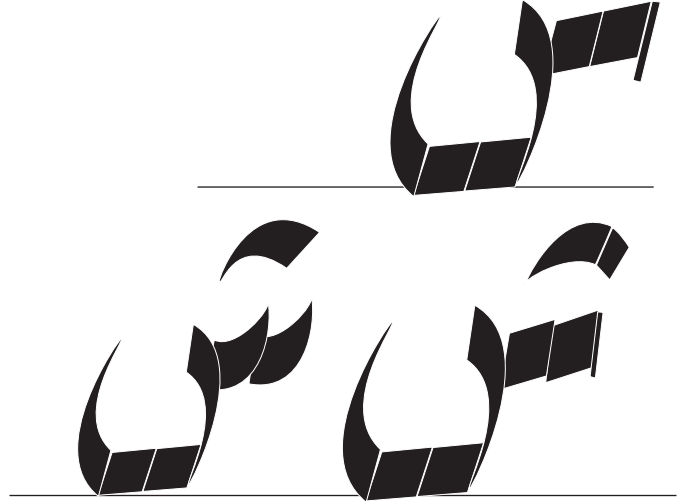

## السين الوسط

- ١- تكون بنقطتين مجموعتين.
- ٢- تكون بنقطتين مفكوكتين.
- ٣- يمكن ان تمد السين لأكثر من نقطتين اذا سبقتها باء وتاء او تبعثها نون وياء لتوضيحها.

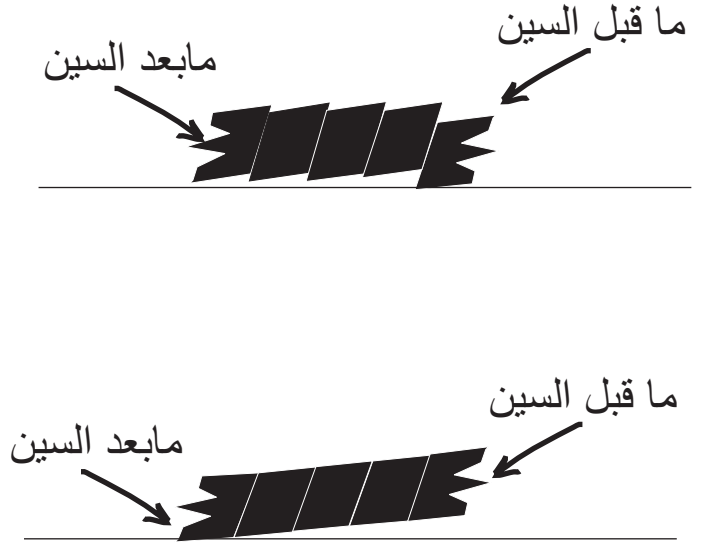

سين الوسط بين الاحرف العامودية

## سين اول الكلمة



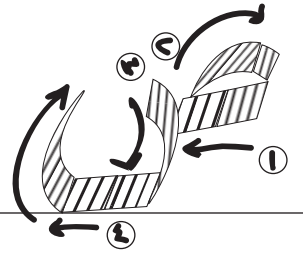
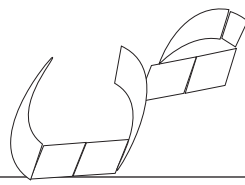
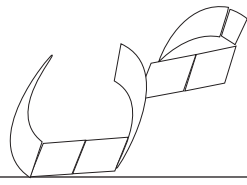
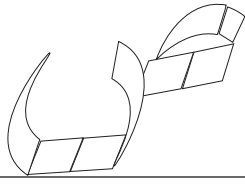

/

/

/

/

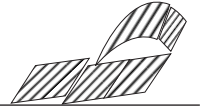
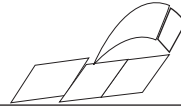
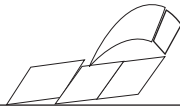

/

/

/

/

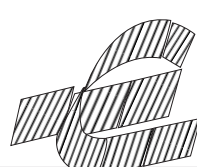
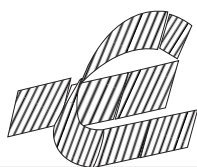
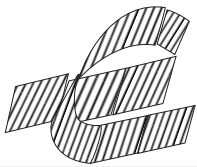

/

/

/

/

# الصاد و الضاد



## الصاد والضاد المفردتين

تكتب الصاد كما هي السين

١- نقطتان مجموعتان افقيتان  
فوقهما شولة خنجرية .

٢- شولة نازلة بطول نقطتان.

٣- نقطتان افقيتان .

٤- شولة عامودية بطول نقطتان.

٥- توضع للصاد نقطة مربعة.



## الصاد الموصولة توضع لها سنة.

## الصاد الوسطى والطرفية لا تلتصق

بما قبلها بل ترتفع عن امتداد

الحرف السابق مسافة نصف نقطة.



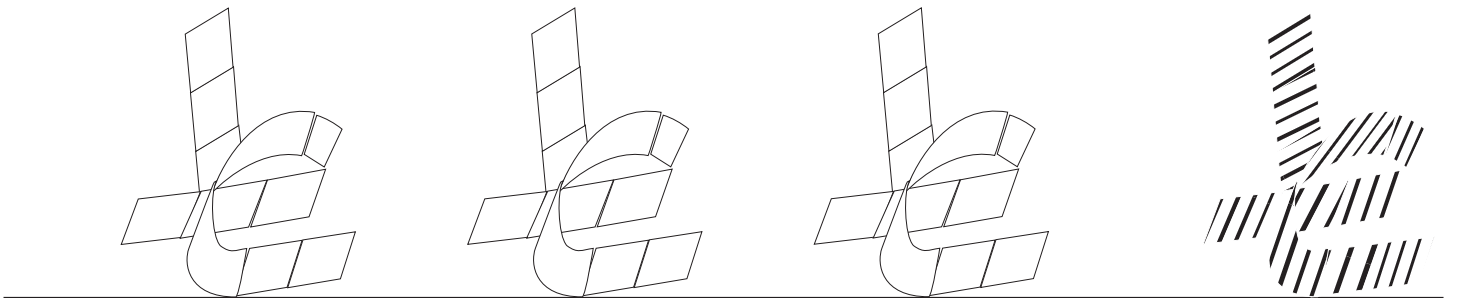
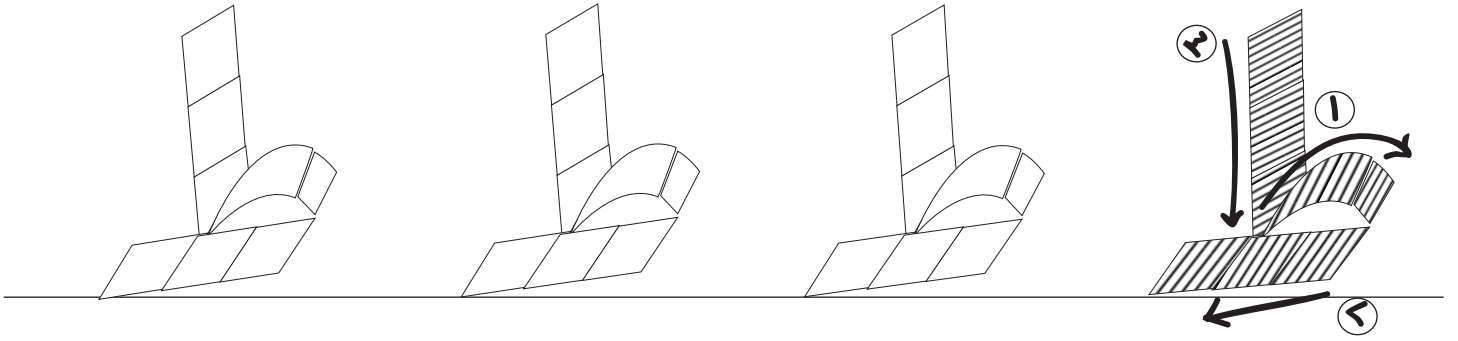

# الطاء والظاء

## الطاء والظاء المفردتين

- ١- نقطتان افقيتان مدمجتان
- ٢- شولة خنجرية مقلوبة.
- ٣- العصا مكونة من ثلاث نقاط عامودية مدمجة.



## الطاء والظاء في الوسط و النهاية

- تكون الطاء مرتفعة عن الخط  
الواصل بالحرف السابق مقدار  
نصف نقطة.



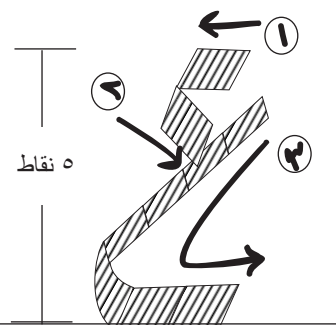
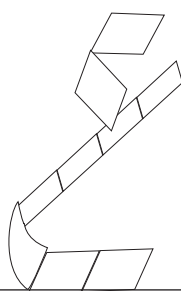
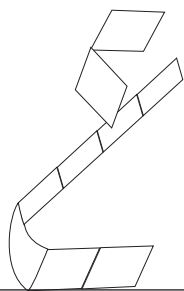
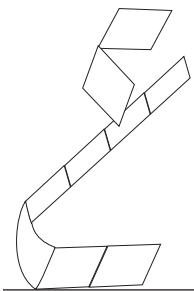

/

/

/

/

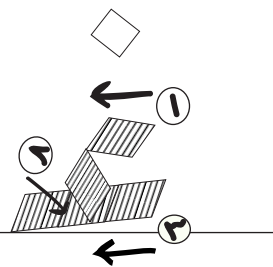
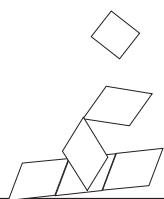
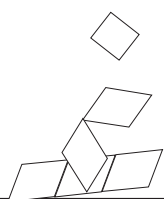
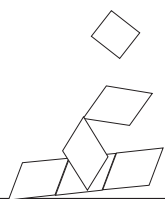

/

/

/

/

# المين و الفين

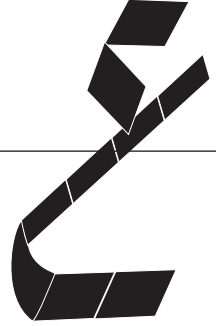
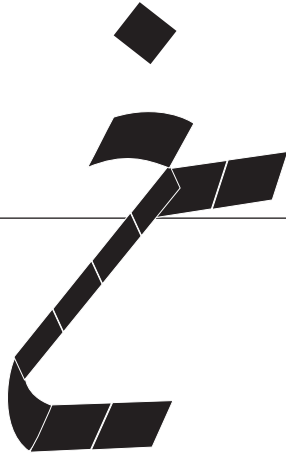

## المين المتصلة في نهاية الكلمة

- ١- توضع نقطتان افقيتان فوق طرف امتداد الحرف السابق.
- ٢- توضع اربع نقاط رفيعة بزاوية ٤٥ اسفل السطر.
- ٣- توضع في نهاية الأربع نقط حرف باء.

## المين المفردة

- ١- توضع نقطة مربعة.
- ٢- توضع فوقها نقطة ونصف افقية.
- ٣- توضع اربع نقط بزاوية ٤٥ ملامسة لاسفل النقطة الاولى.
- ٤- يوضع في اسفل الاربع نقط حرف الباء.

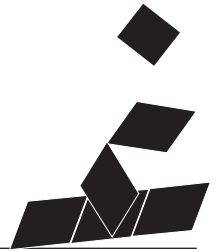
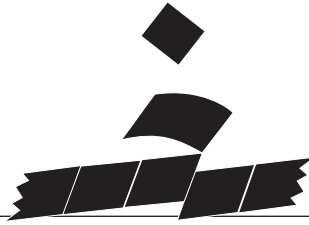

## المين الوسطى

- ١- توضع ثلاث نقاط افقية على امتداد نهاية الحرف السابق.
- توضع نقطتان افقيتان فوق الطرف الايمن لهذه النقاط.

## المين في اول الكلمة

- ١- توضع ثلاث نقاط افقية مائلة.
- ٢- توضع فوق النقطة الوسطى نقطة عمودية مائلة نحو اليسار ٦٠ درجة.
- ٣- توضع نقطة افقية يميل طرفها الايمن قليلا الى الاسفل.

---

---

---

---

---

---



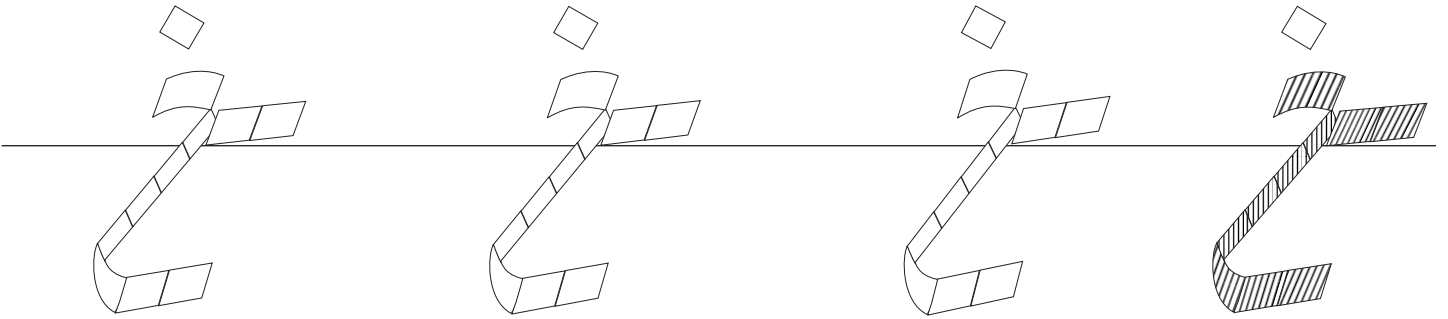
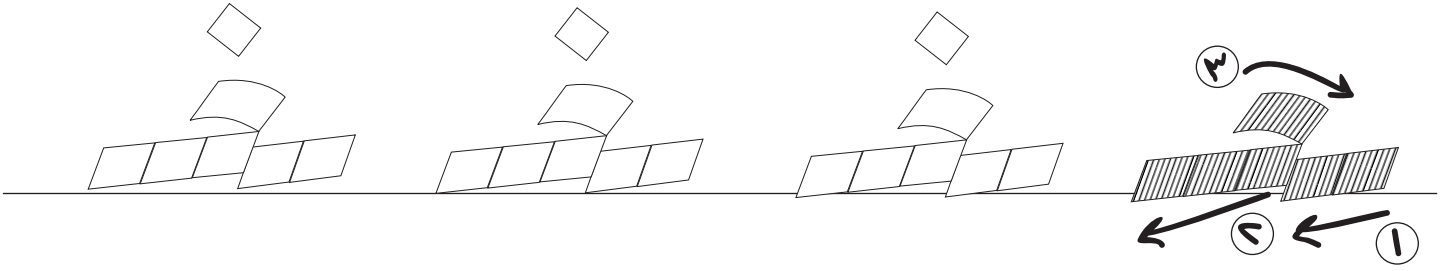

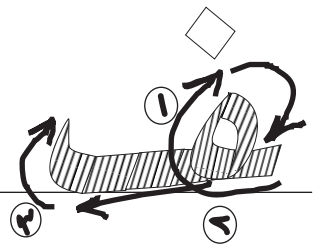
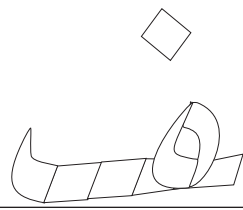
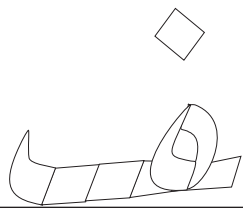
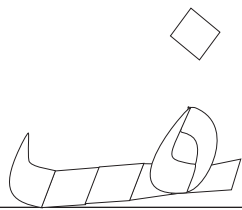
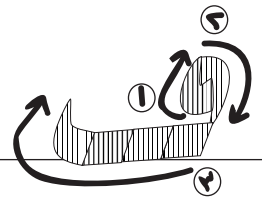
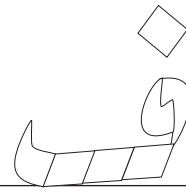
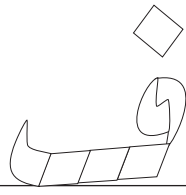
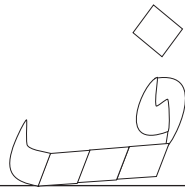

# الفاء

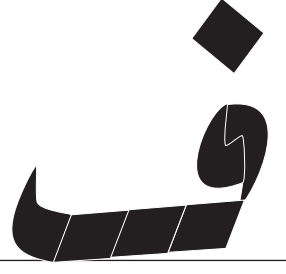

## الفاء المفردة

١- ترسم عقدة الفاء بتوأم من الشولة الخنجرية .

٢- تركيب من جهة الزاوية اليمنى على ٣ نقاط افقية مدمجة

٣- يضاف لها شولة خنجرية. ( حرف الباء )

## الفاء الابتدائية

١- ترسم عقدة الواو بشولتين توأمين.

٢- توضع على نقطتين افقيتين مدمجتين.

٣- توضع نقطة مربعة للفاء على ارتفاع نقطة.

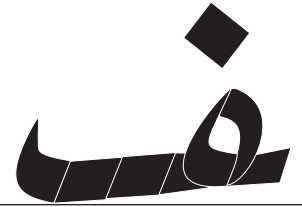

## الفاء الطرفية

١- تلتصق بالحرف الايمن السابق شولة مرفوعة.

٢- تلتحق بها شولة منكسة بحيث لا يكونا توأمين ملتصقين بل بينهما فراغ بقدر نصف نقطة.

٣- عقدة الفاء المقفل والمفتوح تكون على شكل مثلث ليس له حواف او نصف بيضة.

٤- يضاف حرف الباء.

## الفاء في الوسط

١- تلتصق بالحرف الايمن السابق شولة مرفوعة.

٢- تلتحق بها شولة منكسة بحيث لا يكونا توأمين ملتصقين بل بينهما فراغ بقدر نصف نقطة.

٣- عقدة الفاء المقفل والمفتوح تكون على شكل مثلث ليس له حواف.

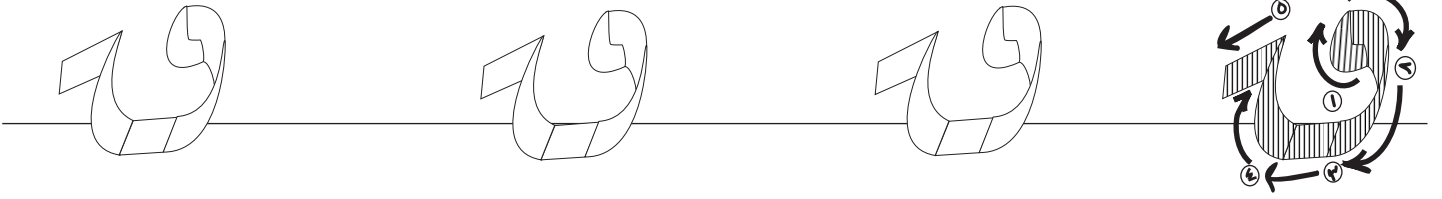

|

|

|

|



|

|

|

|

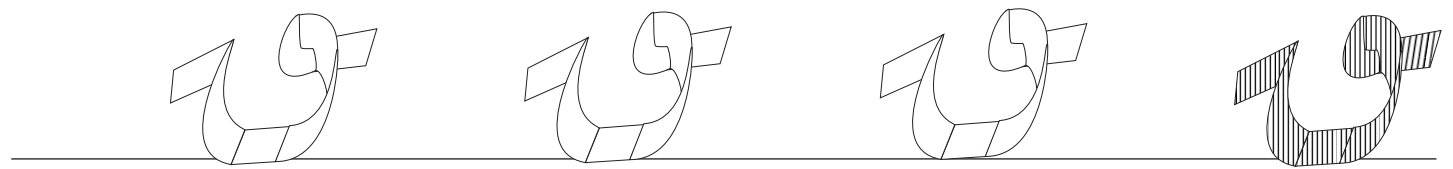

|

|

|

|

# القاف



## القاف الابتدائية

## القاف المفردة

- ١- عقدة الواو المغلقة على السطر.
- ٢- شولة عامودية نازلة.
- ٣- نقطة افقية.
- ٤- شولة عامودية صاعدة.
- ٥- نقطة ونصف افقيتان مائلتان ٣٠ درجة.



## القاف الوسطى

## القاف الاخرية المتصلة

ترسم كماهي الفاء الوسطى  
توضع نقطتان افقيتان على بعد نقطة.

---

---

---

---

---

---



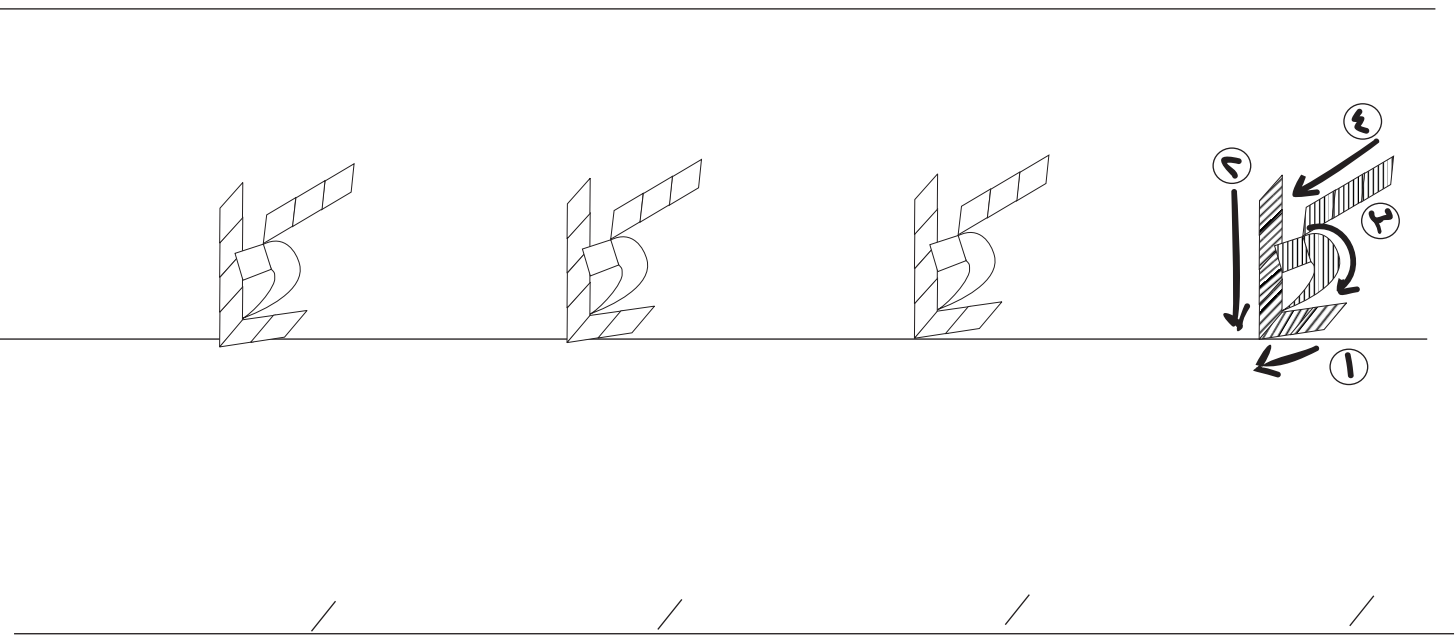
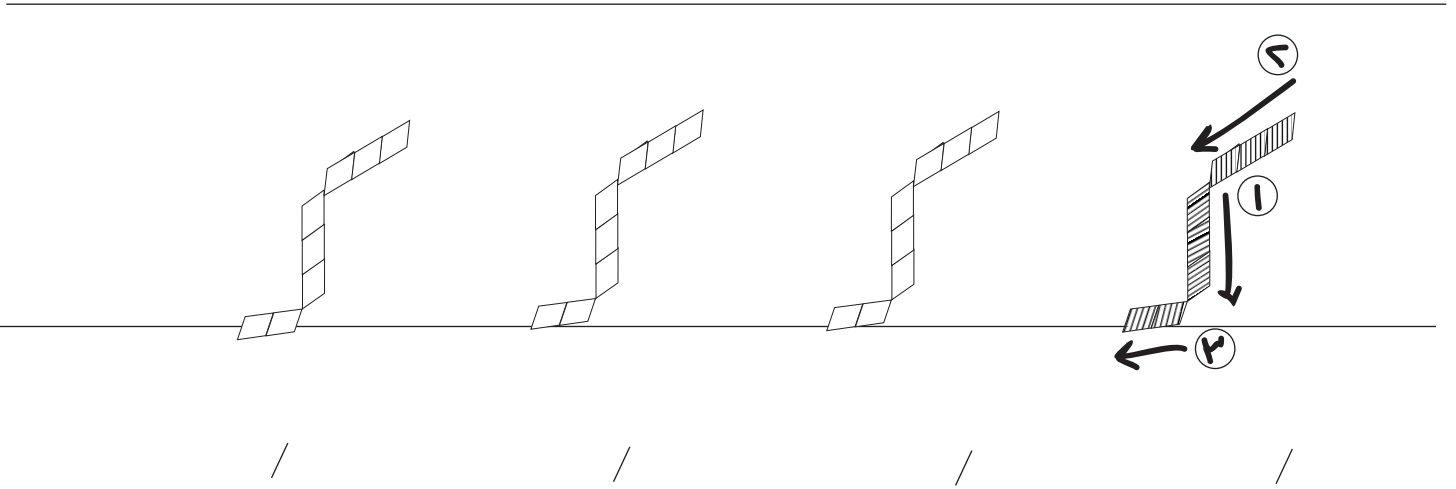
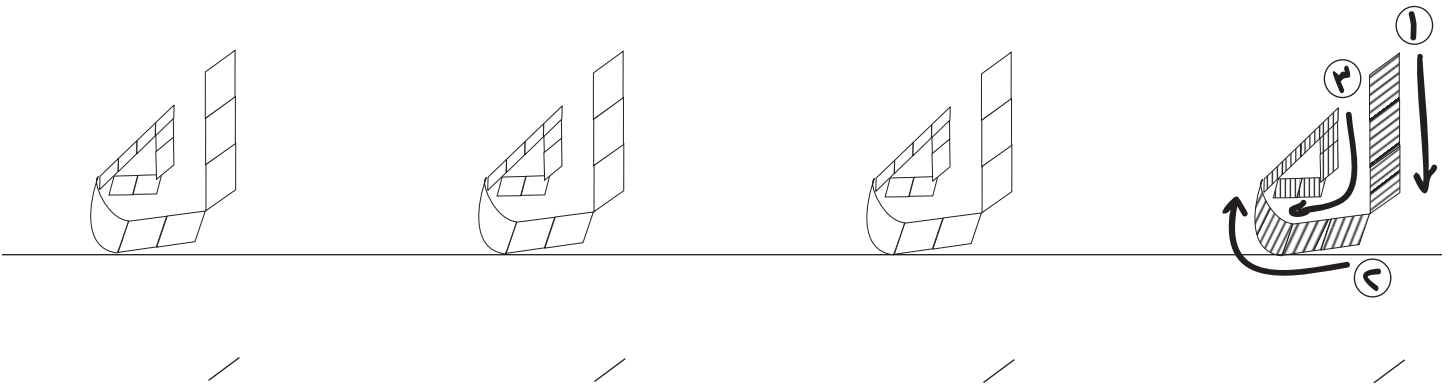



# الكاف

## الكاف المفردة

- ١- الف عامودية من ثلاث نقاط.
- ٢- حرف باء.
- ٣- حرف دال.

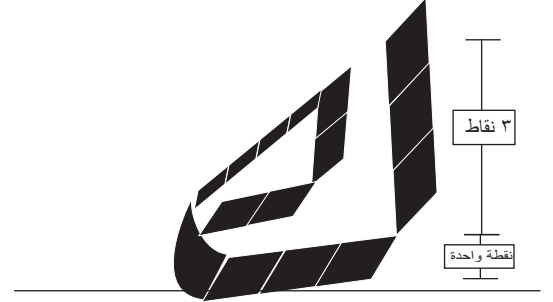

## الكاف الابتدائية

- ١- قاعدة من نقطتين.
- ٢- الف من ثلاث نقاط عامودية.
- ٣- ثلاث نقاط مائلة بدرجة ٣٠ ترتكز على حافة الالف العلوية.

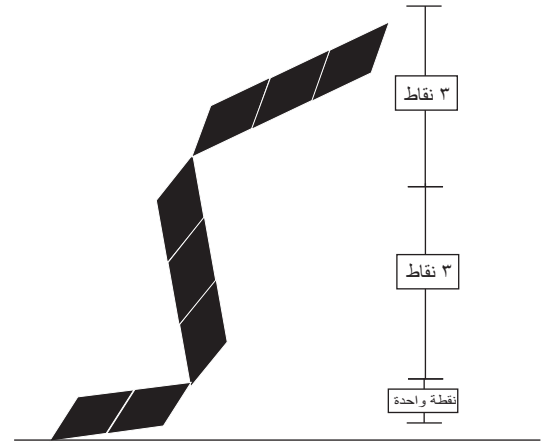

## كاف ما قبل الالف واللام والكاف

- ١- قاعدة من نقطة واحدة افقية.
- ٢- الف من اربع نقاط عامودية.
- ٣- شولة مقلوبة.
- ٤- ثلاث نقط افقية مائلة بزاوية ٣٠ درجة ترتكز على الشولة.

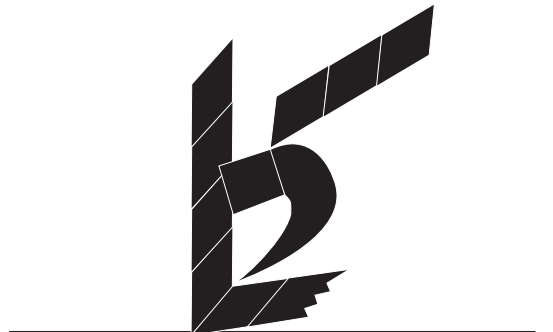

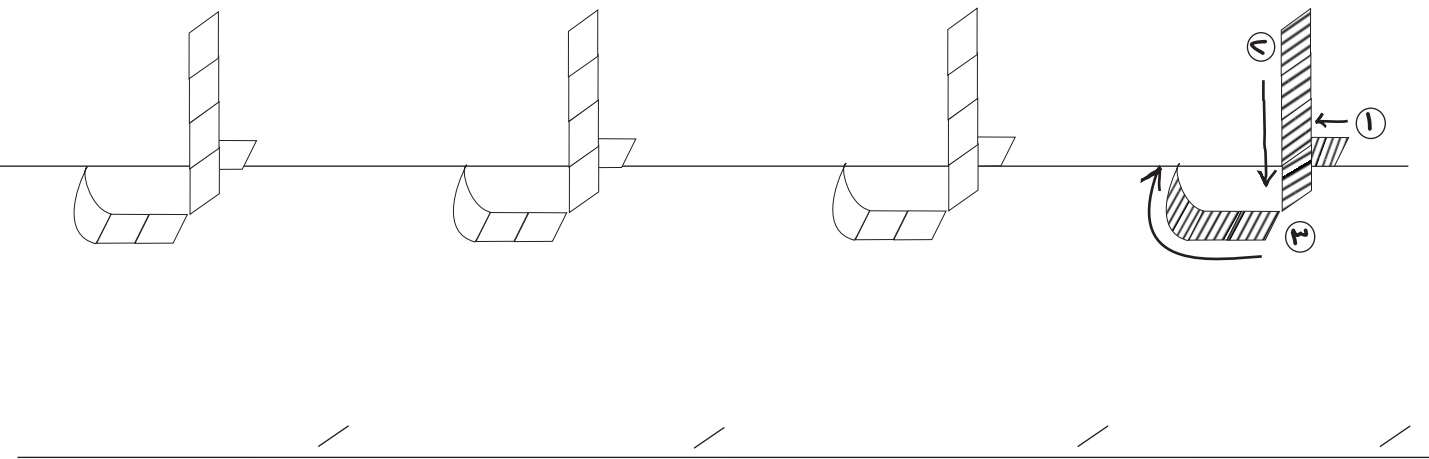
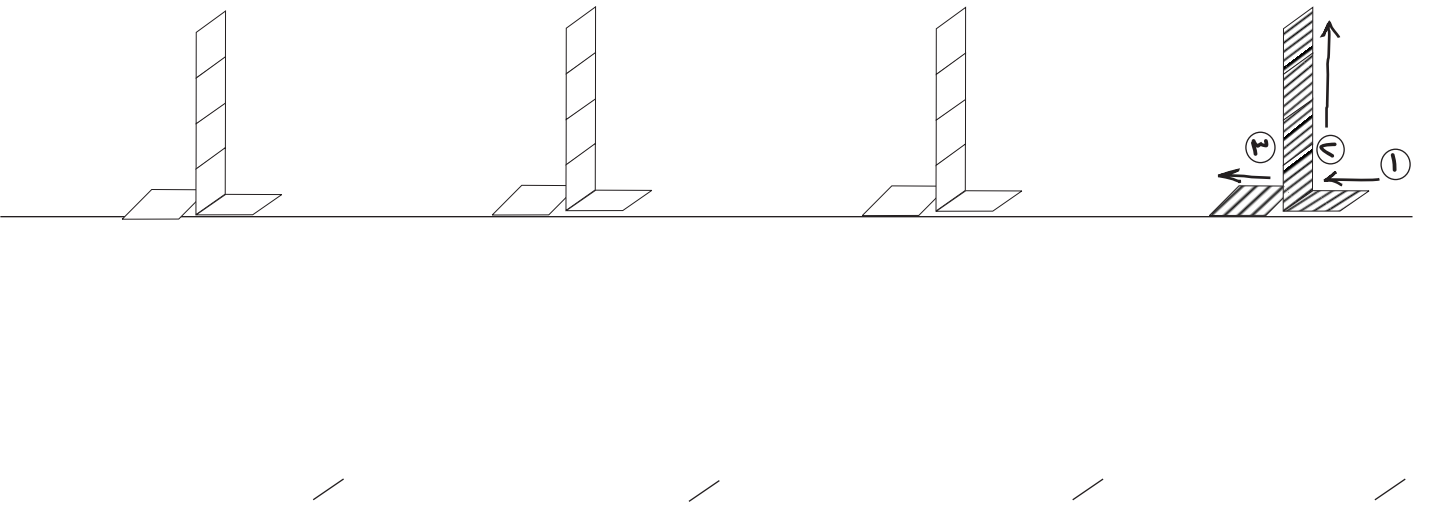
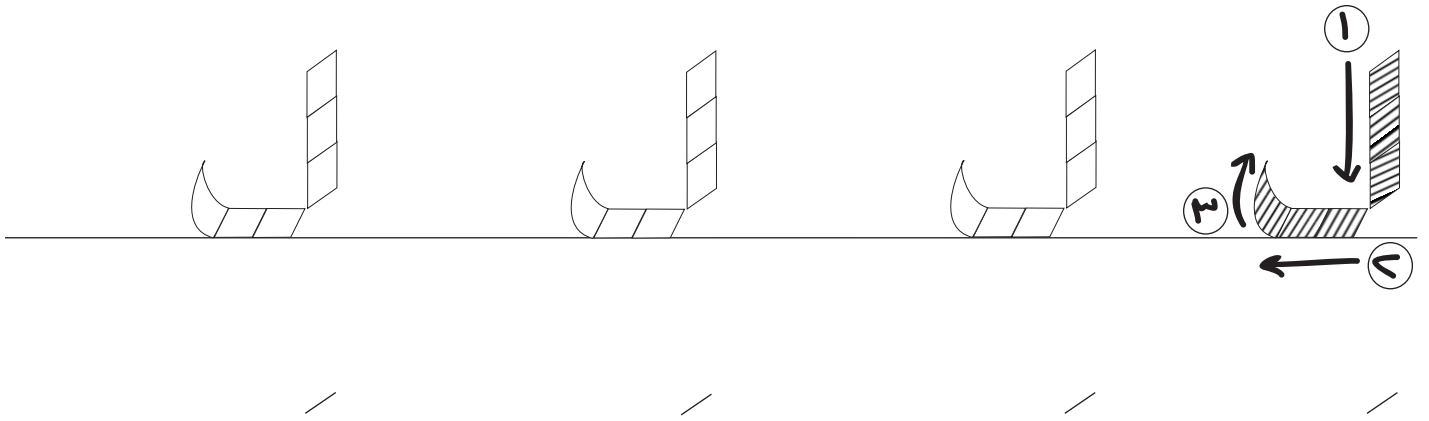

# اللام

## اللام المفردة

- ١- قاعدة من نقطتين افقيتين.
- ٢- ثلاث نقاط عامودية ترتكز على حافة النقطتين الافقيتين.
- ٣- شولة خنجرية مرفوعة.

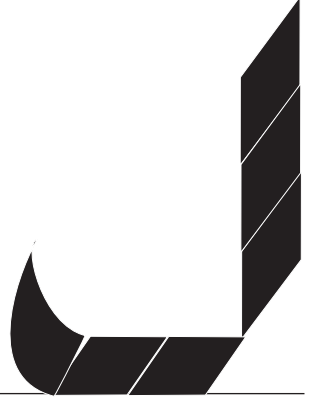

## اللام الوسطى

- ١- نقطة وصل افقية.
- ٢- اربع نقاط عامودية.
- ٣- نقطة وصل لمايلي.

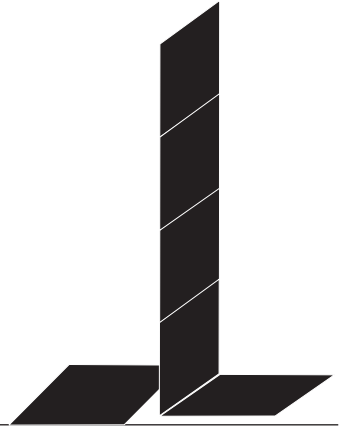

## اللام الاخيرة المتصلة

- ١- نقطة وصل لما قبل على السطر.
- ٢- اربع نقاط عامودية ثلاثة فوق السطر وواحد اسفله.
- ٣- نقطتان افقيتان تتصلان بزاوية الاربعة العامودية.
- ٤- شولة خنجرية مرفوعة.

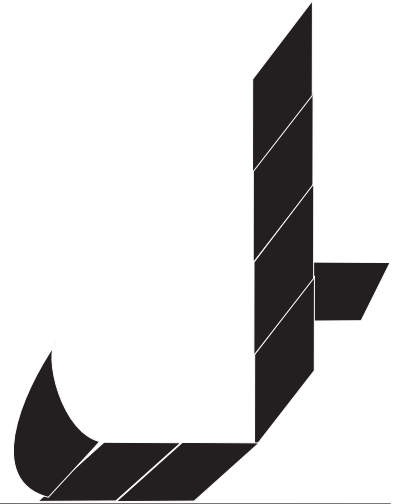

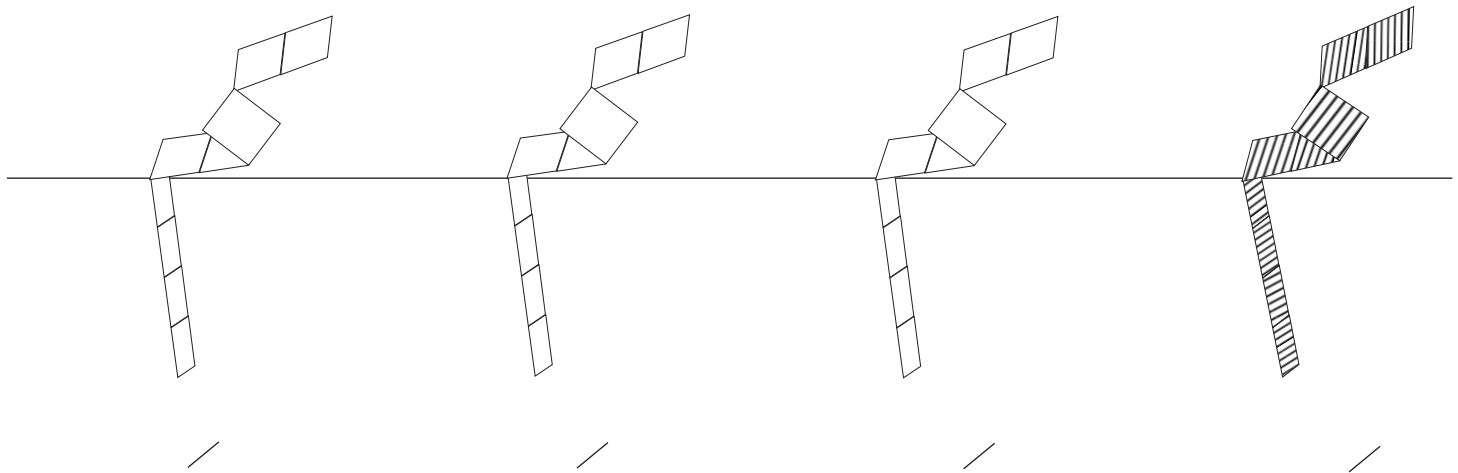
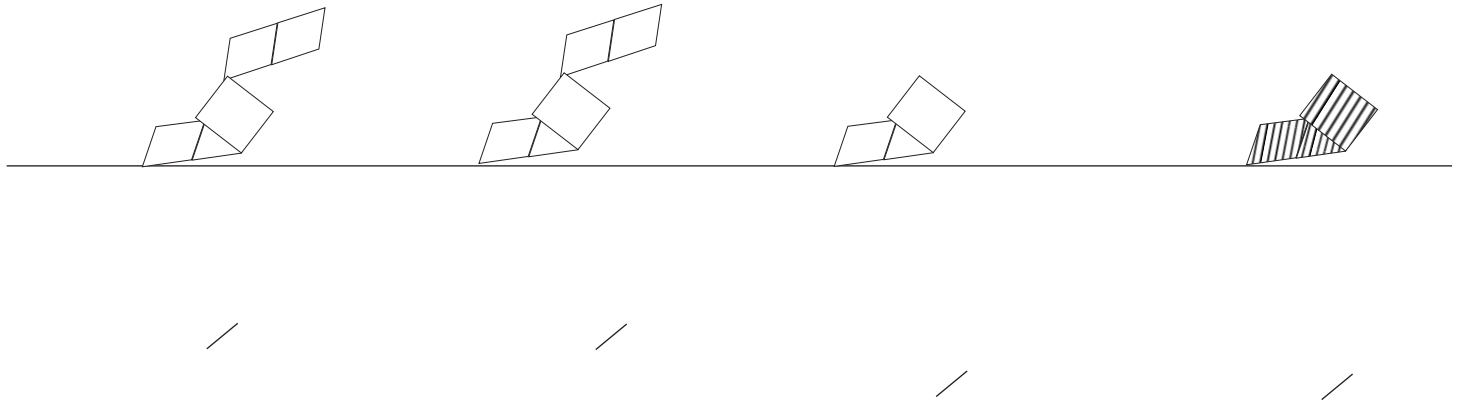
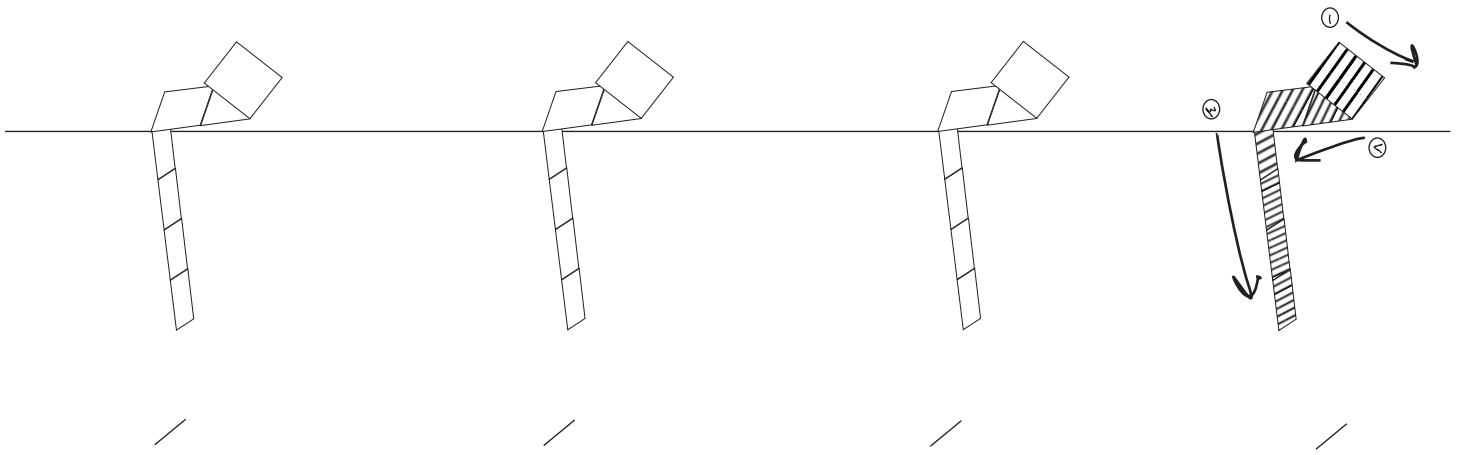

# الميم

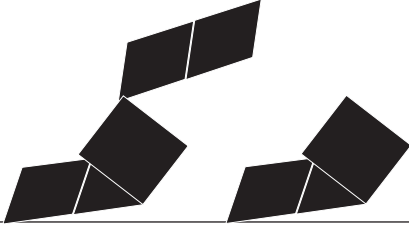

## الميم الاولي الموصولة و ميم الوسط

- ١- نقطة مربعة
- ٢- يمتد من جانبها نقطتان افقيتان مائلتان ربع نقطة.
- ٣- الميم الوسطى تتصل بما قبلها من الاعلى.

## الميم المفردة

- ١- نقطة مفردة مربعة فوق السطر بمقدار ربع نقطة.
- ٢- نقطتان افقيتان مائلتان ربع نقطة.
- ٣- نصف اربع نقاط عامودي تحت السطر.

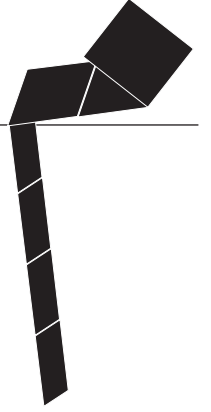

## الميم الاخرية الموصولة

- ١- يكون الحرف ما قبل الميم على ارتفاع ٣ نقاط
- ٢- نقطة مربعة عامودية ملصقة بأسفل امتداد الحرف السابق.
- ٣- تمتد منها نقطتان افقيتان مائلتان ربع نقطة فوق السطر.
- ٤- اربع نقاط عامودية اسفل السطر مائلة نحو اليمين.

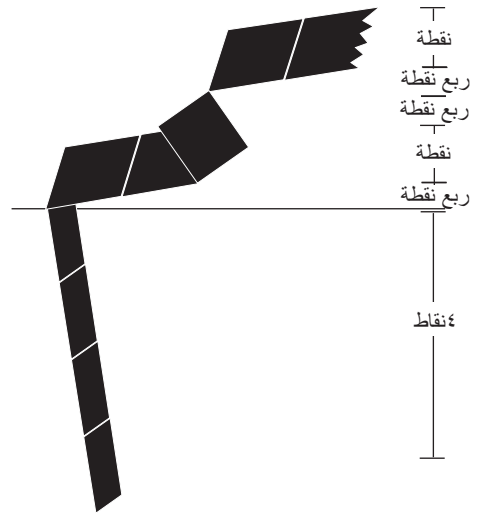

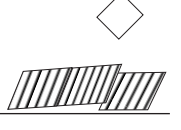
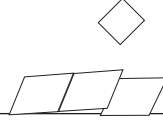
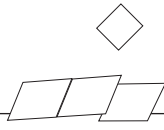
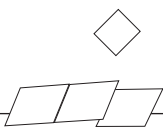
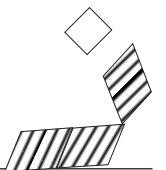
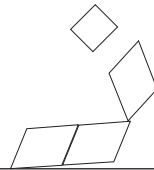
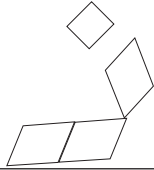
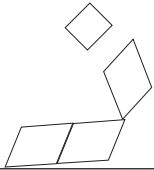
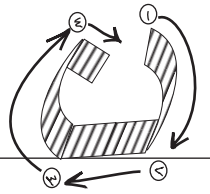
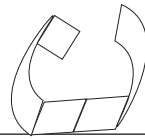
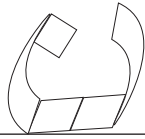
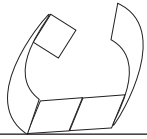

# النون

## النون المنفصلة

- ١- شولة حنجرية نازلة بطول نقطتين.
- ٢- نقطتان افقيتان.
- ٣- شولة حنجرية صاعدة بطول نقطتين.
- ٤- نقطة ملتصقة بنهاية الشولة الصاعدة.

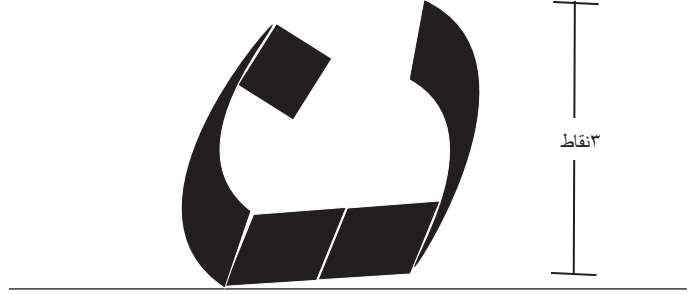

## النون الابدائية

- تكتب كما هو حرف الباء والتاء والثاء.
- ١- نقطة عامودية
  - ٢- نقطتان افقيتان



## النون الوسطى

- نقطة واحدة افقية مرتفعة عما قبلها بنصف نقطة.



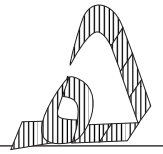
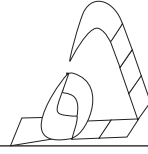
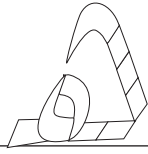
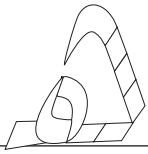

/

/

/

/

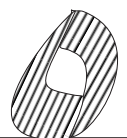
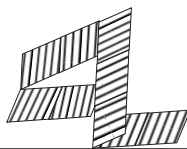
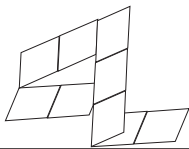

/

/

/

/

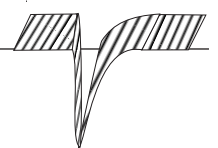
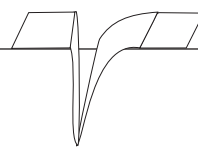
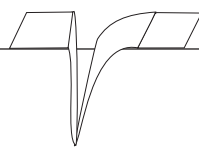
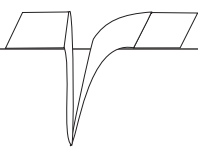

/

/

/

/



# الهاء

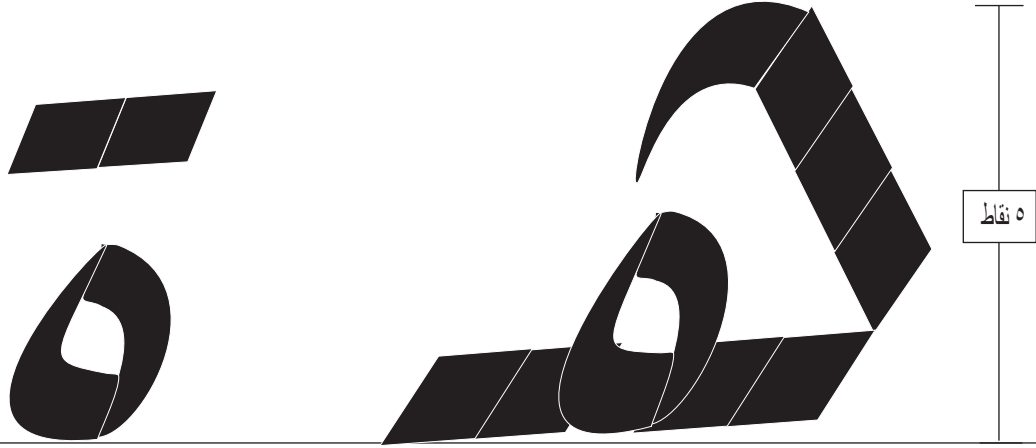

## الهاء المفردة

تكتب كما تكتب الفاء المفردة.

## الهاء اول الكلمة

- ١- ترسم على ارتفاع خمس نقاط شولة خنجرية مقلوبة.
- ٢- يتصل بها ثلاث نقاط عامودية مائلة نحو اليسار بمقدار ٢٥ درجة.
- ٣- ترتكز على نقطتين افقيتين.
- ٤- يتصل حرف الفاء.



## الهاء الوسطى

- ١- توضع شولة خنجرية مقلوبة مائلة لليساار ملصقة بالحرف السابق.
- ٢- يرسم خط عامودي مائل طوله نقطتان.
- ٣- توضع نقطة افقية على السطر لتصل الحرف التالي.

## الهاء والتاء الاخيرة المربوطة المتصلة

- ١- نقطة متصلة بالحرف السابق.
- ٢- ثلاث نقاط عامودية.
- ٣- نقطتان افقيتان مائلتان ٣٠ درجة.
- ٤- نقطتان افقيتان.

---

---

---

---

---

---

# الواو



تتكون الواو من شكلين :

- ١- عقدة الواو.
- ٢- حرف الراء.
- ٣- تكتب الواو المفردة فوق السطر.
- ٤- تكتب الواو المتصلة تحت السطر.

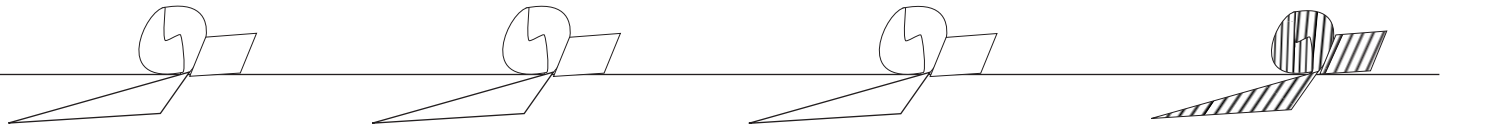

---

---

---

---

---

---

# الياء و الالف المقصورة



تكتب من:

- ١- نقطتان افقيتان مائلتان ١٥ درجة عن الخط الافقي.
- ٢- نقطتان افقيتان مائلتان عكسيا ١٥ درجة.
- ٣- نقطتان افقيتان مائلتان ٣٠ درجة عن السطر.
- ٤- نقطة افقية مائلة قليلا يئ.
- ٥- شولة كبيرة مرفوعة للاعلى بمقدار نقطتين.
- ٦- نقطتا الياء تبعد مقدار نقطة واحدة عن اسفل الياء.

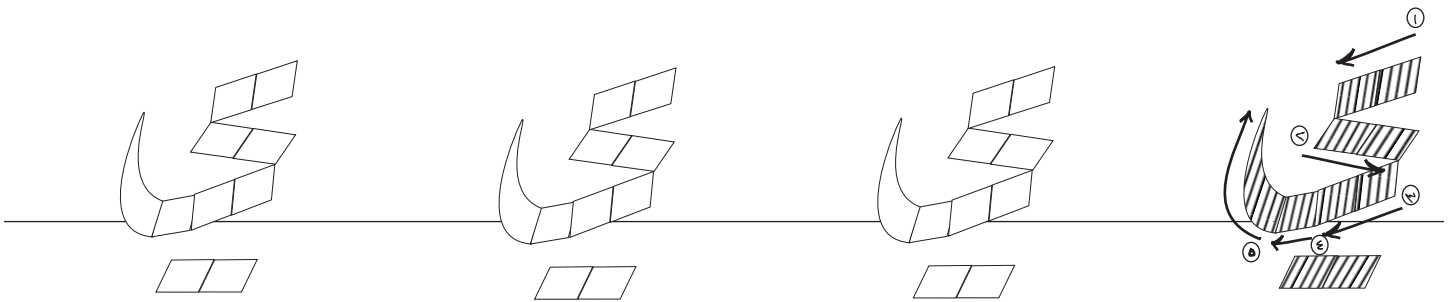

---

---

---

---

---

---

# اللام الف

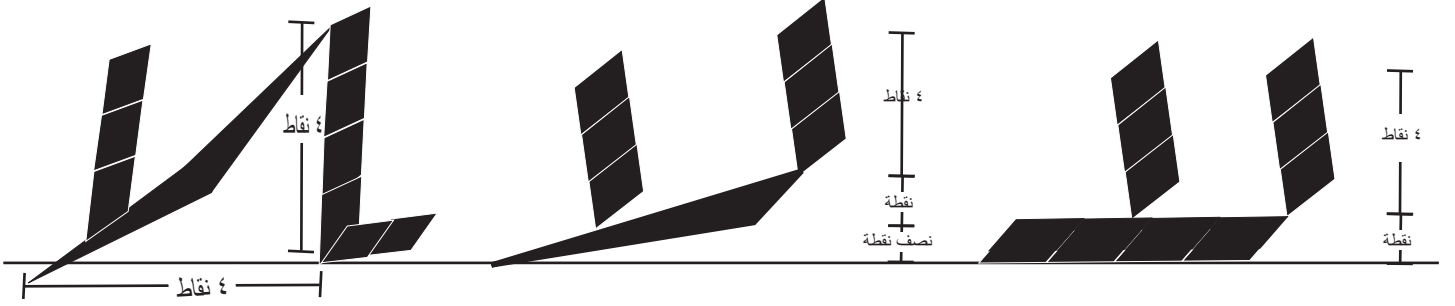

اللام الف المتصلة  
١- اربع نقاط عمودية.  
٢- حرفا راء متعاكسان  
طول كل منهما ٣ نقاط  
٣- الف طولها ٣ نقاط

١- ثلاث نقاط عمودية.  
٢- قاعدة مكونة من نصف اربع نقاط.  
٣- الف مكونة من ثلاث نقاط عمودية  
تبعد عن عمود اللام ثلاث نقاط.

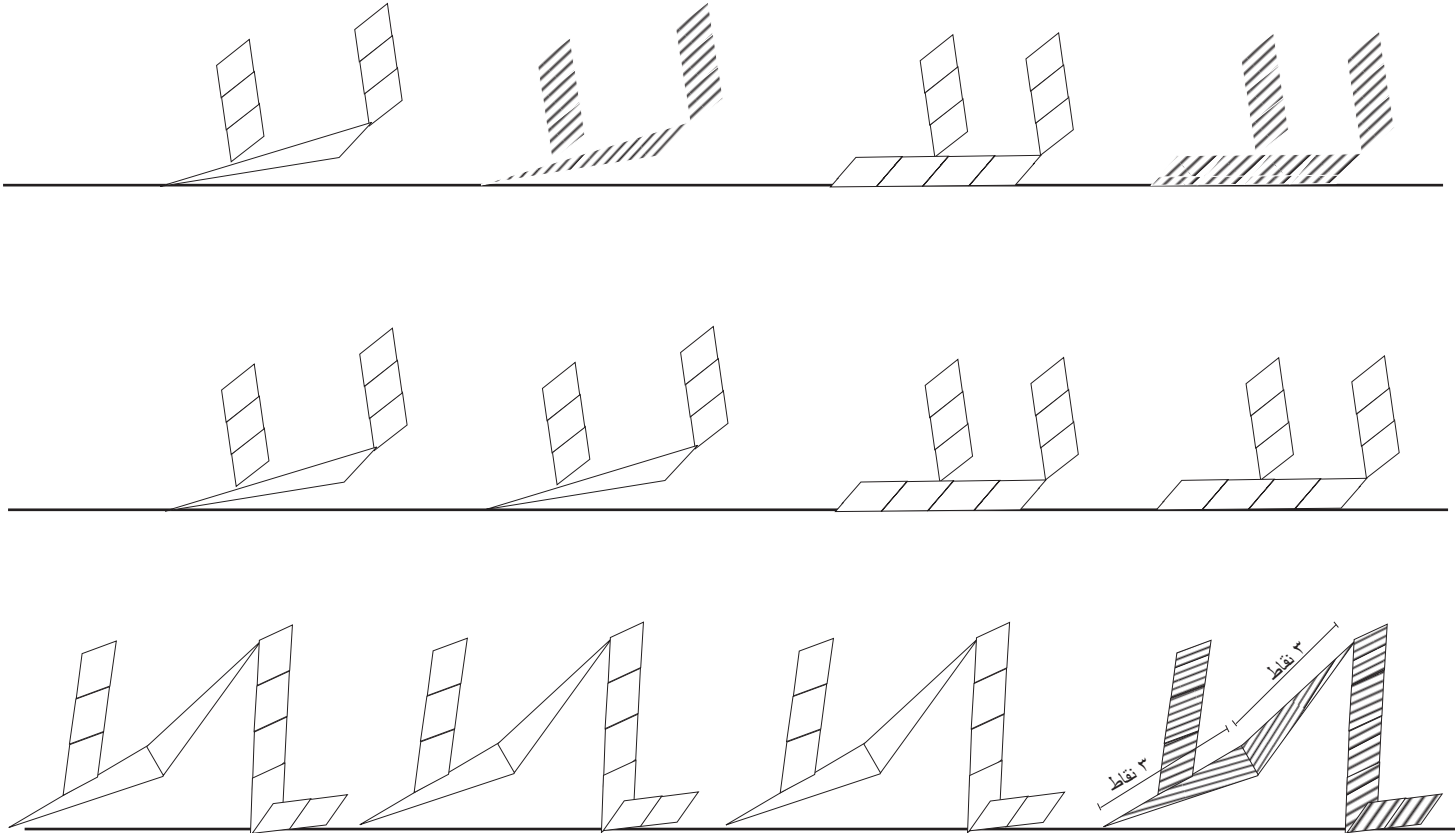

---

---

---

---

---

---



# الهمزة

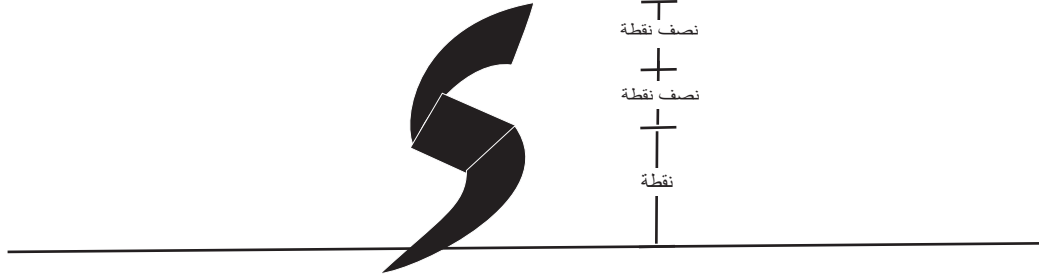

- ١- ترسم بنصف القلم.
- ٢- شولة جانبية مائلة الى اليسار.
- ٣- نقطة مربعة مائلة من نهاية الشولة.
- ٤- شولة منعكسة نحو اليسار والاسفل.

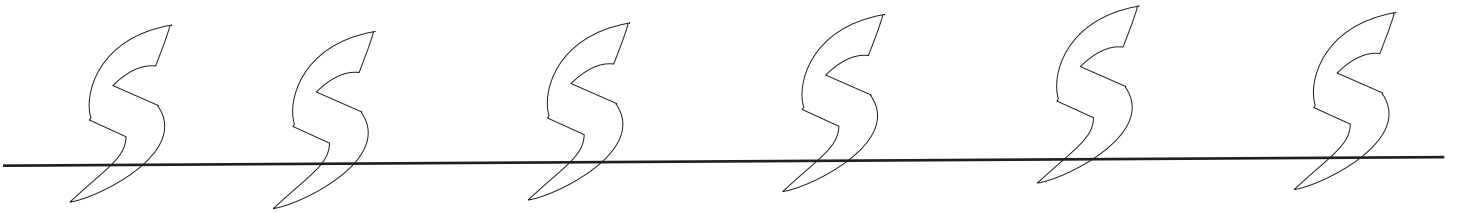
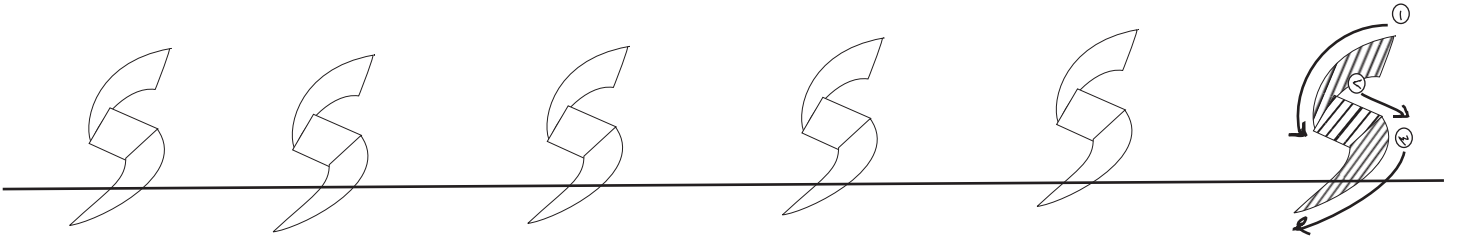



# الباب الرابع

علاقة الحروف

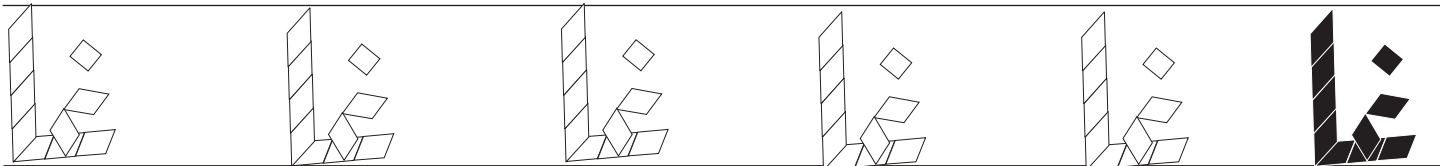
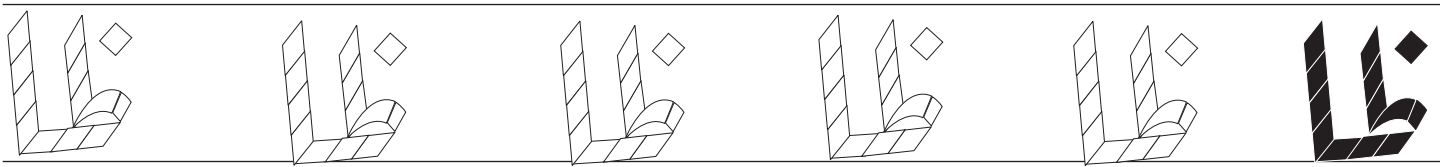
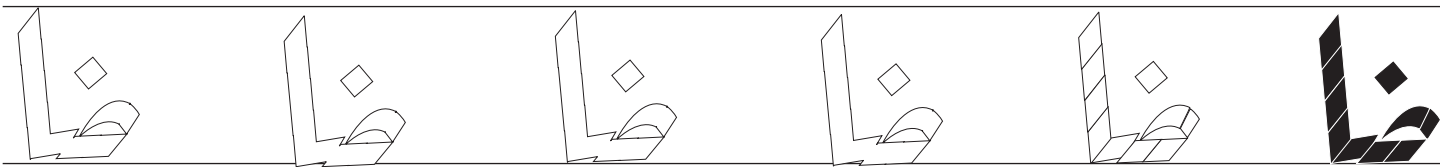
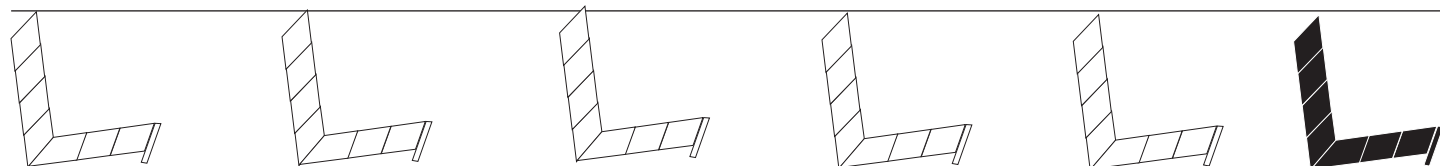
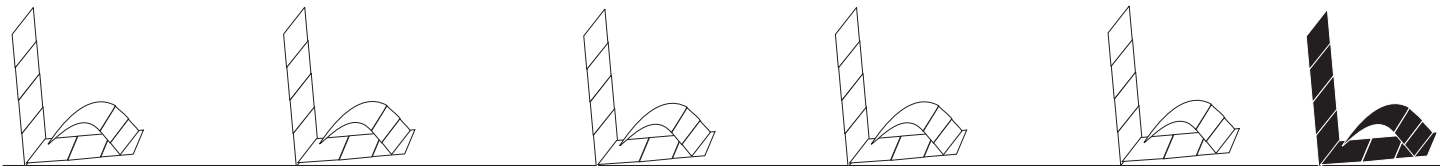
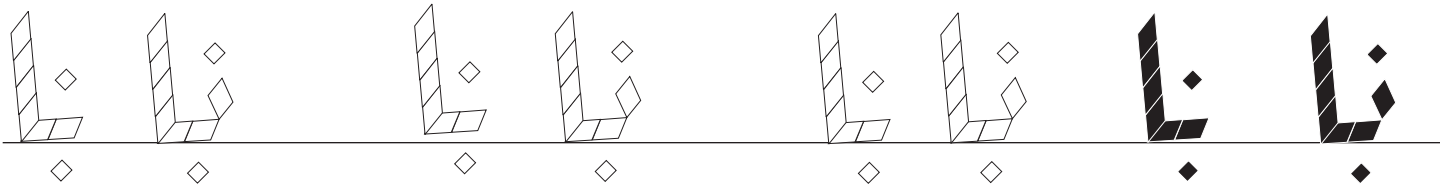

---

---

---

---

---

---

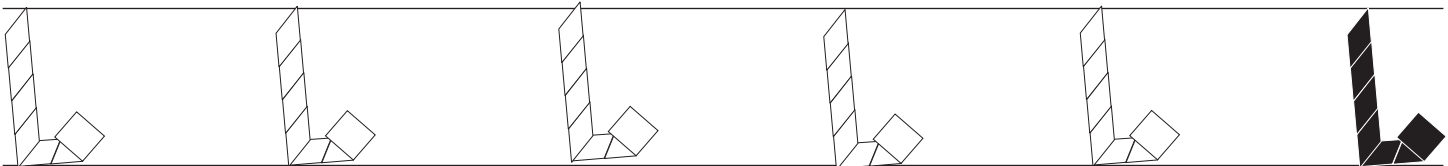
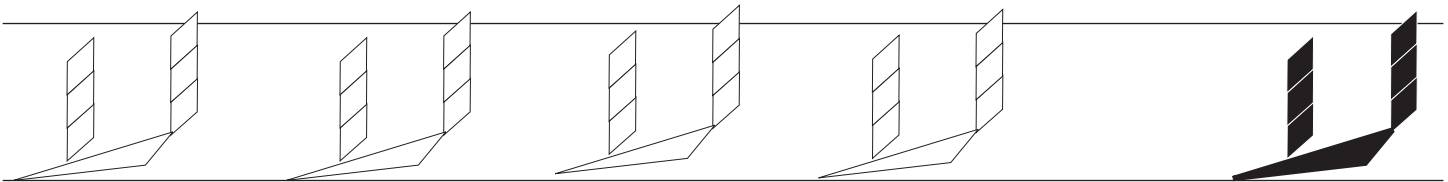
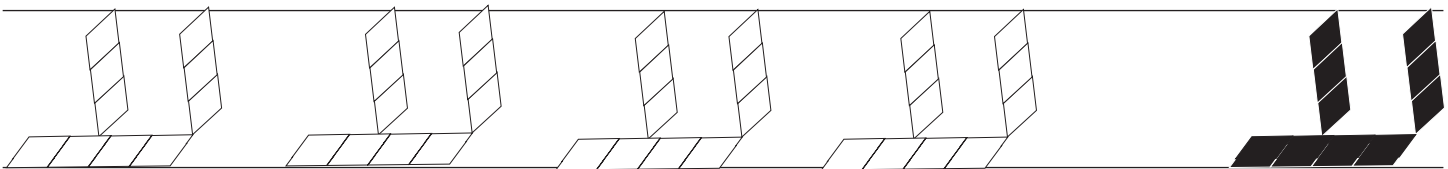
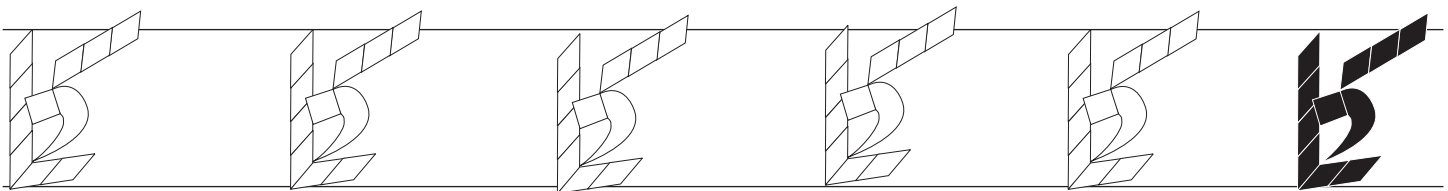
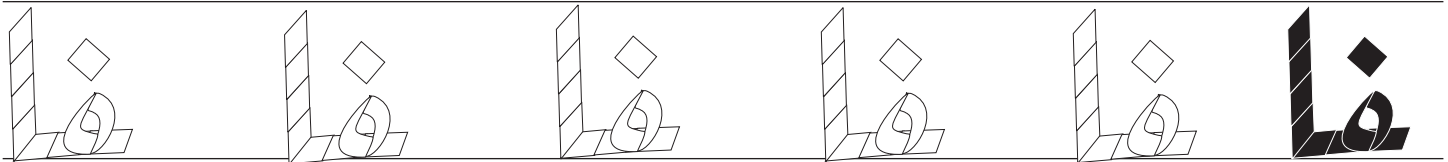
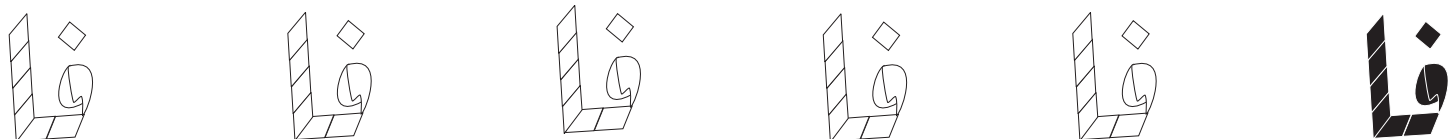

---

---

---

---

---

---

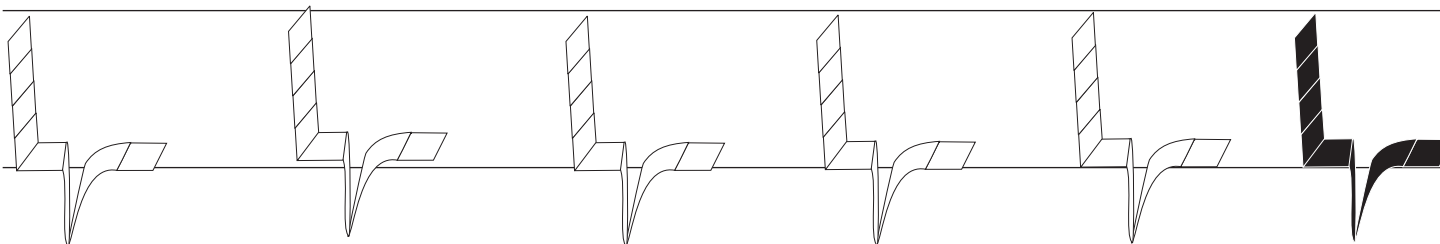
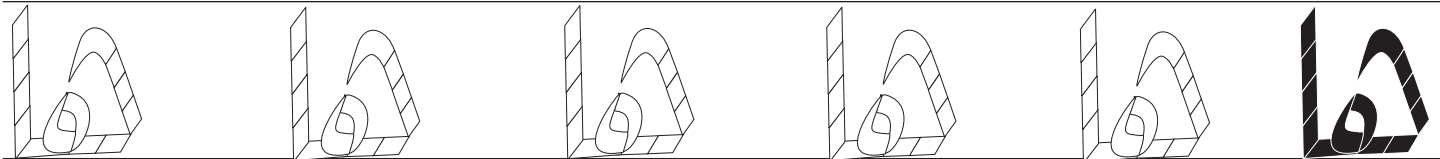
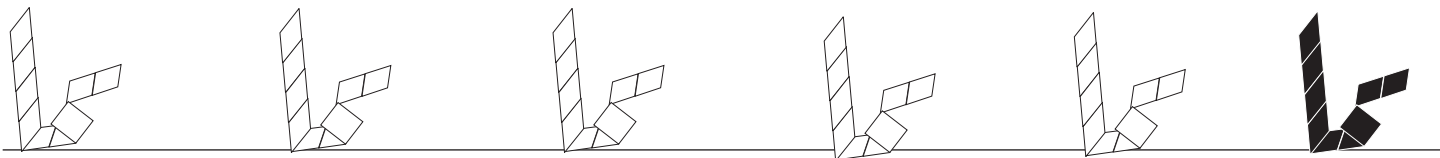



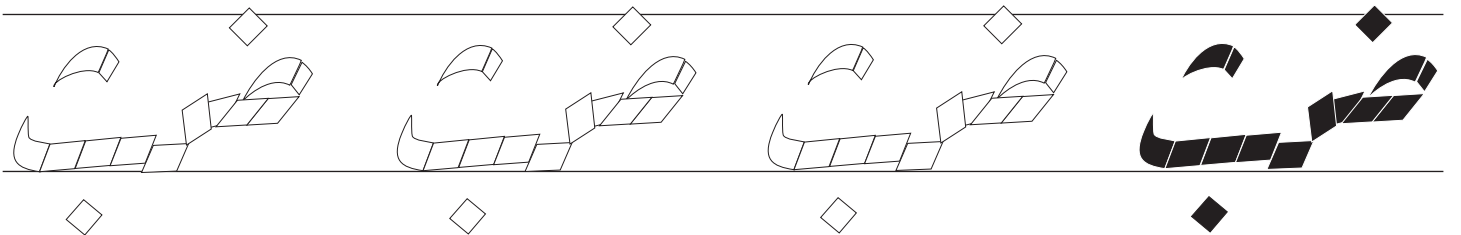
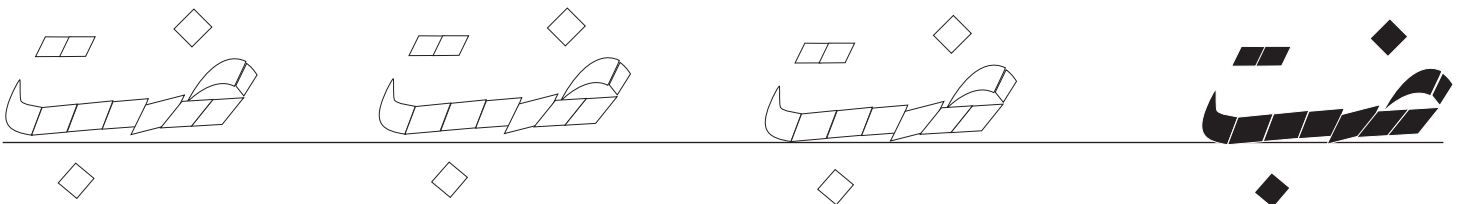
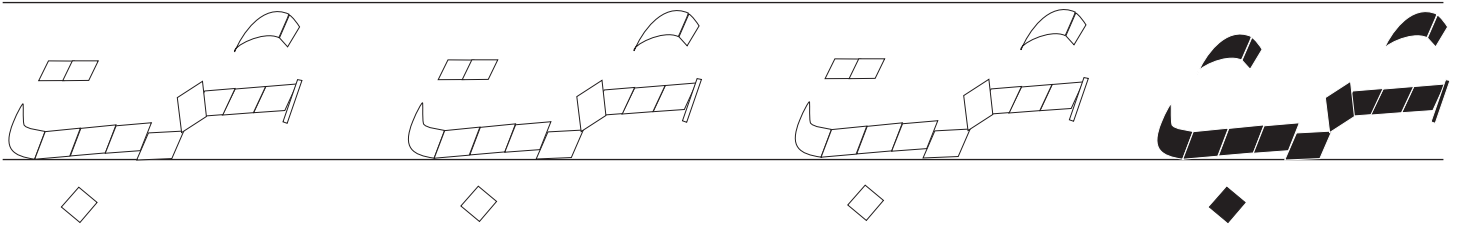
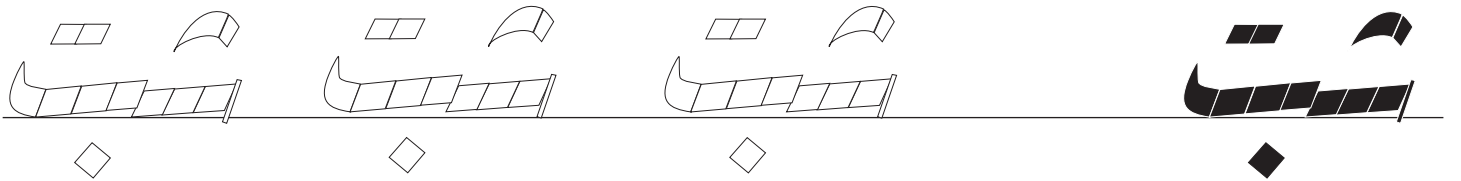
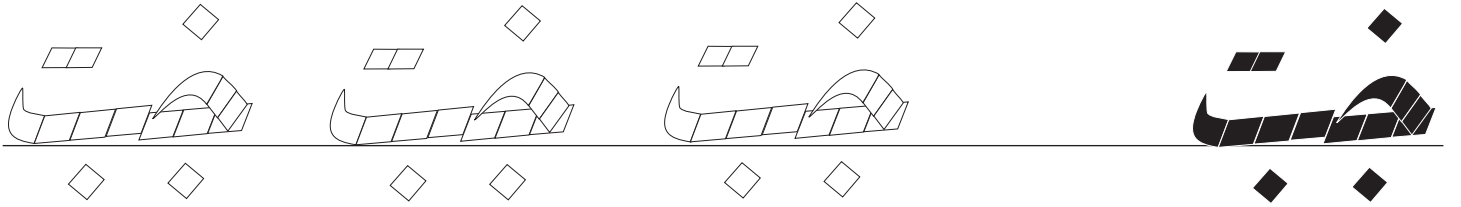
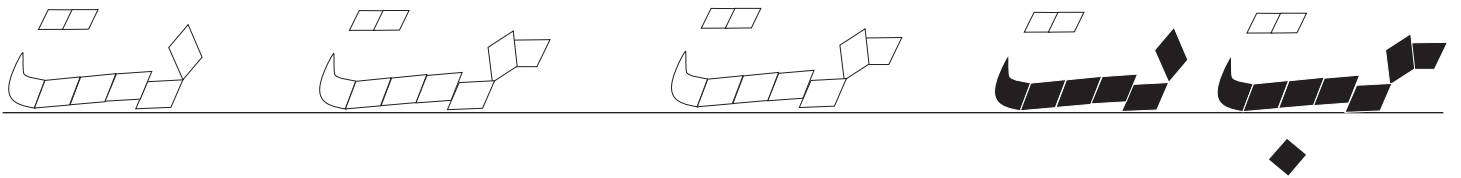

---

---

---

---

---

---

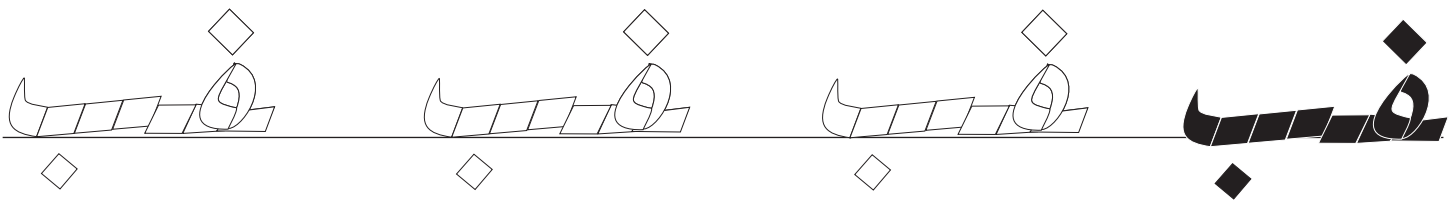
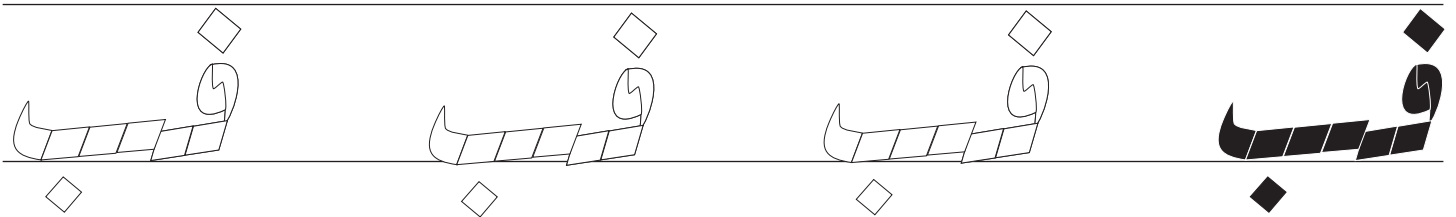
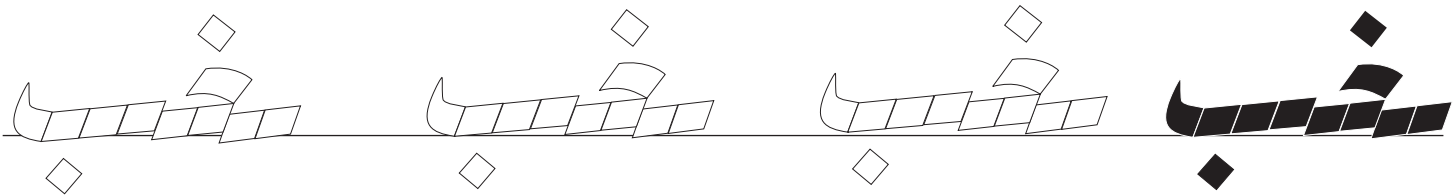
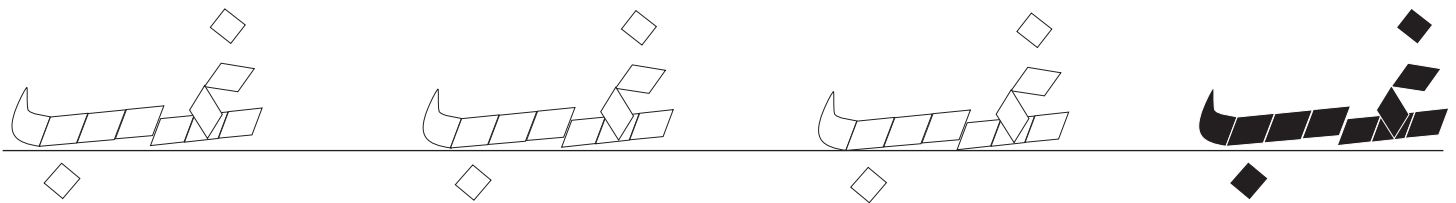
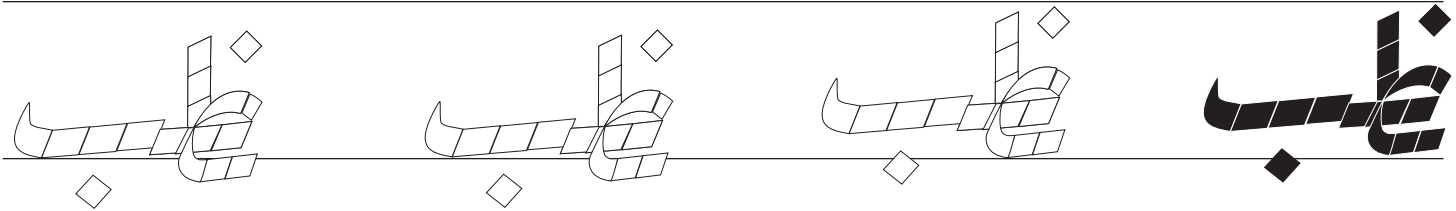
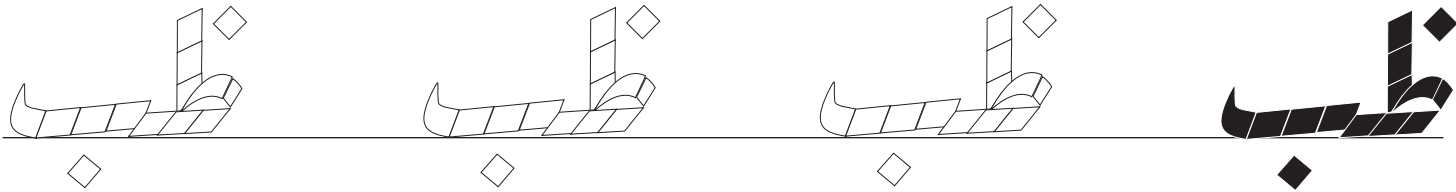

---

---

---

---

---

---

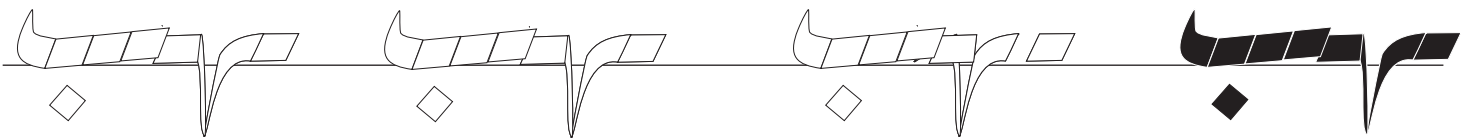
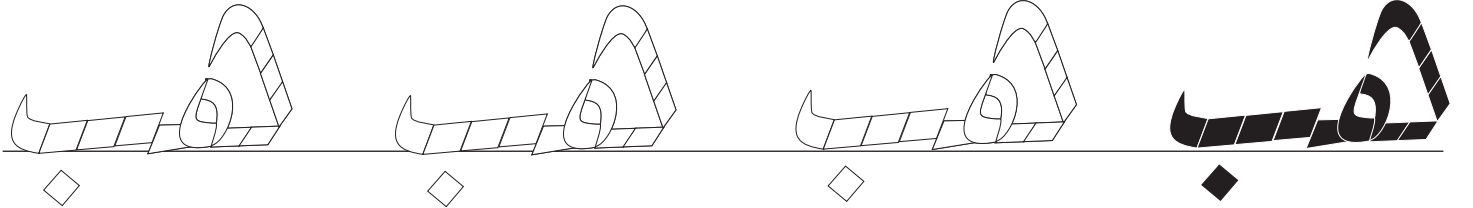
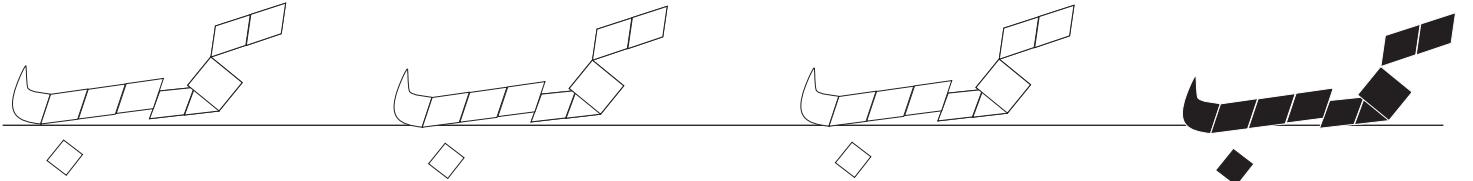
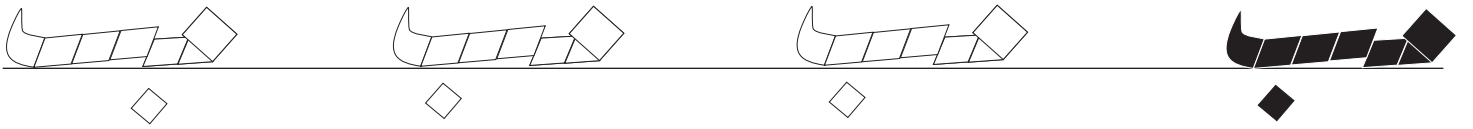
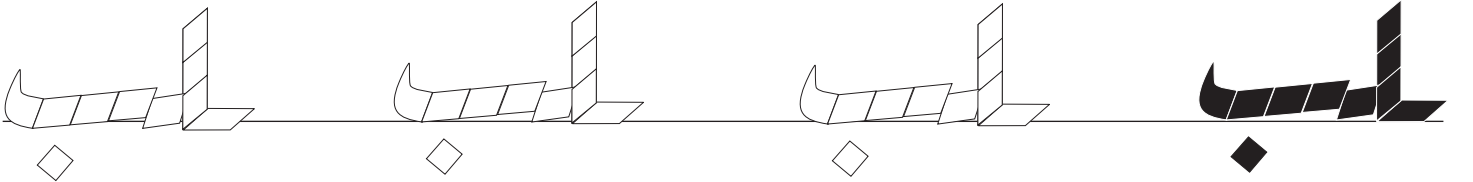
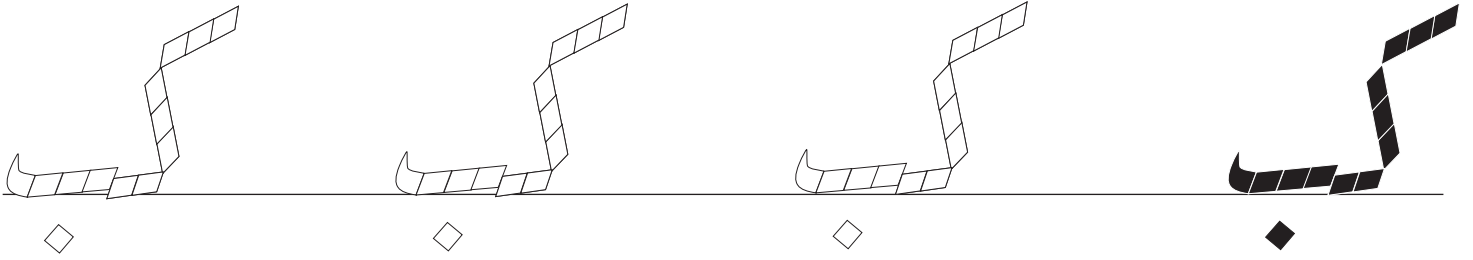

---

---

---

---

---

---

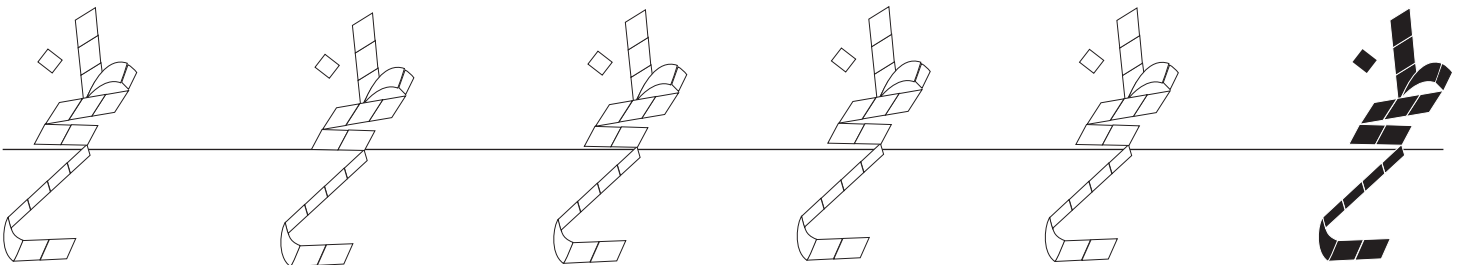
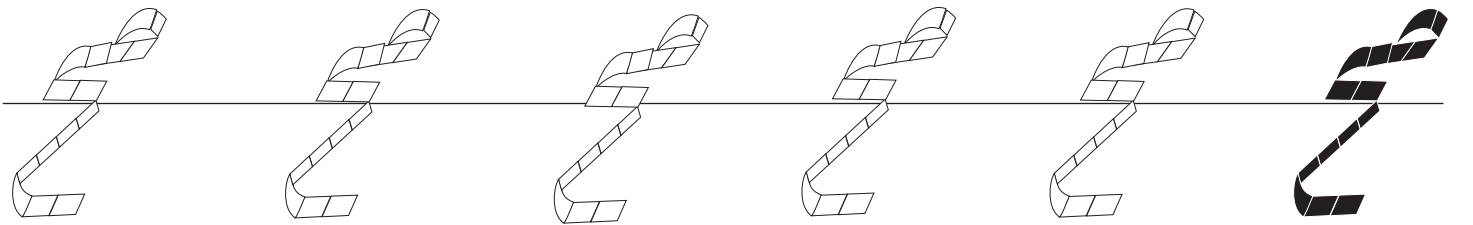
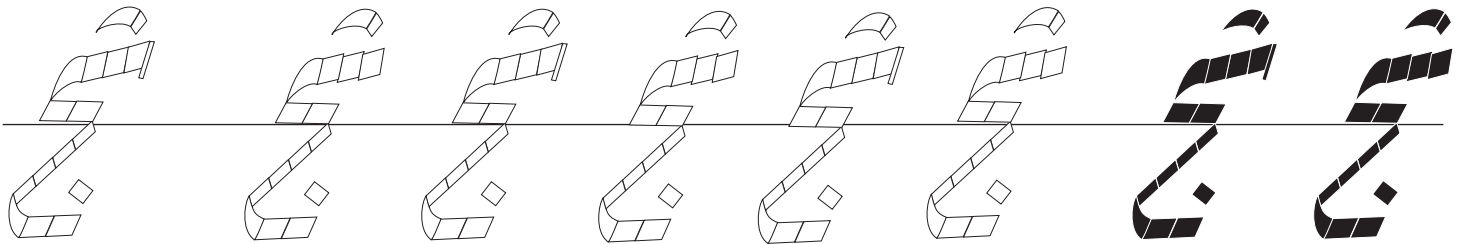
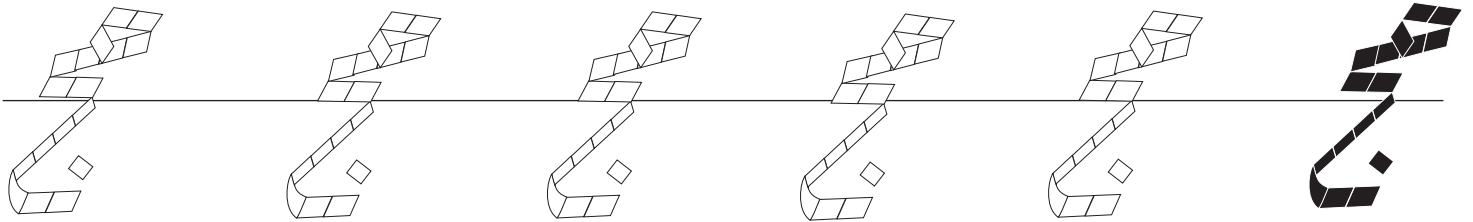
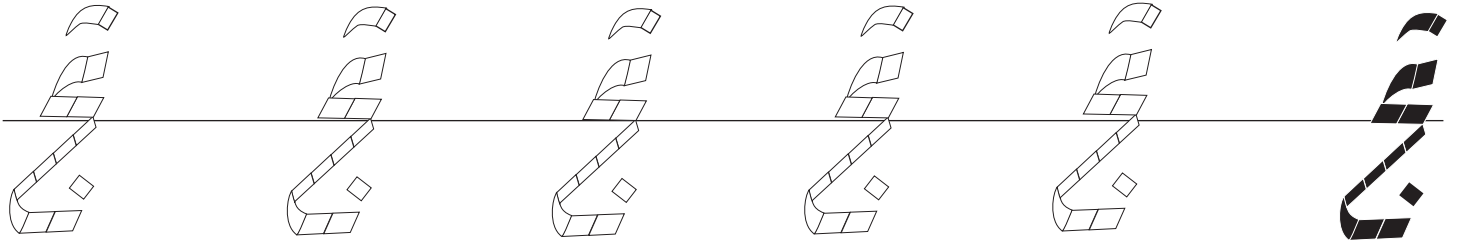
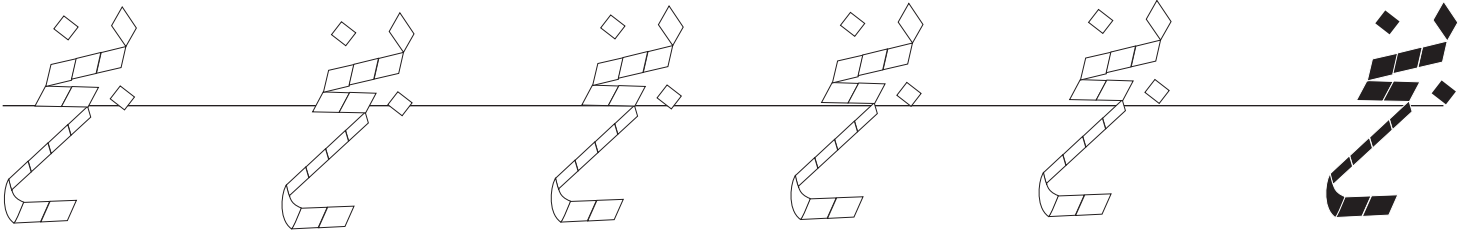

---

---

---

---

---

---



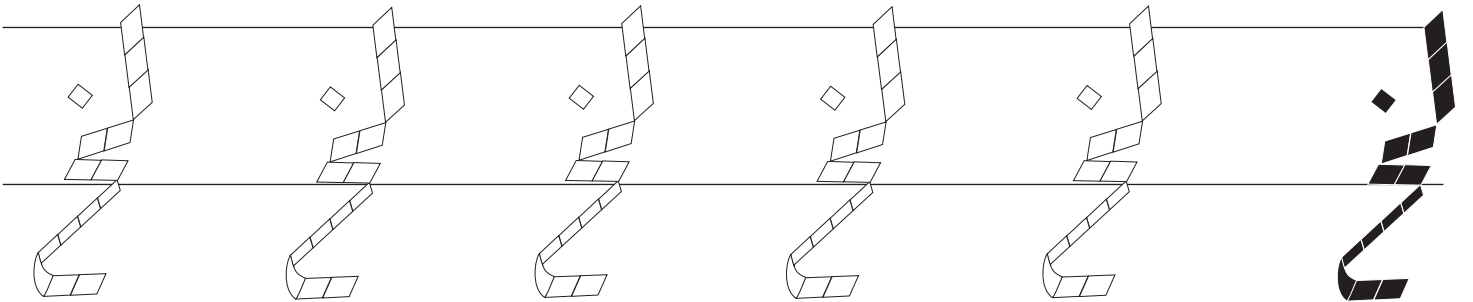
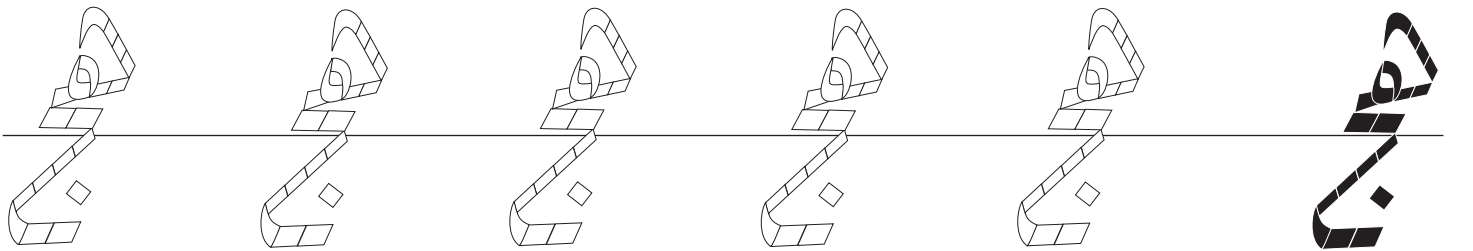
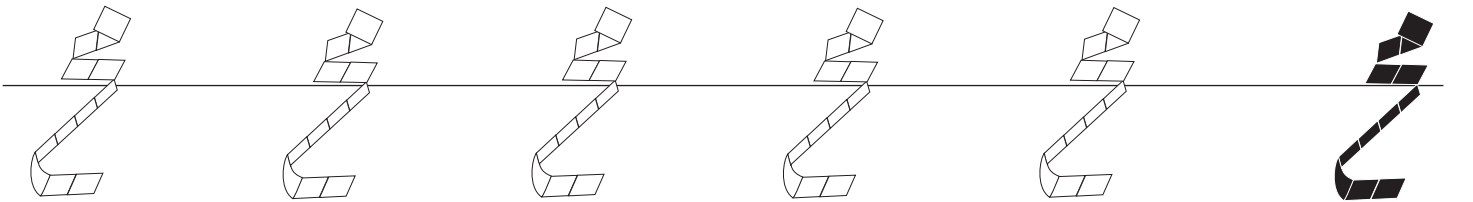
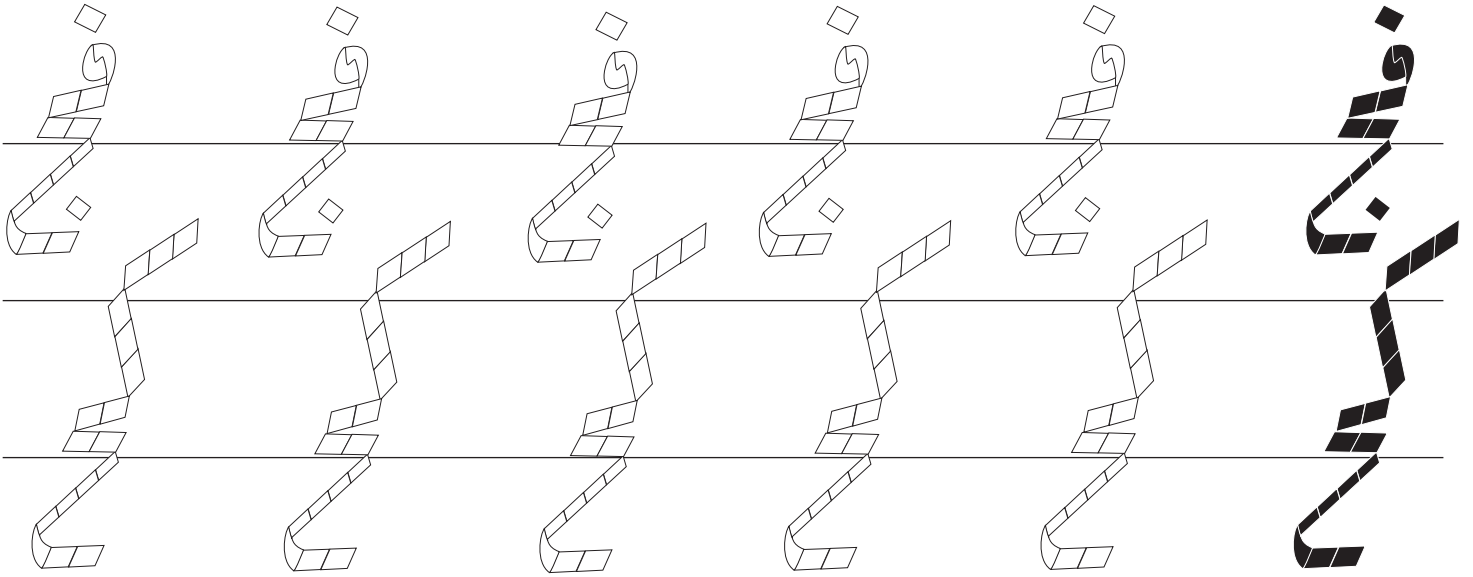
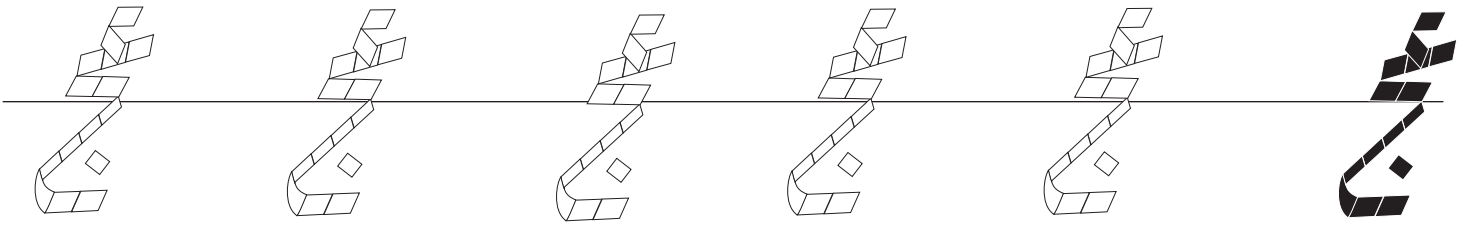

---

---

---

---

---

---

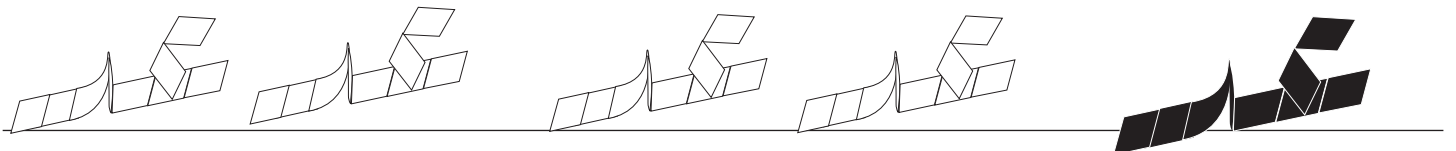
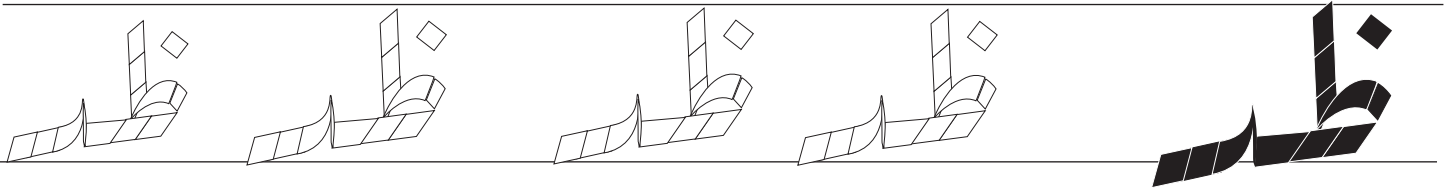
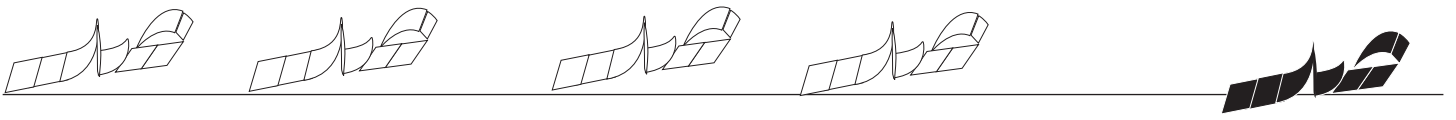
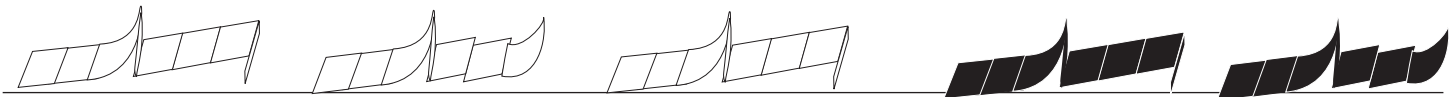
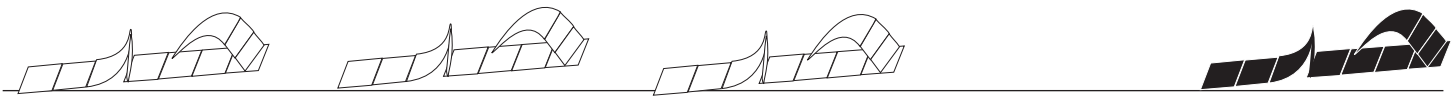
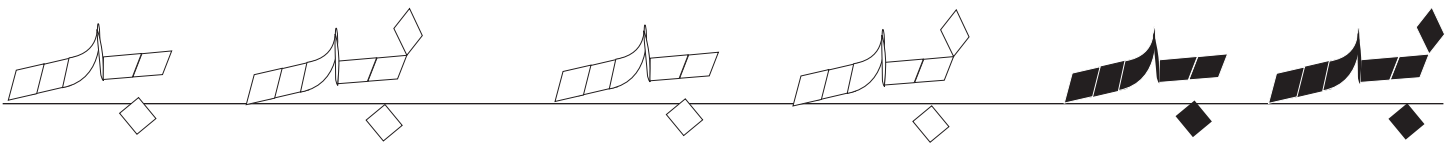

---

---

---

---

---

---

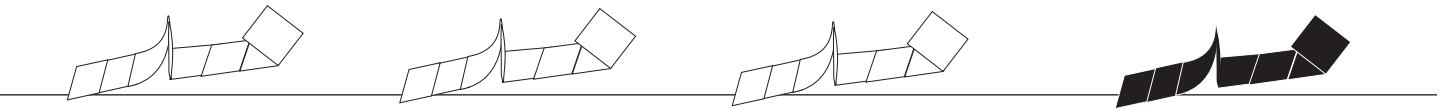
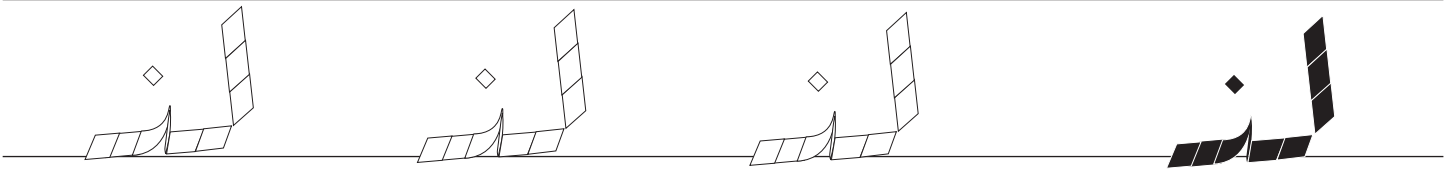
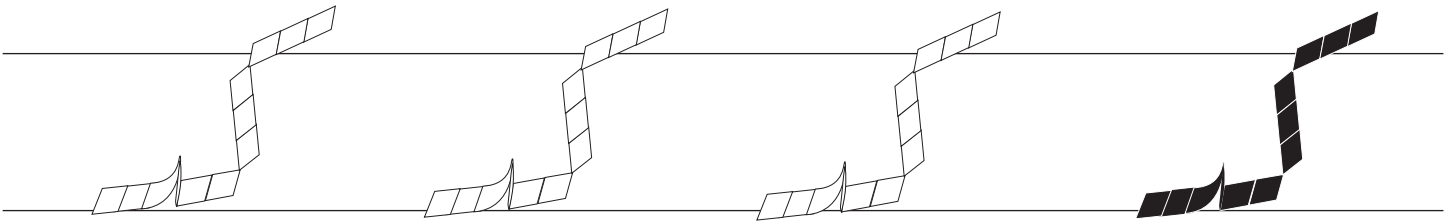
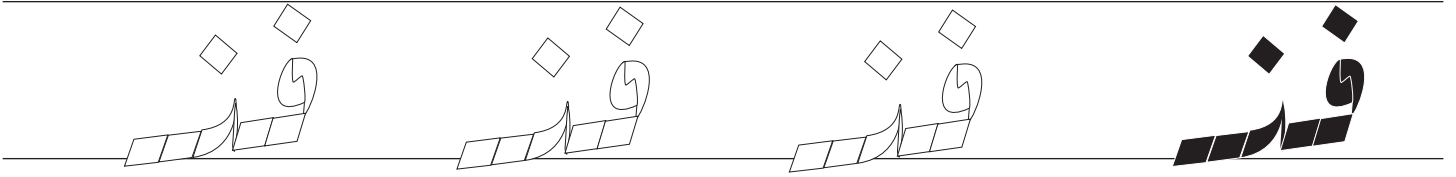
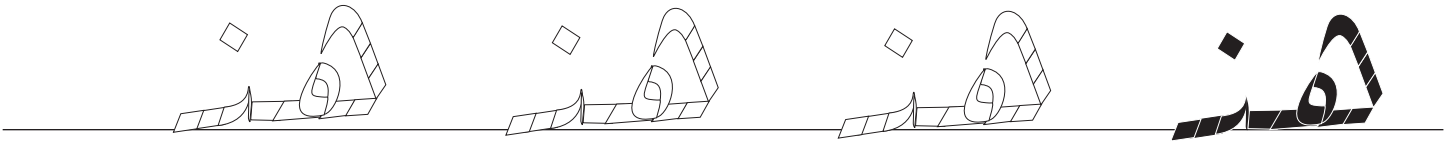

---

---

---

---

---

---

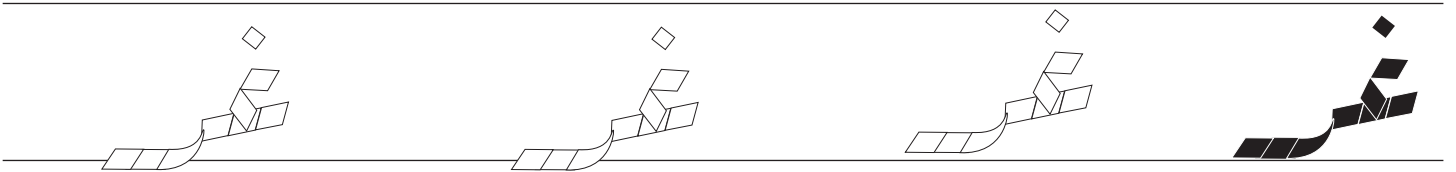
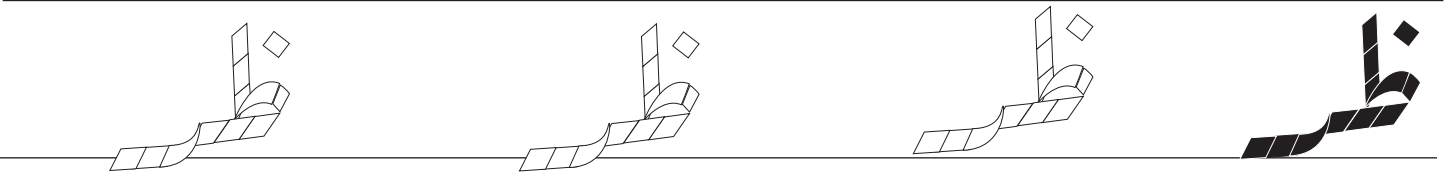
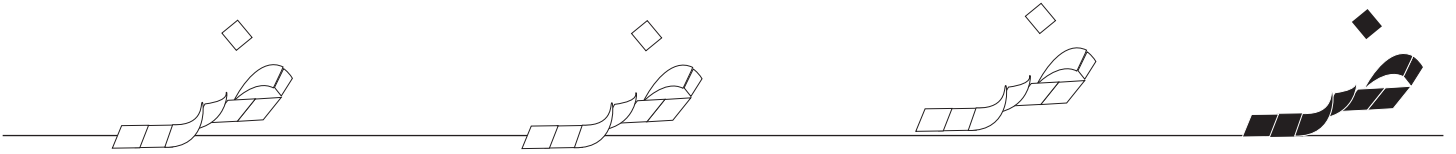
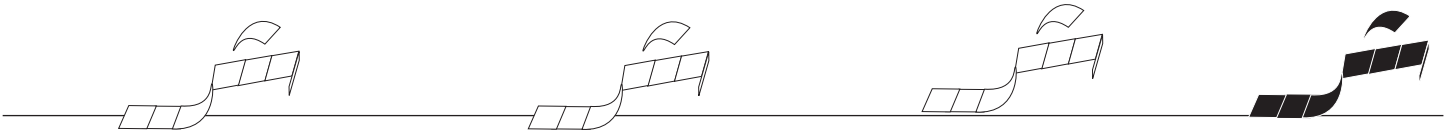
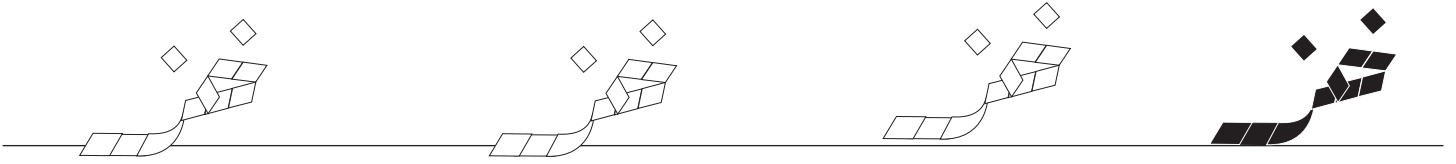
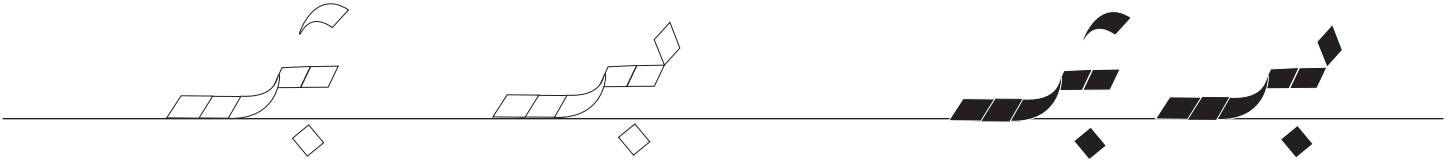

---

---

---

---

---

---



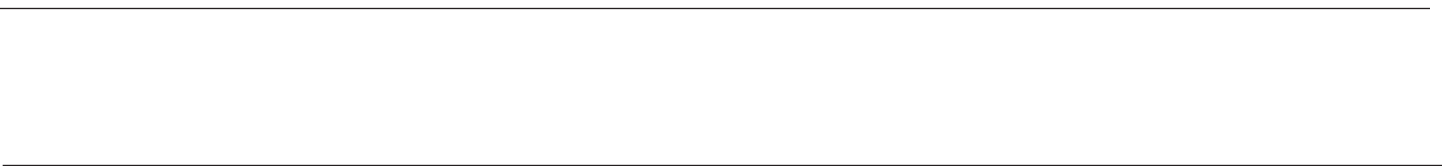
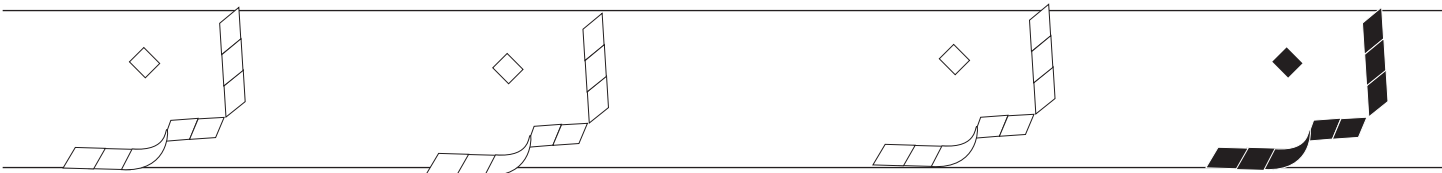
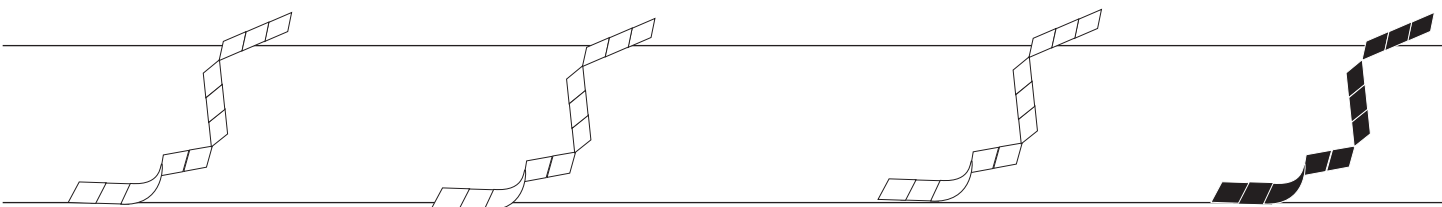

---

---

---

---

---

---

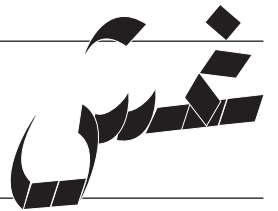
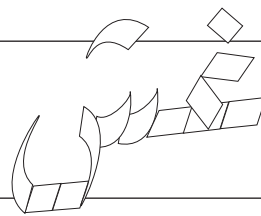
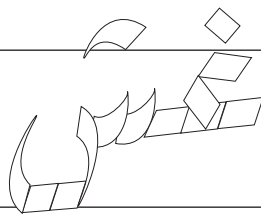
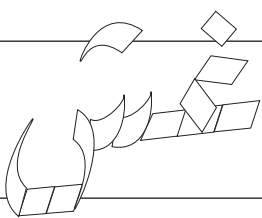
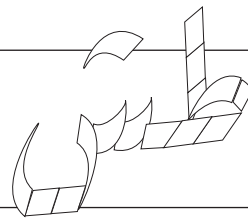
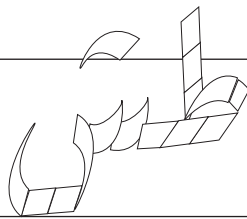
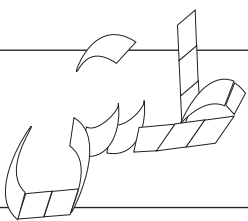
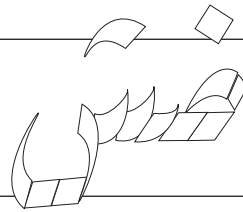
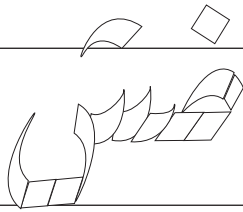
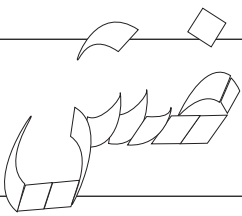
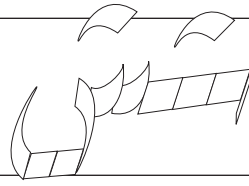
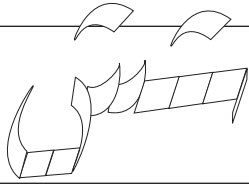
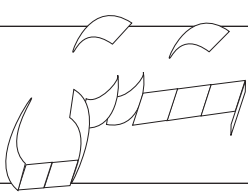
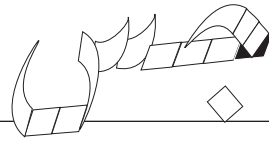
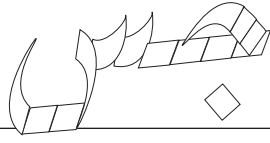
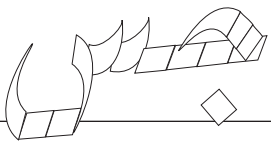
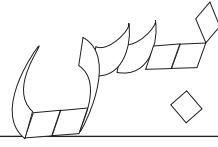
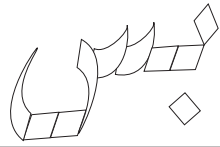
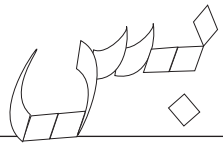

---

---

---

---

---

---

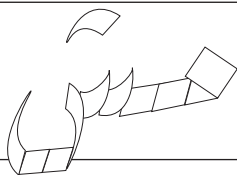
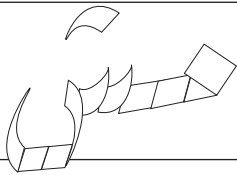
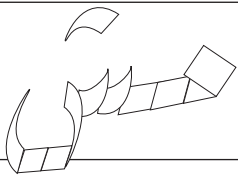
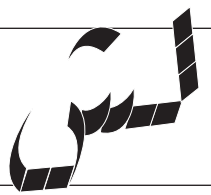
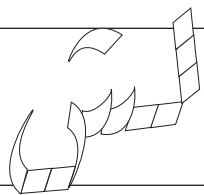
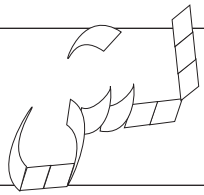
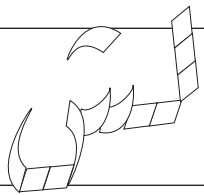
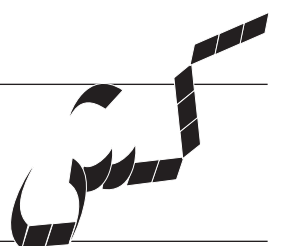
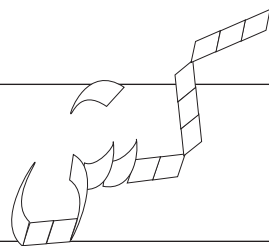
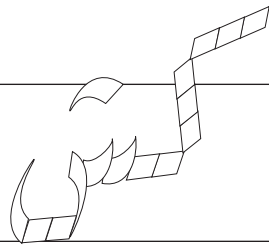
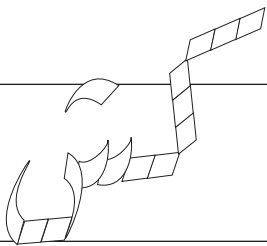
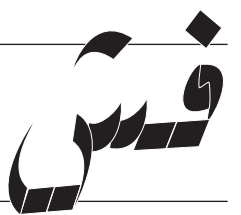
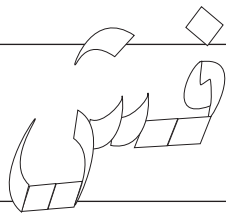
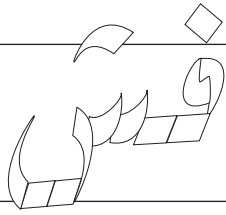
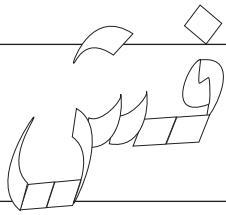
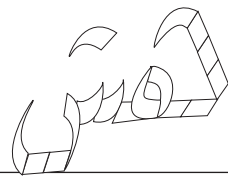
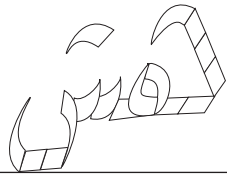
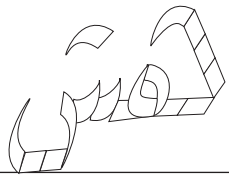

---

---

---

---

---

---

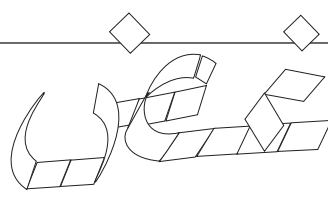
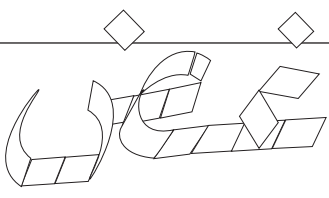
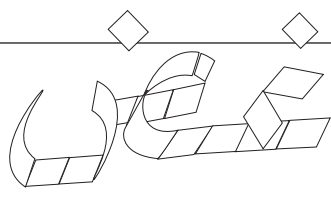
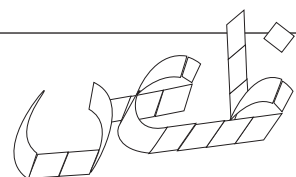
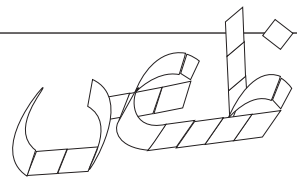
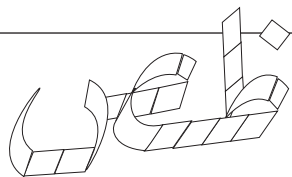
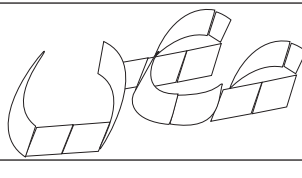
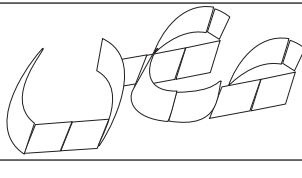
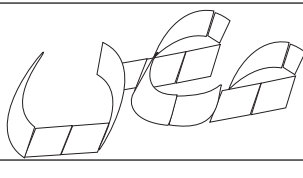
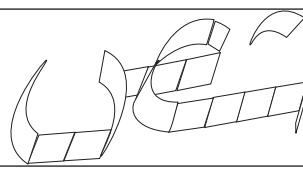
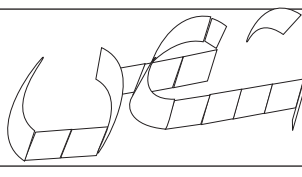
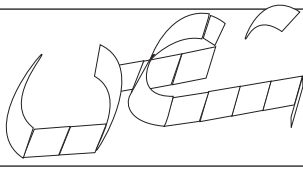
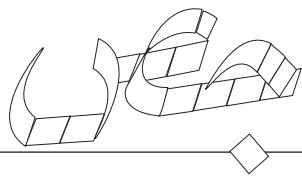
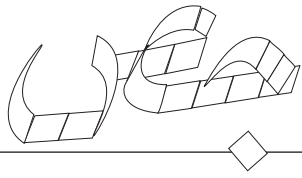
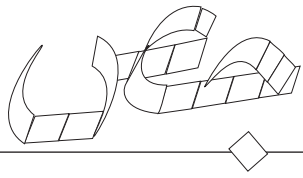
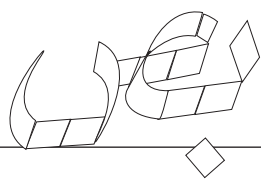
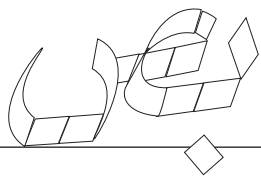
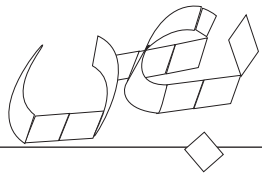

---

---

---

---

---

---



هـ

هـ

هـ

هـ

هـ

هـ

هـ

هـ

هـ

هـ

هـ

هـ

هـ

هـ

هـ

هـ

هـ

هـ

هـ

هـ

---

---

---

---

---

---

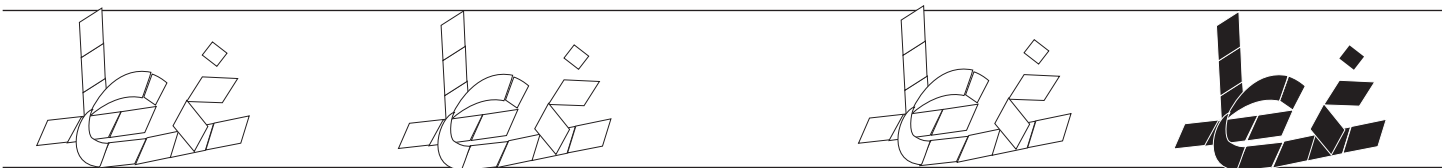
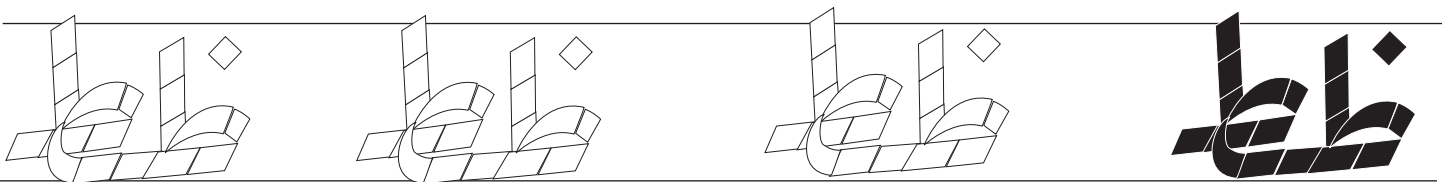
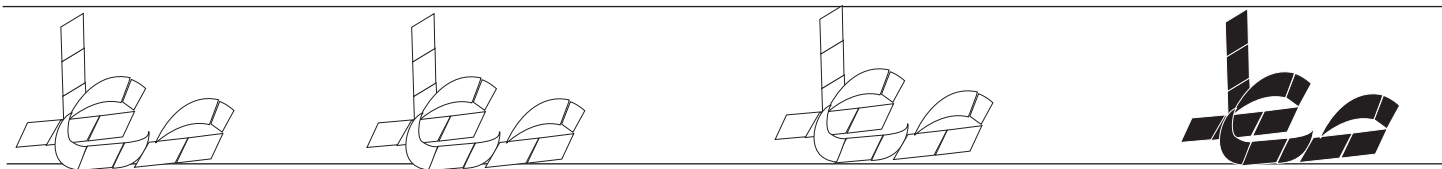

---

---

---

---

---

---

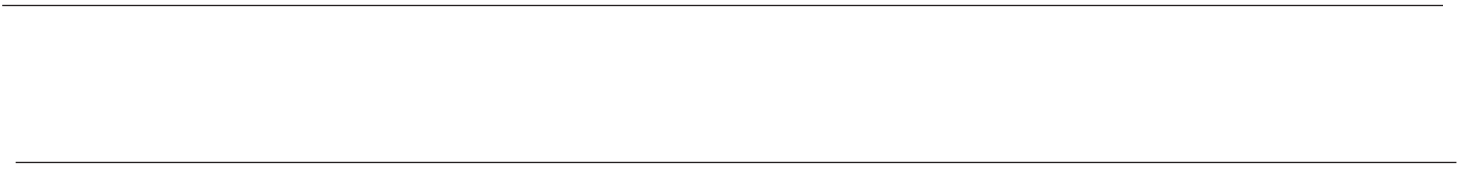
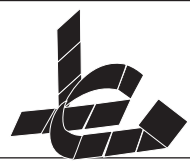
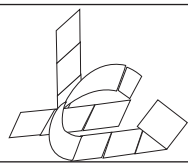
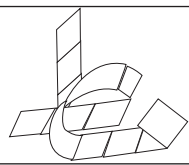
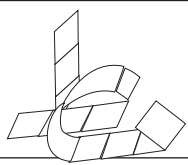
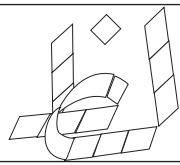
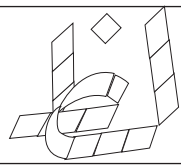
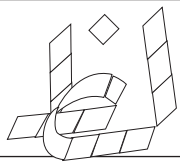
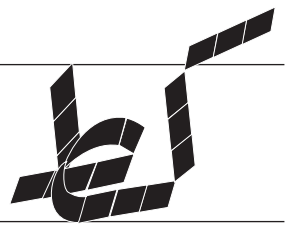
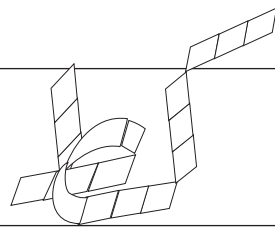
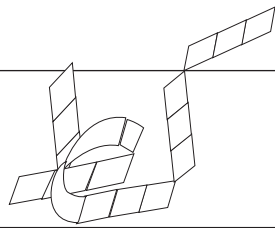
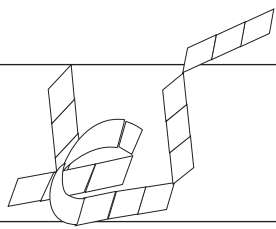
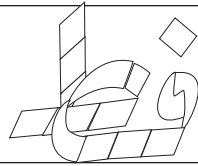
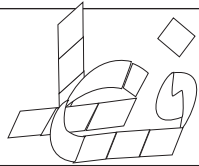
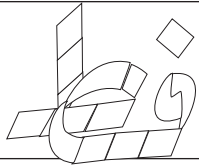
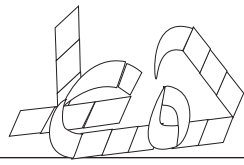
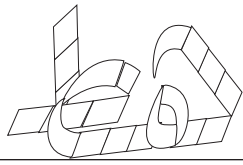
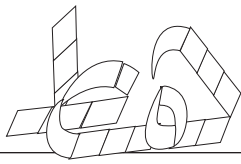

---

---

---

---

---

---

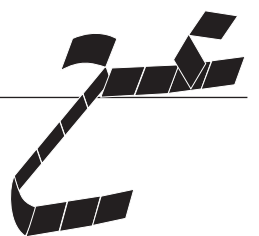
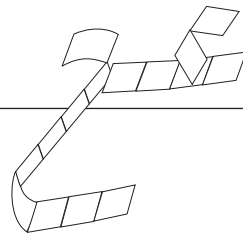
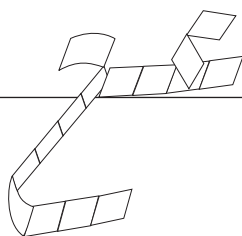
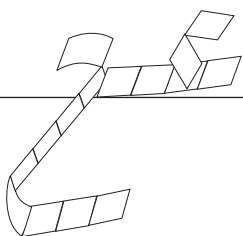
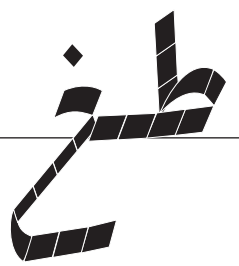
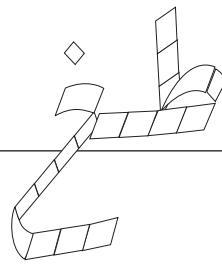
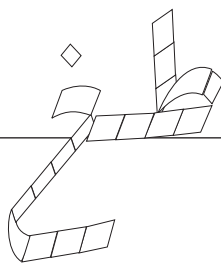
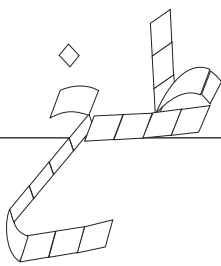
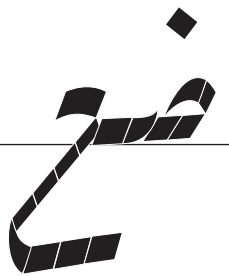
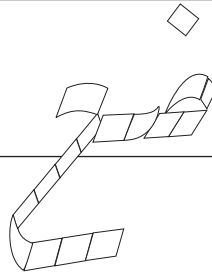
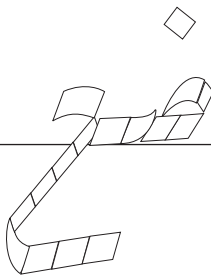
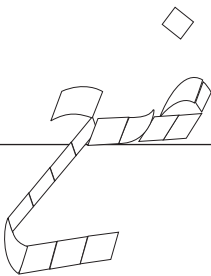
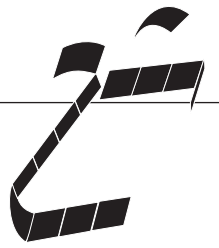
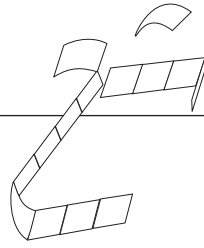
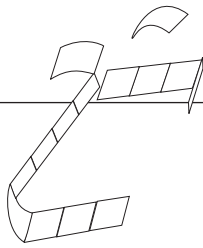
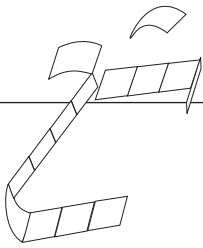
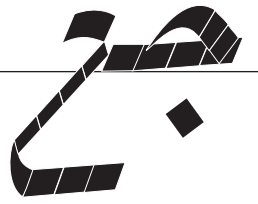
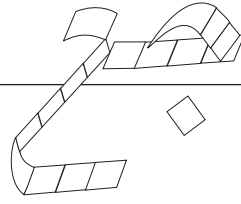
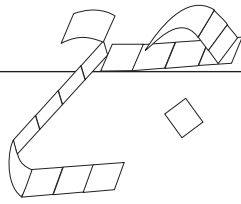
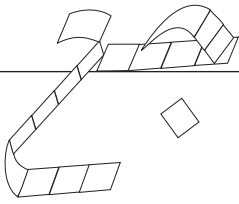
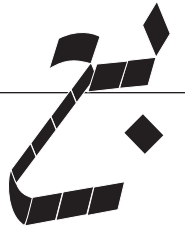
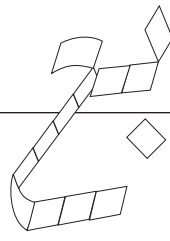
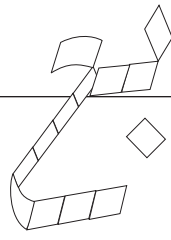
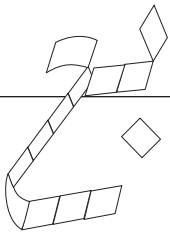

---

---

---

---

---

---



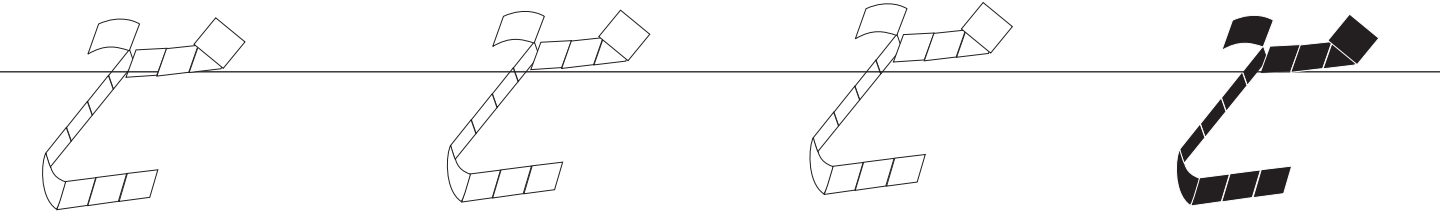
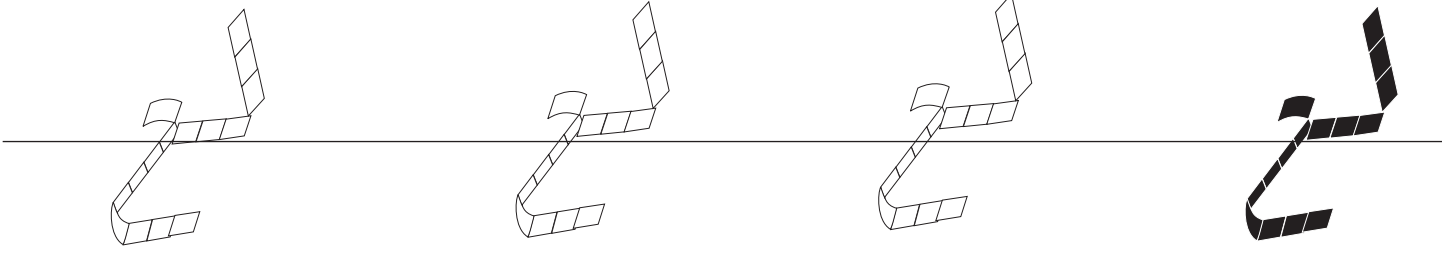
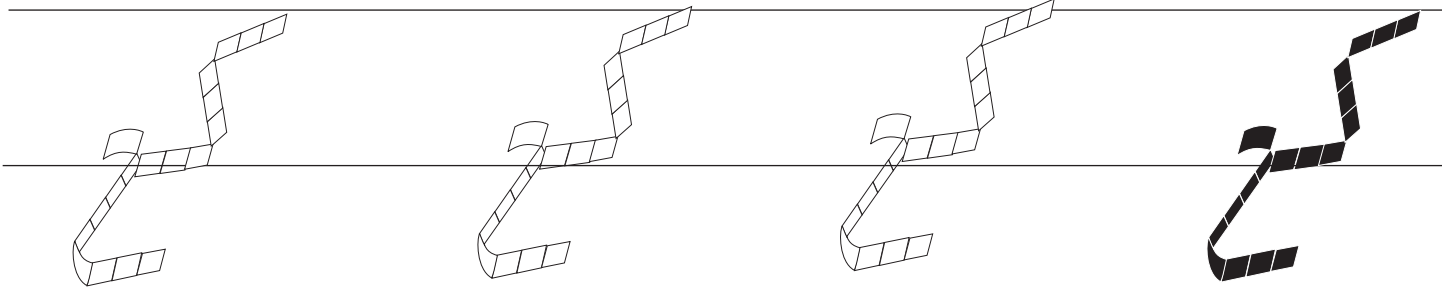
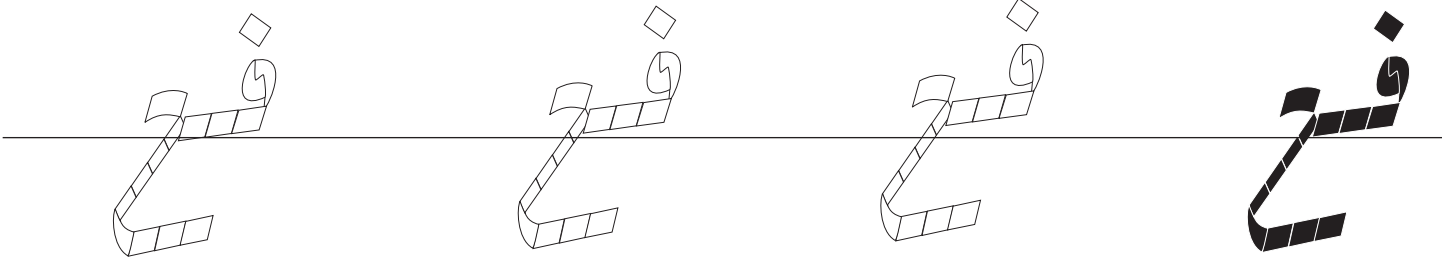
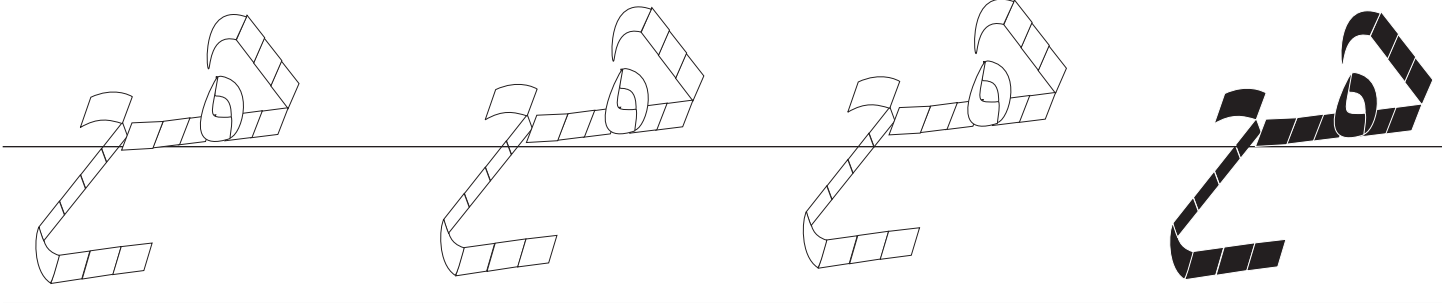

---

---

---

---

---

---

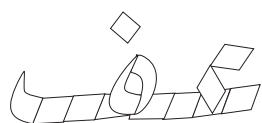
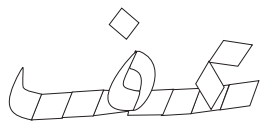
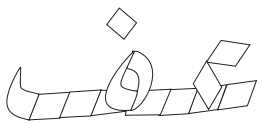
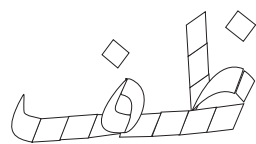
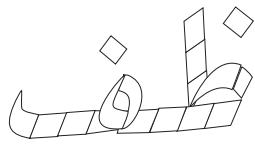
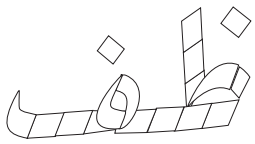
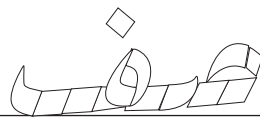
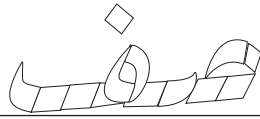
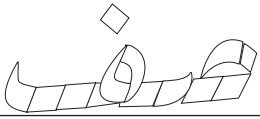
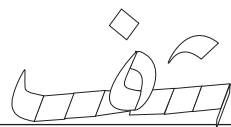
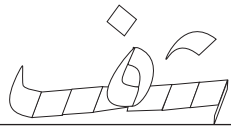
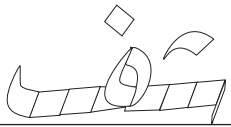
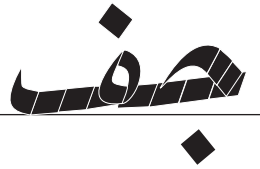
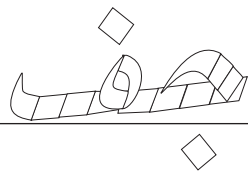
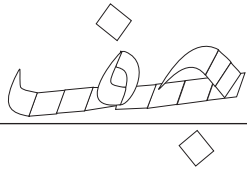
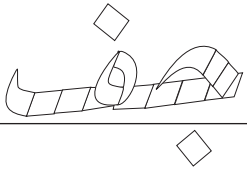
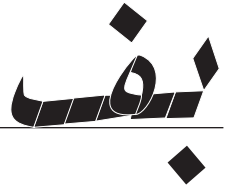
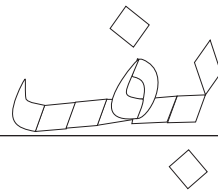
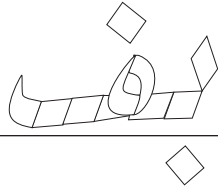
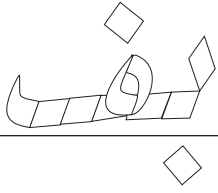

---

---

---

---

---

---

ف ف ف ف

ف ف ف ف

ك ك ك ك

ل ل ل ل

م م م م

---

---

---

---

---

---

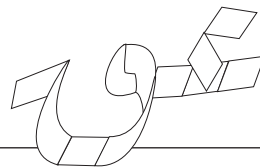
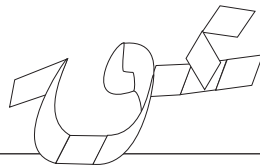
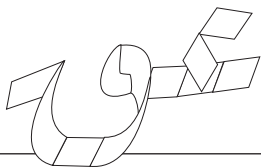
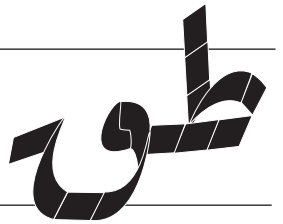
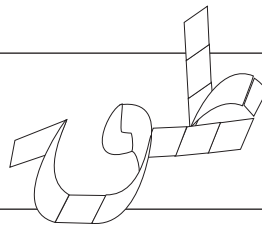
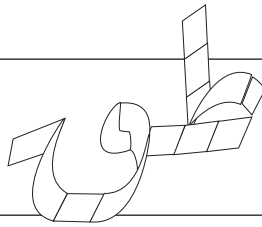
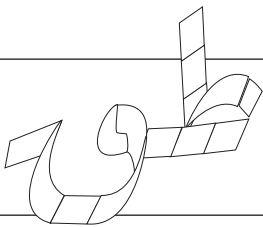
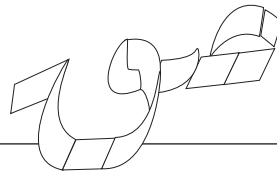
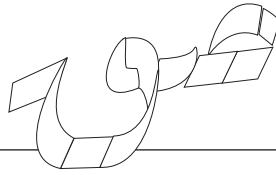
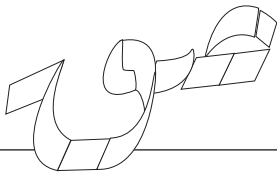
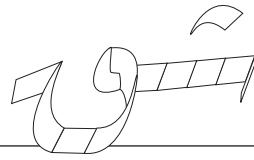
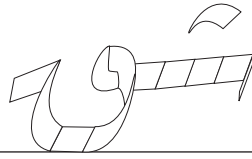
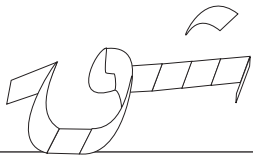
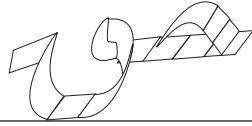
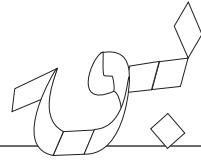
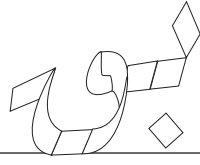
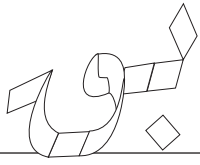

---

---

---

---

---

---



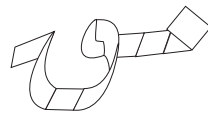
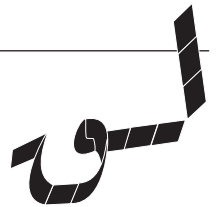
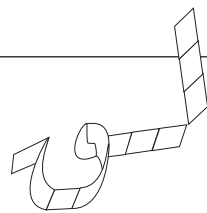
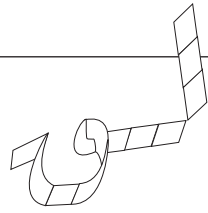
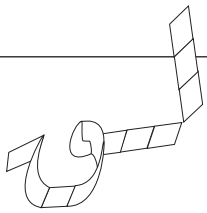
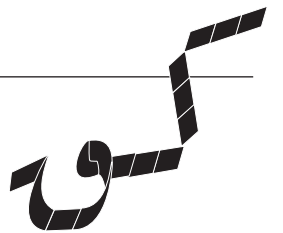
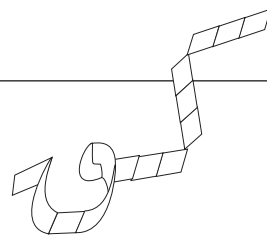
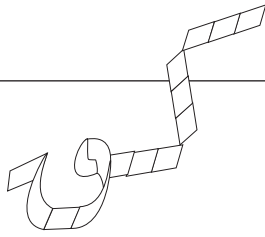
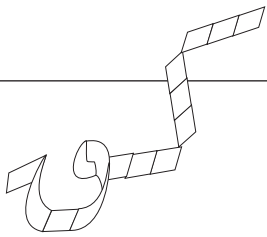
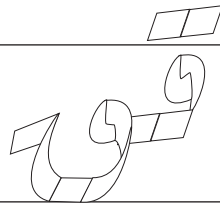
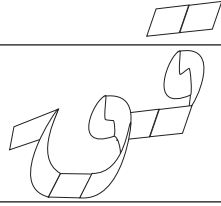
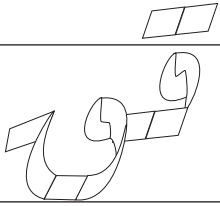
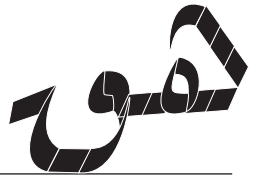
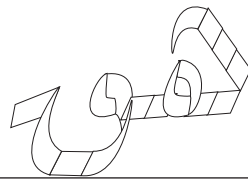
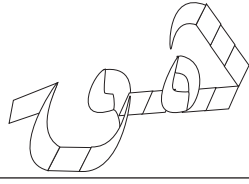
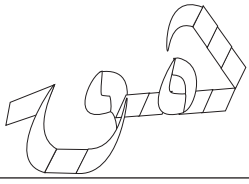

---

---

---

---

---

---

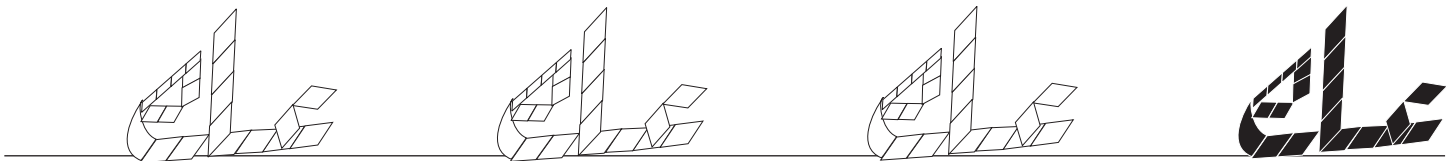
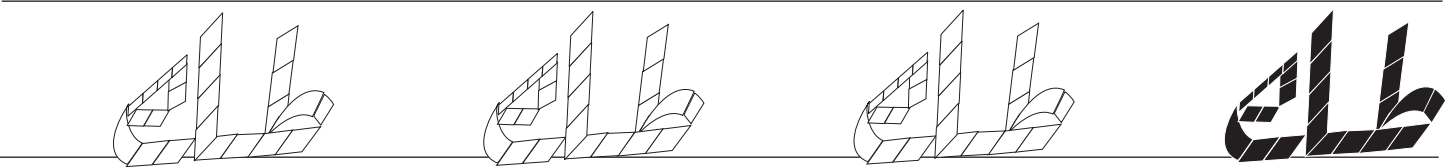
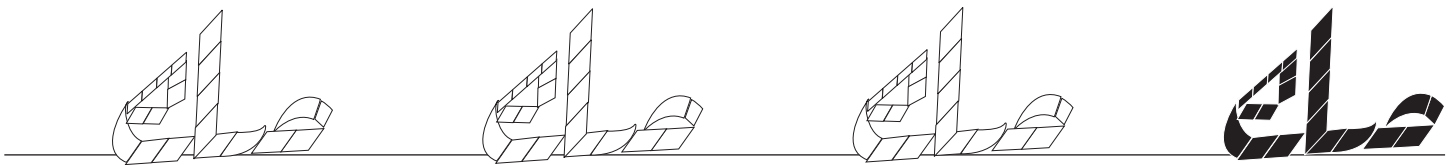
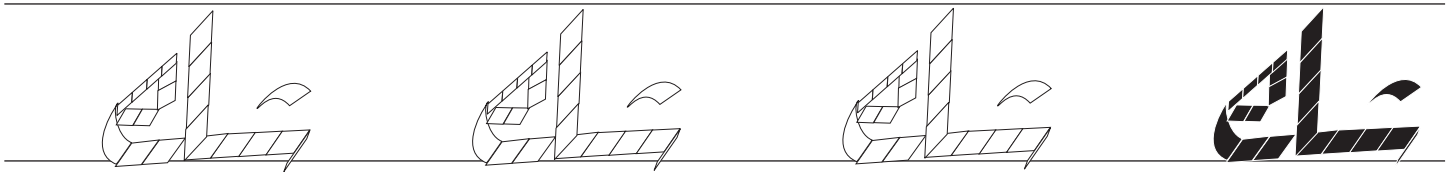
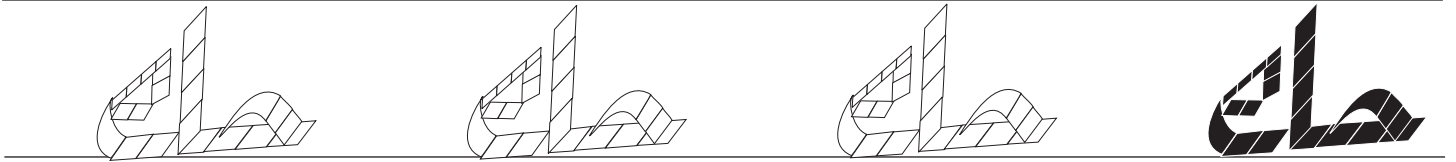
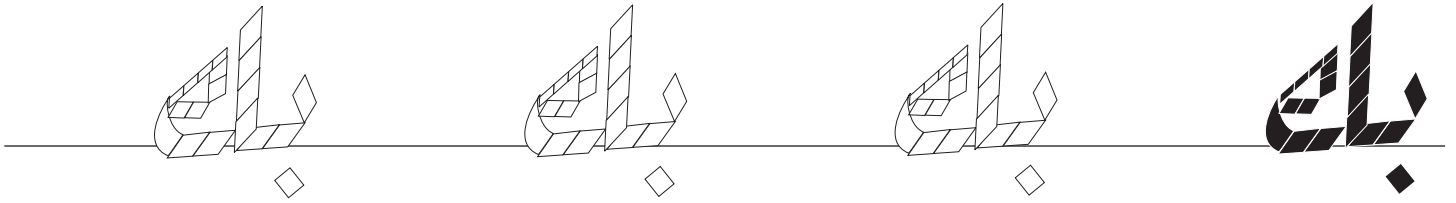

---

---

---

---

---

---

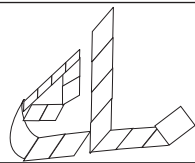
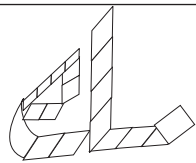
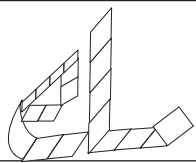
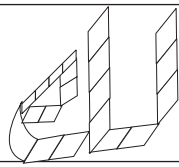
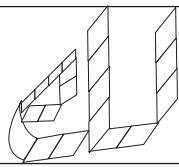
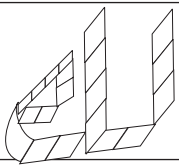
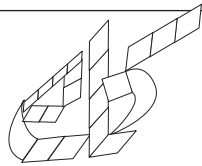
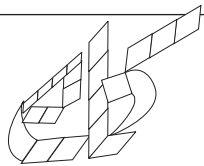
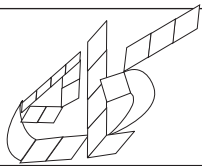
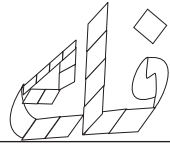
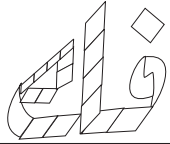
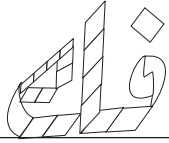
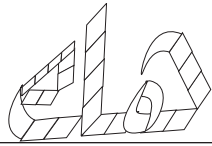
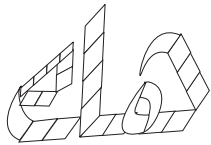
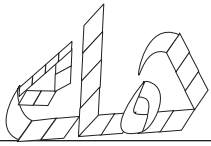

---

---

---

---

---

---

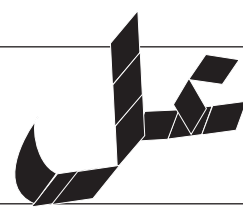
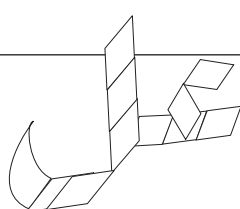
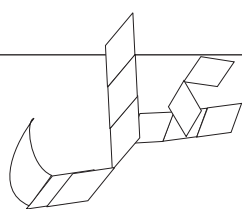
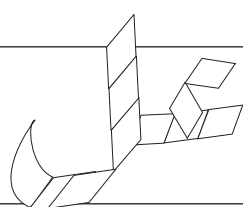
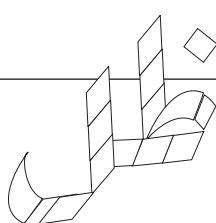
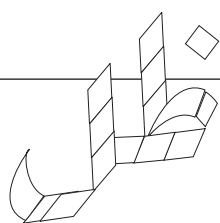
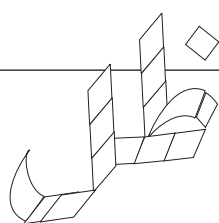
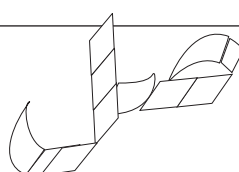
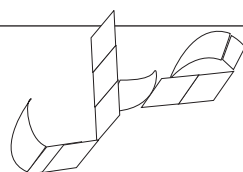
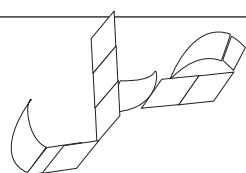
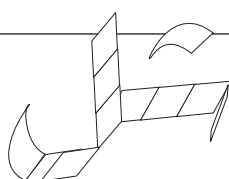
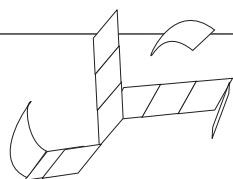
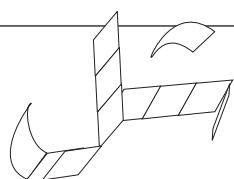
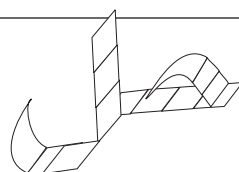
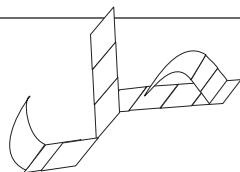
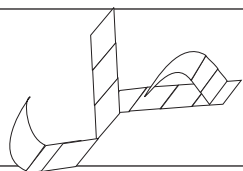
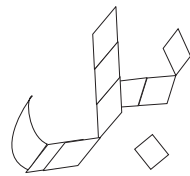
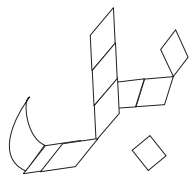
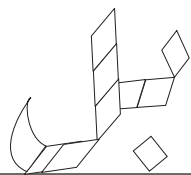

---

---

---

---

---

---



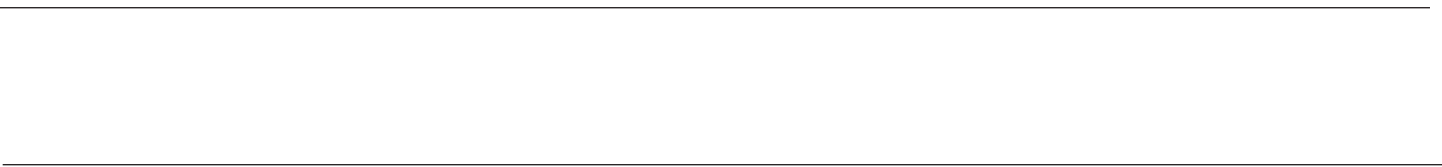
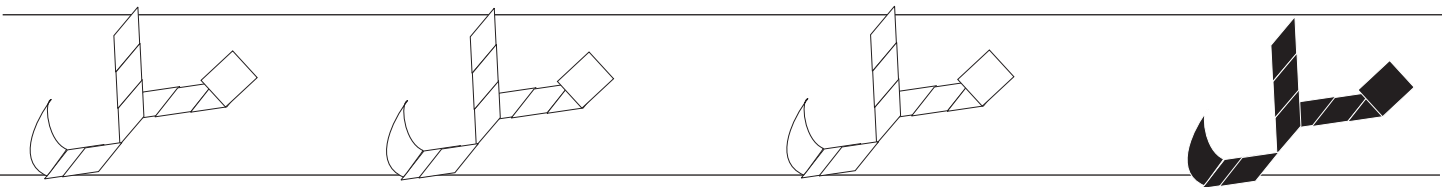
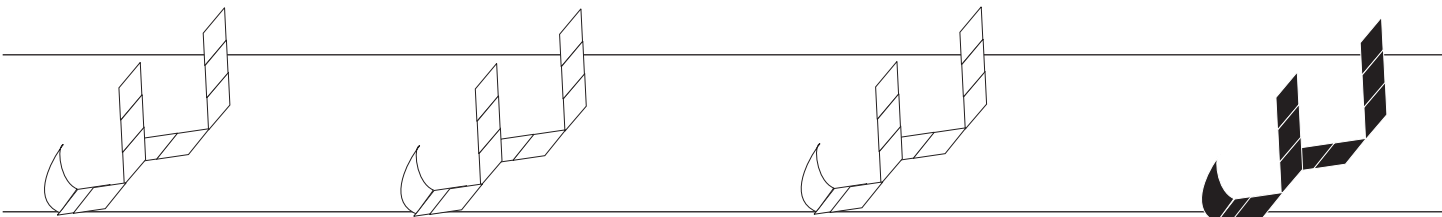
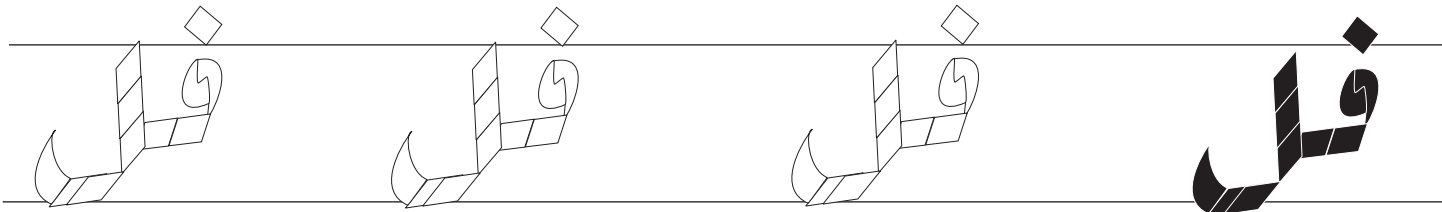
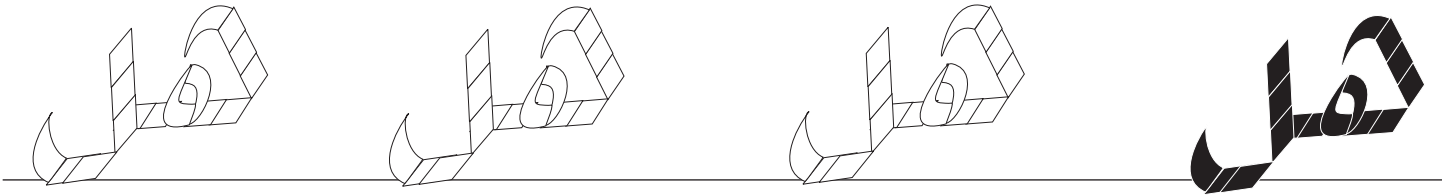

---

---

---

---

---

---

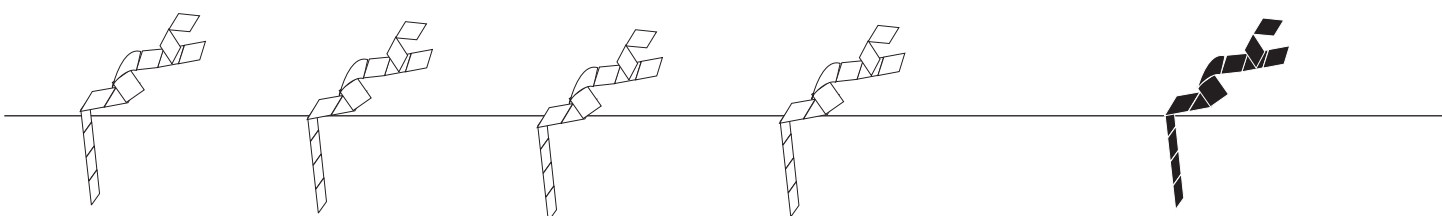
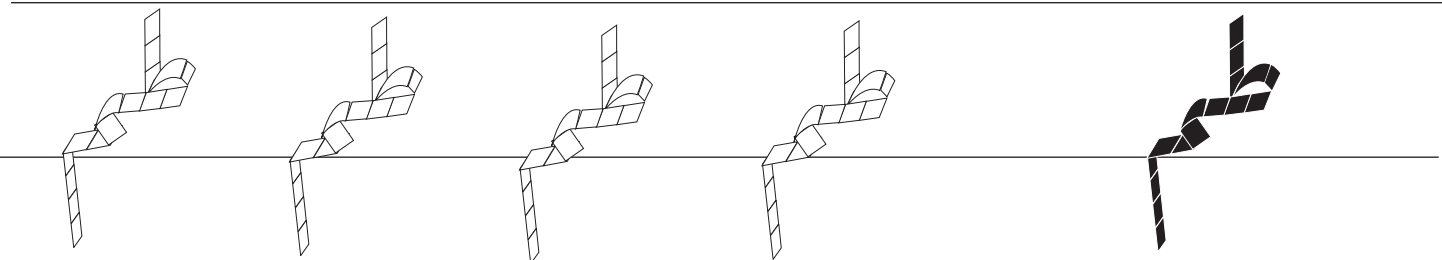
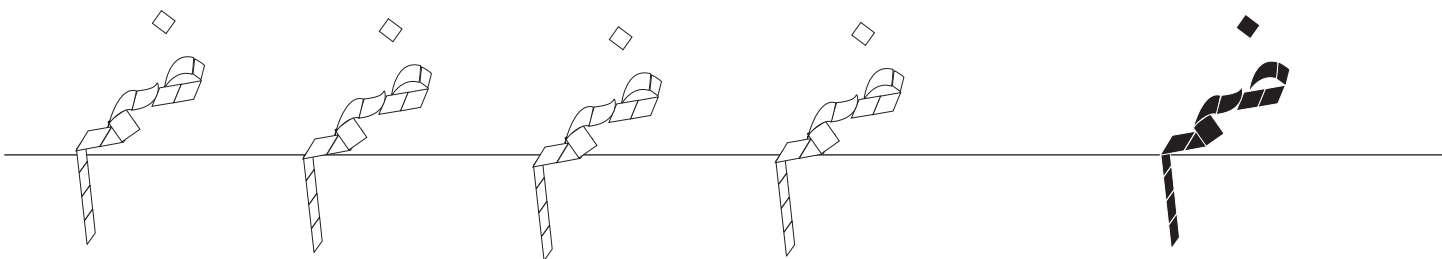
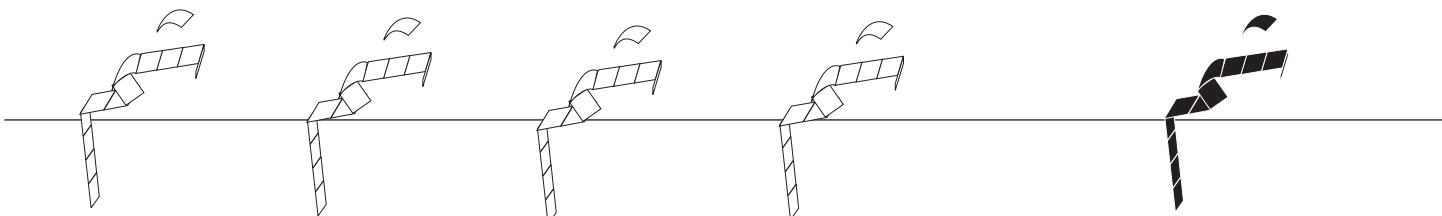
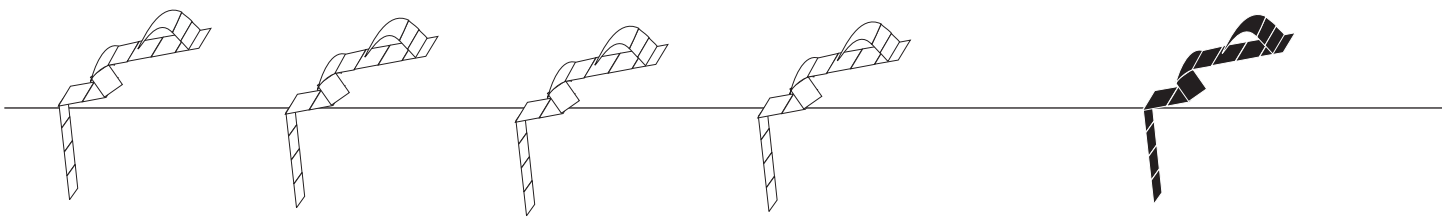
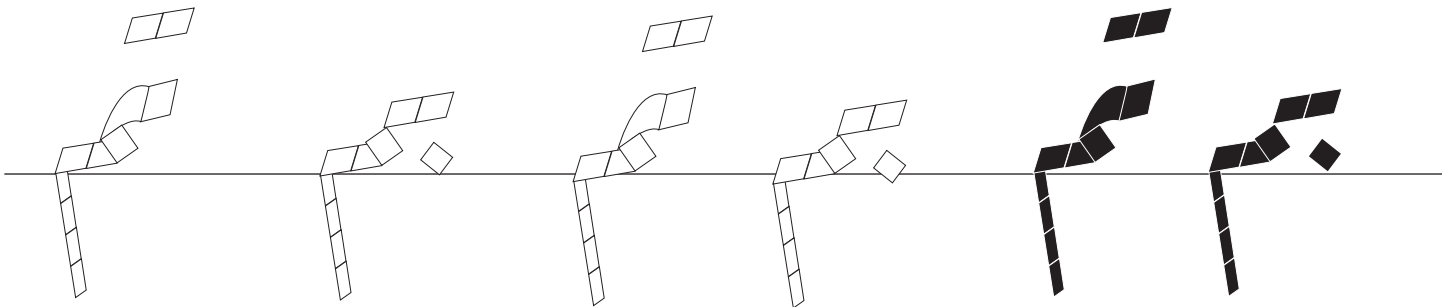

---

---

---

---

---

---

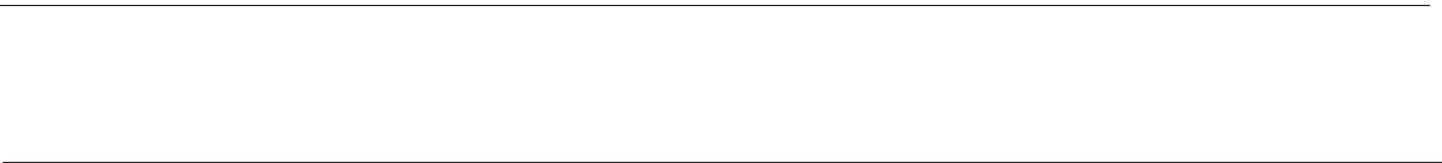
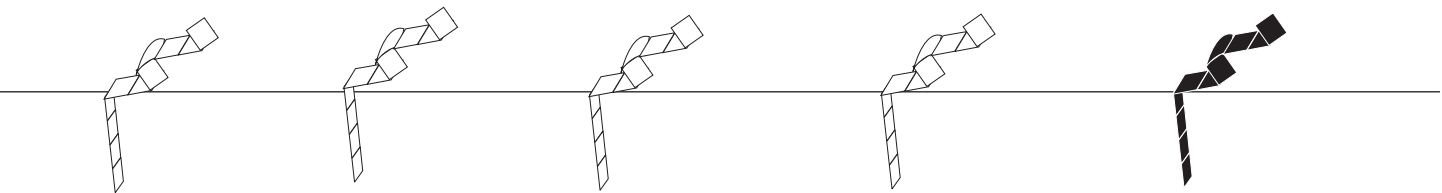
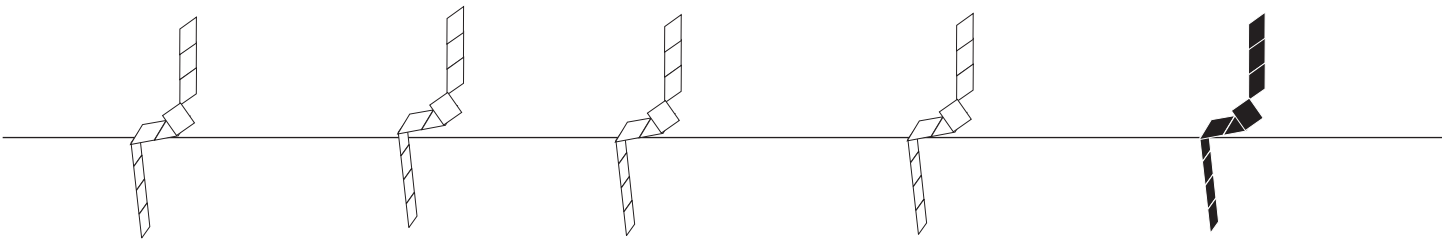
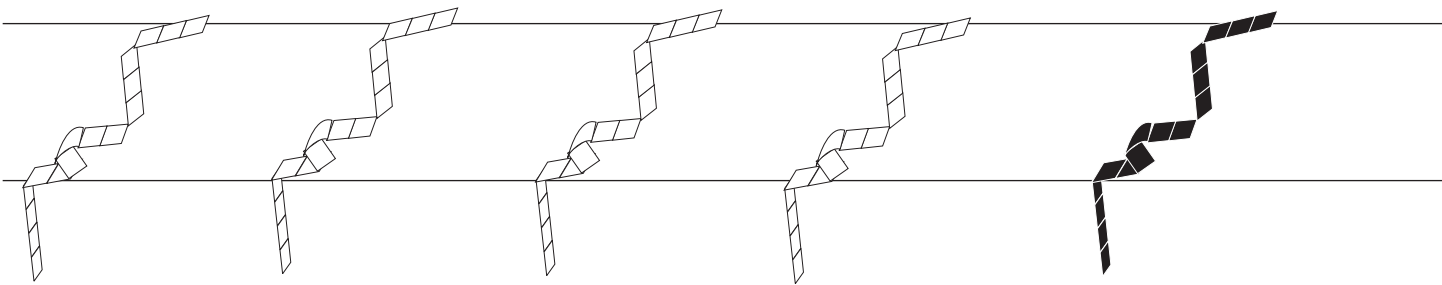
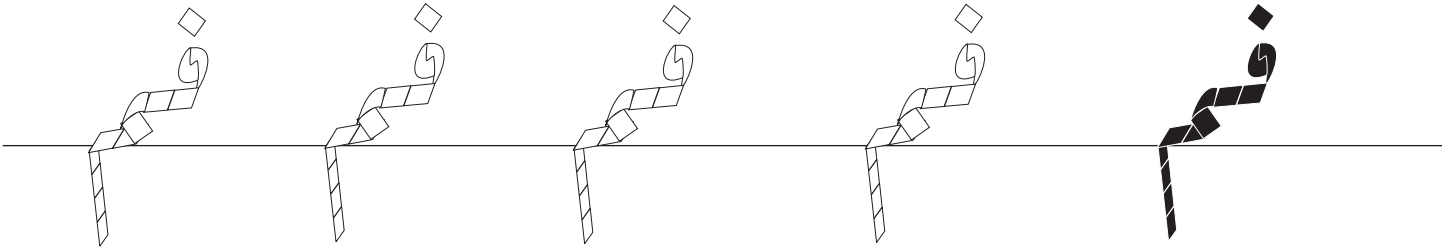
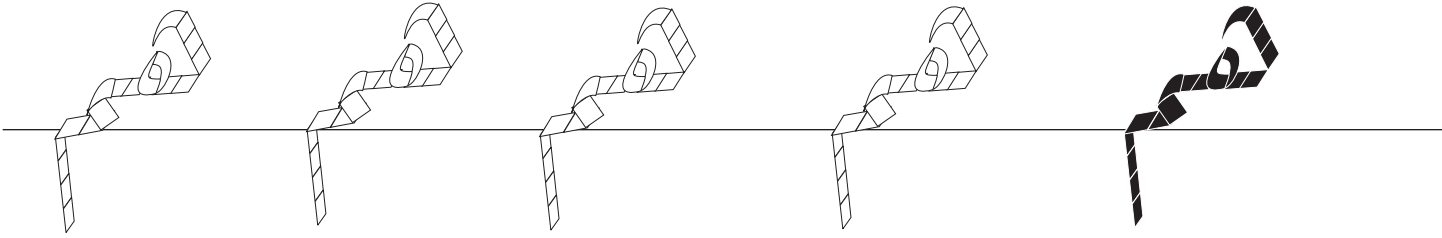

---

---

---

---

---

---

ب ب ب ب ب

ن ن ن ن ن

ن ن ن ن ن

ن ن ن ن ن

ن ن ن ن ن

ن ن ن ن ن

---

---

---

---

---

---



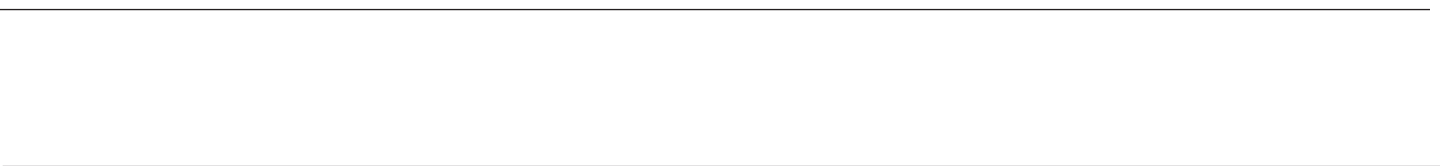
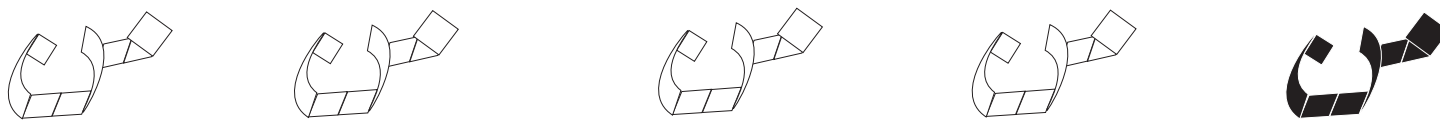
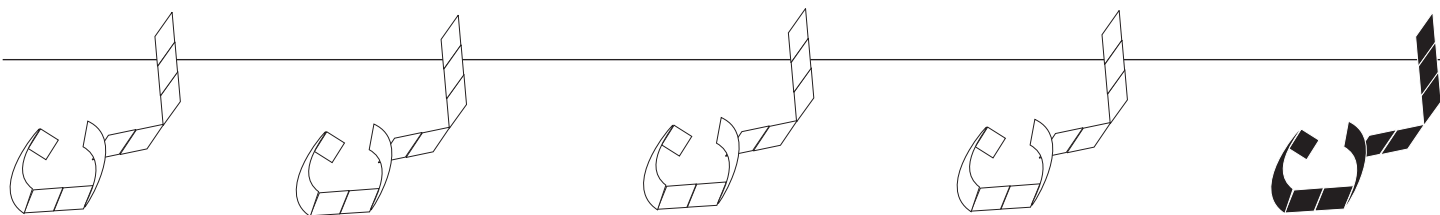
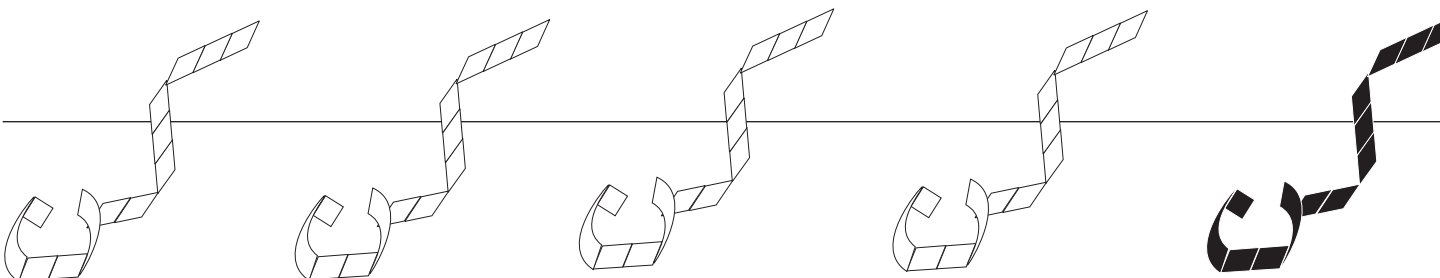
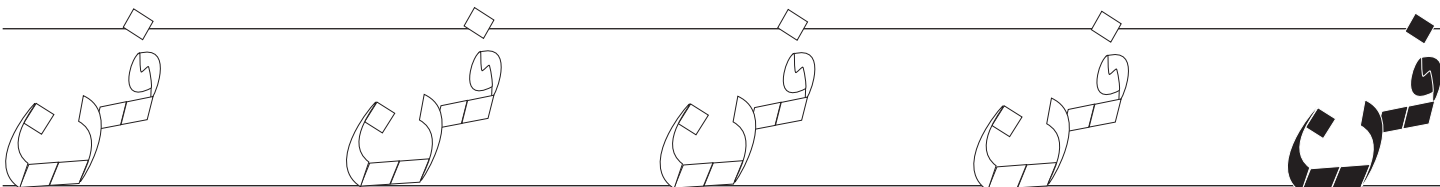
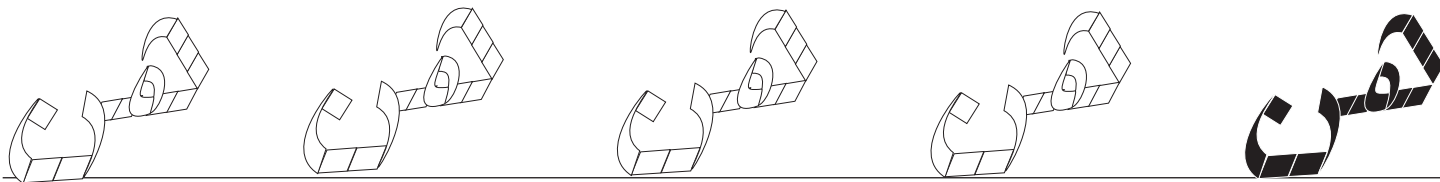

---

---

---

---

---

---

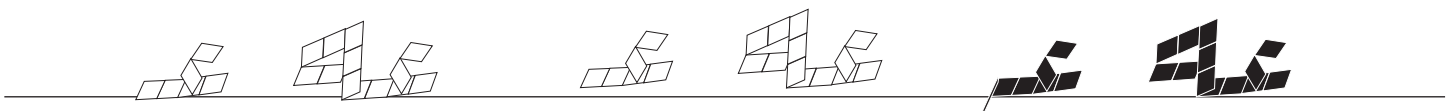
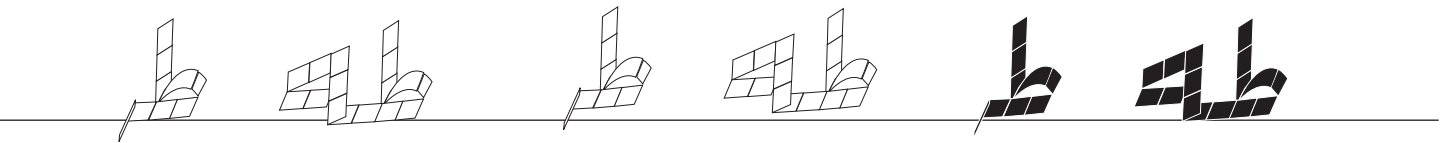
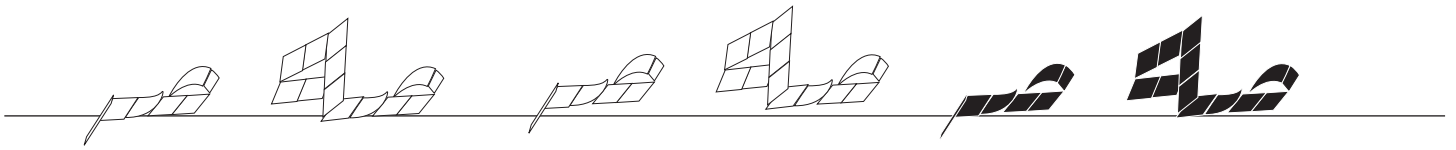
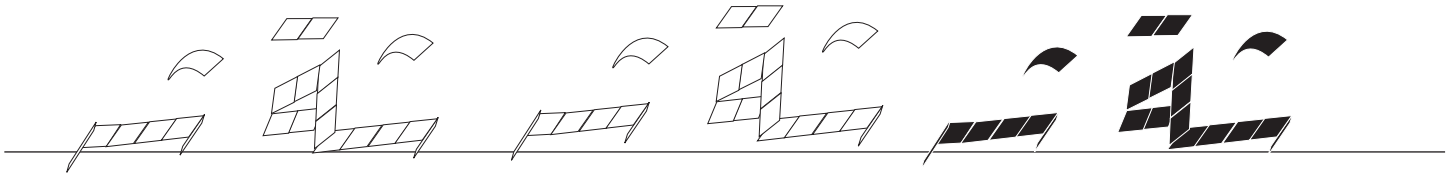
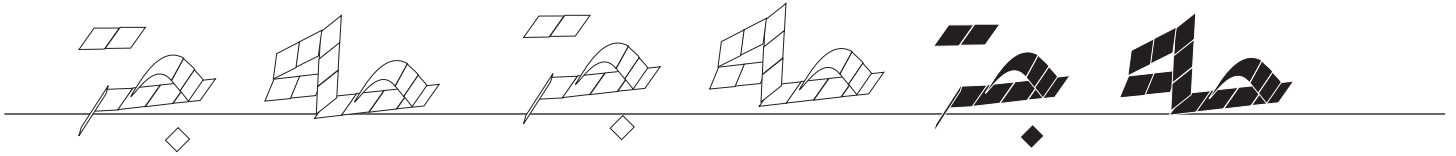
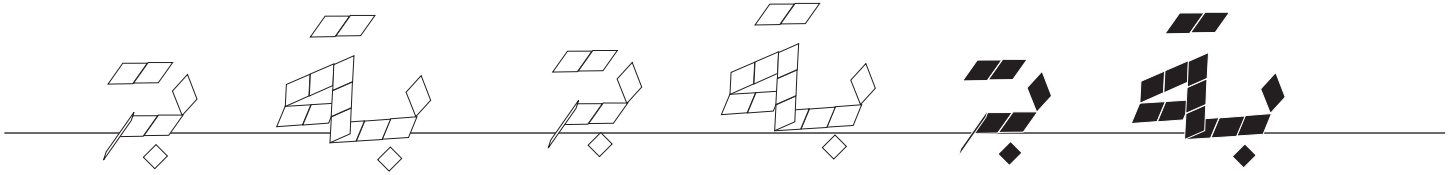

---

---

---

---

---

---

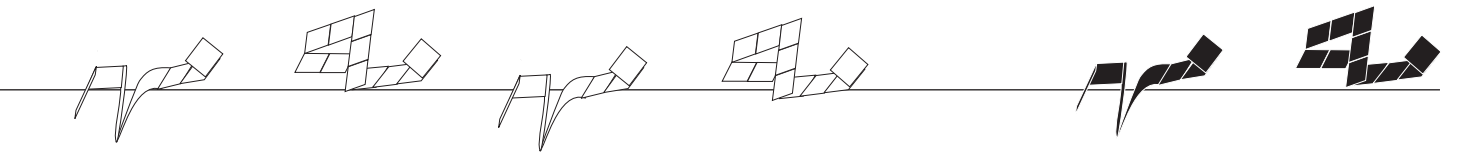
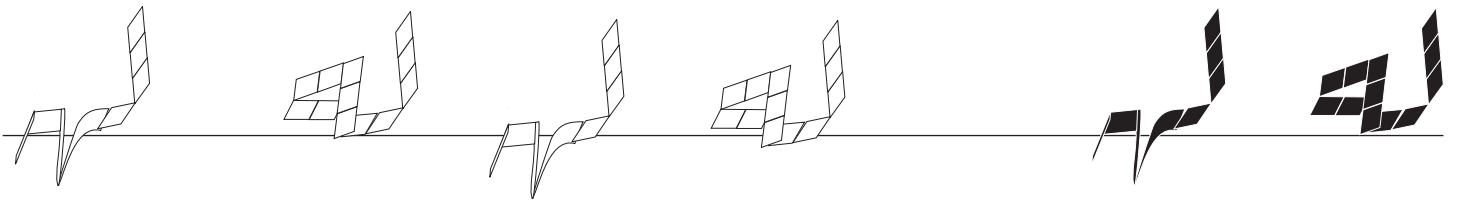
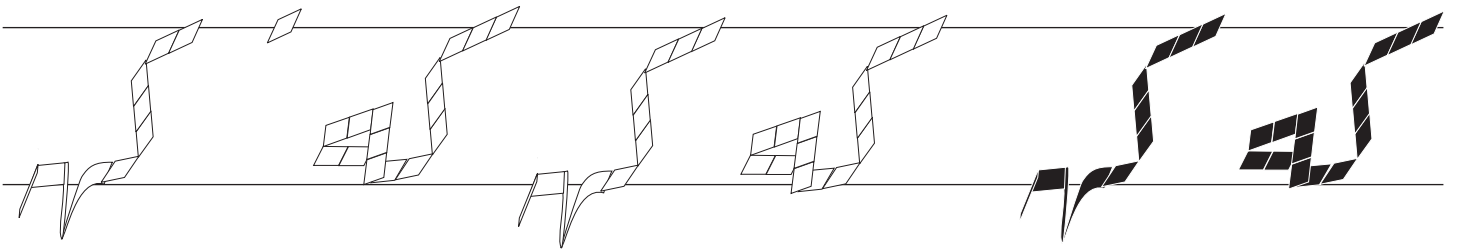
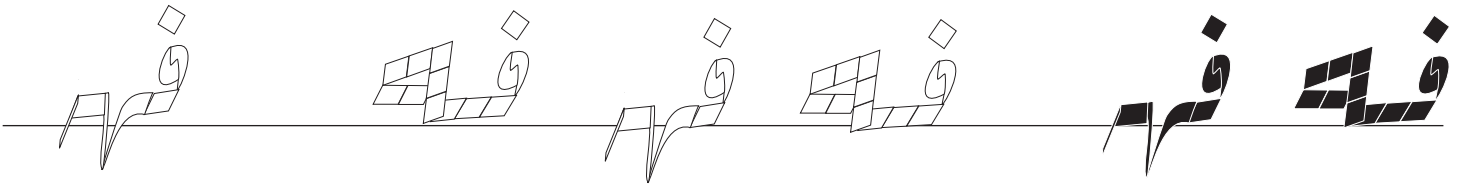
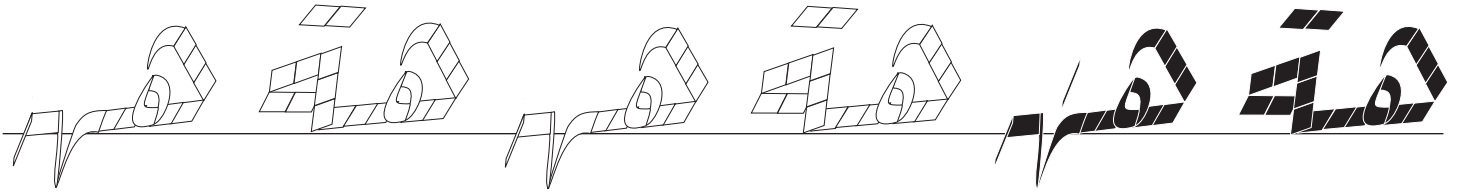

---

---

---

---

---

---

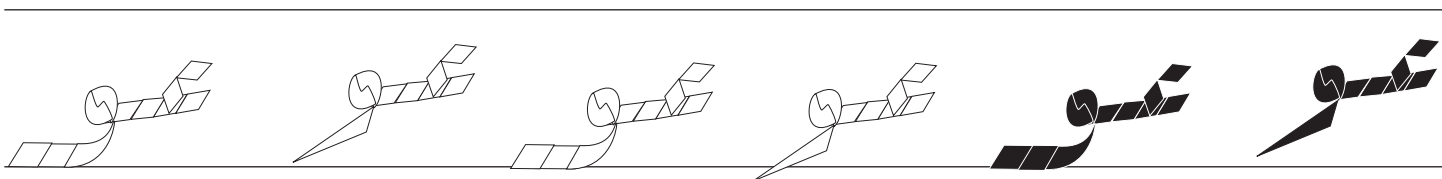
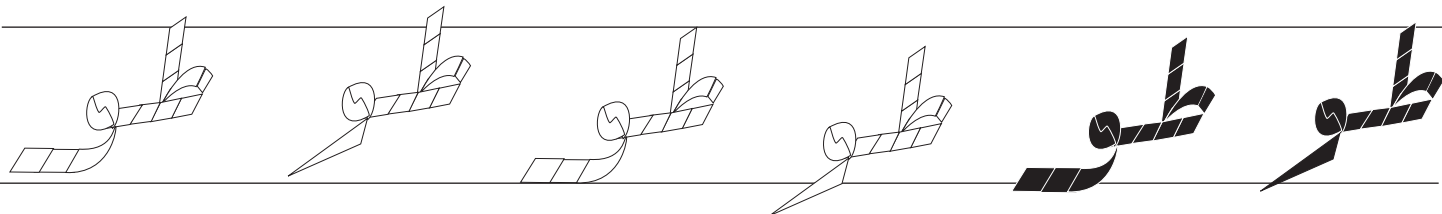
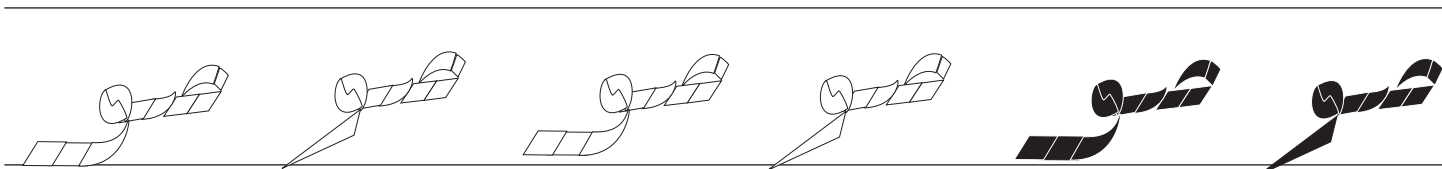
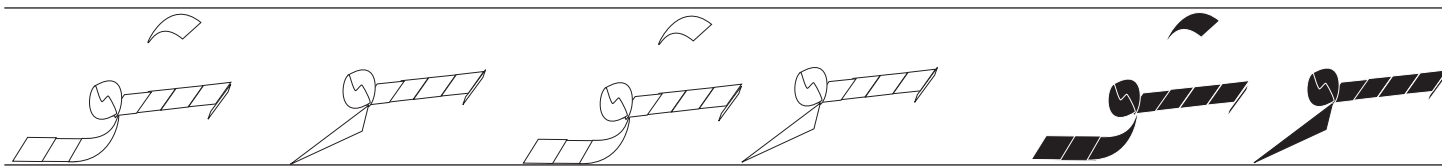
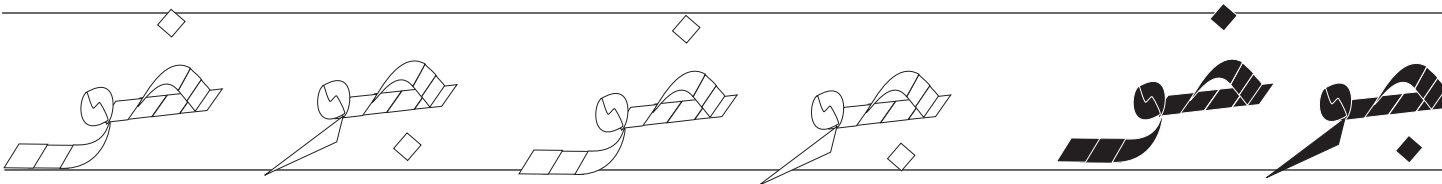
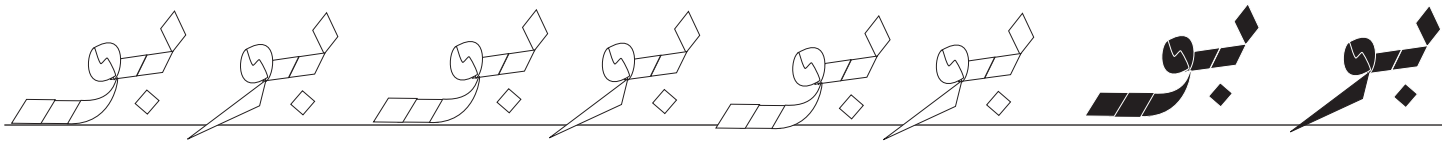

---

---

---

---

---

---



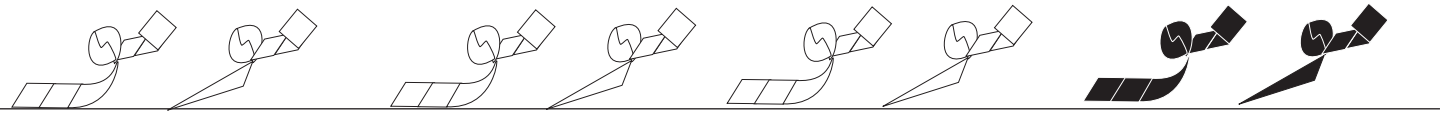
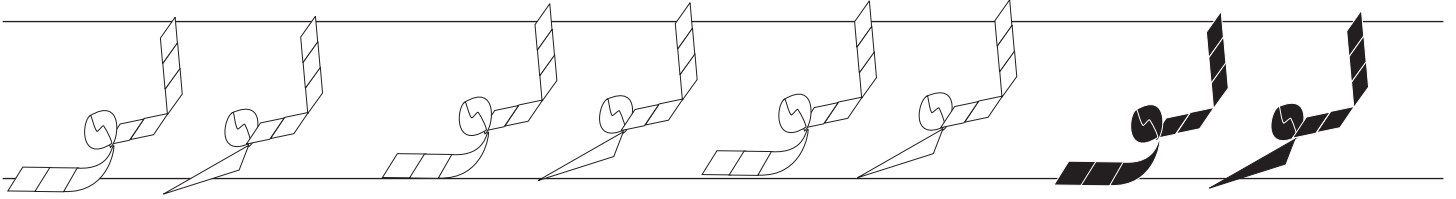
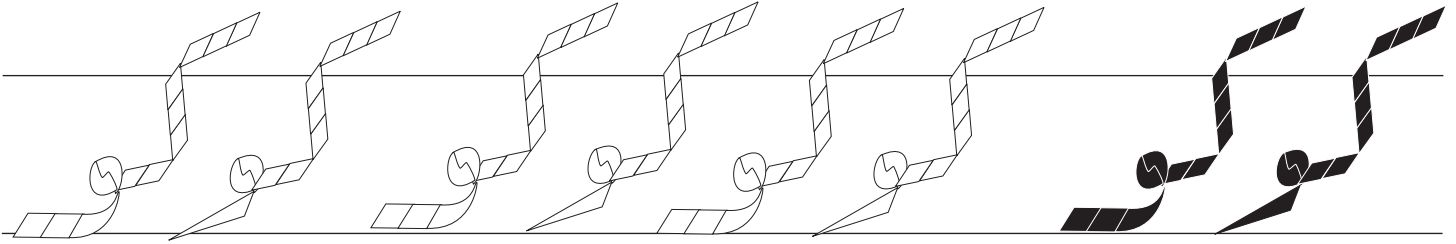
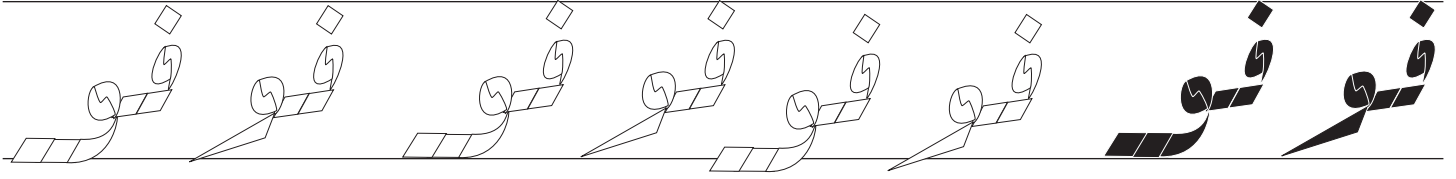
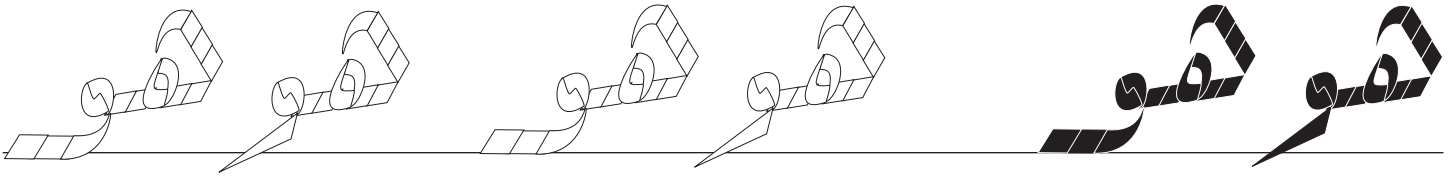

---

---

---

---

---

---

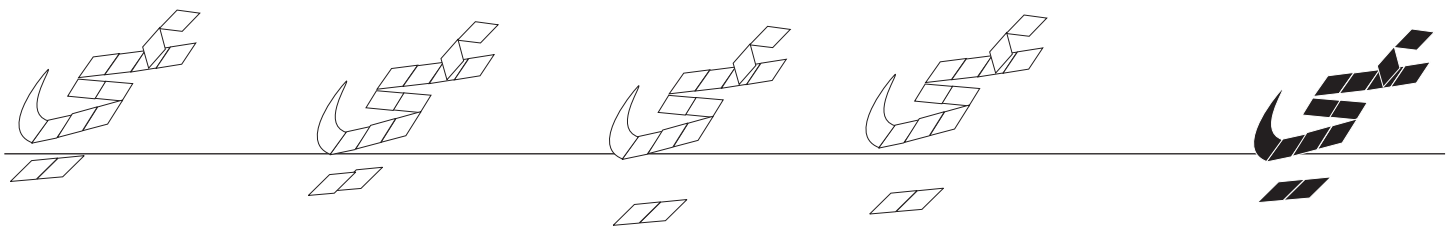
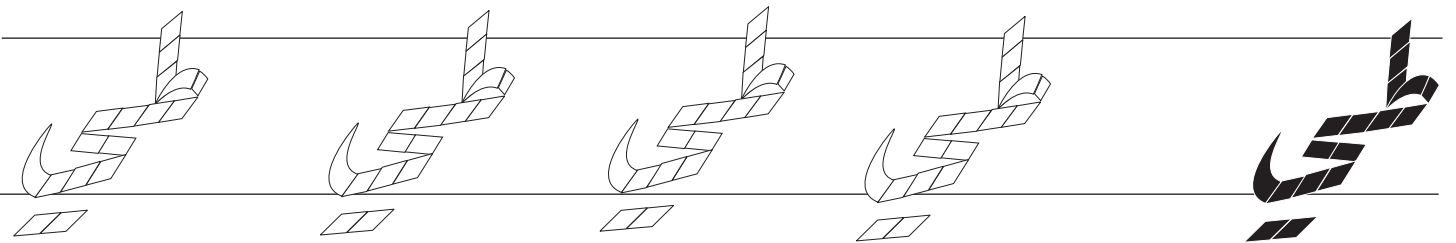
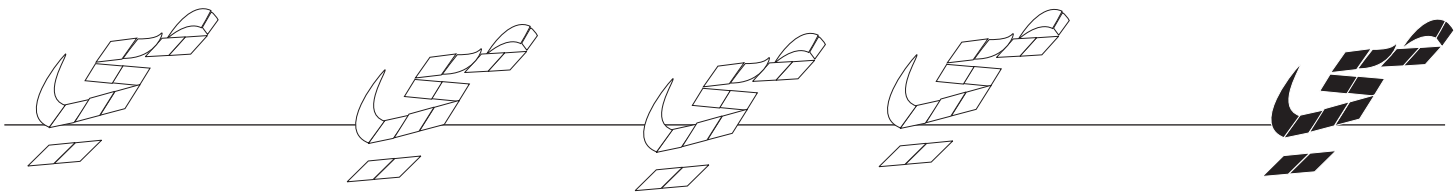
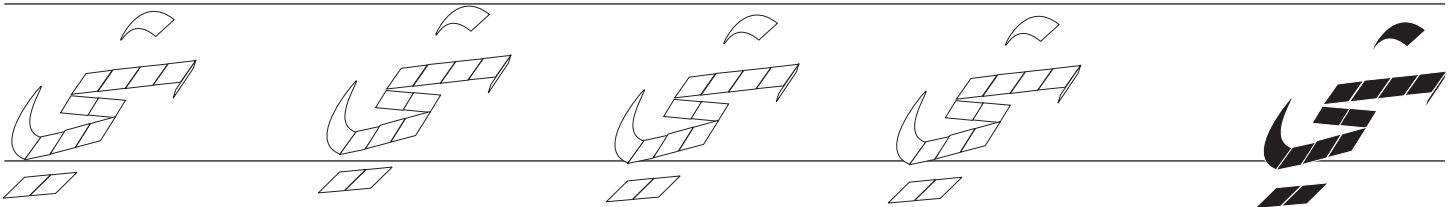
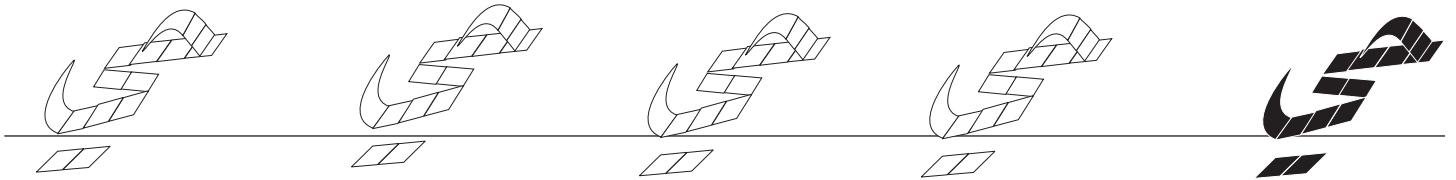
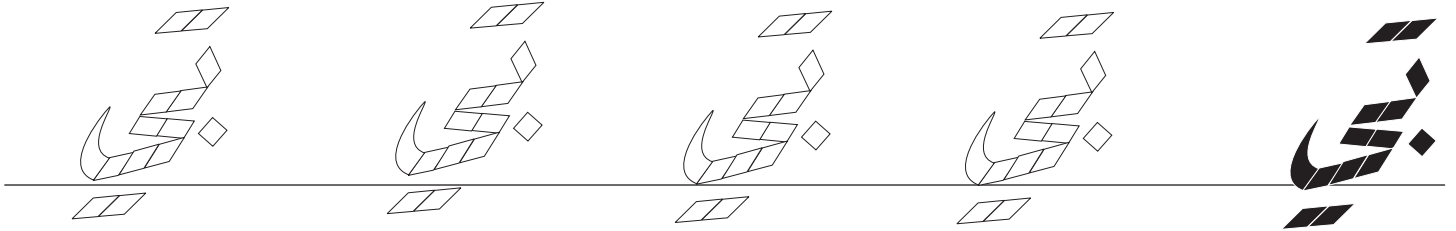

---

---

---

---

---

---

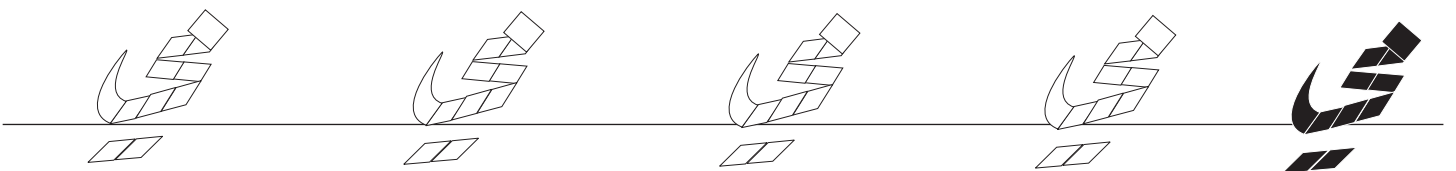
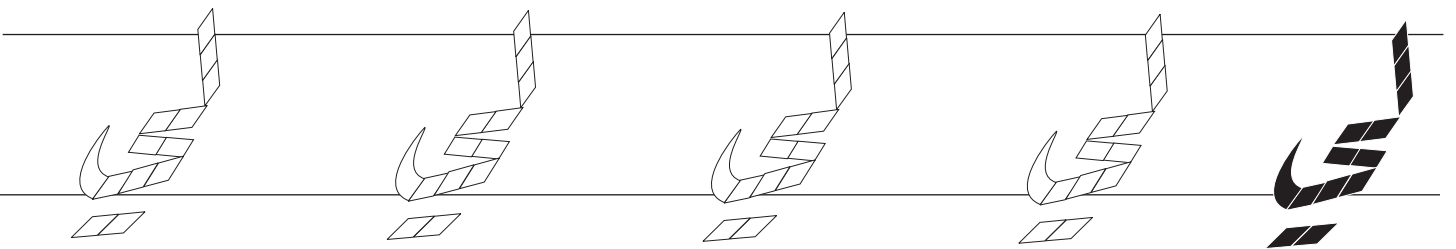
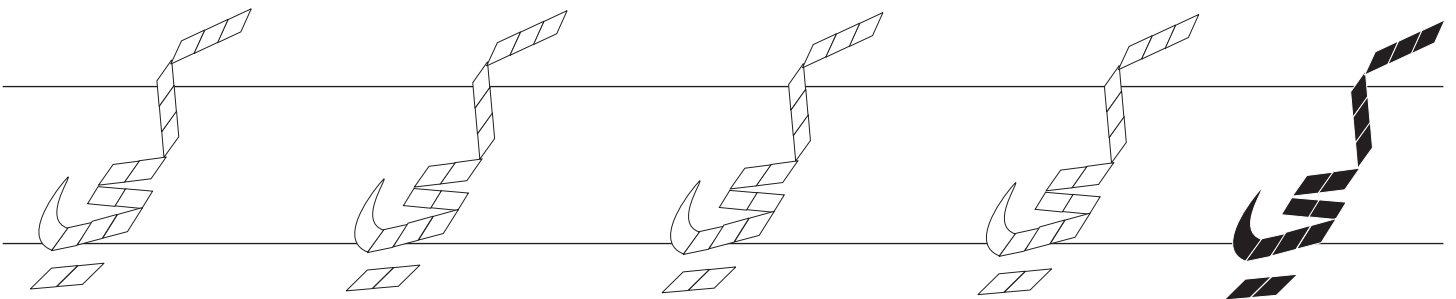
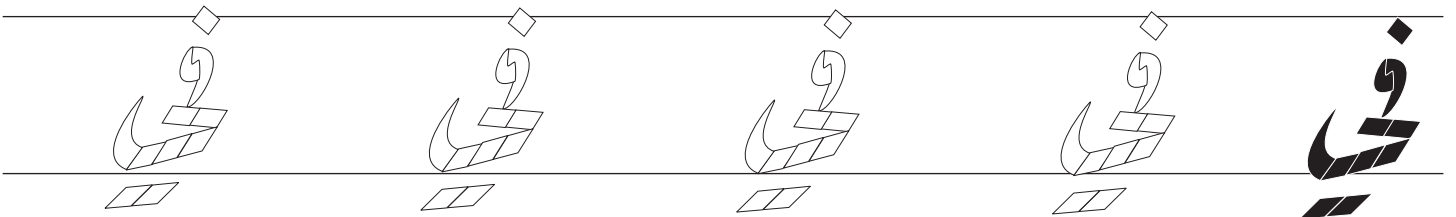
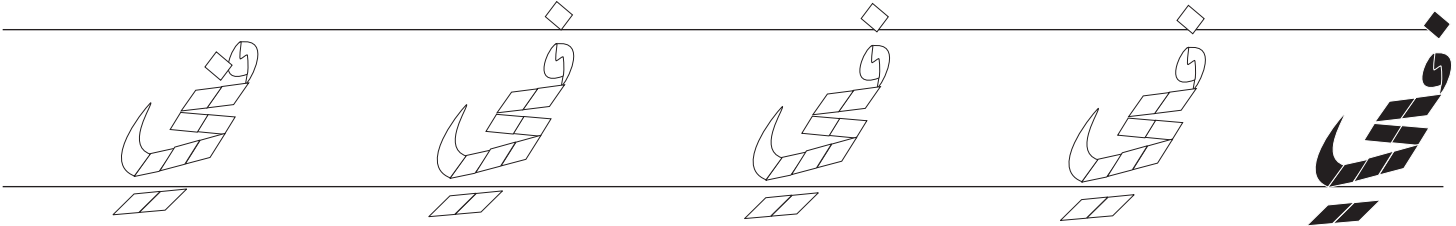
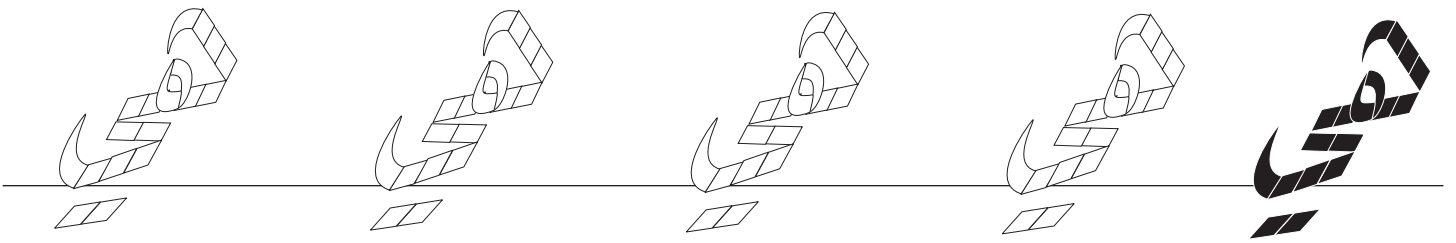

---

---

---

---

---

---

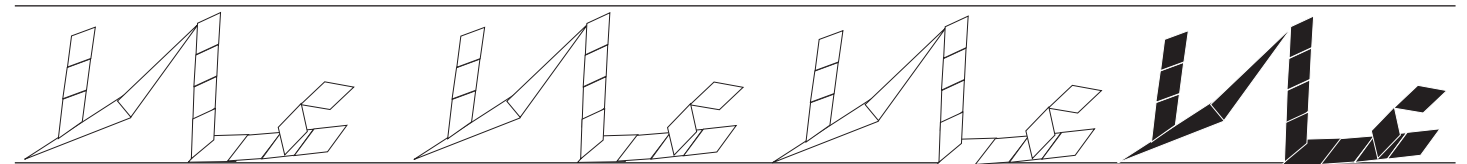
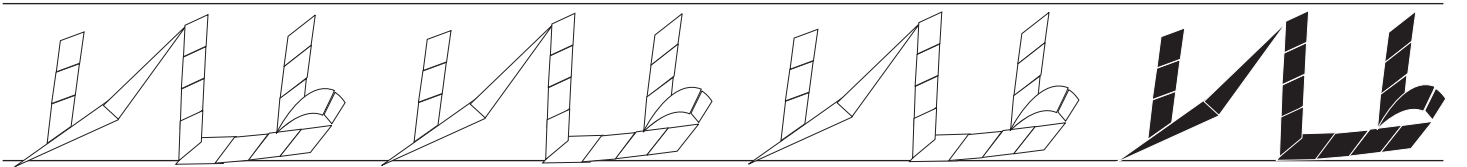
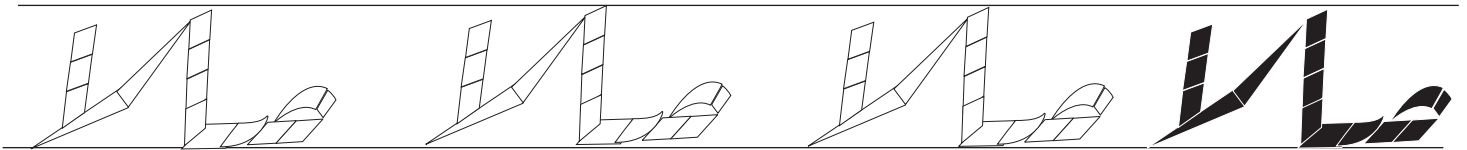
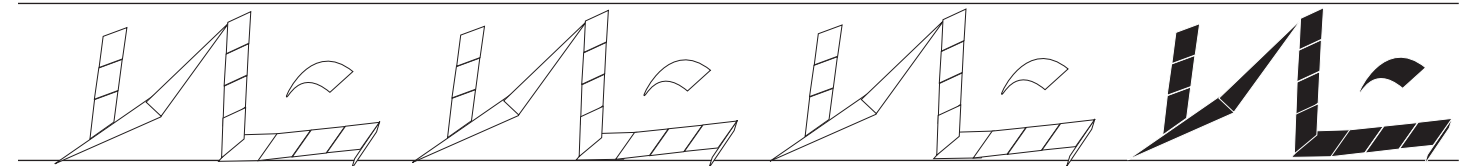
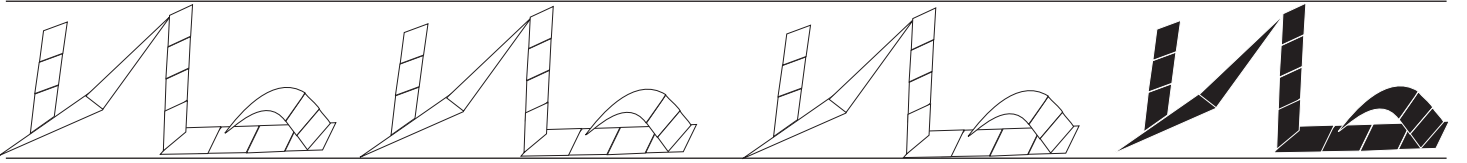
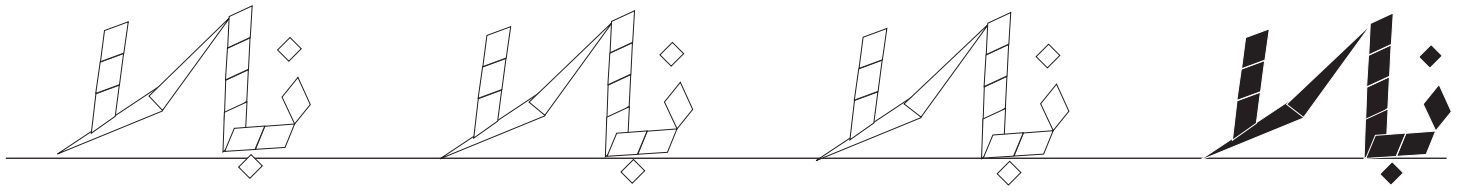

---

---

---

---

---

---



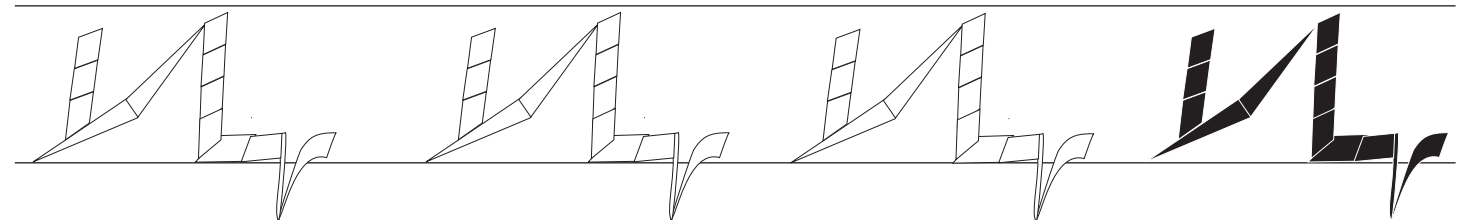
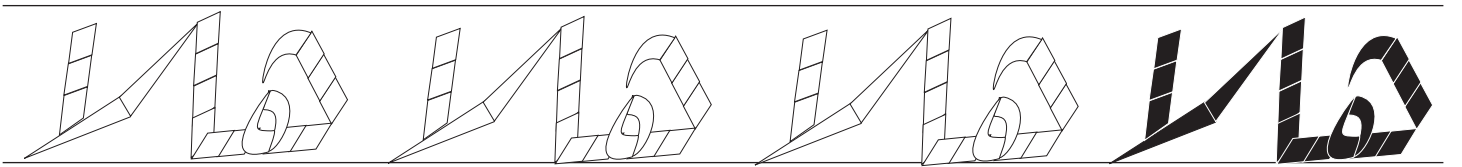
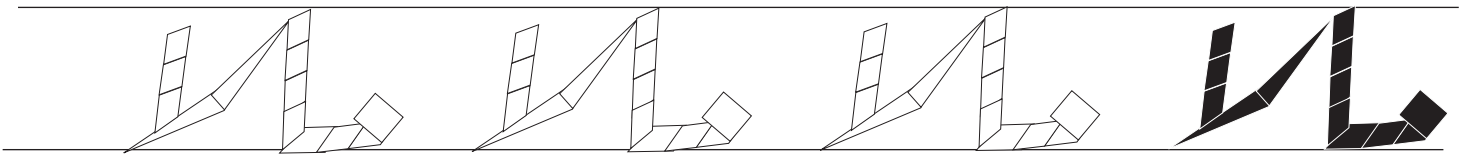
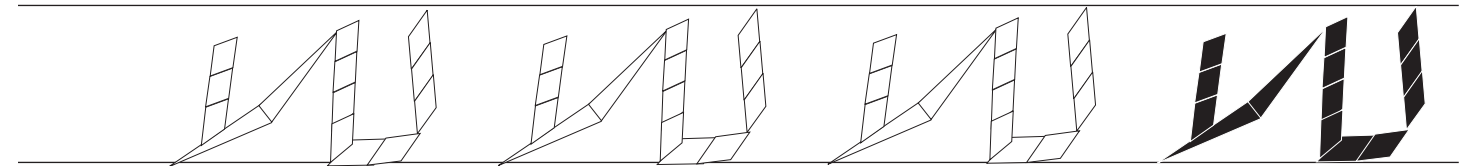
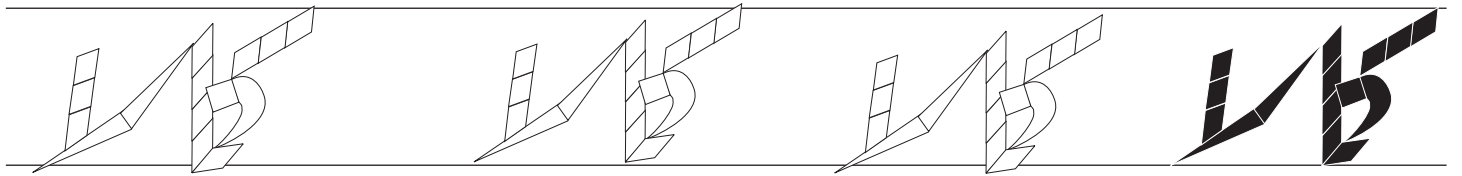
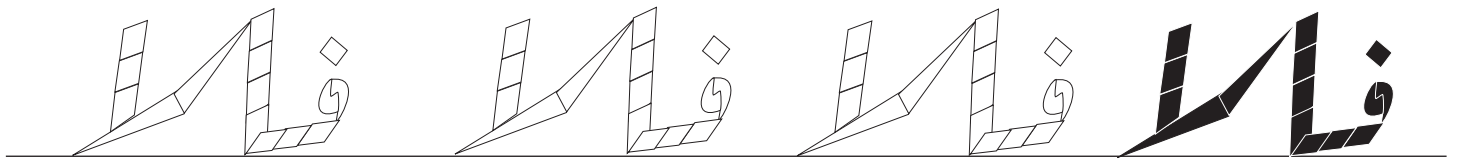

---

---

---

---

---

---

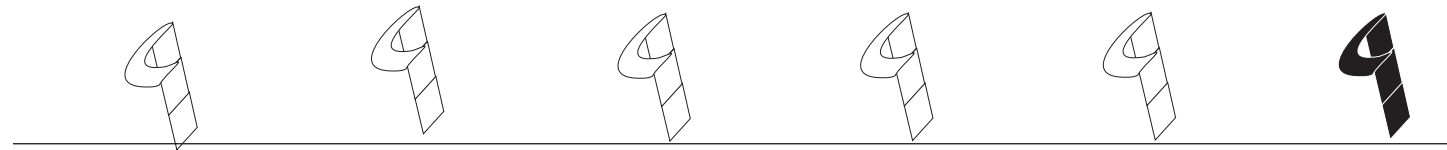
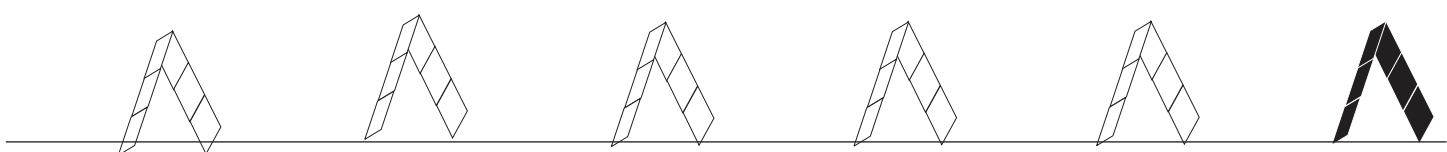
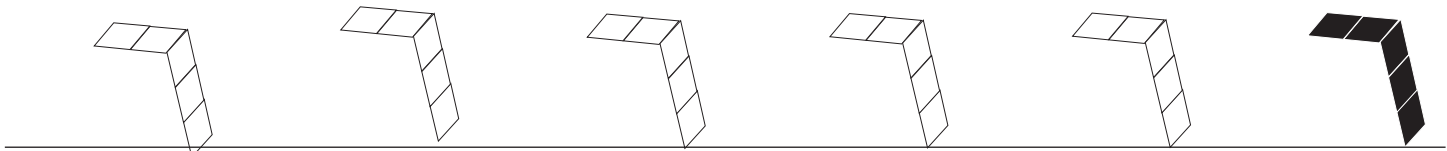
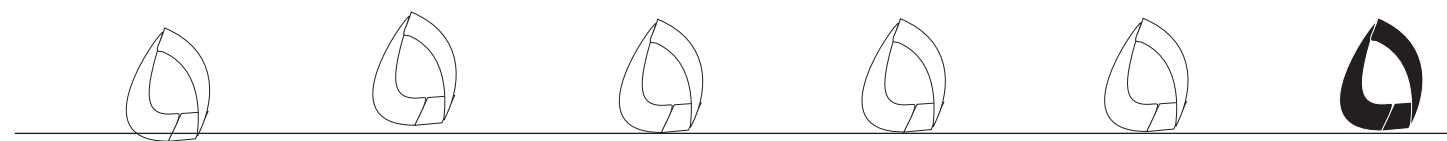
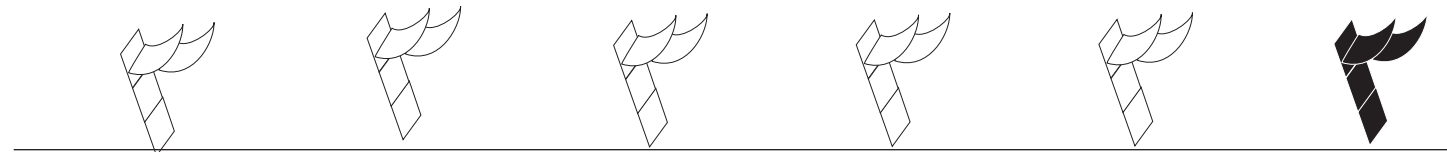
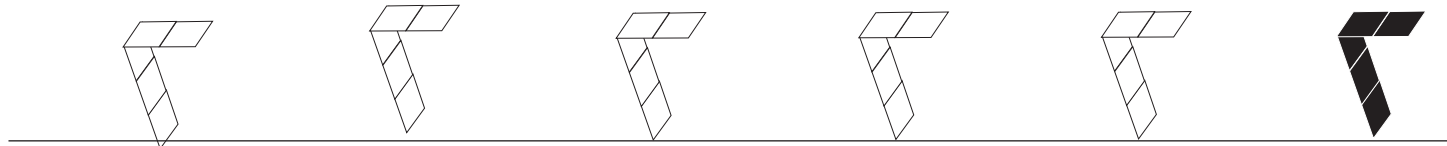
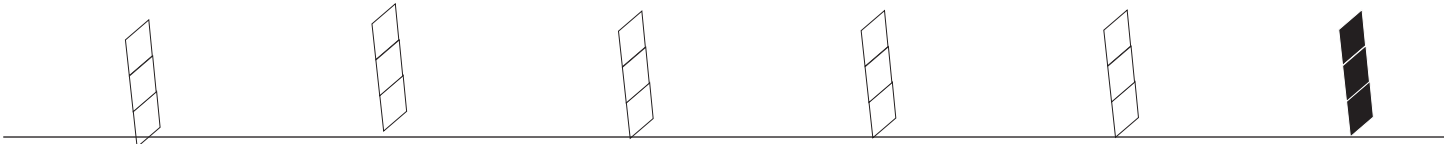

---

---

---

---

---

---

# الباب الخامس

كتابة الكلمات

---

---

---

---

---

---

---

عظمت

عظمت

عظمت

عظمت

عظمت

عظمت

عظمت

---

---

---

---

---

---

---



مجلد

مجلة

مكتب

مخار

مفزة

ملا

مستد

---

---

---

---

---

---

---

ظلمة

ظلمة

ظلمة

ظلمة

ظلمة

ظلمة

---

---

---

---

---

---

---

مستفين

مخروف

محقوق

مقتدر

مطامح

مجبور

مجبور

---

---

---

---

---

---

---

ظهور

بطل

خففت

خفف

تكاثر

جفف

بقائه

---

---

---

---

---

---

---



خفيف

ياسر

لطيف

باللذات

منظف

مناب

منافى

---

---

---

---

---

---

---

يا حيدر

حبيب

حسن

حسن

طموح

حجاب

غفر

---

---

---

---

---

---

---

مستغفر

مستغفر

مغابيل

مجت

النخبيات

مختلف

بنفس

---

---

---

---

---

---

---

بسطي

ضياء

التخيير

الجمال

أخافه

يتكفي

فئة

---

---

---

---

---

---

---



# الباب السادس

جماليات الخط

منقول عن الخطاط احمد صبري زايد

و

مختار مفيض الرحمن

---

---

---

---

---

---

---

سجاد

ظريف

نظريه

عظام

ظل

السيدات

---

---

---

---

---

---

---

باب

أبواب

أبى

أبيل

صدى

صاروخ

---

---

---

---

---

---

---

شاهد

شهادة

سجاد

طقس

أطباء

سور

---

---

---

---

---

---

---



السحر

السحر

صيد

صائد

قطار

طائر

---

---

---

---

---

---

---

عدل

عسل

غيب

غارة

شهد

شهد

---

---

---

---

---

---

---

عطر

طائرات

سجاد

سحر

سجاد

نظريه

---

---

---

---

---

---

---

بِسْمِ اللَّهِ الرَّحْمَنِ الرَّحِيمِ

وَقُلْ اعْمَلُوا فَسَيَرَى اللَّهُ

عَمَلَكُمْ وَرَسُولُ الْوَسْوَءِ

---

---

---

---

---

---

---



الخط الحسن يزيد الحق وضوحاً

كلمة الحق لم تترك لي صدقاً

الضربة التي لا تقناني تقويني

---

---

---

---

---

---

---

أَفْسِرُوا السَّلَامَ بَيْنَكُمْ

اللَّهُ يَفْعَلُ مَا يَشَاءُ

كُنْ عَجِيلاً تَرَى الْوُجُوهَ عَجِيلاً

---

---

---

---

---

---

---

خير الناس

من فك كفيه وكف قلبه

البرحمن الخلق

---

---

---

---

---

---

---

خير الناس من فك كفيه وكف فكه

الخط الحسن يزيد الحق وضوحاً

كلمة الحق لم تترك لي صديقاً

---

---

---

---

---

---

---



الضربة التي لا تقصاني تقويني

وتمت كلمة ربك صدقاً وعدلاً

الجنة تحت أقدام الأمهات

---

---

---

---

---

---

---

الكتاب أنيس في الوصية

يعمل مفتاح باب العارة

والكسل مطية الذل والفقير

---

---

---

---

---

---

---

قَالَ رَسُولُ اللَّهِ صَلَّى اللَّهُ عَلَيْهِ وَسَلَّمَ :

عَمَلُ اللَّهِ هُبْلَاهُ إِذَا بَاعَ ، وَإِذَا اسْتَرَى ، وَإِذَا اقْتَضَى ..

الحياة شعبة من الإيمان

---

---

---

---

---

---

---

إنما نحسب الله من عباده لعلماء

الكتاب أنيس في الوصية

الجنة تحت أقدام الأمهات

---

---

---

---

---

---

---



يُذْرِكُ بِاللَّطْفِ مَا لَا يُذْرِكُ بِالْعَنْفِ

آيَةُ الْمَنَافِقِ مَثَلَانِ ؛ إِذَا حَصَّتْ كَذِبٌ ، وَإِذَا وَعَدَ

أَخْلَفَ ، وَإِذَا انْتَهَمَ فَحَانَ .

---

---

---

---

---

---

---

بِسْمِ اللَّهِ الرَّحْمَنِ الرَّحِيمِ مُحَمَّدٌ رَّبُّ الْعَالَمِينَ الرَّحْمَةُ الرَّحِيمِ

مَلَكَ يَوْمَ الدِّينِ إِيَّاكَ نَعْبُدُ وَإِلَيْكَ نَسْتَعِينُ اهْدِنَا

الصِّرَاطَ الْمُسْتَقِيمَ صِرَاطَ الَّذِينَ أَنْعَمْتَ عَلَيْهِمْ غَيْرِ

الْمَغضُوبِ عَلَيْهِمْ وَلَا الضَّالِّينَ