

بِسْمِ اللَّهِ الرَّحْمَنِ الرَّحِيمِ

إِن الْحَمْدُ لِلَّهِ نَحْمَدُهُ وَنُسْتَعِينُهُ وَنَسْتَغْفِرُهُ، وَنَعُوذُ بِاللَّهِ مِنْ شَرِّهِ وَأَنْفُسَانَا وَمِنْ سَيِّئَاتِ أَعْمَالِنَا مِنْ يَدِهِ اللَّهُ فَلَا مَضِلَّ لَهُ، وَمَنْ يَضِلَّ فَلَا هَادِيَ لَهُ، وَأَشْهَدُ أَنْ لَا إِلَهَ إِلَّا اللَّهُ وَحْدَهُ لَا شَرِيكَ لَهُ وَأَشْهَدُ أَنَّ مُحَمَّدًا عَبْدُهُ وَرَسُولُهُ. أَمَّا بَعْدُ:



دوعا دهمی ژ مال دهر دکه فی دئی بیژنی: بِسْمِ اللَّهِ تَوَكَّلْتُ عَلَى اللَّهِ وَلَا حَوْلَ وَلَا قُوَّةَ إِلَّا بِاللَّهِ دوعا سه فه ری: اللَّهُ أَكْبَرُ اللَّهُ أَكْبَرُ اللَّهُ أَكْبَرُ سُبْحَانَ الَّذِي سَخَّرَ لَنَا هَذَا وَمَا كُنَّا لَهُ مُقْرِنِينَ، وَإِنَّا إِلَى رَبِّنَا لَمُنْقَلِبُونَ. اللَّهُمَّ إِنَّا نَسْأَلُكَ فِي سَفَرِنَا هَذَا الْبِرَّ وَالْقَوِيَّ، وَمِنْ الْعَمَلِ مَا تَرْضَى. اللَّهُمَّ هَوِّنْ عَلَيْنَا سَفَرَنَا هَذَا وَاطْوِ عَنَّا بُعْدَهُ، اللَّهُمَّ أَنْتَ الصَّاحِبُ فِي السَّفَرِ، وَالْحَلِيقَةُ فِي الْأَهْلِ، اللَّهُمَّ إِنِّي أَعُوذُ بِكَ مِنْ وَعْثَاءِ السَّفَرِ، وَكَآبَةِ الْمُنْتَظَرِ، وَسُوءِ الْمُنْقَلَبِ فِي الْمَالِ وَالْأَهْلِ.

نهو کاریت بو عومری دنیه نه نجام دان

- المیقات (1) الإحرام (2) الطواف (3) السعی (4) الحلق أو التقصیر

المیقات (1): نهو دهمی عومره چی نیحراما دکه نه بهر خو، کو پینج جهن:



جهن گریدانا نیحرامان ژ میقاتی:

- ذَا الْحُلَيْفَةِ: د بیژنی (أبیار علی) جهن گریدانا نیحراما بو خه لکن مه دینی به و نهو که سیئت د ویرا دچن.
- الْجُحْفَةَ: میقاتا خه لکن شامی به و نهو که سیئت د ویرا دچن.
- يَلْمَلَمَ: میقاتا خه لکن یه مه ننی به و نهو که سیئت د ویرا دچن.
- قَرْنَ الْمَنَازِلِ: د بیژنی (السبل الکبیر) میقاتا خه لکن نه جدی به و نهو که سیئت د ویرا دچن.
- ذَاتِ عَرَقٍ: د بیژنی (الضریبه) میقاتا خه لکن عیراقی و نهو که سیئت د ویرا دچن.

سوننه تیئت ژ بهری گریدانا نیحراما



سهر شویشن بو ژنکا و زه لاما ن. ل خو کرنا بهین خوشیی بوزه لاما بتنی ناییت بو ژنسان. تراشینا سه میلا. قوساندنا نینوکیئت دهست و پیا. چیکرنا میئت بنکه فشا و میئت بن زکا. **الإحرام**: نهو کو تو دچییه دنا ف عومری دا، نیحرام بوزه لاما ن پیک دنیئت ژ دوو پارچین قوماشی و سوننه ته سپی بن. نه ف دوو پارچین قوماشی دبیژنی: (إزار و رداء) (إزار پارچی بنی به، رداء پارچی سه ری به) دقیت نه ف دوو پارچیت قوماشی نه هادبنه دورین، وهکی وینی (1) ونا چیبیت چ جلک یان فانیله، دبن نیحراما فه بن. نیحرام بو ژنکان: دئی جلکی خوییت ناسایی فه بن چ جلک بیت به لئی دقیت نهو جلکه له شی هه میئن فه شیرت و ناییت جلکی ژنی طه نگ و ته نک بیت، یان یی زه لاما بیت یان گه له ک زینه ت تیدا بیت. دهمی تو نیحراما بکه یه بهر خو دئی ننیه تا خونینی بو عومری و بدهقی خودی بیژنی: (لَبَّيْكَ اللَّهُمَّ الْعُمْرَةَ). پاشی دئی (ته لبیا) دی و دئی بیژنی: ((لَبَّيْكَ اللَّهُمَّ لَبَّيْكَ، لَبَّيْكَ لَا شَرِيكَ لَكَ لَبَّيْكَ، إِنَّ الْحَمْدَ وَالتَّعْمَةَ لَكَ وَالْمُلْكَ لَا شَرِيكَ لَكَ)) بهر دهواری ته لبیا دی حهتا تو نیژیکی سنوریت که عین بیی. دانا ته لبیا: زه لاما دئی دهنگی خوبلند کهن و ژنک دئی دهنگی خونزم کهن.

نهو تشتیئت دروست دبن گریدانا نیحراما

- کرنا سه عه تی. کرنا بهر چاقکا (منظرة). کرنا شمکی (نه عال).
- کرنا قایشی و که مه ری. کرنا کوستیرکی و بازنکا.
- سیار بوونا نوتومبیلن. کوشتنا وان گیانه وهریت دبیژنی: (فَواَسِق).
- راکرنا سیهوانی (شه مسیئ). سیار بوونا عه ربانا یی نه خوشیبت یان نه شیت.
- کرنا ناموژگاریی. خارن و فه خارن و خارنا دهرمان.
- کرنا سه ماعا گوها. بوژنکا بتنی دروسته گورا یان خوفکا بکه تی.
- برینا خوده درمان بکه ت و بییچیت نه گه بریندار بوو.
- سهر شویشن و شه کرن و خوراندن، نه گه موی یان پرچ ب خو ژئی فه بوو یان وهریا چ نینه.

نهو تشتیئت حرام و خه له ت دبن گریدانا نیحراما

- نا چیبیت تراشین و ژیفه کرنا و مویا و پیرتی له شی، نه گه بهر بخو ژئی فه بوو یان وهریا چ نینه.
- نا چیبیت ژیفه کرنا نینوکا، نه گه بهر بخو ژئی فه بوو چ نینه.
- نا چیبیت ل خو کرنا بهین خوشیی و گولافا، به لئی نه گه ژ بهری گریدانا نیحرامی بیت دروسته.
- نا چیبیت نیچیر و کوشتنا گیانه وهری و هاریکاریا کوشتنا وان، چ ژن بیت یان زه لامر.
- نا چیبیت ژیفه کرنا و برینا دارو و یاری و که سکا تیئی.
- نا چیبیت مروقه تشته کی ببینت دهستی خوب که تی یان راکه ت چ زبیر بیت یان زیف بیت یان پاره بیت نیلا بده ته دیار کرن و نیاسین.
- نا چیبیت مروقه ژنه کی بخو بخوازیت یان مار بکه ت یان هاریکاریا هندئ بکه ت.
- نا چیبیت مروقه بجیته نئینا ژنا خوبننیه تا جیماعی.
- نا چیبیت چ ژن بیییت یان زه لامر بیت دهست گورکا بکه ته دهستی خو.
- نا چیبیت ژن خیلین یان نیقایی بکه ته بهر خو، نه گه ربی جهن تیکه لیئ و فتنن بلا خوستار بکه ت.
- نا چیبیت مروقه ناخفتنیئت سه قه ت بیژنی یان زیده رهوی بکه ت یان جه ده لئی بکه ت.
- نا چیبیت بوزه لامی دهر سوک یان سوک یان کولافی بکه ته سه ری خو.
- نا چیبیت بوزه لامی بتنی چلکیئت دوری بکه ته بهر خو وهکی: (قمیص و شه لوال و فانیله و.....).
- نا چیبیت زه لامر بیت یان ژن بیت و یانا بو خوبگریت یان بو نیکی بگریت.
- نا چیبیت بوزه لامی بتنی گورا بکه تی، نه گه ر شمک بدهست نه که ت بلا خوفکی بکه تی به لئی بلا نه ف خوفکه دبن گوزه کئی دا بن.

دهمی تو بچی یه (مه که هی) و (المسجد الحرام) فه

دهمی تو بچی یه (مه که هی) فه سوننه ته مروقه سه ری خوبشوت، نه گه مروقه سه ری خوننه شوت چ نینه.



دهمی تو بچی د (المسجد الحرام) فه: ۱- دئی پین راستی هاقین، ۲- دئی قن دوعایی بیژنی: ((أَعُوذُ بِاللَّهِ الْعَظِيمِ وَبِوَجْهِهِ الْكَرِيمِ وَسُلْطَانِهِ الْقَدِيمِ مِنَ الشَّيْطَانِ الرَّجِيمِ، بِسْمِ اللَّهِ وَالصَّلَاةِ وَالسَّلَامِ عَلَى رَسُولِ اللَّهِ، اللَّهُمَّ افْتَحْ لِي أَبْوَابَ رَحْمَتِكَ.))

دهمی تو (طه وافق) بکه هی

الطواف: نهو ه زقرین لدور که عینی حهفت جارن، دهست پین دکه ت ژ بهری رهش (الحجر الأسود) دو ماهیک دنیئت حهتا تو جار هک دئی بکه هی یه بهری رهش (الحجر الأسود)، و دقیت (الحجر الأسود) بکه قیته ملی ته یی چه پین، وهکی وینی (۲)،

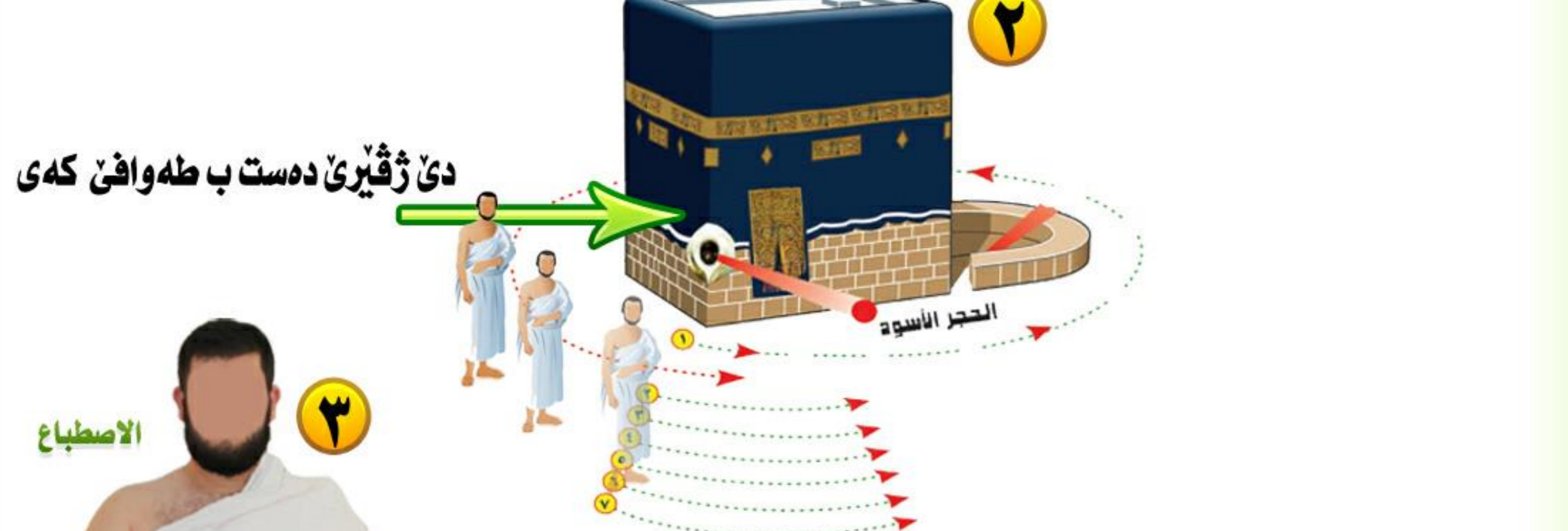

دهمی مروقه طه وافق بکه ت دقیت بدهسنیژ بیت، نا چیبیت یی طه وافق بکه ت بن دهنسیژ، یا سوننه ته بوزه لامی دهستی خوی راستی ببینت دهر دهر حهفت شه وطادا، وهکی وینی (۲)، دبیژنی: (الإصطباع). سوننه ته دهر سی شه وطایت نیکی دا زه لامر بچه کی بله زبجیت، دبیژنی: (الرَّمْل).

دهمی تو طه وافق بکه ی نه گه ته شیان هه بیت هه ره بهری ماچی بکه بن زهره ر، ویژنه: (بسم الله، الله اکبر)، وهکی وینی (۴)، بی کو تو موسلمانا نه زیه ت بدهی، دهر حهفت شه وطادا دروسته مروقه بهری ماچی بکه ت.

به لئی نه گه ته شیان نه بیت تو بهری رهش ماچی بکه ی بهس دهستی خوبکی و دهستی خوماچی بکه، وهکی وینی (۵)، دهر حهفت شه وطادا دروسته مروقه دهستی خولی بدهت. نه گه ته شیان نه بیت تو دهستی خول بهری رهش بسدهی یان تو ماچی بکه ی، هه ما ژ دویر فه دهستی خوبلند بکه بهرامبهر بهری رهش و بیژنه: (بسم الله، الله اکبر) بهس بو جار نیکی بتنی و بی کو دهستی خوماچی بکه ی، به لئی دهر شه ش جارین دییدا بهس دئی بیژنی: (الله اکبر)، وهکی وینی (۶)،



کرنا عومری

لدویف قورئانی وسوننه تی

کیفیه العمرة

باللغة الكردية

كما جاء في القرآن والسنة

بهره فکرن
عمر نظمی محمد

خیرا (1) نشیژی
ل مهکهه بی (10000)
سهده هزار نشیژانه



دهمن توژ سه فایئ خلاس دبی دئی چیه چیاين مهرواین، ونه گهر توگه هشتیه دنافه یینا ههردوو نالاییت که سگدا، سوننه ته بوزه لاما بتنی بکه ته غاربن زیان، د هه رحه فت جاراندای دئی زه لامر که نه غار دهمن دگه هه دنافه بهرا نالاییت که سگدا، نا چبیت بوژنکا،



دهمن تو بگه هیه چیاين مهرواین، دئی بهرئ خودیه (قیبلئ) دئی سن جارای بیژی: (الله اکبر) بی کو توده ستئ خوبلند بکه ی بو که عبئ یان نیشاره تی بدهین، و سن جارای قسئ دوعایئ بیژی: (لَا إِلَهَ إِلَّا اللَّهُ وَحْدَهُ لَا شَرِيكَ لَهُ، لَهُ الْمُلْكُ وَلَهُ الْحَمْدُ، وَهُوَ عَلَى كُلِّ شَيْءٍ قَدِيرٌ، لَا إِلَهَ إِلَّا اللَّهُ وَحْدَهُ، أَنْجَزَ وَعَدَهُ، وَنَصَرَ عَبْدَهُ، وَهَزَمَ الْأَحْزَابَ وَحْدَهُ)، نه فدوعایه بو هه من جارانه، دهمن تو قئ دوعایئ دیبیژی بو خودنافة بینادا دوعا بکه، چونکی دوعا ل قیژی قه بو یل دین، و دهمن تو دوعا بکه ی ده ستیئ خو بلند بکه.

دهمن توژ (سه عینئ) خلاس بی (دئی چی سهرئ خوتراشی یان کورت که ی)

الحلق أو التقصير تراشین یان کورت کرن، دهمن تو کاریت عومری هه میا نه نجام بدهئ دوماهیئ دئی چی سهرئ خوتراشی یان دئی کورت که ی، بوزه لاما: دئی سهرئ خوتراش یان دئی کورت که ن، بهس تراشین باشتیره و چیتیره (حویت کرن). بوژنکا: تراشین نینه بهس کورت کر نه هه ما دئی ته مه تی (نینو کا تبلا خو) ژئ قه که ت،

ب قئ شیوهی (عومره) بدوماهیئک دئیئ

طواف الوداع: نه وه (طه و افا خاتراستنی)، نانکو: دهمن مروقه بزقیریته مالا خو (طه و افا) بکه ت (لدور کعبئ). (طواف الوداع): ل سهر مروقه (عومره) چی، نینه، نانکو مروقه (عومره) چی (طواف الوداع) نه که ت چ ل سهر نینه، به لئ مروقه (طواف الوداع) بکه ت یا باشه و نه که ت چ نینه.

دوعا دهمن ژ عومری د زقری بو مالی

((الله اکبر الله اکبر لا اله الا الله وحده لا شريك له، له الملك وله الحمد، وهو على كل شيء قدير، آيونا، تائبون، عابدون، ساجدون، لربنا حامدون، صدق الله وعده، ونصر عبده، وهزم الأحزاب وحده)) متفق عليه

دهمن توژ (طه و افا) خلاس دبی

دهمن توژ طه و افا خلاس دبی دئی قان کارا که ی: ۱- دئی ملئ خویئ راستئ قه شیئری، وه کئ وینئ (۱۰)، ۲- دئی چئ (مه قام نیبراهیم) دئی قئ نایه تی بیژی: (وَاتَّخِذُوا مِنْ مَّقَامِ إِبْرَاهِيمَ مُصَلِّينَ)، پاشی دئی ل پشت (مه قام نیبراهیم) دوو روکاهت سوننه ت که ی، وه کئ وینئ (۱۱)، ونه گهر ته شیان نه بیت تول پشت (مه قام نیبراهیم) بکه، هه ما لکیشه بیت بکه، دوو روکاهت نیکئ دا پشتئ (فاتیحئ)، دئی سوهرت (الکافرون)، قل یا ایها الکافرون، خویئ، دوو روکاهت دووئ دا، دئی سوهرت (الاحلاس)، قل هو الله احد، خویئ. دهمن توژ کرنا دوو روکاهت تا خلاس دبی، نه گهر ته شیان هه بیت یا سوننه ته تو نا فا (زمزم) قه خوی و خو پئ بشووی، پشتئ تو نا فا (زمزم) قه خوی هه ره (الحجر الأسود) ماچی بکه نه گهر تو نه شیئ نیشاره تی بدئ نه گهر ته شیان هه بیت.

دورسته پشتئ طه و افا مروقه نا فا (زمزم) نه قه خوت و (بهرئ) ژ ماچی نه که ت هه ما بچیت (سه عینئ)

دهمن تو بچی (سه عینئ) یئ (چون وهاتن دنافه را صفا و مهرواین دا)

السعی: نه وه چون وهاتن دنافه را صفا و مهرواین دا حه فت جاران، دهسپیئدکه ت

ژ سه فایئ و دوماهیئک دئیئ ل مهرواین، دهمن تو نیژیکی چیاين سه فایئ بی قئ نایه تی بخویئنه: (إِنَّ الصَّفَا وَالْمَرْوَةَ مِنْ شَعَائِرِ اللَّهِ فَمَنْ حَجَّ الْبَيْتَ أَوْ اعْتَمَرَ فَلَا جُنَاحَ عَلَيْهِ أَنْ يَطَّوَّفَ بِهِمَا وَمَنْ تَطَوَّعَ خَيْرًا فَإِنَّ اللَّهَ شَاكِرٌ عَلِيمٌ) بو جارای نیکئ بتنی، پاشی بیژه: (نَبْدَأُ بِمَا بَدَأَ اللَّهُ بِهِ) بو جارای نیکئ بتنی، پاشی دئی بهرئ خودیه (قیبلئ) دئی سن جارای بیژی: (الله اکبر)، بی کو توده ستئ خوبلند بکه ی بو که عبئ یان نیشاره تی بدهین، و سن جارای قئ دوعایئ بیژه: (لَا إِلَهَ إِلَّا اللَّهُ وَحْدَهُ لَا شَرِيكَ لَهُ، لَهُ الْمُلْكُ وَلَهُ الْحَمْدُ، وَهُوَ عَلَى كُلِّ شَيْءٍ قَدِيرٌ، لَا إِلَهَ إِلَّا اللَّهُ وَحْدَهُ، أَنْجَزَ وَعَدَهُ، وَنَصَرَ عَبْدَهُ، وَهَزَمَ الْأَحْزَابَ وَحْدَهُ)، نه فدوعایه بو هه منی جارانه، دهمن تو قئ دوعایئ دیبیژی بو خودنافة بینادا دوعا بکه، چونکی دوعا ل قیژی قه بو یل دین، و دهمن تو دوعا بکه ی ده ستیئ خوبلند بکه.

دورسته مروقه بیئ ده سنقیژ (سه عینئ) بکه ت.

دورسته نه وژنا که تیه د هیزئ و نیفا سیدا (سه عینئ) بکه ت.

دورسته یئ نه شیئ یان یئ (نه خوش) بیت سه ره رانیئ (سه عینئ) بکه ت.

دورسته مروقه بیئ ده سنقیژ (سه عینئ) بکه ت.

دورسته یئ نه شیئ یان یئ (نه خوش) بیت سه ره رانیئ (سه عینئ) بکه ت.

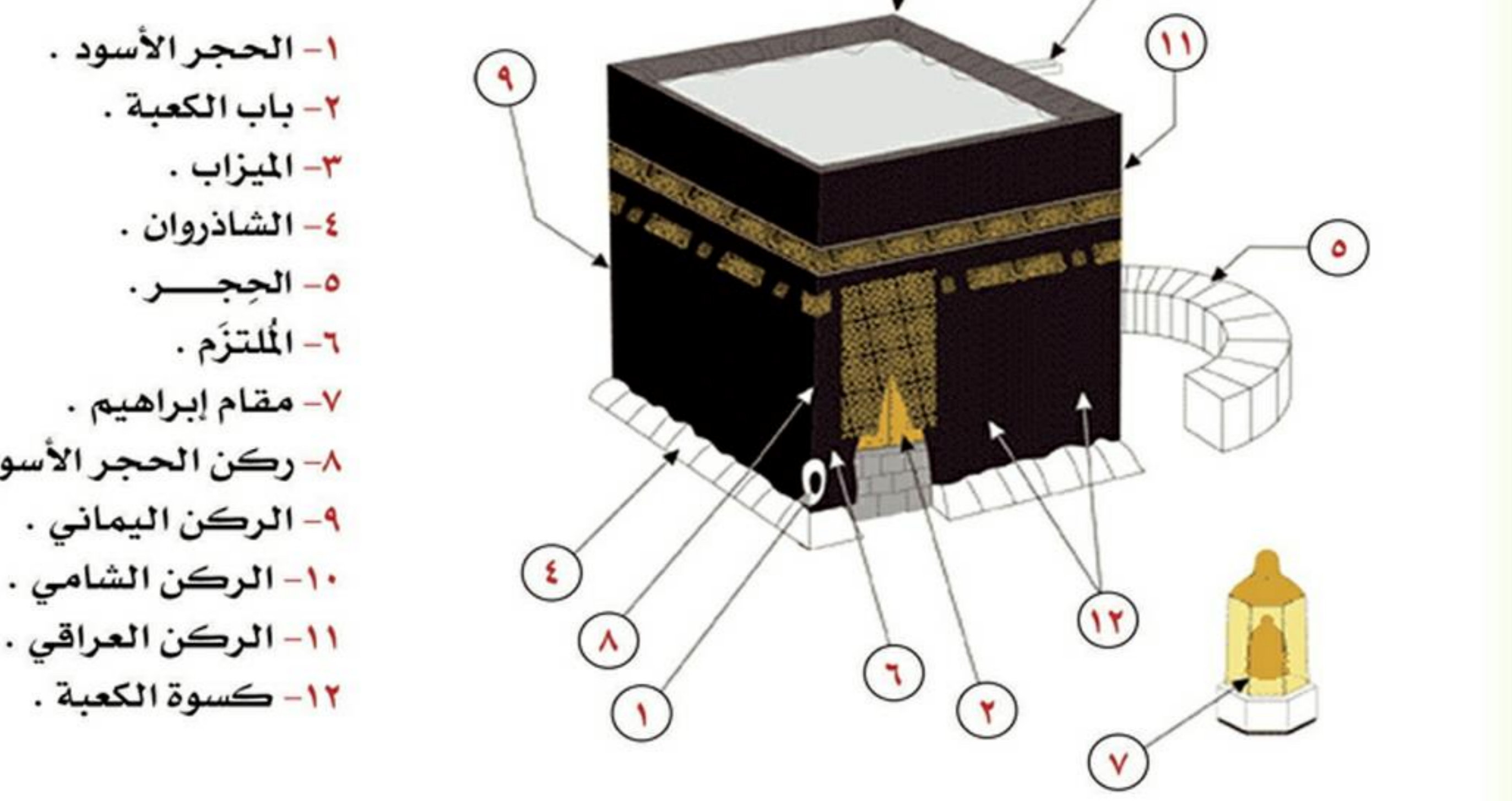

پاشی دئی (حه فت) جاران لدور بهرئ رهش زقری، نه گهر ده سنقیژا ته که ت دئی ده سنقیژا خوگری و دئی طه و افا خوته مام که ی، تو ناچی ژ سهری پیشه، به لئ دئی طه و افا خوته مام که ی ل که ل بیت دی، نه گهر ده ستئ زه لاما یان ژنکئ ل نیک و دوو که تن ده سنقیژ ناکه قیئ.

د طه و افا دا قورنانی بخویئنه و دوعا و زکری خودئ بکه.

نا چبیت مروقه طه و افا دنافه (الحجر اسماعیل) دابکه ت،

نا چبیت مروقه خوب کراسئ (که عبئ) قه دهدت، یان پاتا

و دهر سوکا لئ بدهت بو بهر که ت نه قه چ ناییت، یان خو

پا قیئنه مه قام نیبراهیم و ماچی بکه ت و خوتئ قه دهدت،

سوننه ته مروقه طه و افا دا ده ستئ خول (الرکن الیمانی) بدهت، وه کئ وینئ (۷)، بهس

بی ماچی کرن، و ههروه سا سوننه ته مروقه دنافه یینا (الحجر الأسود) و (الرکن الیمانی) دا

قسئ دوعایئ بیژیئست: ((رَبَّنَا آتِنَا فِي الدُّنْيَا حَسَنَةً وَفِي الْآخِرَةِ حَسَنَةً وَقِنَا عَذَابَ النَّارِ)). وه کئ وینئ (۸)، ههروه سا سوننه ته مروقه بچیت ده ستئ خول (ملتزمئ)

بدهت خو پئ قه بگریئ، چونکی دوعا ل ویرئ قه بو یل دین، (ملتزم) دکه قیئنه دنافه یینا

(الحجر الأسود) و (باب الکعبه) دا، وه کئ وینئ (۹)،

بهرئ رهش (الحجر الأسود)

رَبَّنَا آتِنَا فِي الدُّنْيَا حَسَنَةً وَفِي الْآخِرَةِ حَسَنَةً وَقِنَا عَذَابَ النَّارِ (حجر الأسود)

ملتزم (باب الکعبه)

ملتزم (باب الکعبه)

ملتزم (باب الکعبه)

ملتزم (باب الکعبه)

ملتزم (باب الکعبه)

ملتزم (باب الکعبه)