

بِسْمِ اللَّهِ الرَّحْمَنِ الرَّحِيمِ

جامعة الأزهر
كلية أصول الدين
قسم الدعوة والثقافة
الإسلامية

بِسْمِ اللَّهِ الرَّحْمَنِ الرَّحِيمِ
أهدى هذه الرسالة إلى محاسن
كلية الدعوة والثقافة الإسلامية
بجامعة الأزهر الشريفية

التبشير في العالم الإسلامي
أهدافه وآثاره

رسالة

مقدمة الى كلية أصول الدين - جامعة الأزهر
للحصول على درجة العالمية الدكتوراه
في الدعوة والثقافة الإسلامية

إشراف

الأستاذ الدكتور

عبد الغفار محمد عزيز

رئيس قسم الدعوة والثقافة الإسلامية

الدكتور

بكر زكي عوض

مدرس بقسم الدعوة بكلية أصول الدين

إعداد

محمد زين العابدين محمد التلشوي

مدرس مساعد بكلية الدعوة الإسلامية بالقاهرة

١٤٠٧ هـ - ١٩٨٧ م



50100007585

بِسْمِ اللَّهِ الرَّحْمَنِ الرَّحِيمِ

” وَقَالُوا كُونُوا هُودًا أَوْ نَصَارَى تَهْتَدُوا ^{قُلْ}
قُلْ بَلْ مِلَّةَ إِبْرَاهِيمَ حَنِيفًا وَمَا كَانَ مِنَ
الْمُشْرِكِينَ .“

صدق الله العظيم

(سورة البقرة الآية ۱۳۵)

للإهداء

أهدى هذا البحث إلى ولاية المسلمين
(الأمراء وعلماؤهم) فهم أقدار المسلمين على
تحمل مسؤولية الذب عن أمة الإسلام
وإنقاذها من مخاطر البشريين ومقائد همهم
ليعود للمسلمين مجدهم وحرزهم.

محمد زين العابدين محمد الطشتو

شكركم وتقديركم

أشكر الله العليّ القدير الذي أعانني على تأدية هذا العمل ووفّقني للإجازه .

" وما توفيقى إلا بالله عليه توكلت وإليه أنيب "

أما خالص تقديري

فالدكتور / عبد الفقار محمد عزيز

الذي تفضل مشكوراً بالإشراف على هذا البحث بالرغم من ضخامة المسؤولية الملقاة على عاتقه .

ولقد أطمئنت برعايته منذ أن كنت معيداً بكلية الدعوة الإسلامية حتى حصلت على الماجستير وذلك في فترة عمارته .. لكلية الدعوة الإسلامية ولها هو الآن يمدني بنصحه وتوجيهاته العامية لينال بحمد الدكتوراه مكانته جزاء الله خير الجزاء .

وإني أتوجه الى الله تعالى بالدعاء ان يسبغ عليه نوره وأن يؤيده بنصره ليظل سيفاً ينصر الحق ، وعلماً يجهر برأى الدين .

وخالص تقديري أيضاً :

للدكتور / بكر زكي عوض

الذي تفضل مشكوراً بالإشراف المتابع على هذا البحث ، وبذل معنى جهداً كبيراً برهابه صدر وانسراح نفس ، وقد صباهي بنصحه وتوجيهاته السديدة ، من بداية البحث حتى نهايته ، مع الإرشاد المستمر الى المراجع اللازمة ، حتى خرج البحث على هذه الصورة ، أتأبه الله تعالى بمسئلتك الثواب وأكثر من أمثاله . إنه سميع قريب مجيب الدعوات .

محمد زين العابدين محمد الطشو

المقدمه

" بسم الله الرحمن الرحيم "

الحمد لله رب العالمين ، (الذى له ملك السموات والأرض ولم يتخذ ولدا ولم يكن له شريك فى الملك وخلق كل شىء فقدره تقديرا) (١)

ونشهد أن لا إله إلا الله وحده لا شريك له أرسل إلى عباده رسلا من البشر
رسلا مبشرين ومنذرين لئلا يكون للناس على الله حجة بعد الرسل وكان الله عزيزا
حكيمًا (٢)

وبعث خاتم النبيين محمدًا صلى الله عليه وسلم رحمة للعالمين فخاطبه بقوله
تعالى " وما أرسلناك إلا رحمة للعالمين " (٣) ، وأرسله كافة للخلق أجمعين يقول الله
عز وجل " وما أرسلناك إلا كافة للناس بشيرا ونذيرا ولكن أكثر الناس لا يعلمون " (٤) فصعد
بالحق لكل الخلق فبصرهم به من العنق وأرشدهم به من الغى وأخرج الإنسانية من
ظلماتها ، وألف القلوب بعد شتاتها صلى الله عليه وعلى آله وصحبه الذين حملوا راية
الدعوة إلى الله تعالى فكانوا هداة مهديين ورضى الله عنهم أجمعين .

أما بعد ..

فإن من رحمة الله عز وجل بعباده أن أرسل رسله صلوات الله وسلامه عليهم
أجمعين بالإسلام لهداية الناس وإرشادهم إلى الصراط المستقيم ، وذلك لعلمه عز وجل
بخلقه ومعرفته بقصور عقولهم وتفاوتها فى إدراك ما هو محسوس فضلا عن جهلها بالغييب
فاقتضت حكمته أن يبعث فى كل أمة نذيرا يأخذ بيدها إلى النجاة فلما تهيأت الإنسانية
للكمال بعث إليها الرحمة المهداة " محمدًا صلى الله عليه وسلم " ، وخاطبه الله عز وجل
بقوله : " إنا أرسلناك بالحق بشيرا ونذيرا وإن من أمة إلا خلا فيها نذير " (٥)

فكان صلى الله عليه وسلم خير بشير ، وأصدق نذير ، دعا الناس إلى عبادة الواحد
الأحد الفرد الصمد بالحكمة والموعظة الحسنة وجادل المعاندين بالتي هي أحسن معلنا

(١) سورة الفرقان الآية ٢

(٢) سورة النساء الآية ١٦٥

(٣) سورة الأنبياء الآية ١٠٧

(٤) سورة سبأ الآية ٢٨

(٥) سورة فاطر الآية ٢٤

أخوة كل الأنبياء ، ووحدة الدين فعن أبي هريرة " رضى الله عنه " قال : قال رسول الله صلى الله عليه وسلم " أنا أولى الناس بعيسى بن مريم فى الدنيا والآخرة والأنبياء أخوة لعلات أمهاتهم شتى ودينهم واحد " (١) .

وبالرغم من هذا السلوك الرئى لرسول الله صلى الله عليه وسلم جوسهت دعوة الإسلام منذ بداية أمرها بالمشركين وباليهود والنصارى ، ولقرب عهد الرسالتين بالرسالة الخاتمة وتمسك المسلمين بدينهم هدى الله عز وجل أما من أهل الملتين وخاصة النصارى للإسلام ، وظل الحال على ذلك والإسلام يفتح القلوب بسماحة أهله وعدلهم وقيامهم بواجبهم نحو دينهم إلى أن لقي محمد صلى الله عليه وسلم ربه راضيا مرضيا فقام صحابته الكرام رضوان الله عليهم أجمعين بحمل عبء الدعوة إلى الله عملا بقوله الله عز وجل " ومن أحسن قولا ممن دعا الى الله وعمل صالحا وقال اننى من المسلمين " (٢) - فاستعذبوا المصاعب والآلام فى سبيل نشر كلمة الله إلى عباده وسار على دربهم واقتنس أثرهم سلفنا الصالح فقاموا باتمام المهمة الملقاة على عاتقهم خير قيام ، ونشروا الإسلام فى كل الكرة الأرضية .

وجاء العصر الحاضر وقد ابتلى المسلمون فيه بقوة أعداء التوحيد وفكرهم ، وترىهم بالمسلمين الدوائر وساعدتهم تقدمهم فى مجال العلم وسبقهم فى ميادين الحياة فى أحكام قبضتهم على المسلمين ، وتملك زمام المبادرة ، وكل ذلك جعل المسلمين فى حيرة من أمرهم ، فانشغلوا عن الدعوة الإسلامية إما لنظرتهم إلى الغرب وتطلعهم إليه فى التقدم العلى ليلحقوا بالركب ، وإما لتلقى ضربات الغرب المسيحى والشرق الملحد وكيدهم جميعا للمسلمين .

وسواء كان هذا أو ذاك فقد تسرب الوهن إلى قلوب المسلمين بينما نشط أنصار المسيحية الغربية فى نشرها من جديد بيلا د الإسلام ، بمساندة القوى الاستعمارية فى كل مكان وهذا أمر له خطورته على المسلمين والمسيحيين أيضا فالمسيحية المبشر بها رديفة للاستعمار وهى تبيع كل شىء من أجل تحقيق المهمة المكلفة بها ، ولو ناقض

(١) كتاب : التجريد الصريح لأحاديث الجامع الصحيح للحسين بن المبارك الزبيدى (رحمه الله تعالى) ج ٢ ص ٤٥ (كتاب بدء الخلق) طبع بالمطبعة اليمنية لمصطفى البابى الحلبي وأخويه بمصر ١٣٢٣ هـ .

(٢) سورة فصلت الآية ٢٣ .

تعاليم المسيح ، ولما كان مبشروا المسيحية الغربية يستغلون وسائل القوى الاستعمارية وينتهزون فرصة ضعف المسلمين فيحاولون تنصيرهم بكل الطرق ، رأيت من واجبي كشف الدور التبشيري العام لكى يتنبه المسلمون لمخاطره ويحذرون مكائده ، ويتجنبوا الوقوع فى شركه ، ثم ليقوموا بواجباتهم نحو دينهم وحماية أممهم فأقدمت على البحث مستعينا بالله ومتوكلا عليه فعنوانه بالآتى :

" التبشير فى العالم الاسلامى "

- أهدافه وأهدافه -

واخترت لفظ " التبشير " بدلا من لفظ " التنصير " لورود مشتقات اللفظ فى الأناجيل المعتمدة عند علماء النصارى ولتداوله بين العامة والخاصة ، واكتفيت بعبارة التبشير فى العالم الإسلامى لأن لفظ التبشير إذا أطلق فهم منه التبشير بالمسيحية لاسواها حسب المعهود من العرف كما وأن القول فى العالم الإسلامى يصرفه إلى التبشير بالمسيحية دون سواها .

وقد التزمت فى عرض الرسالة بالعنوان فلم أخرج عن إطاره أثناء البحث فبعد التصيد تعرضت لمفهوم التبشير وعلاقته بالحروب الصليبية ثم أردفت ذلك بالحديث عن أهداف التبشير بالتفصيل ولما كانت الأهداف لا تتحقق إلا بالوسائل اللازمة تحدثت عن الوسائل المتبعة من قبل المبشرين وأعاونهم والتي بواسطتها يصلون إلى أهدافهم ، ثم عكست فضلا خاصا بالمؤتمرات التبشيرية التى تم انعقادها على أيدي دعاة التبشير لوضع الخطط الماكرة لإحكام السيطرة على العالم الإسلامى فى قاعاتها يتدارسون السبل المؤدية لأغراضهم ويتكرون الوسائل للتغلب على مراكز الإشعاع العلمى والحضارى الموجودة فى بلاد الإسلام وهم يريدون أن يبطلوا مفعولها ويطفئوا نورها .

ولكى ينفذ المبشرون المهام المنوطة بهم فى جو يكفل لهم الأمان لابد لهم من ركائز ودعائم تضمن لهم الحماية وتعاونهم فى مساعدهم .

وأهم مراكز التبشير فى البلاد الإسلامية :

- ١ - المراكز التبشيرية القائمة فى بلاد الإسلام .
- ٢ - الجماعات التبشيرية المنتشرة فى جل أقطار الإسلام .
- ٣ - البابوية المساندة للتبشير فى كل بقاع الأرض على الدوام .

٤ - الصهيونية العالمية وهى ركيزة خطيرة للتبشير فى قلب البلاد الإسلامية .

وبعد ذلك شرحت آثار التبشير فى أمتنا الإسلامية مبينا ما خلفه الدور التبشيرى من ظهور النزعات الجنسية والقومية ثم ذكر نماذج حية للأثار الناتجة عن التبشير فى بعض بلدان آسيا - وإفريقيا كاشفا الستار ومبينا خطورة ذلك على بلاد الإسلام والمسلمين .

ثم تعرضت لتسرب الفكر التبشيرى إلى ثقافتنا الإسلامية وأثره فى تغيير السلوك وصوغ العقول حتى ظهر فى عالم الإسلام من ينادى باحلال العامية محل اللغة العربية ومن يرى تحرر المرأة فى تقليدها للمرأة فى الغرب واختلاطها بالرجال وأنهيت الرسالة بالمواجهة وأهم النتائج ، وكنت ملتزما بالأسلوب العلمى من البداية حتى النهاية .

الدوافع لاختيار هذا الموضوع :

١ - اجتماع أعداء الإسلام على حرب المسلمين عسكريا وفكريا ما مكسبهم من اسقاط دولة الخلافة الإسلامية ومازال التكاثر الاستعمارى والصهيونى والإلحادى مستمرا لمجابهة المسلمين وقد وجد الجميع فى المستشرقين والمبشرين ضالتهم المنشودة لنشر أفكار الغرب ومنهجه فى بلاد الإسلام عن طريق التبشير المدعم من قبل الاستعمار بالخطط والإمكانات المادية والمعنوية .

٢ - ما أصاب الأمة الإسلامية من ضعف نتيجة للتسلط الاستعمارى الذى شل الخلايا النشيطة فى أرض الإسلام ، تلك الخلايا التى تحاول أن تعيد مجد المسلمين . كما يمكن من صنعهم على عينه ورياهم تربية غريبة من مقاليد الأمور فى جل الأقطار الإسلامية ، فكانت وسائل الإعلام فى الغالب فى أيدي من صنعهم الغرب ، ورياهم على فكره بالإضافة إلى أن جملهم وجه مسار التعليم فى بلاد الإسلام وتقلد مناصب هامة ، وترتب على ذلك انتشار الأمية الدينية بصورة مخيفة فتمكن دعاة التثليث من نشر عقيدتهم بين العامة من المسلمين والخاصة أيضا ، وساعدتهم الظروف التى خلقها وخلفها الاستعمار .

٣ - ظهور النشاط التبشيرى منذ قرن من الزمان بصورة سافرة فقد قام المبشرون بششتى الطرق ، وكافة الوسائل بدء من المدرسة والتطبيب إلى المؤتمرات بالدعوة إلى المسيحية .

٤ - محاولة نشر المسيحية على الطريقة الغربية ، وتبعاً لطوائفها في كل من قارتى آسيا - وإفريقيا ، ما جعل البعض من المسيحيين الشرقيين ينفرون من هذا اللون التبشيري ويحذرون إخوانهم من الوقوع في براثن الأفكار الغربية .

٥ - منذ خمسين عاماً والبابوية تظهر تعاونها مع الصهيونية العالمية في الوقت السدي تتحرك فيه البابوية في آسيا وإفريقيا في محاولة منها لخداع المسلمين في البلدان الفقيرة عن طريق قضاء حاجتهم وسد جوعتهم لجذبهم نحو المسيحية ولوعاطفياً ، كما يحاول قادة الفاتيكان استدراج قساوسة أهل البلاد واستنفاهم ضد أوطانهم وأكثر من ذلك فهم ينصبون قساوسة جدد من المنصرين من أهل البلاد وهم يتوقعون تنصير إفريقيا وآسيا بوسائلهم في فترة وجيزة .

كل هذه الدوافع جعلتني أتحدث عن التبشير مبيناً أهدافه وآثاره حتى نفيق نحن المسلمين قبل أن تفوتنا الفرصة ونندم على تقصيرنا ، فليس في دعوة عيسى عليه السلام تبشير بها لغير اليهود ومع ذلك نجد أتباعه يبشرون بها كل الأمم ، ورسالة الإسلام عالمية ودعوته قائمة إلى قيام الساعة فواجبنا أن ندعو كل الناس للإسلام كما كان يفعل المصطفى عليه الصلاة والسلام .

خطة البحث :

لقد قسمت هذا البحث إلى :

مقدمة ، وتمهيد ، وثلاثة أبواب ، وخاتمة .

المقدمة :

عرضت فيها فكرة الرسالة والدوافع للكتابة في موضوعها ، وخطة البحث وهي

كما يلي :

التمهيد :

في الرسائل الثلاث من ناحية العموم أو الخصوص وعلاقتها بالتبشير ، وأشارت فيه إلى أن الرسالة اليهودية خاصة بينى إسرائيل ومقصورة عليهم وأن المعول عليه في الرسالة عند اليهود موسى عليه السلام ورسالته خاصة بهم ، وذكرت أن رسالة عيسى عليه السلام خاصة بينى إسرائيل من واقع الأناجيل وأن فكرة التبشير بها إلى الأمم من فكرة التلاميذ

بعد رفع المسيح وبعد مجمع أورشليم سنة ٥٠ ميلادية وكل الروايات التي وردت فسى الأناجيل المعتمدة عندهم تشير إلى التبشير بالمسيحية خارج نطاق اليهود أثبت عدم صحتها من واقع كتب القوم وشهادة علماءهم ، وذكرت عموم الرسالة الخاتمة التي جاء بها النبي محمد " صلى الله عليه وسلم " وأنها رسالة دعوة الى أن تقوم الساعة .

الباب الأول :

مفهوم التبشير وأهدافه ويحتوى على ثلاثة فصول :

الفصل الأول :

" التبشير وصلته بالحروب الصليبية " وفيه وضحت مفهوم التبشير من وجهة النظر الإسلامية والمسيحية ودور بولس التبشيري وتوسيع دائرة التبشير على يديه وأنه بشر باسم الآب والابن والروح القدس مخالفاً بذلك تعاليم المسيح عليه السلام الذي اعترف بأنه مجرد رسول الله الواحد الأحد وقد شاع التثليث بواسطته وبالرغم من تمسك الموحدين من أتباع عيسى بالوحدانية وقد كان يوسعهم أن يخرقوا ظلمات الوثنية ، ويزيلوا كل الحجب ليرى العامة والخاصة التوحيد نورا يتلأأ في رسالة عيسى عليه الصلاة والسلام لكنهم حين اقتربوا من نهاية الشوط ، وجدوا سيف السلطان مسلطاً على الرقاب وحامياً لفكرة التثليث من كل باب .

ومن وقت دخول قسطنطين في المسيحية لعصرنا الحاضر وانتهى عهد دخول الناس في المسيحية عن اقتناع إلا ما ندر وفرضت المسيحية بعصا السلطان أو بعطائه ، ولمسا كان التبشير قبل الحروب الصليبية غير منظم وعمل فردى فإن الحروب الصليبية التي حدثت بتحريك من البابوية قد أقرزت حركة تبشيرية منظمة لغزو العالم الإسلامي في الوقت الذي أدت فيه دورها فكانت حائلاً منع امتداد الإسلام إلى أوروبا ، وفرصة للنصارى تمكنوا بها من القضاء على مسلمي الأندلس قضاء تاماً حيث انشغل المسلمون في الشرق بالحروب الصليبية ومانتج عنها فلم يتمكنوا من مناصرة إخوانهم في بلاد الأندلس .

الفصل الثاني :

أهداف التبشير ووسائله .

١ - أهداف التبشير :

توجد صلة قوية بين التبشير والاستعمار ولذا نلتقى أهداف التبشير مع أهداف

الاستعمار فيما يلي :

- ١ - القضاء على وحدة المسلمين وظهور ذلك واضحا في مجال القول كما حدث من تصريحات لزعماء التبشير ، وفي مجال العمل فقد أثاروا الخلاف بين العرب والترك وتم مرادهم بالقضاء على دولة الخلافة .
- ٢ - هدف سياسي : وهو خدمة السياسة الاستعمارية بدعوى أن دول الاستعمار تعمل على رقي بلاد المسلمين وتقديمها .
- ٣ - محاولة تشويه الإسلام بالطعن في القرآن الكريم والافتراء على النبي عليه الصلاة والسلام .
- ٤ - إفساد أخلاق المسلمين وذلك بإثارة الاتجاه الغريزي في نفوس المسلمين وهي حرب معلنة صباح مساء ، فهم يرون أنهم استردوا الأندلس من هذا الطريق .
- ٥ - اصطناع العداة بين النصرانية والإسلام ، فقد اصطنعوا العداة بين رسالة عيسى ورسالة سيدنا محمد عليهما الصلاة والسلام ولقبوه بالعداء بين الشرق والغرب مع العلم بأن الدين عند الله الإسلام وكل رسول جاء به إلى قومه ، ورسالة عيسى ومحمد عليهما الصلاة والسلام انبثقتا من الشرق فلاداعي لهذا القول ، واتبعوا محمد عليه الصلاة والسلام لا يعادون اتباع المسيح الحقيقيين .
- ٦ - احتواء حكام المسلمين بالإلتفاف حولهم : وهذا الهدف يسعى إليه الاستعمار ويدفع المبشرين لتحقيقه عن طريق التعلم ، أو التطبيب أو غير ذلك من الوسائل .
- ٧ - محاولة الاستيلاء على بيت المقدس : فقد أراد الغرب أن يشتولى على بيت المقدس وطرقه الاستعمارية مكن اليهودية من السيطرة عليه ، وهو يؤازرها ليظل بيت المقدس في حوزتها متناسيا أن به معالم الإسلام ومقدسات المسيحية وأن المسلمين حافظوا عليه عدة قرون واحترموا مشاعر غيرهم من اليهود والنصارى .

ب- وسائل التبشير :

لتحقيق هذه الأهداف استخدم المبشرون هذه الوسائل :

التعليم ، والتطبيب ، ووسائل الإعلام (من صحافة ، وإذاعة ، ودور النشر) ، والمخيمات الكشفية ، والمعسكرات ، والجمعيات التبشيرية والخيرية التابعة للتبشير ، ثم الملاجئ ، والكتب والرسائل ، والمؤتمرات التبشيرية .

وقد استخدموا كل وسيلة من هذه الوسائل بطريق تمكنهم من تحقيق أهدافهم فالمدسة يقام حولها سور ، وبعد فترة تبني بجوارها الكنيسة فيجد الطالب نفسه أمام المبشر مباشرة بل حوله التبشير من كل جانب كما يتم التأثير على المريض وتحبيبه في المسيحية من خلال علاجه واستغلال حاجته ومرضه .

الفصل الثالث :

نماذج للمؤتمرات التبشيرية وأغراضها وتناولت مراحل المؤتمرات التبشيرية في مرحلتها الأولى : وفيها اتخذت المؤتمرات وسيلة لنشر المسيحية وبث أفكار الاستعمار وفتحت باب التقارب بين الطوائف المسيحية .

وفي المرحلة الثانية : تم انشاء مجالس التبشير وبواسطتها نشط التبشير في آسيا وإفريقيا .

وفي المرحلة الثالثة : تم دمج مجالس التبشير مع اتحاد الكنائس وكان الناتج هو " مجلس الكنائس العالمي " .

وبعد ذلك ذكرت نموذجاً من المؤتمرات التبشيرية ذكرا الدوافع الأساسية لانعقاد هذه المؤتمرات وهى :

- ١ - المواجهة الفورية لليقظة الإسلامية .
- ٢ - احكام السيطرة على بلاد الشرق المسلم لاستغلال خيراته .
- ٣ - نشر المسيحية في بلاد الإسلام .
- ٤ - زرع الكنائس في كافة أقطار الإسلام .

وذكرت مؤتمر القاهرة سنة ١٩٠٦م كنموذج يوضح وسائل التبشير مع الإشارة إلى المباحث التي نوقشت فيه ثم مؤتمر أدنبرج سنة ١٩١٠م ، والغاية من عقد هذا المؤتمر كما أعلن أحد قادته هي البحث في مسائل العالم الخارج عن النصرانية ، ثم مؤتمر لكنو بالهند سنة ١٩١١م ، مع ذكر برنامج المؤتمر ، ونماذج للتقارير حيث تناولت التقارير مكة ، والأزهر الشريف بمصر ، والدعوة المهدية وقرر أعضاء المؤتمر انشاء مدرسة بمصر تنافس الأزهر ثم أشرت إلى المؤتمر الأفخارستى سنة ١٩٣١م الذى عقد في مدينة قرطاجنة (قرب تونس) وقد حدث فيه مايشير مشاعر المسلمين وذكرت مؤتمر لوزان لتنصير العالم عام ١٩٧٤م ثم

مؤتمر أمريكا الشمالية لتنصير المسلمين ، وفي نهاية المطاف جاءوا بفكرة التقارب الإسلامي المسيحي وهم يستخدمونها وسيلة لنشر المسيحية بعد تنويم المسلمين .

الباب الثاني :

" ركائز التبشير " ويتكون هذا الباب من أربعة فصول :

الفصل الاول :

المراكز التبشيرية في العالم الإسلامي

وبينت في هذا الفصل أن المبشرين سلكوا طريقين لصنع مراكز ثابتة في بلاد الإسلام يعتمدون عليها في القيام بأعمالهم التبشيرية .

الطريق الأول : انشاء مؤسسات ثابتة لهم في الأقطار الإسلامية :

وفي مقدمة المؤسسات التبشيرية الكنيسة ثم المؤسسات الأخرى التي تقدم خدمات ملموسة وتضطر إليها الجماهير كالمدرسة والمستشفى ، ولكل إرسالية مركز خاص في البلد الموجودة فيه فللإرسالية الإنجليزية مركز ، وللأمريكية مركز وهكذا ، وهذه المراكز يتجه إليها المسيحيون طلبا للإرشاد والمعونة كما أنها تمد المبشرين بما يلزمهم من احتياجات ومعلومات للقيام بمهامهم التبشيرية .

وكل إرسالية لها مؤسساتها الخاصة بها ، وقد اقتضى الحديث عن الكنيسة - كمؤسسة مسيحية - بيان أصلها والعهود التي مرت بها والعاملين فيها وأدوارهم التبشيرية والقيادية ثم الرابطة بين الجامع والكنائس ، وذكر إرساليات التبشير التابعة للكنيسة الإنجيلية مع إعطاء صورة عن الجهاز الكنسي والجهات العليا الموجهة للكنائس في العالم الإسلامي .

الطريق الثاني : إنشاء مراكز خاصة بالتبشير لتخريج القسس والمبشرين :

ومن المراكز المنشأة في بلاد الإسلام ، مركز تدريب المبشرين بإفريقيا - والمقام بمصر بكتوسيك (طره) ، ومن مراكز تدريب المبشرين بآسيا ، والمقامة " بإندونيسيا " مركز لتدريب المبشرين في " لاونج " شرقى جاوا ، ومركز إعداد القسس في " سوارايايا " في جاوا وبعد ذلك ذكرت بعض النماذج لمحاولات الأقليات المسيحية شد انتباه المسلمين إلى النصرانية

ومنها ما حدث في مصر من ادعاء ظهور العذراء ، ونياً العثور على رفات النبي يحيى عليه الصلاة والسلام .

الفصل الثاني :

الجماعات التبشيرية ودورها في نشر المسيحية .

وفي هذا الفصل أشرت إلى البداية للجماعات التبشيرية وتوغلها في بلاد المسلمين ودورها التبشيري ثم رتبها مع ذكر دور كل منها في نشر المسيحية وخاصة في البلاد الإسلامية .

- ١ - الآباء البندكتيون .
- ٢ - الآباء الفرنسيسكانيون .
- ٣ - الدومينيكان .
- ٤ - الآباء الكبوشيون .
- ٥ - الآباء الكرمليون .
- ٦ - الجزويت .

وكل جماعة من هذه الجماعات قامت بدور في نشر المسيحية فبنت المدارس ، وأنشأت المطابع ، وأصدرت المجلات ، وغير ذلك لاستخدامها في الدور التبشيري ، ولهذه الجماعات أيضاً دور في ظهور الحركة المرسلية الحديثة .

الفصل الثالث :

البابوية ودورها في التبشير وحماية المبشرين .

البابوية ركيزة هامة للتبشير في العالم أجمع وكان لها دور في القرون الوسطى ثم في عصر النهضة ثم بعد القرن الثامن عشر وقد تعرضت للحديث عنه بإيجاز وبينت أنه منذ أوائل القرن الثالث عشر تتوالى أوامر البابوية للقضاء على المسلمين في الأندلس .

وبهذه الصورة أوجدت نوعاً من التعصب البغيض بتحريضها لملوك النصارى لمحاربة المسلمين كما أنها قدمت العون والرعاية للمبشرين ، ولذا يطلق المسيحيون على البابا (أنوسنت الثالث) ١١٩٨م أبو التبشير ، وقد قام البابا " بيوس السابع " ١٧٤٣م - ١٨٠٠م " بإحياء جمعية اليسوعيين وأعاد إنشاء جمعية الرسالات في الخارج .

وللفاتيكان نشاط واضح في تدعيم الكنائس وتوحيدها من أجل نشر المسيحية وقد ظهر هذا في المجمع الفاتيكاني الأول كما ظهر التعاون والتعاطف مع اليهود في المجمع الفاتيكاني الثاني ، وقد قامت البابوية في السنوات الأخيرة بتحركات واسعة النطاق في كل من آسيا وإفريقيا وخاصة في عهد البابا يوحنا بولس الثاني .

الفصل الرابع :

• مساندة الصهيونية للتبشير والتعاون اليهودي المسيحي ضد المسلمين .

وفي هذا كشفت الستار عن علاقة الصهاينة بالنصارى موضحاً أنها علاقة منافع ذاتية وأن اليهود يضررون الشر لأتباع عيسى عليه السلام كما يضررونه للإنسانية جمعاء ، لكن القيادة المسيحية أملاً منها في المساندة اليهودية للحركة التبشيرية تعاونت مع الزعماء الصهاينة وفي مقابل ذلك تسعى الصهيونية لتوجيه دفعة الفاتيكان حسب إرادتها وقد تحقق هذا بالفعل .

الباب الثالث :

• آثار التبشير في العالم الإسلامي

الفصل الأول :

• ظهور النزعات الجنسية والقومية

فقد ظهرت النزعات الجنسية من جديد في أرض الإسلام على أيدي المبشرين والمستشرقين بعد أن أماتها الإسلام ، وكان من بدايات التشيع الشعبي ما حدث من الحبر اليهودي " عبد الله بن سبأ " في ايجاد هذا اللون من التشيع وقد أطلت الشعوبية برأسها في العهد العباسي إلا أن أمراء المسلمين وعلماءهم وقفوا بالمرصاد لدعاتها وشلوا حركتهم .

وجاء أعداء المسلمين في العصر الحاضر إلى أمة الإسلام بشعوبية حديثة تفرق الأمة الواحدة وتقسّمها إلى دويلات وتصنف جماعتها الإسلامية المحترمة بالإسلام إلى أصناف بالية تعود إلى عصور ماضية ، محا الإسلام بنوره كل أثر مظلم لها لكن المستشرقين والمبشرين يريدون بعثها من جديد فصر فرعونية ، ولبنان فينيقية ، وإيران فارسية ، وبلاد المغرب بربرية .

وفتحوا أبواب الطائفية ، والفرق الدينية على مصراعيه بإثارة الخلاف بين السنة والشيعة وإشاعة اضطهاد الأقليات المسيحية المقيمة ببلاد الإسلام وقد تحرك المبشرون من منطلق فكري معاد للمسلمين ، وساروا في ركب الاستعمار الذي زرع الشعوبية اليهودية في أرض الإسلام في فلسطين ، وكملت رسالياته الدور في نشر كل مايفكك المسلمين فقد أفسحت فرنسا المجال للبعثات التبشيرية لتنصير البربر ، وبث دعاية أن البربر شعب مستقل وأن العرب غزاة دخلاء على هذا الشعب .

ثم تحدثت عن ظهور القومية : وذكرت أن المبشرين اتخذوا من الدعوة القومية ذريعة لتقسيم الأمة الإسلامية فظاهر الدعوة جمع الصفوف العربية لكنها في واقع الأمر سلخ للأمة العربية من الأمة الإسلامية ، وهذا ماحدث فقد انشطرت دولة الخلافة إلى قومية طورانية ، وقومية عربية .

ونادى بالقومية الطورانية اتباع الفكر التبشيري الغربي ومن تربو في مدارس التبشير من أمثال ضياء كوك ألب (١٨٧٥ أو ١٨٧٦ - ١٩٢٤م) ومصطفى كمال أتاتورك (١٨٨١ - ١٩٣٨م) وعصمت اينونو (١٨٨٤ - ١٩٧٣م) وغيرهم كل هؤلاء نادوا بالقومية الطورانية وأعلنوا اسم (تركيا) بدلا من دولة الخلافة المسماة " بالدولة العلية العثمانية " وقلدوا الغرب في الشكليات ، وانسلخوا من تعاليم الإسلام كما ظل دعاة القومية العربية ومعظمهم من النصارى ومن يسير في فلكهم ينفخون في بوق القومية العربية حتى انقسمت الأمة العربية إلى دويلات ، وتمكن الاستعمار مع الصهيونية العالمية من اقتطاع جزء عزيز من أرض الأمة الإسلامية ، وتسليمه هدية لليهود ، وهذه شرة من ثمار الدعوات القومية .

وزاد تفكك الأمة الإسلامية بإثارة النعرات الطائفية والخلافات الدينية بين السنة والشيعة ، وبين الأكراد والعرب .

الفصل الثاني :

نماذج من آثار التبشير في بلاد الإسلام .

وذكرت نماذج لآثار التبشير في بعض بلدان قارة آسيا على سبيل المثال إندونيسيا فقد تمكن المنصرون فيها من تنصير قرية مسلمة في " بونوروجو " بشرق جاوة ، واتبعوا أخطر أسلوب في تنصير إندونيسيا حيث يقومون ببناء قرى في أماكن الغابات بعد اجتثاثها واعدادها ، وبناء مدارس وكنائس مسيحية بها وجعل القرية مهياة للمسكن وجعل ادارتها

في أيدي النصارى ، ثم ينقل المسلمون من الأماكن المكتظة بالسكان إلى القرى العمرانية الجديدة فلا يجدون إلا التنصير حلا لمشاكلهم وقضاء حوائجهم ، وتعرضت لآثار التبشير "بماليزيا" و "الفلبين" وما يحدث بالهند ، ثم آثار التبشير في دول الخليج العربي ثم ذكر نماذج لآثار التبشير في إفريقيا ، واخترت من غرب إفريقيا "موريتانيا" ، "ونيجيريا" مينا آثار التبشير الخطيرة في هذه المنطقة من القارة الإسلامية مع ذكر آثاره السيئة في إفريقيا الوسطى ، وجنوب إفريقيا وما صنعته التبشير في شرق إفريقيا في كل من "كينيا" و"اثيوبيا" الحبشة " والسودان ، ومصر ثم بلاد المغرب الإسلامي ملاحظا أن الإسلام دخل إفريقيا من الشرق ، والتبشير مع التغريب جاءها من الغرب .

الفصل الثالث :

تسرب الفكر التبشيري في الثقافة الإسلامية .

فقد تسرب الفكر التبشيري إلى ثقافة الإسلام ، عن طريق المبشرين والمستشرقين وبواسطة مدارسهم ، وصحافتهم وتبعهم في ذلك من تربو في محاضن الغرب حتى وجدنا من ينادي بإحلال العامية محل اللغة العربية ومن ينادي "بسفور المرأة" على أنه نوع من التحضر ، ومن يصف السلفيين بالرجعية . وهكذا

الختامة :

وفيها تحدثت :

أولا :

• عن مواجهة الغزو التبشيري .

ثانيا :

• عن أهم نتائج البحث .

تمهيد

في الرسائل الثلاث من ناحية العموم
أو الخصوص وعلاقتها بالتبشير .

ويشتمل على :-

- ١ - الرسالة اليهودية من ناحية العموم أو الخصوص
وعلاقتها بالتبشير .
- ٢ - الرسالة المسيحية من ناحية العموم أو الخصوص
وعلاقتها بالتبشير .
- ٣ - الرسالة الخاتمة من ناحية العموم أو الخصوص
وعلاقتها بالتبشير .

تمهيد

في الرسائل الثلاث من ناحية العموم أو الخصوص وعلاقتها بالتبشير

موضوع عموم الرسالة السماوية الموحى بها إلى نبي من الأنبياء عليهم الصلاة والسلام أو خصوصها من الموضوعات التي تحتاج إلى بيان شاف كاف ، وخصوصا فسى العصر الحالى الذى كثر فيه النقاش والجدل حول الرسائل من هذه الزاوية ولسنا أناقش هذا الموضوع باعتبار أهميته أولا وعلاقته بالتبشير ثانيا ، مع النظر فى كل رسالة على حده بعيدا عن المؤثرات حتى تكون نتيجة البحث قائمة على الحقائق العلمية المعترف بها .

أولا : الرسالة اليهودية من ناحية العموم أو الخصوص وعلاقتها بالتبشير

بعد القراءة والاطلاع على القسم الأول من العهد القديم وهو ما يشار إليه بالأسفار الخمسة - سفر التكوين ، وسفر الخروج ، وسفر التثنية ، وسفر اللاويين ، وسفر العدد - لم أشر على نص يدل على التبشير باليهودية لغير أبنائها بل وجدت من الفقرات ما يؤكد قصر هذه الملة على بنى إسرائيل حين أمر الله تعالى موسى عليه الصلاة والسلام أن يذهب إلى بنى إسرائيل الذين انتقلوا إلى مصر لإيقادهم من بطش فرعون وقومه ، ودعوتهم جميعا إلى الإيمان برسالته : (فقال موسى لله من أنا حتى أذهب إلى فرعون وحتى أخرج بنى إسرائيل من مصر ، فقال إني أكون معك وهذه تكون لك العلامة أنى أرسلتك حينئذ تخرج الشعب من مصر تعبدون الله على هذا الجبل فقال موسى لله ها أنا آتى إلى بنى إسرائيل وأقول لهم إله آبائكم أرسلنى إليكم فإذا قالوا لى ما اسمه فماذا أقول لهم فقال الله لموسى أهيه^(١) الذى أهيه وقال هكذا تقول لبنى إسرائيل أهيه أرسلنى

(١) أهيه : اسم عبرى معناه " الكائن " وهذه كلمة عبرية فى حروف عبرية ويرى علماء اللاهوت أن الرب أطلقه على نفسه ، والاسم العبرى الذى يطلق عادة على الرب هو اسم " ييهوه " ويترجم عادة بالسرب ويقول زكى شنودة فسى توجيه العبارتين " أهيه " " ييهوه " فالله حين يتحدث عن نفسه يقول ما معناه " أنا الموجود " أو " أنا الكائن " أما حين يتحدث اليهود عنه فهو يريد أن يقولوا ما معناه " هو الموجود " أو " هو الكائن " .

يراجع معنى " أهيه " فى قاموس الكتاب المقدس : تأليف نخبة من الأساتذة ذوى الاختصاص ، ومن اللاهوتيين ص - ١٢٨ ط ٦ طبع بيروت ١٩٨١م بتصرف .

ويراجع فى توجيه العبارتين " أهيه " " ييهوه " اليهود نشأتهم وعقيدتهم ومجتمعهم من واقع نصوص التوراة كتابهم المقدس ص - ٢٩٣ ط (١) طبع مكتبة النهضة المصرية بالقاهرة ١٩٧٤م .

إليكم ، وقال الله أيضا لموسى هكذا تقول لبني اسرائيل يَهْوَهُ إِلَه آبائكم إله ابراهيم وإله اسحق وإليهم أرسلنى إليكم هذا اسمى إلى الأبد وهذا ذكرى إلى دَوْرٍ قَدَوْرٍ . (١)

فقول موسى عليه السلام إله آبائكم أرسلنى إليكم وقول الله لموسى ليخبرهم أهيه أو يهوه أرسلنى إليكم وتكرار هذه العبارة بصورتها الواردة فى النص المقدس يدل على خصوصية هذه الملة بهؤلاء القوم دون سواهم من البشر ، وحين النظر فى الأسفار التاريخية وهى اثنا عشر سفرا ، وأسفار الأنبياء وعددها خمسة أسفار نرى عدم تعرضها لعموم الرسالة أو التبشير بها بين الأمم ، وتبقى أسفار الأنبياء وهى تمة " العهد القديم " وعددها سبعة عشر سفرا ، وفيها تلميحات تدل على نشر اليهودية بين الأمم كما أن بها من النصوص الدالة على تخصيصها ببني اسرائيل فقط ، ونموذج فقط لما يدل على نشرها خارج حدود بني اسرائيل قول إشعيا (واجعل فيهم آية وأرسل منهم ناجين إلى الأمم إلى ترشيش*) ، وقول ولود* (٢) النازعين فى القوس إلى توبال وياوان إلى الجزائر البعيدة التى لم تسمع خبرى ولا رأيت مجدى فيخبرون بسجدي بين الأمم) . (٢)

وفى المقابل نذكر النموذج الدال على قصر الرسالة على بني اسرائيل من قول حزقيال : فدخل فى روح لما تكلم معى وأقامنى على قدمى فسمعت المتكلم

(١) سفر الخروج (٣ : ١١ - ١٥) .

(*) ترشيش : اسم مدينة تونس التى بإفريقية بالرومية ، مراد الإطلاح على أسماء الأمكنة والبقاع لصفى الدين عبد المؤمن بن عبد الحق البغدادي المتوفى سنة ٧٣٩ هـ (وهو مختصر معجم البلدان) تحقيق على محمد البجاوى ج ١ ص ٢٥٨ ط (١) طبع دار إحياء الكتب العربية ١٣٢٣ هـ = ١٩٥٤ م .

(*) " وقول " و " لود " قبيلتان فى إفريقية إلى جهة الجنوب من مصر و " توبال " قبيلة سكنها بين البحر الأسود وبحر قزوين و " ياوان " هم سكان بلاد اليونان والجزائر البعيدة المسراد بها البعيدة عن تلك الأمم ، يراجع كتاب السنن القويم فى تفسير أسفار العهد القديم (لنخبة من علماء اللاهوت) ج ٨ ص ٣٩٤ ، صدر عن مجمع الكنائس فى الشرق الأدنى طبع ببيروت ١٩٧٣ م .

(٢) سفر إشعيا (٦٦ : ١٩) .

معنى وقال لى يا ابن آدم أنا مرسلك إلى بنى اسرائيل إلى أمة متعمدة ، قد
تمردت على هم وآبائهم عصوا على ذات هذا اليوم . (١)

ومن كثرة النصوص الدالة على لزوم رسالة اليهود بهم خاصة نزداد يقيننا
أن نصراشعيا الذى يستخلص منه تبليغ غير اليهود بمجد الله إما أن يكون من
بنات أفكار تلايذه الذين يسجلون عنه وإما أن يكون رأى له أضافوه إلى نبوة اتسه
ويرجح ذلك مايقوله فى وصف اشعيا " موريس بوكاي " إنه يسود الأحداث لأن الملوك
يستشيرونه إنه نبي العظمة وإلى مؤلفاته تضاف نبوة اتسه التى نشرها تلامذته حتى
القرن الثالث قبل الميلاد . (٢)

فلا يعدو الأمر أن تكون هذه فكرة طارئة خصوصا وأن صاحبها نبي من أنبياء
بنى اسرائيل الذين يقال فى شأنهم " وجميع هؤلاء من الأنبياء اسرائيليون وأرسلوا
إلى بنى اسرائيل باعدا " يونس " فإنه يظهر من عبارات كتابه أنه مرسل إلى نينوى (٣)
وهو النبي " يونس " المذكور فى القرآن الكريم " . (٤)

وليس المجال متاحا لعرض تفنيد كتب القوم وإلا فإنه يكفينا أن كثيرا من
علماء المسلمين حين تعرضوا لنقد المعهد القديم اكتفوا بنقد الأسفار الخمسة وركزوا عليها

(١) سفر حزقيال (٢ : ٢ - ٤) .

(٢) القرآن الكريم والتوراة والإنجيل والعلم (دراسة الكتب المقدسة فى ضوء المعارف
الحديثة) ص ٣٥ طبع دار المعارف ١٩٧٩م .

(٣) نينوى بكسر أوله وسكون ثانيه وفتح النون والواو ، وهى قرية " يونس بن متى " عليه السلام بالموصل ، وسواد بالكوفة ناصية يقال لها نينوى منها كربلاء الذى قتل بها الحسين رضى الله عنه (معجم البلدان للشيخ الإمام شهاب الدين أبى عبد الله ياقوت بن عبد الله الحموى (المتوفى سنة ٦٢٦ هـ) المجلد الخامس طبع دار صادر بيروت ١٣٩٧ هـ = ١٩٧٧م .

(٤) الأسفار المقدسة فى الأديان السابقة للإسلام دكتور / عيسى عبد الواحد وفى ص ١٥ ط ٢ مطبعة دار السلام العرسى بالقاهرة ١٣٩٢ هـ = ١٩٧٢م .

لأنها أساس الشريعة عند اليهود بل والنصارى لأن عيسى عليه الصلاة والسلام لسم
يصح بنسخ التوراة وإنما صح بأنه يريد الإصلاح .

فإذا كشف ما فيها من تضارب واختلاف واختلاق ، وظهر للجميع أنها ليست
كلها وحيا من الله فمن باب أولى بقية أسفار أنبياء بني إسرائيل .

خصوصية رسالة " موسى " عليه الصلاة والسلام :

المعول عليه عند اليهود رسالة موسى عليه الصلاة والسلام فهو رسول من الرسل
الكرام ، وهو الذي نزلت عليه التوراة بما فيها من تشريع ، فإذا ثبتت خصوصية
رسالته فمن باب أولى يكون ذلك لغيره من رسل وأنبياء بني إسرائيل ، والنبوة كما
نعلم تكليف وكل نبي مكلف حسب مقدرته ، وصاحب الهداية حكم بِنجاة من لم تبلغهم
الدعوة ومن لم تأتهم رسل وجعل لكل رسالة زماناً ومكاناً وهو الذي جعل رسالة
سيدنا محمد " صلى الله عليه وسلم " امتداد الزمان والمكان ، وحدث رسالة موسى
عليه السلام بالزمان والمكان فدائرة دعوة موسى عليه السلام بنص القرآن الكريم بسنى
إسرائيل : (وإن قال موسى لقومه يا قوم لم تؤذوننى وقد تعلمون أنى رسول الله إليكم
فلما زاغوا أزاغ الله قلوبهم والله لا يهدي القوم الفاسقين) (١) .

ولم يتعد موسى عليه الصلاة والسلام هذه الدائرة إلى دعوة فرعون إلا بأمر ربه
حين خاطبه بقوله عز وجل (اذهب الى فرعون إنه طغى) (٢) وقتها أدرك موسى
عليه السلام عظم المهمة الملقاة على عاتقه فرجا ربه عز وجل أن يمدد بما يعينه على
هذه المهمة الشاقة (قال رب اشرح لى صدرى • ويسر لى أمري • واحلل عقدة من
لسانى • يفقهوا قولى • واجعل لى وزيراً من أهلى • هارون أخى • أشدد به أزرى • وأشركه
فى أمري) (٣) .

وفى ضوء هذه الآيات البيّنات يقول الإمام الألوسى : وذلك أنه عليه السلام علم
من الأمر بالذهاب إليه والتعليل بالعلة المذكورة (وهى قوله تعالى : إنه طغى) أنه

-
- (١) سورة الصف الآية ٥ .
(٢) سورة طه الآية ٢٤ .
(٣) المرجع السابق الآيات ٢٥ - ٢٢ .

كلف أمرا عظيما وخطبا جسيما يحتاج معه إلى احتمال مالا يحتمله إلا ذو جأش رابسط
 وصدر فسيح فاستوهب ربه أن يشرح صدره وأن يسهل عليه مع ذلك أمره حتى يتغلب
 على الصعاب التي تواجهه بجميل الصبر ، ويتمكن من تبليغ الدعوة على أكمل وجه (١) .

وتوجه أيضا إلى ربه عز وجل طالبا أن يرزقه من فصاحة اللسان ما يفهم به المدعو
 دعوته ، سائلا مساعدة أخيه هارون له ، كي يتمكن من أداء الرسالة بمعاونته ومشاركته
 ولقد حقق الله تعالى سئله ، فنبهنى للباحث أن يفهم أن أمور الرسالات ليست محل
 اجتهادات فهم يبلغون ما أمروا بتبليغه إلى من أرسلوا إليهم ، والله تبارك وتعالى
 يقول :

(ولقد آتينا موسى تسع آيات بينات فسنئله بني إسرائيل إذ جاءهم فقال له فرعون إنسى
 لأظنك يا موسى مسحورا) (٢) .

فوضح أن رسالة موسى عليه السلام خاصة ببني إسرائيل وفرعون وقومه ، وما يدل
 على خصوصية الرسالات السابقة والمقدمة في الزمان على الرسالة الخاتمة توافق رسالتين
 في فترة ما ، كما حدث مع إبراهيم ولوط عليهما الصلاة والسلام .

وإذا كان المعول عليه في الاستشهاد على خصوص ملة اليهود هو القرآن الكريم
 لأنه الكتاب الوحيد الذي سلم من التحريف ، فإن الأسفار الخمسة التي يطلق عليها
 توراة موسى عليه الصلاة والسلام ، كما ذكرت سابقا خالية مما يدل على عمومها أو نشرها
 خارج حدودها ، ولذا يقول حسنى يوسف الأطير :

ويسأل سائل : هل أباح موسى إخراج شريعته من نطاقها الإسرائيلي وحدودها العنصرية
 القاصرة على نسل يعقوب إلى النطاق العالمى للأمة جميعا ؟
 والنفى الجازم هو الجواب لهذا السؤال من علماء الرسالات الكتابية الثلاث (٣) ، وإذا تأكد
 لنا أن رسالة اليهود ليست عامة ، ولا تحوى أوامر صريحة بالتبشير بها خارج الدائرة
 الإسرائيلية فمتى ظهر التبشير بها ؟

(١) روح المعانى فى تفسير القرآن العظيم والسبع الثانى للعلامة أبى الفضل شهاب
 الدين السيد محمود الألوسى البغدادي المتوفى سنة ١٢٢٠ هـ ج ١٦ ص ١٨١

طأطبع بيروت بلبنان بتصرف .

(٢) سورة الإسراء الآية ١٠١ .

(٣) عقائد النصرى الموحدين بين الإسلام والسيحية ص ١٤ ط ١ مطبعة دار البيان
 بصر ١٤٠٥ هـ - ١٩٨٥ م .

متى ظهر التبشير باليهودية؟

الإجابة على السؤال المطروح تدفعنا أن نشير بإيجاز إلى أصل اليهود فهم ينتسبون إلى الخليل إبراهيم عليه السلام المنتسب إلى الجنس السام^(*) ، وقد نشأ قبل الميلاد بنحو ألفي عام ، بمدينة " أور " الكلدانية ، والتي تعرف اليوم " بالعراق " ورحل إبراهيم من تلك المدينة بعد وحى الله تعالى إليه إلى أن وصل أرض " كنعان " المسمّاة حالياً " فلسطين " ولما وصلها وجد الكنعانيين المنتسبين إلى " كنعان بن حام " مقيمين بها ، كما أخبر الكتاب المقدس : " واجتاز إبراهيم في الأرض إلى مكان شكيم إلى بلوطة مورة^(*) ، وكان الكنعانيون حينئذ في الأرض " (١) ، ويقال إن الكنعانيين حلوا هذه البلعة بين سنة ٢٢٥٠ و ٢٣٠٠ ق.م . (٢)

ويطلق المؤرخون على إبراهيم وعشيرته الذين جاءوا معه إلى فلسطين اسمهم العبرانيين نسبة إلى عبورهم نهر الفرات (أو الأردن) في طريقهم إلى أرض كنعان^(٣) وقد رزق إبراهيم عليه السلام بابنه الأول إسماعيل من زوجته هاجر ثم من الله تعالى عليه وعلى زوجته ساره بعد كبرهما بإسحاق فأنجب إسحاق يعقوب ، فولد له اثنا عشر ولداً من الذكور هم الأسباط من بينهم " يوسف " الذي اشتراه عزيز مصر وترى في بيته وتبرأ منصباً كبيراً بمصر .

- (*) هو إبراهيم بن تارح بن ناحور بن سروج بن فالج بن عابر بن شالح بن -
أرثكشاد بن سام (اليهود نشأتهم وعقيدتهم ومجتمعهم من واقع نصوص التوراة
كتابهم المقدس ، زكي شنوده ص ٣ .
- (*) بلوطة مورة : أجمة من البلوط عند حبرون أي الخليل وكان مسكناً للأوربيين فأخذه
إبراهيم عليه السلام وطنا له باتفاق معهم (السنن القويم في تفسير أسفار العهد
القديم ج ١ ص ١٢١) (تفسير سفرى التكوين والخروج) بإيجاز .
- (١) سفر التكوين (١٢ : ٦) .
- (٢) تاريخ سورية للمطران يوسف الدبس المجلد الأول ج ١ ص ٢٥٧ المطبعة العمومية
الكاثوليكية ببيروت ١٨٩٣ م . باختصار .
- (٣) الصهيونية والاستعمار دكتور / محمود حسن صالح منس ص ٥ بدون عدد للطبعة
طبع مطبعة مخيمر بمصر ١٣٩٢ هـ = ١٩٧٢ م .

" وفي سنة (١٦٥٦ ق م) نزع يعقوب بأولاده إلى مصر بسبب انتشار القحط بفلسطين ، فتكاثر الإسرائيليون في مصر إلا أنهم تعرضوا لاضطهاد فرعون انتقاماً منهم لتعاونهم مع الهكسوس غزاة مصر ففرح بهم موسى عليه السلام إلى فلسطين^(١) وظل الشعب العبري أسباطاً متفرقة حتى عهد النبي داود عام ١٠٠٠ ق م فوحدهم ووسع ملكهم وفتح ييوس^(*) " القدس " التي تحول اسمها إلى مدينة السلام وخلفه ابنه سليمان (٩٦٠ - ٩٣٥ ق م) فبنى الهيكل ثم بعد موت " سليمان " عليه السلام انقسمت الدولة إلى مملكة يهوذا في الجنوب وأورشليم " ومملكة اسرائيل في الشمال " السامرة " واستحكم النزاع بين الملكتين ، حتى زحف " سرجون " الأشوري ملك نينوى سنة ٧٢١ ق م على المملكة الشمالية وقضى عليها ، كما استولى " نبوخذ نصر " البابلي على المملكة الجنوبية سنة ٥٨٦ ق م فهدم الهيكل^(*) ، وأحرق أورشليم ، وأرسل ملكها ومعظم اليهود أسرى إلى بابل وهو ما يعرف بالشتات الأول .

ومنذ ذلك الحين وتفرق اليهود في بلاد متعددة بينما تعتبر فلسطين خلت منهم تماماً إلى أن جاء " قورش " الفارسي وحكم بابل سنة ٥٣٨ ق م فسمح لليهود بالرجوع إلى أورشليم أي بعد نصف قرن من الزمان تقريباً ، فلم يعد منهم إلا النزر اليسير وبعد سلسلة من حكم الفرس غزاها الاسكندر المقدوني ثم العرب الألباط ٩٠ ق م حتى احتلها الرومان قبل القرن الأول الميلادي بقليل وصارت ولاية رومانية .

وفي سنة ٧٠م ثار اليهود الموجودون في فلسطين على الحكم الروماني فأنزل بهم " تيطس " الروماني النكال والعذاب ألواناً ، وهو ما يعرف بالشتات الثاني ومن المؤرخين

(١) المرجع السابق ص ٥ ٦ ٥ .

(*) سميت " ييوس " أو مدينة اليبوسيين نسبة لليبوسيين وهم إحدى القبائل الفلسطينية القديمة (إسرائيل ركيزة الاستعمار بين المسلمين للدكتور حسن ظاظا ص ٧٩ طبع الهيئة العامة لشئون المطابع الأميرية بالقاهرة ١٣٩٣ هـ - ١٩٧٣ م .

(*) الهيكل الثاني بناه اليهود في أورشليم عام ٥٣٦ ق م عقب عودتهم من المنفى أما الهيكل الأول فكان قد بناه سليمان ودمر حوالي عام ٥٨٦ ق م ثم بدأ " هيروود " في بناء الهيكل الثالث الذي دمره الرومان عند استيلائهم على أورشليم حوالي سنة ٨٠ م ، وكانت هذه الهياكل لعبادة يهوه . اليهود بين الدين والتاريخ دراسة للجوانب العقائدية والتاريخية عند بني اسرائيل صابر عبد الرحمن طبعه ص ٣٢٤ ط ١ طبع شركة الطباعة الفنية المتحدة بالقاهرة ١٩٧٢ م .

من يعتبره الثالث ويعتبر فتح الإسكندر بداية الشتات الثاني فيقول : أما الشتات الثاني من شتات اليهود فيتعاصر مع المرحلة الهلينية التي بعد قرنين من السيادة الفارسية تبدأ بفتح الإسكندر وتستمر مع السلوقيين والبطالسه ثم البيزنطيين والاتجاه العام في هذا الشتات نحو الغرب في هذه المرة . (١)

على أن شتاتهم في العهد الروماني تزايد حين ادعى بركوكيا " أئى الكوكب " في عام ١٣٢ للميلاد أنه المسيح المنتظر ، وثار في وجه الرومان وعات في فلسطين فساداً ، فجرد عليه الإمبراطور " هادريان " حملة عاتية ظلت تتعقب اليهود وتحيق بهم أنكى العذاب والدمار طوال عامين كاملين (٢) .

ولم يقتصر الأمر على هذا التنكيل بل استمر في أرض الشتات بأوروبا يقول الدكتور حسن ظاظا : واضطهدتهم أوروبا المسيحية في العصور الوسطى أشد الإضطهاد (٣) .

٢- فكرة التبشير اليهودى :

يلاحظ أن اليهود لم ينعموا بالراحة النسبية إلا فترة وجيزة ، وهى فترة داود ، وسليمان عليهما السلام وذلك بالنسبة للزمن الممتد من (٦٥٦ ق.م) إلى (٥٨٦ ق.م) والمقدرب ١٠٢٠ سنة ، ولذا بدأت فكرة التبشير باليهودية في القرن الثامن قبل الميلاد على يد إشعيا وسرعان ما أميتت لتمسكهم بحرفية الناموس ، ولستعلائهم على غيرهم ولتشدد " حزقيال " ومن سار على دربه من زعماء اليهود ، وما ترجم عن و ١٠٠ للمسلمي يشهد بما أقول : فإنه يبدو من الثابت تاريخيا أن العادات التي ينطوى عليها مشل اليهود الأعلى في القداسة الطقسية لاسيما الختان ، وقوانين الطعام ، والأسبات وتحريم الزواج من غير اليهود ، هذه العادات كانت أكبر عون على خلق شعور قوى بقومية أساسها الدين يتفرد بها اليهود عن سائر الأمم (٤) .

(١) اليهود أنثروبولوجيا الدكتور جمال حمدان ص ١٧ طبع دار الكتاب العربى بمصر ١٩٦٧م

(٢) الصهيونية بين الدين والسياسة . مجد السميع الهراوى ص ١٩٣ بدون عدد للطبعة مطابع الهيئة المصرية العامة للكتاب ١٩٧٧م

(٣) اسرائيل ركيزة الإستعمار بين المسلمين ص ٣٩ .

(٤) تاريخ العالم نشره بالإنجليزية السيرجون ١٠ هامرتن وأشرفت وزارة التربية والتعليم على ترجمته للعربية (المجلد الثالث) (الفصل التاسع والستون - سقوط أورشليم وأهميته العالميه) ترجمة د / فؤاد أندراوس ص ٦٤ .

وكان لقلّة عدد اليهود وشعورهم بالضعف ، وللمعاداة المذكورة سابقا وتمسكهم
بها أثر بالغ في انعزالهم عن الأمم وفي احساسهم بأنهم أمة متميزة عن بقية الأمم .

ب- فكرة التبشير اليهودى بعد الشتات الرومانى :

قيل هذا الشتات كان الشتات المعاصر للعهد الهلينى (*) ويلاحظ فيه أن
اليهود لم يذوبوا فى الوثنية ، وددت نواياهم فى جذب البشرية إلى تعاليمهم يقول
والله . السلى ما ترجمته :
وبدأت اليهودية الآن تستوعب الأميين بدلا من أن تستوعبها الهلينية
وظهرت حركة تبشير يهودية نشيطة جدا أثارت أشد الاهتمام وقد أعلن سنكا " أن العالم
كله يندفع نحو التقاليد اليهودية " وهى مهالفة تدل على أهمية الحركة وتحدث النبوءات
السلبية عن اليهود وشعورهم بأنهم مدعون " لهداية البشر الهالكين " (١) .

لكن هذه الحركة لم تحقق الأثر المرجو منها ، وإن قحت ثغرة للزواج الخفى
أو المخالف للتعاليم مما كثر عدد اليهود .

أما بالنسبة لتاريخ اليهود بعد الشتات الرومانى ، وقيامهم بالتبشير فنجد
الآتى :-

١- أن يهود الشتات الرومانى قد تفرقوا فى أنحاء العالم الرومانى إلى إيطاليا
وأسبانيا وفرنسا وألمانيا حتى وصلوا إلى الراين وتركز كثير منهم فى فرانكفورت بالذات ،
وقد تزايد عددهم لدرجة تلفت النظر مما يدل على أن زيادتهم كانت بطريق التحول
فقد قدر عدد اليهود وقت خروجهم فى العهد الرومانى ، وشتاتهم فى أنحاء الإمبراطورية
بأربعين ألفا ، وفى القرن الخامس الميلادى تراوح عددهم بين ٤ - ٧ ملايين ، ومعنى
هذا أن اليهود فى فترة من شتاتهم تقدر بأربعة قرون تقريبا تضاعف عددهم وتكاثرت
بين ١٠٠ - ١٨٠ مرة وكل هذا يعطى دلالة قاطعة على أن نوههم لم يكن بطريق

(*) العهد الهلينى : يبدأ بفتح الإسكندر سنة ٣٢٢ق.م إلى زحف القيصر الرومانى
" بومبى " على فلسطين واحتلالها سنة ٦٦ق.م وهى فترة زمنية تقدر بـ ٢٦٦ سنة
(يراجع : إسرائيل ركيزة الإستعمارين المسلمين ص ٩٧ ، ٩٨) .

(١) تاريخ العالم (المجلد الثالث) ص ٦٥٩ .

التكاثر الطبيعي وإنما تم بالتشير والتحول (١) .

فاليهود الموجودون حالياً خليط من مختلف السلالات ، وليسوا من نسل يعقوب فقط ولذا يقول " لايروزو " إن يهود العالم الجديد هم أدنى إلى الجنس الآرى منهم إلى الجنس السامى وهم عبارة عن طائفة دينية تميزت بميزات اجتماعية واقتصادية وانضم إليهم فى جميع العصور أشخاص من شتى الأجناس ومن مختلف صنوف البشر ، وجاء هؤلاء المتهودون من جميع الأقاليم ، فمنهم - " الفلاشا " - سكان الحبشة ، ومنهم الألمان ذوى السحنة الألمانية المعينة ومنهم - " الثامل " - أى اليهود السود فى الهند ومنهم " الخزر " - من الجنس التركى ، ومن المستحيل ، أن نتصور أن اليهود ذوى الوجه الحسن البديع والشعر الأشقر أو الكستنائى ، وذوى العيون الصافية اللون الزرقاء ممن تلقاهم اليوم فى أوروبا الوسطى يمتون بصلة القرابة - وأغنى قرابة الدم - إلى إسرائيل أرض الميعاد أو يهود فلسطين القدماء الذين كانوا يعيشون بجوار نهـرسـ الأردن والبلاد المقدسة منذ القدم (٢) .

٢- أن يهود الخزر الموجودين فى شمال تركيا وجنوب روسيا خصوصاً ما بين بحر الخزر (بحر قزوين) والسواحل الشمالية للبحر الأسود حتى نهردنبير كان لهم دور فى نشر الديانة اليهودية فقد شهدت منطقة جنوب روسيا منذ القرن السابع الميلادى قيام دولة خالتر تسمى دولة الخزر وقد استمرت هذه الدولة حتى القرن الثانى عشر ولا تمتاز موقعها الجغرافى قصدها التجار المسلمون والمسيحيون واليهود ، وجرى تنافس بين أتباع الرسالات الثلاث كل يحاول نشر رسالته ، وجاء القرن الثامن الميلادى ليشهد كثرة الداخلين فى الإسلام والمسيحية من أهل الخزر ، حيث الدولة العباسية لها آمال فى دخول الخزر جميعاً فى الإسلام ، والدولة البيزنطية لها أطماع فى جذبهم إلى المسيحية ، وخشى " الخاقان " زعيم الخزر من نفوذ هاتين الدولتين وظن أنه إن اعتقد بملة أحدها خضع لنفوذها ، فاعتنق اليهودية مع أسرته وجل الطبقة الحاكمة والناس على دين ملوكهم كما يقال فكان هذا سبباً فى انتشار اليهودية بين الخزر ، يقول الدكتور / محمود حسن صالح منسى: وقد سقطت دولة الخزر على أيدي الدولة الروسية سنة ١٠١٦م وانتشر اليهود فى داخل

(١) اليهود أنثروبولوجياً / جمال حمدان ص ٢٢ بتصرف واختصار .

(*) جاء هؤلاء اليهود إلى الحبشة هرباً من مظالم الملك بختنصر ملك " آشور وبابل " بعد خراب أورشليم وسكنوا شمال الحبشة ويطلق عليهم الأبخاش " الفلاشا " أى اليهود المنفيون (كتاب - حاضر الحبشة ومستقبلها رمى تادرس ص ١١٢ بدون عدد للطبعة مطبعة مصر بالفجالة - بدون تاريخ ، بتصرف)

(٢) الصهيونية العالمية وأرض الميعاد تأليف / على إمام عطيه ص ١٥٠ مطابع الشعب بمصر

روسيا ، وكان اليهود الروس الذين هاجر كثير منهم إلى فلسطين في القرنين التاسع عشر والعشرين من يهود الخزر أو من الذين تهودوا على أيديهم ، وليسوا جميعا من نسل إسرائيل الذين كانوا يعيشون في فلسطين قبل الشتات الثاني (١) ، وكان سعى اليهود لتحويل الوثنيين إلى اليهودية في منطقة جنوب روسيا ليس مجرد افتناع ديني ، وإنما لأغراض سياسية ومنافع شخصية بحثة حولها اليهود على مدار الزمن لخدمة أهدافهم العدوانية والتوسعية وإن من الواضح أن الديانة اليهودية ليس في أسفارها المعتمدة ما يدل على التبشير بها بين غير أتباعها ، إلا أن أبنائها حاولوا ترويجها بين الأمم ليعوضوا ما حاق بهم من إربادة ، جعلتهم قلة ذليلة ، كما أنهم يسعون في القرن العشرين لضم أناس لليهودية لاحبا منهم في ذلك ، وإنما لملء الفراغ العددي ، ولوضع هؤلاء الجدد وقودا للحرب الدائرة بينهم وبين المسلمين في فلسطين ، وهذا ما سيكشف عنه بقية البحث .

التبشير باليهودية في العصر الحاضر :

تحاول الصهيونية بكافة الطرق سد العجز العددي ، لتبقى إسرائيل على أرض الواقع ، ولحمل العالم أجمع على التسليم بإسرائيل الوطن والشعب معا ، ومن أجل تحقيق هذا الهدف سارت في خطين :

الأول : الهجرة :

فبالرغم من قيام الصهيونية الموجودة الآن بفلسطين على الهجرة إلا أن باب الهجرة مازال على مصراعيه وكلمة : مجلة الأمة القطرية تشهد بذلك ثم توالى الهجرات ولم تنقطع ففي عام ١٩٥٠م هاجر إلى " إسرائيل " ستون ألف يهودي من اليمن عبر جسر جوى بين عدن و " إسرائيل " ومن ثم كانت الهجرة الثانية من العراق عام ١٩٥١م عن طريق قبرص والهجرة الثالثة جاءت من شمال إفريقيا بين عامي ١٩٥٦م ، ١٩٦٢م عن طريق فرنسا وكانت ستة وسبعين ألف يهودي وتستقبل " إسرائيل " الآن الهجرة الرابعة (يهود الفلاشا) من الحبشة (٢) ، ويتم التخطيط السري لما يسمى بالهجرة الخامسة فقد ذكرت صحيفة لوموند الفرنسية أن محادثات دولية سرية حول مغادرة ١٥ ألف يهودي سوفيتي عبر بولندا إلى إسرائيل (٣) ، والبقية تأتي فالأمل مازال قائما من النيل إلى الفرات .

(١) الصهيونية والاستعمار ص - ١٠ يتصرف .

(٢) مجلة " الأمة " (السنة الخامسة - العدد ٥٤) ص ٦ (من مقال بعنوان : إسرائيل

تستقبل الهجرة الرابعة) ١٤٠٥ هـ = ١٩٨٥ م .

(٣) أهرام " الخميس " العدد (٣٦١٦٣) ص - ١ ١٤٠٦ هـ = ١٩٨٥ م .

الثانى : الزيادة الكمية لليهود :

رأت الصهيونية أن الهجرة وحدها غير كافية ، وسوف تنفذ هجرة اليهود الفقراء وتضطروا إلى سحب الأغنياء الموجودين بالدول الأوروبية ، وهم العون لها ، والمسدد المالى ووسائل الضغط المستمر على العالم الغربى لتحقيق مصالح الصهيونية على حساب الأمة الإسلامية .

لذا سلكت التبشير باليهودية طريقا لها ، بواسطته تلتهم ماتحتاجه من الرجال نتيجة لعدوانها الدائم ، وقد نوه الدكتور / محمد عبد الله إلى سلوكها هذا الطريق فى مقاله : " التبشير باليهودية وسياسة التوسع الإسرائيلى " فى الأسبوع الأول من شهر كانون الأول لعام ١٩٨١م عقد مجلس اتحاد المعابد العبرية الأمريكى ، وهو منظمة تتألف من (٧٣٥) معبدا يهوديا مؤتمره النصف سنوى فى مدينة " بوسطن " .

وكان الموضوع الرئيسى للمؤتمر التبشير باليهوديه بين غير اليهود ونتيجة للمؤتمر المذكور صادق المجلس على الخطة المقترحة للتبشير والتي قدمتها لجنة مكونة من (٢٦) عضوا كانت قد تشكلت منذ عام ١٩٧٨م ولقد ركزت الخطة على أن يجرى التبشير بين أولئك الذين ينحدرون من زواج نصف يهودى ، وبين الأمريكين الذين لا يهتمون بدين آخر .

وقد كانت الأسباب المعلنة لهذه الخطوة التاريخية الغربية أن اليهود فى الماضى لم يهتموا بالتبشير بدينهم ، إلا أن ارتفاع الزواج المختلط بين اليهود وغيرهم ، بالإضافة إلى عوامل أخرى أوجبت مراجعة موقف اليهود التقليدى الذى أغلق باب اليهودية أمام الآخرين (١) .

وقد لخص كاتب المقال ما أسماه بعوامل أخرى فى الاتى :

الأول : انتشار الإسلام فى أمريكا انتشارا قد يكون له أثره المستقبلى بحيث يصبح المسلمون إذا نظمو أمرهم مجموعة تنافس اليهود فى القارة الأمريكية .

الثانى : هو الحاجة إلى القوى البشرية المقاتلة فى معركة إسرائيل مع العرب (٢) ، وأضيف إلى ما ذكره .

العامل الثالث : وهو نشر أفكار الصهاينة التى ، تخدع بواسطتها الشباب تحت دعاوى براءة ، كالحرية ، والسلام ، والساواة فينجذب نحوها الشباب فلاستيقظ حتى يجسد

(١) مجلة الأمة (السنة الثانية - العدد العشرون) ص ١٤٠٢٥١٤ = ١٩٨٢م .

(٢) المرجع السابق ص ١٥

الحرية انطلاقاً للناحية الغربية التي تدمر كيانه ، ويكتشف السلام سلب حقوقه بلا مقاومة منه ، ويرى المساواة فقراً حاضراً يقسمه الناس ماعدا الشعب المختار كائز الدرهم والدينار .

ويدا واضحا أن نشر اليهودية مخطط سياس من أجل زيادة الكم وليس له سند من الدين والدليل على ذلك لزوم اليهود للتعصب ، والانطواء البغيض الذي لستم يقرهم .

فاليهود قد آثروا العزلة الفكرية والاجتماعية حيث يتجمعون في أحياء خاصة من المدن تعرف عادة في معظم أقطار أوروبا وأمريكا باسم الجيتو (Ghetto) وتعرف في ألمانيا باسم حارة اليهود Judengoss وفي أسبانيا باسم جودريا Juderia وفي مصر باسم حارة اليهود ، وفي المغرب باسم الملة وفي اليمن باسم القاع قاع ، وفي تركيا يهودى محلى بينما يطلق اليهود على غيرهم من سائر الأمم اسم الجويم أي الأميين أو الأجانب ويعنى في عرفهم الكفرة والأنجاس وهو مشتق من الكلمة العبرية (جوى) أى أمة (١) .

ومن منطلق النظرة اليهودية الضيقة ، نعلم أن قيامهم بالتبشير باليهودية ورجعتهم في إدخال غير اليهود في ملتهم لأساس له في الدين ، ولادليل يؤيده من واقع حياتهم المتوقفة ، ويكفى أنهم لايعترفون بعيسى عليه السلام وهو رسول إليهم وقد قال الشهرستاني في وصفهم :

واليهود تدعى أن الشريعة لاتكون إلا واحدة ، وهى ابتدأت بموسى وتمت به ، فلم يكن قبله من شريعته إلا حدود عقلية ، وأحكام مصلحية ولم يجيزوا النسخ أصلا قالوا فلا يكون بعده شريعة أخرى . (٢)

(*) اشتق اسم الجيتو من الكلمة الإيطالية السامية بوجيتو وهى اسم حارة في مدينة البندقية خصصت لسكنى اليهود بمعزل عن غيرهم من المواطنين منذ عام ١٦٦٥م ثم حوّل الاسم إلى جيتو وأصبح يعنى اصطلاحا حارة اليهود أو الحى اليهودى .

(الصهيونية بين الدين والسياسة ص ٢٦١ بالهامش) .

(١) المرجع السابق

(٢) الفصل في الملل والأهواء والنحل للإمام ابن حزم المتوفى سنة ٤٥٦هـ ومعه الملل والنحل للشهرستاني المتوفى سنة ٥٤٨هـ ج ٣ ص ١٤ مطبعة محمد على صبيح وأولاده بسيدان الأزهر بالقاهرة بدون تاريخ .

فلا يجوز لباحث أن يسلم بعالمية اليهودية ولو مكانا فقط وإلا وقع في خطأ فادح لأنهم لم يعترفوا بشريعة قبلها ولا بعدها فكانه شاركهم الرأي في أنها الدين الوحيد وليس الأمر كذلك ، فكل القرائن تؤكد خصوصيتها زمانا ومكانا حتى أسفارها بالرغم مما اعترافها من تحريف وتغيير تشهد في جملتها بذلك .

ثانيا : الرسالة المسيحية من ناحية العموم أو الخصوص وعلاقتها بالتبشير

علم مما سبق أن موسى عليه السلام أرسل إلى قومه خاصة ولبن أموه ربه بدعوته كدفعون وقومه ، وقد بيعت الرسول إلى قومه وإلى غيرهم ممن تربطه بهم صلة قراب ومجاورة كما حدث مع " شعيب " عليه السلام ، فقد أرسل إلى قومه " مدين " والمسي أصحاب الأيكة بالمجاورة ، بناء على التعليمات الربانية ، ولقد أرسل " عيسى " عليه السلام إلى بني إسرائيل خاصة وهناك حقيقة لا يجب إغفالها وهي أن الراغب في الإيمان بالله ورسوله ليس من حق أحد أن يمنعه من الإيمان ، بدعوى أن الرسالة مقصورة على جنس بعينه ، وهذا مادي المسيح عليه السلام أن ينمى على الإسرائيليين منهم من أراد الدخول في دينهم ، بقوله : (ويل لكم أيها الناموسيون لأنكم أخذتم مفتاح المعرفة ما دخلتم أنتم والداخلون منعتوهم) (١)

وهناك من المسيحيين من يفسر النص المذكور بأن الناموسيين حرفوا معانسي الناموس ولاسيما معاني ما قيل في المسيح فلم ينتفعوا بعلمهم وبالتالي لم ينفدوا غيرهم ، فالسبح يدعو عليهم بالهلاك من أجل فعلهم المذموم .

ولما كانت دعوة " عيسى " عليه السلام خاصة ببني إسرائيل ومع خصوصيتها لم يكن هناك مانع يحجز دخول غير الإسرائيليين فيها ، لكنها كرسالة محددة لم تحمل بسين طياتها أوامر حقيقية تنادي بالتبشير بها خارج نطاق بني إسرائيل .

دعوة المسيح عليه السلام مقصورة على اليهود بنص الأناجيل

الدارس للأناجيل يعلم يقيناً أن دعوة المسيح عليه السلام مقصورة على اليهود فقط وليست عالمية كما يزعم دعاة النصرانية ، يقول المستشار / محمد عزت اسماعيل الطهطاوي :

- (١) إنجيل لوقا (١١ : ٥٢)
 (٢) يراجع: الكنز الجليل في تفسير الإنجيل دكتور / وليم إدي ج ٢ ص ٢٥٥ (شرح إنجيل موقس ولوقا) - صدر عن مجمع الكنائس في الشرق الأدنى طبع بيروت ١٩٧٣م

وكل البشائر قبل مولده ومعه تشير إلى أن رعايته خاصة بالشعب الإسرائيلي والأدلة على ذلك كثيرة منها :

١ - أنه ورد بانجيل متى إخبار من الله عزوجل أنه سيخرج من بيت لحم من يرفع أمة إسرائيل : " وأنت يا بيت لحم أرض يهوذا لست الصغرى بين رؤساء يهوذا لأن منك يخرج مديبر شعبي إسرائيل " (١) .

٢ - حين بشر الملاك السيدة مريم العذراء بولادة يسوع أخبرها بأنه سيملك على بيت يعقوب إلى أن يتوفاه الله تعالى " فقال لها الملاك لا تخافى يا مريم لأنك قد وجدتِ نعمةً عند الله، وها أنت ستحبلين وتلدين ابنا وتسمينه يسوع. هذا يكسبون عظيمًا وابن العلى يدعى ويعطيه الرب الإله كرسى داود أبيه ويملك على بيت يعقوب إلى الأبد " (٢) .

٣ - لقد أعلن المسيح عليه السلام بعد بعثته خصوص رسالته ببني إسرائيل دون سواهم (فأجاب وقال لم أرسل إلا إلى خراف بيت إسرائيل الضالة) (٣) .

٤ - اختار المسيح عليه السلام اثني عشر تلميذا من بين اليهود فقط وأوصاهم أن يدينوا اليهود دون سواهم ، وسجل متى ذلك في محاوره بين السيد المسيح وأحد تلاميذه بقوله " فأجاب بطرس حينئذ وقال له هانحن قد تركنا كل شيء وتبعناك فماذا يكون لنا فقال يسوع الحق أقول لكم إنكم أنتم الذين تبعتموني في التجديس متى جلس ابن الإنسان على كرسى مجده تجلسون أنتم أيضا على اثني عشر كرسيًا تدينون أسباط إسرائيل الإثني عشر " (٤) .

٥ - عندما أرسل المسيح عليه السلام تلاميذه المذكورين أوصاهم بدعوة بني إسرائيل فقط وحذرهم من نقل دعوته إلى الأمم والشعوب الأخرى .
وشهادة متى تثبت ذلك : (هؤلاء الاثنا عشر أرسلهم يسوع وأوصاهم قائلا إلى طرسق أم لاتصوا وإلى مدينة للسامريين لا تدخلوا بل اذهبوا بالحرى إلى خراف بيت اسرائيل الضالة) (٥) .

-
- (١) انجيل متى (٢: ٦) .
 (٢) انجيل لوقا (١: ٣٠ - ٣٣) .
 (٣) انجيل متى (١٥ : ٢٤) .
 (٤) المرجع السابق (١٩ : ٢٧ و ٢٨) .
 (٥) المرجع السابق (١٠ : ٥ و ٦) .

٦ - بين المسيح في انجيل يوحنا أنه أرسل لخاصته وهم شعب اليهودية
(إلى خاصته جاء وخاصته لم تقبله) (١) .

٧ - ولما رفضت أورشليم رسالة المسيح ناجاها بلطف بينا أن رسالته خاصة
بشعبها ، وأنه أراد أن يجعل من نفسه مظلة له (يا أورشليم يا فاتلة الأنبياء وراجمة
الموسلين إليها كم مرة أردت أن أجمع أولادك كما تجمع الدجاجة فرخها تحت جناحها
ولم تريدوا) (٢) ، (٣) .

٨ - إن عبارة تبشير الأمم (تلمذوا جميع الأمم) (٤) لم ترد عن المسيح
وقت حياته كلها التي عاشها على الأرض ولم يسمعها منه تلاميذه وحواريوه وقتئذ ، وكونهم
زعموا أنها صدرت منه بعد القتل والصلب كما يدعون يشير إلى أنها من قبيل الرؤيا
والأحلام أو الأوهام مما يدعو إلى الشك وعدم الاطمئنان كلية إلى تلك العبارة
المنسوب صدرها للمسيح عليه السلام ، ويؤكد ما قلته الآسى :

(١) أن العبارة تتضمن ألفاظ التثليث (وهي اسم الآب والابن والروح القدس) .
وهذا يناقض ما صرح به المسيح حال حياته على الأرض من توحيد لله تعالى ، وإقرار
بأن الحياة الحقيقية معرفة الوجدانية بقوله : " وهذه هي الحياة الأبدية أن يعرفوك
أنت الإله الحقيقي وحدك ويسوع المسيح الذي أرسلته " (٥) .

فهذا القول نفى تام للتثليث والأقانيم الثلاثة واعتراف صريح من المسيح بأن
رسول الله وأن الألوهية لله وحده (فاعلم أنه لا إله إلا الله) (٦) .

(ب) إن عقيدة التثليث والألوهية المسيح لم تنقور إلا في القرن الرابع الميلادي سنة ٣٢٥م ،
وإن ألوهية الروح القدس لم تنقور إلا في مجمع القسطنطينية سنة ٣٨١م ما يقطع بسان
هذه الفقرات مصطنعة ألحقت وأضيفت بعد ذلك إلى إنجيل متى .

(١) انجيل يوحنا (١ : ١١)

(٢) انجيل متى (٢٣ : ٣٧)

(٣) اقتبست فكرة هذه المعلومات من (كتاب : النصرانية والإسلام عالمية الإسلام

ودوامه إلى قيام الساعة للمستشار / محمد عزت اسماعيل الطهطاوى ص ٢٨٩-٢٩٢

بدون عدد للطبعة مطبعة التقدم بالقاهرة ١٩٧٧م .

(٤) يراجع انجيل متى (٢٨ من الفقرة ١٩) . (٥) انجيل يوحنا (١٧ : ٣) .

(٦) سورة محمد من الآية ١٩ .

(ج) إن فكرة قيام المسيح من بين الأموات بعد حادثة الصلب المزعومة ، مبنية على الوهم وقد تعارضت الأناجيل وتناقضت في عرضها مما يجعلنا لانعترف بحدوثها . (١)

ويقول الشيخ رحمة الله بن خليل الرحمن : وعلم من بعض الأقوال أن قيام المسيح من الأموات أيضا باطل وقصة موته وصلبه في هذه الأناجيل المصنوعة من أكاذيب أهل التثليث . (٢)

والقرآن الكريم قوله الفصل (وقولهم إنا قتلنا المسيح عيسى ابن مريم رسول الله وماقتلوه وما صلبوه ولكن شبه لهم وإن الذين اختلفوا فيه لفي شك منه ما لهم به من علم إلا اتباع الظن وماقتلوه يقينا بل رفعه الله إليه وكان الله عزيزا حكيما) (٣) .

فالقرآن الكريم أخبر بأن المسيح عليه السلام نجا من القتل والصلب ، وكرمه الله تعالى برفعه إليه فلاستطيع يد من قومه ولا يراه أحد حقيقة إلا وقت أن يسأذن الله تعالى قرب قيام الساعة حين ينزل المسيح إلى الأرض .

التشير بالمسيحية أمر اتفق عليه بعد المسيح عليه السلام :

لما ضيق اليهود الخناق على " عيسى " عليه السلام ، وعادوا الدعوة وصاحبها ودبروا مؤامرة دينية للتخلص منه ، لتودي به في النهاية حسب اعتقاد النصارى إلى خشية الصليب ظلما وعدوانا ، كما نكلوا باتباعه المخلصين ، مما جعلهم يجدون طلبا للنجاة بوقبهم فرارا من ظلم اليهود وتسلطهم الدائم فانفق بعض حواريه وتلاميذه على الخروج بالدعوة من دائرة اليهودية إلى الأمم ليجدوا متنفسا لهم من قهر اليهود ومكرهم والوشاية بهم لدى الحكام فادعوا أن المسيح قام من قبره وخطب التلاميذ الذين عاينوه كما يزعمون بقوله : (فاذهبوا وتلمذوا جميع الأمم وعمدوهم باسم الاب والابن والروح القدس) (٤) ، ويختم هذا النص بلفظ " إله واحد آمين " ويحدثنا خيربالنصرانية هداه الله تعالى للإسلام بقوله : والمدقق في النصوص الكتابية يرى إضافة هي " إليه واحد آمين " ، ويشار إليها في الحاشية بأن هذه الإضافة لم توجد أصلا في النسخ

(١) يراجع : كتاب النصرانية والإسلام عالمية الإسلام ودوامه إلى قيام الساعة ص ٢٩٢

(٢) اظهر الحق - ج ١ ص ٧٤ طبع بالمطبعة الخيرية بالقاهرة بدون تاريخ بتصرف .

(٣) سورة النساء الايتان ١٥٧ و ١٥٨ .

(٤) انجيل متى (٢٨ : ١٩) .

الأصلية القديمة ، بل وجدت في الترجمات .^(١)

ومن غير المعقول أن يأمر " المسيح " عليه السلام تلاميذه أن يبشروا باسم الأقانيم الثلاثة ، كما أنه من غير السكّن اجتماعها في شخص واحد ، وكل منها يقوم بدور معين ولنا أن نستأنس بالأنا يوانس وهو يدل على أن الثلاثة واحد بقوله عن المسيح : قال لهم باسم الآب وليس بأسماء الآب والابن والروح القدس لأنهم إله واحد .^(٢)

ولما كان عالم اللاهوت القمص / ميخائيل مينا يشير إلى أن كل واحد من الثلاثة قائم بذاته ، وهو يعرف الأَقنوم : بأنه كلمة سريانية الأصل تشير في سماها إلى كائن حسي قدير مستقل بذاته ينسب أفعاله إلى نفسه ، فقد ظهر التضارب في تفسير النص بين علماء الملة ، لكن ميخائيل مينا يردد على عقبيه ليفسر الأقانيم بما يخدم قنوية التثليث حسب زعمهم فيظهر الحق الأبلج ، ويسقط باطله الأعرج وذلك أثناء تدليله على أن الأقانيم الثلاثة صفات متميزة بقوله : إننا نجد كل اقنوم من هؤلاء الأقانيم الثلاثة يخاطب الآخر أو يتكلم عنه ففي أثناء الصناديق الأَقنوم الأول مشيراً إلى الأَقنوم الثاني قائلاً (هذا هو ابني الحبيب الذي به سررت) .^(٣)

وفي إقامة لعازر من بين الأموات خاطب الأَقنوم الثاني الأَقنوم الأول بقوله (اشكرك أيها الآب لأنك سمعت لي)^(٤) ، وعندما أراد الأَقنوم الثاني أن يتكلم عن الأَقنوم الثالث قال (ذاك يمجّدني لأنه يأخذ مالي ويخبركم)^(٥) ، (٦) .

ولننقل قوله المرادف لهذه النصوص ، وهو كاف لنسف قضية التثليث وإن كان هو لا يريد ذلك وإنما أورد لإثباتها في ذات واحدة فقال نيافته : ومن المسلم به أن أسماء وصفات الشخص الواحد المختلفة لا يمكنها أن تتخاطب معاً ، أو تتكلم عن بعضها بأمر صريحة كما رأينا الأقانيم الثلاثة في هذه النصوص تتكلم وتتخاطب فسب

(١) الاستشراق والتبشير وملتتهما بالامبريالية العالمية الأستاذ / ابراهيم خليل أحمد

ص ١٦ بدون عدد للطبعة ، مكتبة الوعى العربى بالفجالة بالقاهرة ١٩٧٢م .

(٢) إيماننا الأقدس (سلسلة محاضرات الصوم الأربعينى - ٢) الأنا يوانس أسقف الغربية

ص ١١٩ بدون عدد للطبعة - طبع دار العالم العربى بالقاهرة ١٩٧٩م .

(٣) انجيل متى (٣ : من الفقرة ١٧) .

(٤) انجيل يوحنا (١١ : من الفقرة ٤١) ونصها (أيها الآب أشكرك لأنك سمعت لي) .

(٥) المرجع السابق (١٦ : ١٤) .

(٦) علم اللاهوت بحسب معتقد الكنيسة القبطية الأثوذكسية المجلد الأول ص ١٦١

ط (٥) مطبعة الأمانة بشبرا بالقاهرة ١٩٧٤م .

جوهر وحدانية الإله الواحد (١) ، ولما كان من غير الممكن اجتماع هؤلاء الأقانيم الثلاثة في شخص واحد ، مع أن كلا منها يقوم بدور خاص ، ويلقى أوامر للآخر ، وغير معقول أن ينادى المسيح في تلاميذه لييسروا الأمم باسم أقانيم ثلاثة كل له رأيه وعمله ، فلم يبق إلا اثبات أن النص لم يرد على لسان المسيح عليه السلام تبرئة لرسول كريم من هذا الخيل والخلط ، وإذا كان الاستاذ / لبراهيم خليل أحمد يرى زيادة " إله واحد آمين " للنص ، فان المدققين من الباحثين المسيحيين يرون عدم ثبوت النص بالكامل كما سنعرف فيما يأتي .

النصوص الإنجيلية التبشيرية في الميزان :

الأنجيل التي سجلت أن المسيح أمر بنشر رسالته للأمم :

١ - متى : حيث قال على لسان المسيح " فاذهبوا وتلمذوا جميع الأمم وعمدوهم باسم الآب والابن والروح القدس وعلموهم أن يحفظوا جميع ما أوصيتكم به وها أنا معكم كل الأيام إلى انقضاء الدهر " (٢) .

٢ - لوقا : الذي ذكر كلام المسيح عليه السلام للرسول " وقال لهم هكذا هو مكتوب وهكذا كان ينبغي أن المسيح يتألم ، أو يقوم من الأموات في اليوم الثالث وأن يكرز باسمه بالتوبة ومغفرة الخطايا لجميع الأمم مبتدأ من أورشليم " (٣) .

٣ - مرقس : الذي أشار أن المسيح ظهر للأحد عشر تلميذا ، ووصيهم لقساوة قلوبهم وعدم إيمانهم ثم أمرهم بنشر الإنجيل في العالم (وقال لهم اذهبوا إلى العالم أجمع واكرزوا بالإنجيل للخليفة كلها) . (٤)

وهذا النص ضمن خواتيم إنجيل مرقس التي لأصل لها يرجع إليه بشهادة عالم مسيحي خبير بخفايا النصرانية ، أذكر ماجاء على لسانه " ولسنا نستطيع الجزم بقول إن كان قد ذكر في الأصل في بشارة مرقس ، لأن البشارة ينقصها خاتمتها التي لا بد أن تكون تمزقت عرضا والآيات اثنتا عشرة الأخيرة في الترجمة العربية لا وجود لها فسي

(١) المرجع السابق

(٢) انجيل متى (٢٨ : ١٩ ، ٢٠)

(٣) انجيل لوقا (٢٤ : ٤٦ ، ٤٧)

(٤) انجيل مرقس (١٦ : ١٥)

أقدم المخطوطات ، وهي قد أُضيفت في تاريخ متأخر لتكملة القصة (١) .

فالفقرات الاثنتا عشرة من الإصحاح السادس عشر وهو الأخير من انجيل مرقس لأصل لها ، وقد نقل أحمد عبد الوهاب أن النسخة القياسية المراجعة للكتاب المقدس كانت على صواب تام في معاملتها لهذه الأعداد من ٩ إلى ٢٠ على أنها غير شرعية ولذلك نقلتها من الأصل إلى الهامش. إن هذه الفقرة لا يمكن تحديد تاريخها الزمني بالضبط ولكنها قبلت كجزء من انجيل مرقس حوالي عام ٨٠م ، كما أن مؤلفها غير معروف البته . (٢)

وفي شأن أواخر انجيل متى يقول أيضا أحمد عبد الوهاب: ولكن يهمننا الحديث فقط عن خاتمته التي يشك فيها العلماء ويعتبرونها دخيلة عليه فهي تنسب للمسيح عليه الصلاة والسلام قوله لتلاميذه (اذهبوا وتلمذوا جميع الأمم وعمدوهم باسم الآب والابن والروح القدس) (٣) .

والشك في صحة هذا النص الذي تسكوا به ، أرجعه العالم المسيحي " أدولف هرنك " إلى أمرين :

١ - لم يرد إلا في الأطوار المتأخرة من التعاليم المسيحية ما يتكلم عن المسيح وهو يلقي مواعظ ويعطى تعليمات بعد أن أقيم من الأموات وأن بولس لا يعلم شيئا عن هذا .

٢ - أن صيغة التثنية هذه (التي تتكلم عن الآب والابن والروح القدس) غريب ذكرها على لسان المسيح ، ولم يكن لها نفوذ في عصر الرسل وهو الشيء الذي كانت تبقى جذيرة به لو أنها صدرت عن المسيح شخصيا . (٤)

(١) تفسير سفر أعمال الرسل تأليف دكتور لورانس براون ترجمة جيب سعيد ص ٤٦ بدون عدد للطبعة ، المطبعة العصرية بالقاهرة بدون تاريخ .

(٢) حقيقة التبشير بين الماضي والحاضر أحمد عبد الوهاب ص ١٧ بدون عدد للطبعة دار غريب للطباعة بالقاهرة ١٤٠١ هـ = ١٩٨١م . نقلا عن D.E Nineham

Saintmark , Penguin Books, p.449-London 1963 .

(٣) المرجع السابق ص ١٨ .

(٤) المرجع السابق ص ١٨ نقلا عن Adolf Harnack : History Of dogma

contable and Company, p.79, London , 1961 .

والأميران المذكوران كافيان في تزييف النص وعدم صحته كما أنه لايعول على مقاله " لوقا " في خاصة انجيله ، وأنه يركز باسمه بالتوبة ومغفرة الخطايا لجيـع الأمم .

يقول حسنى يوسف الأظير : إن ما يوهن من قيمة هذا النص أن كاتبه " لوقا " أسمى دخيل لم ير المسيح ولا كان من تلاميذه ، واعتنق النصرانية على يد " بولس " الذى لم يكن هو أيضا تلميذا له ، وهو الداعية لتبشير الأمم فمن الطبيعي أن يتلمذ عليه خاصة وأن كليهما خصم للشهودين^(١) المنكرين لذلك .^(٢)

ولما كان كلا الانجيليين سابقا في الزمان على " انجيل لوقا " فاحتمال أن ما حدث بهما من زيادة هذه النصوص حدث مثله في نفس الإنجيل ، ونصل في نهاية الموضوع إلى أن المناداة بالسيحية لكل الأمم أمر اتفق عليه بعد المسيح لأساس له في رسالته وهذا ماكشفه مجمع أورشلـيم المنعقد سنة ٥٠ ميلادية .

نشر المسيحية بعد " مجمع أورشلـيم " :

المهتم بأمر المسيحية يرى أنها لم تتعد نطاق الإسرائيليين إلا بعد مجمع أورشلـيم ، وقد كان " بولس " و " برنابا " يبشران أهل الختان في بدء الأمر حتى بحث موضوع الختان فتغير حال التبشير وانتقل إلى الأمم ، ويشير إلى هذه الحقيقة صاحب كتاب " الدرة النفيسة في شرح حال الكنيسة " ^(٣) بقوله : ثم عين " بولس " و " برنابا " والبعض من الذين كانوا يعملون بالختان ليصعدوا إلى أورشلـيم لكي يبحث عن قضية الختان هذه - لدى الجيـع فلما جاءوا إلى أورشلـيم اقبلهم الرسل بفرح عظيم .

(١) اليهودون تعبير اصطلاحى : يطلق على اليهود المتنصرين .

(٢) عقائد النصارى الموحدين ص ٩٣ .

(٣) ترجم حديثا من اللغة اليونانية عن مختصر تاريخ " استفانوس قوميطن " المقتطف من تاريخ " ملانيوس " مطران أثينا الكنائس ص ٢٠ طبع في أورشلـيم بمطبعة القبر المقدس البطريركية المختصة بدير الروم العامر سنة ١٨٦٧م .

ثم انعقد مجمع أورشليم وذلك في السنة الخمسين لميلاد المسيح دقق فيه في البحث عن هذا الأمر فبرهن فيه بطرس أن الأمم يخلصون بنعمة ربنا ومخلصنا يسوع المسيح كما يخلصون هم أيضا وأنه لا ينبغي أن يضعوا نيرا ثقيلا على أعناق التلاميذ .

فكان قبول غير المختونين في النصرانية أمر مرفوض حتى أباح " المجمع " دخولهم فيها ، ويؤكد المرجع السابق أن الرسل لم ينتشروا ببشارتهم خارج أورشليم إلا بعد ذلك " المجمع " بقوله : وإلى ذلك الحين كان الرسل يطوفون كارزين بالإنجيل فسي ماحول أورشليم فقط ، ثم يعودون راجعين إليها ولكنهم بعد المجمع المذكور تفرقوا ماضين إلى الكرازة^(١) فتحرك بطرس مبشرا في أماكن عدة ، ومثله بولس وبمجموعة التلاميذ الذين يطلقون عليهم الرسل كل سار في اتجاه معين ولذا يقال : وأما باقي الرسل " فتوما " منهم كرز بالإنجيل في بلاد الهند ، " ويوحنا " في آسيا الصغرى^(*) " واندراوس " في سيكتية^(*) ، وفي البيزنطية^(*) حيث صار أول أسقف .

(١) الدرة النفيسة في شرح حال الكنيسة ص ٢١ .
(*) آسيا بكسر السين وياء وألف (مقصورة) كلمة يونانية فقد كان اليونان يقسمون الأرض إلى مغرب وشرق بالنسبة لمستقبل الجنوب فما كان عن يمينه فهو المغرب وما كان عن شماله فهو المشرق وما استقبل هاتين القطعتين من المشرق فهو آسيا .

ومعنى الناس يقسم آسيا قسمين : صغرى وهي العراق وفارس والجبال وخراسان وكبرى وهي الهند والصين والترك ، مراد الإطلاع على أسماء الأماكن .
والبقاع ج ١ ص ٤ حرف الههزة والألف باختصار .

(*) سيكتيا : بلاد قديمة اختلف المؤرخون في تحديدها فبعضهم يرى أنها البلاد الواقعة بين نهر " الدنيبر " و " الدون " وأنها تمتد إلى أواسط آسيا شرقا .

وأما سيكتيا آسيا : فهي ما يلي " الدون " شرقا إلى أواسط آسيا فهي تقسمها جبال هماليا شطرين ، وسكانها قبائل متجولة من شمال البحر الأسود وبحر قزوين (يراجع : دائرة المعارف بطرس البستاني المجلد التاسع ص ٦٦٠ طبع دار المعرفة بيروت بدون تاريخ ، قاموس الكتاب المقدس ص ٤٧٥) .

(*) بزنطية : أو بزنطيوم مدينة يونانية قديمة على شاطئ البسفور على قسم من موقع القسطنطينية الحديثة (دائرة المعارف للبستاني المجلد الخامس ص ٧٥٨) .

ثم ترك هناك " استاخيس " خليفة عنه ومضى متبعاً رسالته و " فيليس " كرز في آسيا العليا " و برثلماوس " في أرمينية الكبرى (١) ، و " متى " في بلاد العجم و " سيمون " في ما بين النهرين و " يهوذا " في بلاد العرب ، و " متياس " في بلاد الحبشة و " يعقوب " بن زبدي في إسبانيا (٢) ووضح ما تقدم :

١ - أن رسالة عيسى " عليه السلام " لم تحمل في طياتها ما يدل على عالميتها ولم يحدث عنه أنه بشر بها خارج فلسطين .

٢ - أن حوارى المسيح " عليه السلام " لم يخرجوا بالتبشير عن دائرة اليهود إلا بعد مجمع أورشليم .

٣ - فكرة نشر المسيحية بين الأمم من اختراع التلاميذ لأساس لها صحيح ولا مرجع لها مستقيم تعتمد عليه .

ولما كانت المسيحية محرفة ، والانجيل الحقيقى قد اختفى ، في سراديب مظلمة وذهبت تعاليم المسيح مع الرياح العاتية وضاعت في مآهات الصراعات الدموية ، وتحت مطارق المضطهدين فلم يبق للجميع إلا أن يحتكم إلى المعجزة الخالدة وهى " القرآن الكريم " فهو الفيصل ، وقوله الفصل : (وإن قال عيسى ابن مريم يا بنى اسرائيل إني رسول الله إليكم صدقاً لما بين يدي من التوراة ومبشراً برسول يأتي من بعدى اسمه أحمد فلما جاءهم بالبينات قالوا هذا سحر مبين) (١) .

" الأنبا شنودة " (٢) وعبارة " مرقس " :

في مقال لتوفيق الحكيم : بعنوان (دفتر الجيب) (١) أفزعت توفيق الحكيم عبارة انجيل لوقا القائلة عن المسيح : جئت لألقى نارا على الأرض . . .

(٢) أرمينية الكبرى : ويقال لها : " أرمينية " الحقيقية وتقع شرق الفرات ويحدها نهر دجلة من الجنوب ، وأشور وأطروياتيه من الشرق وإيبيريا من الشمال يراجع المرجع السابق المجلد الثالث ص - ١٣١ .

(١) الدرّة النفيسة في شرح حال الكنيسة ص ١٦ و ١٧ .

(٢) سيورة الصف الآية ٦ .

(٣) الأنبا شنودة : ولد في ١٢ أغسطس سنة ١٩٢٣م بقريّة سلام من أعمال أسيوط وتسمى نظير جيد ، والتحق بكلية الآداب وتخرج منها سنة ١٩٤٧م ومن القسم الليلي بالكليركية سنة ١٩٤٩م وترهب بدير السريان في ٢٥ يوليو سنة ١٩٥٤م باسم الراهب انطونيوس ورسّم قساسته ١٩٥٦م وعمل سكرتيراً للبابا كيرلس السادس لفترة وجيزة عاد بعدها إلى الدير ورسم اسقفاً في ٣٠ سبتمبر سنة ١٩٦٢م وأخرج بعد سياسته مجلة شهرية باسم " الكرازة " ولكنها توقفت بعد سنتين من صدورها ونصب بطريركاً باسم البابا شنودة الثالث في ١٤ نوفمبر سنة ١٩٧١م فأعاد مجلة الكرازة وجعلها أسبوعية وصار يشرف بنفسه على تحريرها (باباوات الكرسي الاسكندري ١٨٠٩ - ١٩٧١ مع موجز لمعاصريهم من أساقفة الأقاليم بقلم القمص تاو وروس السريان ص ٢٤٠ ط ١ مطبعة حجازي ١٩٧٧ .

(١) أهرام الإثنين العدد (٣٦١٥٣) ص ٧ و ١٤٠٦ هـ = ١٩٨٥م .

أتظنون أنى جئت لأعطى سلاماً على الأرض كلاً أقول لكم بل انقساماً وتمتاً
وسأل المتقنين المسيحيين فلم يجد عندهم ما يريح نفسه كما ذكره فتوجه إلى كبيرهم
بالسؤال " الأنبا شنودة " .

واستغل الأنبا شنودة فرصة الرد على الحكيم ، لإثبات عالمية المسيحية ولباقية
حاول جعل هذا الأمر ضمن الإجابة على السؤال ، فقال عن المسيح : إنه جساء
ينشر عبادة الله في العالم كله ، بكل وثنيته ولذلك قال لتلاميذه " إذهبوا إلى
العالم أجمع واركزوا بالإنجيل للخليقة كلها " (١) .

وقد سبق أن تحدثت عن هذه الفقرة ، وبينت أن بضع فقرات قبلها وما بعدها
لا أصل له يرجع إليه بشهادة مفكرين مسيحيين وقد تلى الفقرة المذكورة مباشرة : (من
آمن واعتمد خلص ، ومن لم يؤمن يدن وهذه الآيات تتبع المؤمنين يخرجون الشياطين
باسمى ويتكلمون بالسنة الجديدة ، يحملون حيات وإن شربوا شيئاً ميتاً لا يضرهم ويضعون
أيديهم على المرضى فيبرأون) (٢) .

وسأكتفى بملخص لما رد به ابن حزم من قديم الزمان على هذا الكلام :

١ - فالقول للتلاميذ بشروا بالإنجيل ، يدل على انجيل خاص
أتاهم به المسيح والقوم عندهم عدة من الأنجيل المتغايرة يعتمدون منها أربعة
وكلمها ألفت بعد رفع المسيح بزمن طويل فأين انجيل المسيح الذي أمر
التلاميذ أن يبشروا به على حد زعمهم ؟

٢ - لقد وعد المؤمنين على أيدي التلاميذ بالتكلم بلغات لم يعرفوها
وبنفس الجن عن الصابيين به ، وشفاء المرضى ، وإن شربوا شيئاً ميتاً
لا يضرهم إلى غير ذلك وربما طردوا الجن ببعض التعاويذ أو تمكن الحوادة
منهم بامسك الثعابين ، أو أبرأ بعضهم المرضى بالتطبيب إن شاء الله
تعالى لكن ليس منهم ولا من التلاميذ من تكلم بلغسة لم يتعلمها أو تتناول

(١) أهرام الإثنيين العدد (٢٦١٦٠) رد الببايا شنودة على المقال
السابق لتوفيق الحكيم ص ٧ ، ١٤٠٦ هـ = ١٩٨٥ م .

(٢) انجيل مرقس (١٦ : ١٦ - ١٩)

سما ولم يؤذ ، وقد قيل : إن يوحنا^(*) صاحب الإنجيل قتل بالسم وحاشى لنسبى
 الله عيسى عليه السلام أن يكذب على الله ، ويخبر بمواعيد لا تحدث فى واقع
 الحياة^(١) ، واعتقد أن الأنبا شنودة بحصافته لا يغفل عن ذلك ، ولا يغيب عن علمه
 فقد أنجيل المسيح فكيف يأمر المسيح تلاميذه بنشر انجيل يعلم أنه لابقاء له ؟ أو كيف
 يعلم أن إنجيله سيختفى برفعه ويأمرهم بنشره ؟ كفى استخفافا بالعقول ومر اتباعك
 باتباع المعقول (قل يا أهل الكتاب لستم على شىء حتى تقيموا التوراة والإنجيل وما
 أنزل إليكم من ربكم وليزيدن كثيرا منهم ما أنزل إليك من ربك طغيانا وكفرا فلا تنأس
 على القوم الكافرين) .^(٢)

ثالثا : الرسالة الخاتمة من ناحية العموم أو الخصوص وعلاقتها بالتبشير

ختم الله عز وجل الرسائل الساوية بالقرآن الكريم الذى أنزله على * محمد صلى
 الله عليه وسلم * يحوى من المعجزات ما يساير رقى الإنسانية فى كل العصور ، وفيه
 من التشريعات الإلهية ما يرضى طريق البشرية ، وقد تكفل الله بصونه ، وحفظه
 (إنا نحن نزلنا الذكر وإنا له لحافظون) .^(٣)

ويتبع القرآن الكريم مباشرة هدى النبى "صلى الله عليه وسلم" السنة النبوية المطهرة
 فيها تبيان ما أجمل القرآن الكريم ، وتفسير ما يحتاج إلى توضيح ، وهى فىض النسبة
 تروى الظما وتداوى النفوس ، وتنزيل مشاكل الحياة ، ولقد بعث الله عز وجل رسوله
 الخاتم صلى الله عليه وسلم إلى الثقلين (الإنس والجن) وإلى الملائكة تشريعا أو تكليفا
 يليق بهم .

~~والله اعلم بالصواب~~

(*) وقول ابن حزم : وهم معترفون بأن يوحنا صاحب الإنجيل قتل بالسم : لعله يقصد
 به سرقيس (فاسمه يوحنا وأما مرقس فلقبه) وهو الذى مات مقتولا يقول زكى شنودة
 فى شان موته : " راجح يدعو للإيمان بالمسيح فقام عليه الوثنيون وراحوا ينكلسون
 به ومعذ بونه حتى مات شهيدا " وهو من التلاميذ .
 أما يوحنا ابن زبدي فأمه سالومى ، أخت السيدة مريم أم المسيح فهو من الحواريين
 وتوفى بين سنتى ٩٨ و ١٠٠ . يراجع تاريخ الأقباط : لزكى شنودة ج ١ ص ٧٦ ط ١
 مطبعة فايقه محفوظ للتدريب المهني بحدائق القبة بالقاهرة ١٩٦٢ م ، والأسفار المقدسة
 فى الأديان السابقة ص ٦٩ و ٧٤ .

(١) الفصل فى الملل والأهواء والنحل ج ٢ ص ٦١ و ٦٢ بتصرف .

(٢) سورة المائدة الآية ٦٨ .

(٣) سورة الحجر الآية ٩ .

~~الرسالة التي بعثت بها رسول الله صلى الله عليه وسلم إلى كافة الناس كافة~~

قال صلى الله عليه وسلم ~~رسالة~~

~~رسالة بعثت بها رسول الله صلى الله عليه وسلم إلى كافة الناس كافة~~

وقوله تعالى : (وما أرسلناك إلا كافة للناس بشيرا ونذيرا ولكن أكثر الناس لا يعلمون) (١) (٢) .
 وطلب رسالته صلى الله عليه وسلم ، الاعتراف بكل الرسالات السماوية والإيمان بأنبياء
 الله تعالى : (آمن الرسول بما أنزل إليه من ربه والمؤمنون كل آمن بالله وملائكته
 وكتبه ورسله لا يفرق بين أحد من رسله وقالوا سمعنا وأطعنا غفرانك ربنا وإليك المصير) (٣) .

ورسالة هذا شأنها تعترف بكل ما هو حق ، وتبطل الباطل وكتايبها مخفوض
 بحناية الله عز وجل ، جديرة بالعمومية والشمول فهي تسع الزمان والمكان ، وتصلح
 شأن المخلوق أيا كان ومن أجل هذا نص القرآن الكريم على نشر الدعوة ، وحض
 النبي صلى الله عليه وسلم ومن آمن معه على القيام بهذا الأمر : (قل هذه سبيلي
 أدعوا إلى الله على بصيرة أنا ومن اتبعني وسبحان الله وما أنا من المشركين) (٤) .

(*) الحديث : عن جابر بن عبد الله قال : قال رسول الله "صلى الله عليه وسلم"
 " أعطيت خمسا لم يعطهن أحد من الأنبياء قبلي نصرت بالرعب مسيرة شهر
 وجعلت لي الأرض مسجدا وطهورا وأتيا رجل من أمتي أدركته الصلاة فليصل
 وأجلت لي الغنائم وكان النبي يبعث إلى قومه خاصة وبعثت إلى الناس كافة
 وأعطيت الشفاعة " .

صحيح البخاري (كتاب الشعب - ٤٢) لأبي عبد الله محمد بن اسماعيل
 بن إبراهيم بن المخيرة بن بردزبه البخاري الجعفي (١٩٤ - ٢٥٦ هـ) ج ٢
 ص ١١٩ كتاب الصلاة - باب قول النبي صلى الله عليه وسلم " جعلت لي الأرض
 مسجدا وطهورا " مطابيع الشعب ١٣٧٨ هـ ، وورد في رواية لمسلم بصيغة فيها :
 " وأرسلت إلى الخلق كافة " صحيح مسلم بشرح النووي للإمام ابن الحسين
 مسلم بن الحجاج بن مسلم النيسابوري (٢٠٤ - ٢٦١ هـ) ج ٥ ص ٥ (كتاب
 المساجد ومواضع الصلاة) ، المطبعة المصرية ومكتبتها ١٣٤٩ هـ .

(١) ~~رسالة بعثت بها رسول الله صلى الله عليه وسلم إلى كافة الناس كافة~~

(١) سورة سبأ الآية ٢٨ .

(٢) سورة البقرة الآية ٢٨٥ .

(٣) سورة يوسف الآية ١٠٨ .

ويقول الله تعالى : (ادع الى سبيل ربك بالحكمة والموعظة الحسنة وجادلهم بالتي هي أحسن ان ربك هو أعلم بمن ضل عن سبيله وهو أعلم بالمهتدين) . (١)

فهاتان الآيتان تحملان كل مؤمن عالم مسئولية الدعوة الإسلامية وتبليغها بأمانة لكل من لم تبلغه الدعوة إلى يوم الدين ، وقد قام الرسول صلى الله عليه وسلم بمقتضى هذا الأمر الإلهي خير قيام فدعى إلى الله عز وجل بنفسه ، وبعث رسله إلى الحكام كما سيأتى فى مفهوم التبشير فى الإسلام .

وكان صلى الله عليه وسلم للعالمين نذيراً يقول الله تعالى : (تبارك الذى نزل الفرقان على عبده ليكون للعالمين نذيراً) (٢) ، وخاطب صلى الله عليه وسلم الناس كافة مقتدياً بأمر ربه عز وجل (قل يا أيها الناس إني رسول الله إليكم جميعاً الذى له ملك السموات والأرض لا إله إلا هو يحيى ويميت فآمنوا بالله ورسوله النبى الأسمى الذى يؤمن بالله وكلماته واتبعوه لعلكم تهتدون) . (٣)

وجاء الحديث الشريف بعموم رسالته صلى الله عليه وسلم وخصوص غيرها من الرسالات بما لا يدع مجالاً للتأويل ، فعن جابر بن عبد الله أن النبى صلى الله عليه وسلم قال : (أعطيت خمسا لم يعطهن أحد قبلى ، نصرت بالرعب مسيرة شهر وجعلت لى الأرض مسجداً وطهوراً ، فأيتنا رجل من أمتى أدركته الصلاة فليصل وأحلت لى المغنم ولم تحل لأحد قبلى ، وأعطيت الشفاعة ، وكان النبى يبعث إلى قومه خاصة وبعثت إلى الناس عامة " . (٤)

وكونه خصص بهؤلاء الخمس دون غيره ، فلا ينبغي لأحد من الأنبياء أن يشاركه فى واحدة منها ، ومن يجوز مشاركة الرسول صلى الله عليه وسلم فى البعثة الجامعة فلا يمانع بالتالى مشاركته فى الشيء الذى خص به "صلى الله عليه وسلم" فى بقية الأمور الواردة فى الحديث وقد أكد الحديث خصوص الرسالات السابقة (وكان النبى يبعث إلى قومه خاصة) فلا يسوغ لأحد أن يوول هذا النص كأن يقول المراد بالقوم أهل زمانه

-
- (١) سورة النحل الآية ١٢٥ .
 (٢) سورة الفرقان الآية ١ .
 (٣) سورة الأعراف الآية ١٥٨ .
 (٤) صحيح البخارى (كتاب الشعب) ج ١ ص ٩١ ، ٩٢ (كتاب التيمم) صحيح مسلم بشرح النووي ج ٥ ص ٣ ، ٤ (كتاب المساجد ومواضع الصلاة) .

وإلا فإن اللفظ ورد في القرآن الكريم في أكثر من موضع وكان المراد به بنى جنسه وهم أناس مخصوصون قال الله تعالى : (ونادى فرعون في قومه قال يا قوم أليس لي ملك مصر وهذه الأنهار تجري من تحتي أفلا تبصرون) (١) .

فمن يجرؤ أن يقول إن قوم فرعون أهل زمانه ؟ إن القرآن الكريم يبين لنا أن الحق أرسل رسلا إلى بنى إسرائيل خاصة وليس رسولا واحدا وهذا لا يقلل من شأن الرسل صلوات الله وسلامه عليهم أو من شأن رسالتهم ، ولا يعظم من شأن من أرسل إليهم وإنما لتكون الحجة قائمة ، ومدعمة والله عز وجل يقول : (لقد أخذنا ميثاق بنى إسرائيل وأرسلنا إليهم رسلا كلما جاءهم رسول بما لا تهوى أنفسهم فریقا كذبوا و فریقا یقتلون) (٢) .

ويخبرنا الله عز وجل أنه أرسل إلى كل أمة بقوله تبارك وتعالى : (ولقد بعثنا في كل أمة رسولا أن أعبدوا الله واجتنبوا الطاغوت فمنهم من هدى الله ومنهم من حقت عليه الضلالة فسيروا في الأرض فانظروا كيف كان عاقبة المكذبين) (٣) .

ويشير المولى عز وجل إلى عموم رسالته صلى الله عليه وسلم لكل الناس بقوله تعالى : (بالبينات والزبر وأنزلنا إليك الذكر لتبين للناس ما نزل إليهم ولعلمهم يتفكرون) (٤)

دور المسلمين في نشر الدعوة

لما كان أتباع محمد صلى الله عليه وسلم مأمورين بالدعوة إلى الله وتوضيح الحق للعالم حتى لا يقعوا تحت طائلة التقصير والتفريط في تبليغ الهدى ونشره ، والواقع يشهد بغفلة المسلمين عن رسالتهم ، وإهمالهم في تبليغها للدنيا كلها قولا وعملا ، ولولا جهد فردى مشكور لبعض الهيئات الإسلامية والجمعيات الإسلامية لانقطع صوت الإسلام عن كثير من الأماكن النائية تحت وطأة وسائل التشويش الغربية ، وصيحات النزعات الشيوعية ، وقد سنحت لي الفرصة أثناء الاطلاع في دار الكتب المصرية بقراءة تقرير سنوى لجمعية التبشير الإسلامية لجميع بلاد ملايو عن سنة ١٩٢٦م .

-
- (١) سورة الزخرف الآية ٥١ .
 - (٢) سورة المائدة الآية ٧٠ .
 - (٣) سورة النحل الآية ٢٦ .
 - (٤) سورة النحل الآية ٤٤ .

وفيه ثناء على مشاهير الدعاة المسلمين الصادقين : أمثال صاحب الفضيلة العلامة شاه محمد عبد العليم صاحب الصديق القادري الششتى فى مدينة " ميروط " فسى الهند فإنه قام بمفرده ومن غير تعضيد مالى من أية جمعية بباهر الأعمال فى الهند وبورما وملايو وجاوا وإفريقية الجنوبية وإفريقية الشرقية واليابان والصين وما إلى ذلك من الأقاليم . (١)

وهو عمل طيب ، وأجر عظيم لمن يقوم باتباع تعاليم الإسلام ونشر رسالة سيدنا محمد عليه الصلاة والسلام ، وإذا كان سلغنا الصالح لم يقصر فى التبليغ ونشر الدعوة بالرغم من صعوبات الاتصال بالمدعوين ، فإن وسائل الاتصال متاحة وما علينا فـرادى وجماعات أم ودول إلا أن ننظم أنفسنا ونضحى من أجل هذه الرسالة ، ولانتخلف عن الميدان فيملاً الباطل الفراغ بوسائله ، ووساوسه ، ونضيع أنفسنا وغيرنا والمسئولية فى النهاية تقع على عاتقنا أتباع محمد صلى الله عليه وسلم ويكفى فى هذا المجال عرض القليل من الكلام الحسن للأستاذ مهدي استانبولى الذى يكشف فيه عن خطر إهمال التبشير فى ديار الغرب ويذكر أن الغرب غالباً يخفى نواياه الدينية ، تحت ستار اقتصادية وسياسية وغيرها من الحيل ولكن غايتهم الحقيقية هى القضاء على الإسلام والمسلمين ثم يتساءل والآن ما العمل ؟ وكيف النجاة من أخطار الغربيين وغزوهم ؟ . . . ريشا يتم لنا الحصول على قوة كقوتهم واستعداد كاستعدادهم ؟ . . .

السييل إلى ذلك التبشير بالإسلام فى البلدان الغربية لاطلاع الغربيين على عظمة الإسلام وإنسانيته وسماحته وسمو مبادئه ، وبلغ حاجتهم إليه وما خسروه بسبب محاربتهم له ، وقد جاء هذا الدين رحمة للعالمين فاستطاع النهوض بالعرب خلال مدة قصيرة من الزمن ، فانطلقوا من باديتهم وفتحوا الدنيا المعروفة وقتئذ وملؤها عدلاً ورحمة بعد ما ملئت جوراً وهمجيسة وهو لايزال - وإلى الأبد - يحمل بين طياته عناصر القوة والسعادة والمعرفة .

وينبغى أن يكون هذا التبشير على مستوى عال وأرقى وسائل الإعلام ونذكر فيما يلى نماذج منها لبيان مزايا الإسلام وحاجة الغرب إليه

(١) التقرير السنوى لجمعية التبشير الإسلامية لجميع بلاد ملايو عن السنة المنتهية

فى يوليو ١٩٢٦م ص ٢٧ مطبعة لجنة التأليف والترجمة والنشر بالقاهرة ١٣٥٥ هـ =

١٩٢٦م .

كل ذلك بمختلف اللغات الأجنبية :

- ١ - استئجار بعض الصحف والمجلات الغربية .
- ٢ - الاتصال بالعلماء والأدباء الغربيين وإطلاعهم على الإسلام .
- ٣ - صنع الأفلام السينمائية وعرضها في الغرب .
- ٤ - المسارح التثيلية .
- ٥ - تأليف الكتب والنشرات البسطة عن الإسلام .
- ٦ - إنشاء مجلات إسلامية وخاصة للأطفال .
- ٧ - التعاون مع الغربيين الذين أسلموا لوضع المخططات لنشر الإسلام .
- ٨ - تقوية الإذاعات العربية لا يصلح صوت الإسلام إلى أسمع جميع الغربيين بأساليب حديثة مشوقة .

ويحسن إلى جانب ما سبق إعلام الغربيين بما جاء في كتبهم الدينية من تحريف وتناقض ومغوقات عن التقدم والرقى .^(١)

وهذا هو الطريق الجاد لتوصيل رسالة الإسلام إلى كافة أرجاء الأرض ، أما أن نترك المجال لمن انتهبى زمن رسالتهم ليجهلوا ديار الإسلام مبشرين ، وذاغين في الدين ، فهذا مالا يكون من خير أمة أخرجت للناس .

وبعد : فقد بات واضحاً أن الرسالة إلى بني إسرائيل خاصة ، وأنها لا تحمل بين طياتها أوامر حقيقية للتبشير بها إلى كل الأمم ، وأن الرسالة الخاتمة عامة ، وأتباعها مأمورون بتبليغها للناس كافة إلى أن يرث الله الأرض ومن عليها .

لذا : أنتقل إلى بيان التبشير بالمسيحية وأهدافه في الباب الأول من الرسالة .
والله المستعان .

(١) مجلة الوعي الإسلامي (السنة التاسعة - العدد ١٨) إصدار وزارة الأوقاف والشؤون الإسلامية بالكويت ص ٣٤ ، ٣٥ سنة ١٣٩٣ هـ = ١٩٧٣ م بتصرف .

الباب الأول

التبشير وأهدافه

ويحتوي هذا الباب على ثلاثة فصول :-

١ - الفصل الأول :-
التبشير وصلته بالحركة الصليبية .

٢ - الفصل الثاني :-
أهداف التبشير ووسائله .

٣ - الفصل الثالث :-
نماذج للمؤتمرات التبشيرية وأغراضها .

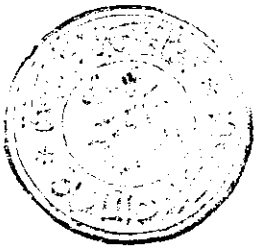

الفصل الأول

التبشير ، وصلته بالحركة الصليبية

بعد التمهيد آثرت أن أتناول في هذا الفصل مفهوم التبشير بالتوضيح والتحليل من مفهوم اسلاحي أولاً ثم من وجهة النظر المسيحية ثانياً ، وأردفت ذلك بالحديث عن دائرة التبشير المسيحي ، وبيناً أنها كانت منحصرة في بني إسرائيل بعد رفع المسيح عليه السلام ما يقرب من ربع قرن من الزمان ولما كان " بولس " صاحب فكرة نشر المسيحية بين الأمم ، تحدث عنه وعن ثقافته ، ذاكراً أنه بشر اليهود في بدء أمره ثم غير مساره التبشيري فجاءة إلى كل الناس ، في الوقت الذي خرب فيه المسيحية من داخلها فمزج تعاليمها بالوثنية ، وأعمل معوله في هدمها بقوة فنادى بأن المسيح ابن الله وأشاع صلبه تكفيراً عن خطايا البشر .

وأشرت في الفصل المذكور إلى مجموعة من الفرق المسيحية الموحدة وغير الموحدة بيننا أن غوغاء العامة وعصا السلطان اجتمعتا سوياً مع الفرق الغير موحدة لوثند دعوة التوحيد والقضاء على أنصارها ولولا ذلك لانكشف الظلام أمام النصارى وهدوا جميعاً إلى التوحيد الحق .

وتطرق الحديث عن قسطنطين كحاكم لروما ناصر المسيحية في وثنيته ، واعترف بها ضمن الديانات الموجودة في الدولة فأكسبها قوة شكلية إلى أن جاء " ثيودوسيوس الكبير " فاعترف بها ديانة رسمية للبلاد في نهاية القرن الرابع الميلادي ثم أنهى هذا الفصل بالحديث عن صلة التبشير بالحروب الصليبية ودور الباباوات في هذه الحروب ومانتج عنها من تبشير منظم له مدارس وكراس في الجامعات وأساتذة متخصصون يوجهون دفته بخطط مدروسة .

وهذا إجمال أعود إليه بالتفصيل فيما يأتي بعد .

المفهوم الاسلامى للتبشير

للتبشير فى لغة العرب معان عدة والذى يعيننا من معانيه اللغوية مايشير إلى التبليغ والإخبار .

والتبشير يكون بالخير والشر ^(١) يقول الله تعالى : " يبشروهم برسوم بركة منه ورضوان وجنات لهم فيها نعيم مقيم " ^(٢) ، ويقول الله تعالى : " فبشروهم بعذاب أليم " ^(٣) .

والبشير : البشر الذى يبشر القوم بأمر خير أو شر ^(٤) قال الله عزوجل " يَا أَهْلَ الْكِتَابِ قَدْ جَاءَكُمْ رَسُولُنَا يُبَيِّنُ لَكُمْ عَلَى فَتْرَةٍ مِنَ الرِّسَالِ أَنْ تَقُولُوا مَا جَاءَنَا مِن بَشِيرٍ وَلَا نَذِيرٍ قَدْ جَاءَكُمْ بِشِيرٌ وَنَذِيرٌ وَاللَّهُ عَلَى كُلِّ شَيْءٍ قَدِيرٌ " ^(٥) . وفى ضوء هذه الآية الكريمة يقول ابن كثير : أى لئلا تحتجوا وتقولوا يا أيها الذين بدلوا دينهم وغيروه ما جاءنا من رسول يبشر بالخير وينذر من الشر يبشير ونذير يعنى محمداً صلى الله عليه وسلم ^(٦) .

والبشارة : أول خبر يرد على الإنسان بما يسره . وقيل إنها بما يسرويعنيم إلا أن استعمالها فيما يسر أكثر واشتقاقها من البشرة وهى ظاهر الجلد لتغيرها بأول خبر ^(٧) . فتلقى المرء للخبر أياً كان نوعه يظهر أثره على ملامح الوجه من بهجة أو تقطيب حسب نوع الخبر يقال : بشروا أخيراً بما يسر فانبسطت بشرة وجهه ^(٨) .

(١) لسان العرب للإمام : أبى الفضل جمال الدين محمد بن مكرم بن منظور الأفرىقى المصرى ٦٣٠ - ٧١١ هـ تحقيق محمد عبد الله على الكبير وآخرون المجلد الأول ص ٢٨٢ مادة " بشر " طبع دار المعارف بالقاهرة (١٤٠١ هـ = ١٩٨١ م .

(٢) سورة التوبة الآية ٢١ .

(٣) سورة التوبة من الآية ٣٤ .

(٤) لسان العرب ص ٢٨٢ .

(٥) سورة المائدة الآية ١٩ .

(٦) تفسير القرآن العظيم للإمام الجليل الحافظ عماد الدين أبو الفدا اسماعيل ابن كثير القرشى دمشقى المتوفى سنة ٧٧٤ هـ ج ٢ ص ٣٦ نشر مكتبة الدعوة الاسلامية بالأزهر ١٤٠٠ هـ = ١٩٨٠ م .

(٧) شمس العلوم ودواء كلام العرب من الكلوم للقاضى العالم نشوان بن سعيد الحميرى اليمنى تصحيح القاضى عبد الله بن عبد الكريم الجرافى اليمنى ج ١ ص ١٦٢ بدون عدد للطبعة طبعة بيروت

(٨) معجم متن اللغة " موسوعة لغوية حديثه " للشيخ أحمد رضا المجلد الأول حرف الباء ص ٢٩٦ مطابع دار صادر ودار بيروت ١٣٧٧ هـ = ١٩٥٨ م .

ولقد كان الرسول صلى الله عليه وسلم مستجيباً لأمر ربه عز وجل : (يَا أَيُّهَا النَّبِيُّ إِنَّا أَرْسَلْنَاكَ شَاهِدًا وَبَشِيرًا وَنَذِيرًا) (١) فلم تصرفه مؤامرات اليهود والمنافقين في داخل المدينة ، وكيد المشركين من خارجها ، عن التبشير بالدعوة الإسلامية فبعث الرسل بالكتب إلى الملوك والأمراء .

وأخبر " صلى الله عليه وسلم " أصحابه رضوان الله عليهم أنه مرسل إلى قيصر ملك الروم ، وكسرى ملك الفرس ، والنجاشي ملك الحبشة ، والقوقس ملك القبط بمصر والحارث الغساني ملك الحيرة ، والحارث الحميري ملك اليمن ، وغيرهم يدعوهم إلى الإسلام (٢) .

عملاً يقول الله تعالى : (ولتكن منكم أمة يدعون إلى الخير ويأمرون بالمعروف وينهون عن المنكر وأولئك هم المفلحون) (٣) وفي هذا دلالة واضحة على اهتمام الإسلام بالتبشير وجعله فرضاً لازماً على أتباع النبي " صلى الله عليه وسلم " من العلماء العاملين ، وقد أخرج ابن أبي حاتم عن مقاتل في شرح الآية السابقة أن الخير الإسلام والمعروف طاعة الله والمنكر معصيته (٤) ، ويمكن أن نعرف التبشير في الاصطلاح على ضوء ما ذكرناه دعوة للدخول في دين البشير ، وقد كان لأتباع عيسى عليه السلام نشاط واضح في ميدان التبشير ويشير الدكتور / يوسف القرضاوي إلى تفضيل النصارى لهذا الاسم بقوله : وقد اختار المنصورون هذا الاسم لأن الانجيل معناه " البشارة " باليونانية ، فأصبح " التبشير " اصطلاحاً على دعوة الناس للدخول في ديانة النصرانية وإن كان اصطلاح التنصير متداولاً رغم أنه ليس كل تبشير تنصييراً فقد ينتج التبشير تنصييراً وقد لا ينتج ولا مشاحة في الاصطلاح كما قال علماءنا (٥) .

ومن ضوء التعريف اللغوي والاصطلاحى يمكن أن نقول إن مفهوم التبشير عام لا يختص برسالة بعينها أو دين بعينه أو ملة بذاتها ، أو نحلة يرسمها فإذا خصص

(١) سورة الأحزاب الآية ٤٦ .

(٢) يراجع السيرة النبوية لابن هشام " أبو محمد عبد الملك بن هشام المعافى المتوفى سنة ٢١٣ هـ ج ٤ ص ١٨٨ طبع شركة الطباعة الفنية المتحدة بالقاهرة ١٣٩١ هـ = ٢١٩٧١ م

(٣) سورة آل عمران الآية ١٠٤ .

(٤) روح المعاني في تفسير القرآن العظيم والسبع الثاني ج ٤ ص ٢١ .

(٥) مجلة " الأمة " القطرية من محاضرة للدكتور يوسف القرضاوي بعنوان : التبشير في العالم الاسلامى كيف نواجهه ؟ ص ٢٨ العدد ٤١ - السنة الرابعة ١٤٠٤ هـ =

التعريف بقولنا " التبشير في العالم الاسلامى " عرف القصد من ذلك بأنه التبشير برسالة عيسى عليه السلام ليس كما أنزلها الله رسالة هادية ، وإنما فكراً محرّفاً يخدم الاتجاه الغربى ، ويقضى على المفاهيم الإسلامية ويساعد الاستعمار الأوربى فى إحكام قبضته على العالم كله .

ولذ سلك أتباع المسيحية لتحقيق هذا الغرض جانبين :

الأول : التبشير بالصورة المعسوفة .

الثانى : الدراسة المستمرة والتجديده لأحدث الوسائل لتشويه الإسلام بالذات ثم الطعن بعد ذلك فى الملل والنحل الأخرى وإن كنا نطلق على التبشير الدعسوفة للدخول فى النصرانية فهذا مقبول فى أول الأمر أى قبل سنة ١٩٢٥ م .

أما بعدها ، وخصوصاً بعد بعثة سيدنا محمد صلى الله عليه وسلم فسن الخطأ أن نطلق عليه هذا التعريف فقط لأنه تجاوزه إلى أمور أخرى وقد كشف اللثام عن ذلك الأستاذ / محمود محمد شاكر وهو يوبخ من يحصر التبشير فى هذا المفهوم القاصر بقوله : فمن تمام الجهل أن يظن المرء أن معنى " التبشير " هو اقتصار فئة من الرهبان أو القسوس بالدعوة إلى دينهم ، من حيث هو عقيدة يسمعونها المرء فيرضها أو ينكرها فهذا أمر " باطل " أشد البطلان لان حيث الواقع فحسب بل من حيث شرح " المبشرون " أنفسهم معنى " التبشير " عندهم ، وهم الممارسون له وهم لذلك أدرى به وأشد بطلاناً أن يتصور امرؤ أن " التبشير " بمعزل عن الغزو الحربى والغزو الاقتصادى والغزو الفكرى والسياسى ، وعن محاولة الجنس الأوربى " المسيحى " أن يخضع الأمم لسيطرة تدوم مادامت له حضارة .

وأشدُّ بطلاناً منهما جميعاً أن يخطر ببال أحد أن " التبشير " قد غاب عن كثير من الدعوات التى قام بها أصحابها ينادون بضروب من الإصلاح فى بلاد العرب وفى بلاد الإسلام وفى غيرها من البلاد ، وأنه لم يضع فيها أصبعه ليحول معنى " الإصلاح " إلى معنى من التدمير والمهدم والتحطيم . (١)

وتركز الحركة التبشيرية جهدها على المسلم ، فتحاول خلعها من الدائرة الاسلامية بكل الوسائل ، لتدور به فى دوائر مفرقة من حلقات الفكر البشرى نطلق عليها أسماء متعددة علمانية ، وجودية ، فوضوية ، وذلك حتى يفقد اتزانه فلا يهتدى لمكان يستند عليه بل لا يعرف اتجاهها يسير فيه ، فيسهل احتواءه والسيطرة عليه .

(١) أباطيل وأسار . محمود محمد شاكر ج ١ ص ٢٦ - ١٨٤ - ١٨٥ ط ٢ مطبعة المدنى بالقاهرة ١٩٧٢ م .

المفهوم المسيحي للتبشير

للنصارى نظرة خاصة في مفهوم التبشير ، يستطيع الباحث أن يحددها من مراجعهم ، فهم يقولون : بشر تبشيرا أبلغ الخبر الطيب (١) .

ويذكرون في كتبهم أن المسيح كان يبشر ويعلم في الهيكل وخارجه وكنسيرا ماكان يعظ الجموع من البحر أو على الجبل (٢) ، ولفظ مبشر : تطلق هذه الكلمة فسي العهد الجديد على من يعظ ببشارة الخلاص منتقلا من مكان إلى آخر ، لا يستقر فسي مكان مخصوص إنما همه التجول يعظ بالانجيل ويؤسس الكنائس باسم المسيح (٣) وقام رفاقه بولس بهذا الدور خير قيام ، فارتحلوا من بلدة إلى أخرى في خدمة التبشير كما ذكر سفر أعمال الرسل قولهم : (ثم خرجنا في القد نحن رفاقه بولس وجئنا إلى قيصرية فدخلنا بيت فيلبس المبشر إذ كان واحدا من السبعة وأتينا عنده) (٤) .

ويبدو واضحا ما تقدم أن من يعظ بالانجيل ، ويبشر بالخلاص يعد مبشيرا عند المسيحيين ، وهم يعتبرون قول يوحنا باقتراب ملكوت السماوات تبشيرا برسالة المسيح عليه السلام ، فوقت أن كان طباريوس قيصرًا امبراطورا في رومية وميلاطس واليا خامسا على اليهودية (وفي تلك الأيام جاء يوحنا المعمدان يكرز في بركة اليهودية قائلاً تنوبوا لأنه قد اقترب ملكوت السموات) (٥) .

وكان تبشيره غايته في زعمهم إعداد الناس لقبول بشارة المسيح الأقرب إليه وتسم في البرية شرق أورشليم قرب بحر لوط وهو المكان الذي تربي فيه يوحنا (٦) .

وإذا كان يوحنا بشر بقرب ملكوت السماوات ودعا الإسرائيليين إلى قبول دعوتة فإن المسيح حين أرسل أمر تلاميذه الإثنى عشر وأوصاهم بدعوة بني اسرائيل خاصة بقرب هذا الملكوت قائلاً : " إلى طريق أمم لاتمضوا وإلى مدينة للسامريين لاتدخلوا بل اذهبوا بالحرى إلى خراف بيت اسرائيل الضالة وفيما أنتم ذاهبون اكرزوا قائلين إنه قد

(١) قاموس الكتاب المقدس ص ١٧٣ .

(٢) المرجع السابق

(٣) المرجع السابق .

(٤) سفر أعمال الرسل (٢١ : ٨) .

(٥) انجيل متي (٣ : ١ و ٢) .

(٦) الكنز الجليل في تفسير الانجيل ج ١ ص ٢٥ بتصرف .

اقتراب ملكوت السموات * (١) ، وملكوت الله أو ملكوت السماوات (٢) يقول عنه النصارى : إنه هو ملكوت المسيح ، ملكوتا روحيا .

أما المسلمون فيقولون : إنه هو ملكوت الرسول محمد صلى الله عليه وسلم ملكوتا أرضيا بسجد وسلطان (٣) .

وهكذا بدأ التبشير بالنصرانية فرديا ، وكان غايته الوعظ بالانجيل وبشوى الخلاص واقتراب ملكوت السماوات وتحرك حوارى المسيح فى هذا المسار فلم يحيدوا عنه حتى دخل بولس فى زمرة المسيحية ، فسار على نفس الدرب فى أول الأمر ، وحت معاوينيسه على القيام بهذه المهمة ، يشهد بذلك رسالته إلى تيموثاوس وفيها (أكرز بالكلمة اعكف على ذلك فى وقت مناسب وغير مناسب وبنّ انتهر عظم بكلّ أناة وتعليم) (٤) إلى أن يقول له أيضا : (وأما أنت فاصح فى كلّ شىء احتمال المشقات أعمل عمل البشره تمّ خدمتك) (٥) ولم يقتصر بولس على دعوة رفقاءه إلى التبشير وإنما أرسلهم حاملين أخبارا مختلفه بخصوص بشوى الخلاص ليعلنوها للإخوة البعيدين عنه ، وأمرهم فى نفس الوقت أن يعودوا إليه بعد ذلك بأخبار المرسل إليهم وها هو قول بولس :

(على أنى أرجو فى الرب يسوع أن أرسل إليكم سريرا تيموثاوس لكى تطيب نفسى إذا عرفت أحوالكم لأنّ ليس لى أحدٌ نظير نفسى يهتم بأحوالكم باخلاص إذ الجيسع يطلبون ماهولأنفسهم لاهوليسوع المسيح ، وأما اختباره فأنتم تعرفون أنه كولد مع أب خدم معى لأجل الإنجيل ، هذا أرجو أن أوّسله أول ما أرى أحوالى حالاً) . (٥)

ويضيف بولس فى رسالته إلى أهل أفسس أن الله قسم للناس وظائفهم فى الحياة فيقول : (وهو أعطى البعض أن يكونوا رسلا والبعض أنبياء والبعض مبشرين والبعض رعاة ومعلمين) (٦) ، والذين اختيروا للقيام بالتبشير هم فى الواقع مساعدون للرسول فى أعمالهم ورفاق لهم فى أمصارهم و " بولس " كثيرا ما يأخذهم معه فى الذهاب إلى

(١) انجيل متى (١٠ : ٥ - ٧) .

(٢) هذا التعبير خاص بمتى وهو يتشى مع النظرة اليهودية التى تعتبر الإشارة إلى الله بالاسم تجديفا ، يوحنا المعمدان " يحيى عليه السلام " بين الإسلام والنصرانية
دكتور / أحمد حجازى المقاصص ٧٥ ط ١ مطبعة دار التراث العربى ١٣٩٩ = ١٩٧٨ م .

(٣) الملوجع المصطفى ص ٩٦ .

(٤) رسالة بولس الثانية إلى تيموثاوس (٤ : ٢) .

(٥) المرجع السابق (٤ : ٥) .

(٦) رسالة بولس إلى أهل فيلبى (٢ : ١٩ - ٢٣) .

(٦) رسالة بولس إلى أهل أفسس (٤ : ١١) .

المدن المتعددة ، ويجعلهم مستقبليه في البلاد المختلفة (فراقه إلى أسيا سواترس
البيري ومن أهل تسالونيكى ارسترخس وسكوندس وغايوس الدرس وتيموثاوس ومن أهل أسيا
تيخيس وتروفيمس هؤلاء سبقوا وانتظرونا في سترابون (١) .

وبذا اتضح لنا مفهوم التبشير عند القوم من كلامهم المدون في كتبهم ، وعلينا
أنه يدور حول الوعظ بالانجيل ، وشرى الخلاص ، وشرى اقتراب ملكوت الله وان الهشرين
هم الذين يوصلون هذه المفاهيم إلى من أرسلوا إليهم فما هي الدائرة التي سار
فيها التبشير ؟ .

" دائرة التبشير السحى "

بعد أن ذكرت بايجاز مفهوم التبشير ، أعود إلى دائرة التبشير السحى فنظرة
واقعية تؤكد للجميع هذه الحقيقة ، وهي خصوصية التبشير السحى ببنى إسرائيل فقد
نشأ المسيح عليه السلام في بيئة يهودية تغذى بلبانها ، وارتوى من مائها ، وتنسم
من هوائها يقول شارل جينيير ماترجمته : ظهر بإقليم الجليل خلال حكم الامبراطور تيريوس
شخص يدعى بيسوع الناصرى ، وصار يتحدث ويعمل حديث وعمل الرسل اليهود . (٢)

وكيف يخرج هن هذه الدائرة ؟ وهو نبى من بنى اسرائيل ، ورسول الله
إليهم وقد أعلن عن الهدف من رسالته ، وهو اتمام الناموس ، وتكميل ما نقص منه ، " لاتظنوا
أنى جئت لأنقض الناموس أو الأنبياء " ماجئت لانقض بل لأكمل " (٣) .

وقد أدرك هذه الحقيقة المؤرخ السحى " شارل جينيير " فقال : المسيحية
إذن تنبع أساسا من حركة يهودية وهي تبدو أولا وعلى وجه التخصيص كظاهرة تهيم
الحياة الدينية لليهود ، وتتميز بها البيئة الفلسطينية -- ولا يمكن تصور قيامها خارج نطاق
العالم اليهودى . (٤)

وكدأب اليهود مع رسلهم من قبل ، تعنتوا مع المسيح ، ولم يستجب لدعوته
منهم إلا النفر القليل ، وذلك في فترة بعثته التي تربوعلى ثلاث سنين كما ذكر

(٥) سترابون : هي بلدة تقع في القسم الشمالى الغربى من أسيا تطل على البوسفور
بالقرب من آثار مدينة تروادة المشهورة قديما بسحابة اليونانيين ، الكنز الجليل

في تفسير الانجيل ج ٤ ص ٢١٢ بتصرف .

(١) سفر أعمال الرسل (٢٠ : ٤ و ٥) .

(٢) المسيحية (نشأتها وتطورها) شارل جينيير ترجمة الإمام / عبد الحليم محمود ص ٣٠

ط ٢ مطابع دار المعارف بالقاهرة بدون تاريخ .

(٣) إنجيل متى (٥ : ١٧) .

(٤) المسيحية (نشأتها وتطورها) ص ٣٤ .

الشهرستاني : وقد أوحى إليه انطاقا في المهدي ، وأوحى إليه ابلاغاً عند الثلاثين وكانت مدة دعوته ثلاث سنين وثلاثة أشهر وثلاثة أيام . (١)

بعد هذه الفترة مباشرة رفع إلى السماء بينما كانت دعوته جيسة في بيست اسرائيل ، يؤمن بها خفية نغر قليل ، وأتباع عيسى عليه السلام متفوقون في ذلك يقول ابن حزم : وأما النصراني فلا خلاف بين أحد منهم ولا من غيرهم في أنه لم يؤمن بالمسيح في حياته إلا مائة وعشرون رجلاً فقط ، ونسوة منهم امرأة وكيل هردوس وغيرها كن ينفقن عليه أموالهن هكذا في نص انجيلهم وأن كل من آمن به فإنهم كانوا مستترين مخافين في حياته وبعده ، يدعون إلى دينه سرا ولا يكشف أحد منهم وجهه إلى الدماء إلى ملته ولا يظهر دينه . (٢)

وما يعجب له المرء ، ولا يصدقه ذو عقل ، قولهم بعودة المسيح قبل أن يستم تلاميذه مهتمهم التي كلغهم بها ، وهي دعوة بيت اسرائيل فنرى متى يقول عن المسيح عليه السلام : (. . .) فإني الحق أقول لكم لا تكملون مدن اسرائيل حتى يأتي ابن الانسان (٣)

ولذا يطرح السؤال الآتي : (إذا كانت عودة المسيح ستحدث بهذه السرعة قبل أن يتم التلاميذ تبشيرهم في مدن اسرائيل ، فمن الذي أمرهم بالكراسة بالإنجيل للخليقة كلها والعودة لم تحدث بعد ؟)

إن الإجابة على هذا السؤال واضحة تماماً ، وهي تتفق مع ماسبق بيانه من أن دائرة التبشير المسيحي الحقيقي لا تتجاوز بني اسرائيل (٤) .

وكان تلاميذ المسيح أدري من غيرهم بهذا الأمر ، فبعد رفع المسيح وخلال ربع قرن من الزمان أو يزيد ، نجد المسار التبشيري لم يتجاوز نطاق اليهود ، وحتى النشاط التبشيري المتحرك إلى اليونان ، وروما ، كان لدعوة يهود الشتات ، ولعلمهم تعقبوا اليهود المشردين انطلاقاً من إشارة المسيح أثناء محاورته مع اليهود ، والتي فهموا منها أن المسيح ذاهب لدعوة يهود المنفى في اليونان حيث قال : أنا معكم زماناً يسيراً بعد ثم أمض إلى الذي أرسلني ستطلبونني ولا تجدونني وحيث أكون أنسا

(١) الملل والنحل للشهرستاني - هامش الفصل لابن حزم ج ٣ ص ٢٩ .

(٢) الفصل في الملل والأهواء والنحل ج ٢ ص ٢١ .

(٣) انجيل متى (١٠ : من الفقرة ٢٣) .

(٤) حقيقة التبشير بين الماضي والحاضر ص ١٩ باختصار .

لا تقدرُونَ أن تأتوا فقال اليهود فيما بينهم إلى أين هذا مزع أن يذهب حتى
لأنجده نحن أَلَعَلَّه مزع أن يذهب إلى شتات اليونانيين ويعلم اليونانيين (١) .

ويذكر لوقا صاحب سفر أعمال الرسل أن خليطا من اليهود جاءوا وأورشليم
للمشاركة في الاحتفال بعيد الخمسين - والذي يطلق عليه عيد الأسابيع - ومعهد
أن يقول في شأنهم : " وكان يهود رجال اتقيا من كل أمة تحت السماء ساكنين في
أورشليم " (٢) يعود فيحدد طوائفهم ومواطنهم فيقول : (قَرْتِيُونَ (٣) وماديون وعيلاميون
والساكنون ما بين النهرين ، واليهودية ، وكيدوكية ، ومنتس ، وآسيا ، وفريجيه ، وبفيليه
ومصر ونواحي ليبيا التي نحو القيروان ، والرومانيون المستوطنون يهود ودخلاء وكرتينيون
وعرب تسمعهم يتكلمون بألسنتنا بعظائم الله) (٣) .

وهذا الجمع الحاشد من اليهود الذين حضروا من مختلف المدن والبلدان
يقول لورانس براون في شأنهم : كان أكثر الذين ذكروا هنا يهودا مولداً وذلك لأن اليهود

(١) انجيل يوحنا (٧: من الفقرة ٢٣ - ٣٥) .

(٢) سفر أعمال الرسل (٢ : ٥) .

(٣) الإشارة إلى معاني الكلمات التي تحتاج إلى توضيح في النص : قَرْتِيُونَ : " أهل

قَرْتِيَا " وفرتيا قسم من بلاد الفرس بجوار الخليج العربي .

وماديون : أي أهالي مادي وبلادهم تقع في الشمال الغربي من بلاد فارس ،

وجنوب بحر الخزر .

وعيلاميون : وهم سلالة عيلام بن سام وبلادهم كانت ولاية من مملكة فارس ، وتسمى

اليوم " كردستان " .

وما بين النهرين : أي بين " نهري دجلة والفرات " واليهودية نسبة للأماكن

التي وجد بها اليهود وقتها .

وكيدوكيه : ولاية في آسيا الصغرى جهة الشرق .

ومنتس : ولاية في شمال آسيا الصغرى على شاطئ البحر الأسود ، والمراد بلفظة

" آسيا " الجزء الغربي من آسيا الصغرى ، وفريجيه : وبفيليه ولايتين في

آسيا الصغرى ، ومصر هي البلاد المعروفة الواقعة في الجزء الشمالي الشرقي

من إفريقيا ، وليبيا : تقع غرب مصر في شمال إفريقيا ، والقيروان مدينة في تونس

أسسها عقبة بن نافع الفهري وبنى بها " جامع القيروان " عام ٦٧١م بعد فتحه

للبلاد .

" كرتيون " من جزيرة كريت الواقعة في البحر الأبيض المتوسط على بعد خمسمائة

ميل من سوريا (يراجع الكنز الجليل في تفسير الانجيل ج٤ ص ٢١ - ٢٣ بتصرف .

(٣) سفر أعمال الرسل ٢ : ١ - ١٢ .

في عصر المسيح كانوا قد تبعثوا في كل أرجاء العالم (١).

ومع تبعثر اليهود في العالم انتقل المبشرون متبعين لهم في الشتات وهذا ما يلاحظ دائما وغالبا من حصر التبشير وقصره على اليهود يشير إلى هذا المفهوم قول : أحمد عبد الوهاب : وبعد قتل " استفانوس " وتشتت أغلب التلاميذ والتابعين استمر التبشير المسيحي منحصرا في اليهود ، إلا ما كان يقوم به بعض الغرباء مثل القبارصة وغيرهم من تبشيريين اليونانيين ، أما الذين تشتتوا من جراء الضيق الذي حصل بسبب استفانوس فاجتازوا إلى فينيقية (٢) وقبرص وانطاكية ، وهم لا يكلمون أحدا بالكلمة إلا اليهود فقط . (٢)

بولس الذي قام بنشر المسيحية بين الأمم كان في بدء تنصره يبشر بين اليهود دون سواهم .

نبذة عن " بولس " :

اسمه أول الأمر " شاول " وشهر بهذا الاسم العبري أو الآرامي في سفر أعمال الرسل من أوله إلى الاصحاح الثالث عشر الذي عرف في إحدى فقراته بـ " بولس " (٣) وشاع اسمه الجديد هذا بين الناطقين باليونانية ومعناه " الصغير " .

ولد بولس الرسول في طرسوس في ولاية كيليكية من أعمال الإمبراطورية الرومانية حيث قضى زمن طفولته وكان أبوه فيرسيا من سبط بنيامين . (٤)

-
- (١) تفسير سفر أعمال الرسل دكتور لورانس براون تعريب حبيب سعيد ص ٦٠ .
 (٢) " فينيقية " : لفظ أطلقه اليونان على هذه البقعة الضيقة من أرض الكنعانيين الواقعة عند سفح لبنان على ساحل البحر .
 و " قبرص " : جزيرة في البحر الأبيض المتوسط .
 و " انطاكية " : قسبة فضاء في ولاية حلب على الضفة الجنوبية من العاصم تبعد ٥٥ ميلا عن حلب يراجع بالترتيب (الفينيقيون وركاز الذهب واكتشاف أميركا ، عبد الله يوسف النحاس ص ٧ ، ط ٢ مطبعة جريدة البصير ، ١٩٥٠م .
 (٢) مرصد الاطلاع ج ٣ ص ١٠٦٣ (حرف القاف والباء) ، ودائرة المعارف لبطرس البستاني مجلد ٤ ص ٥٠٦ .
 (٣) سفر أعمال الرسل (١٣ : ٩) .
 (٤) قاموس الكتاب المقدس ص ١٩٦ بتصريف واختصار شديد .

وقد حصل على الرعية الرومانية، وهي منصب شرف وتقدير ولقب عظيم يحصل عليه الشخص إما بدفع مال للحاكم الروماني أو بتقديم عمل جليل للدولة، وربما حصل "بولس" على هذا اللقب لعمد قدمه والده في خدمة الدولة فنال ابنه بسببه هذا الشرف ثقافته :

تلقى بولس ثقافته الأولية في موطن راسه طرسوس، ويقال : إنها كانت مركزاً للفلسفة الرواقية التي ظهر تأثيرها في كثير من تعبيراته عن الهادي المسيحية، وبعد أن تشبع من هذا الجو المملوء بالثقافة العقلية أرسل إلى أورشليم عاصمة اليهودية في هذه الفترة ليحضر في الناموس . (١)

وكان لهذا التعليم أثره في غلية "بولس" وبالتالي نال المسيحية نصيباً وافراً من ثقافته مهما قيل في ذلك، ولا يزال الجدل يرتفع بين العلماء والمؤرخين حول نوع التربية التي تلقاها والمؤثرات التي تأثر بها قبل اعتناقه المسيحية، وماتدين لسه المسيحية من أثر الفلسفة والنحلة الهلنستية (٢).

دخول "بولس" في النصرانية :

هذا الشاب اليهودي الملة، الروماني الناشئة تعصب لليهودية، فحارب النصارى في كل مكان واضطهدهم في كل موقع، وقصة تحوله إلى المسيحية فيها من الاختلافات ما يجعلها تسقط في ميدان الاستدلال العلي ويكفي ذكر نوع واحد من الاختلافات فقد ورد في سفر أعمال الرسل في الاصحاحين التاسع، والثاني والعشرين أن المسيح عليه السلام أمر "بولس" بالذهاب إلى دمشق حين ابرق النور لتلقى الرسالة . (٣)

وفي الاصحاح السادس والعشرين أرسله فوراً قائلاً : " منقذا إياك من الشعب ومن الأمم الذين أنا الآن أرسلك إليهم " (٤) فأيهما نصدق إرساله فوراً، أو انتظاره لتلقى الرسالة؟ إنه يبدو للباحث أن "بولس" من الشخصيات التي تحب وتطلب الرفعة

(١) المر جيج السابق ص ١٩٦ بتصرف .

(٢) تاريخ الحضارات العام (روما وإمبراطوريتها) تأليف / أندريه إيمار ، السيد جاجاين

أوبواية ، نقله إلى العربية يوسف أسعد داغر ، فريدم داغر ص ٤٢٠ ، ط ١

بيروت - دار الإرشاد للطباعة ١٩٦٤م . بتصرف يسير .

(٣) يراجع سفر أعمال الرسل (١٧ : ٩) ، (٢٢ : ١٠) .

(٤) المرجع السابق (٢٦ : ١٧) .

الدنيوية ولا يهتمه الدين بالمرّة ، وأنه اخترع هذه القصة لتحقيق هذه الأهداف .
 "بولس" مبشر لليهود أولاً :

انضم "بولس" لحوزة المسيحية فجأة ، ولتحقيق ما تصبو إليه نفسه انخرط فسي سلك التبشير مع تلاميذ المسيح بالرغم من أنه لم يشرف بالتلمذة بين يدي المسيح واتجه إلى اليهود مقتصراً على تبشيرهم وعاكفاً على مجامعهم ، ومستخدماً عبارات العهد القديم في أحاديثه معهم فحين أبحر مع برنابا إلى قبرص ، توجهوا فوراً إلى مجامع اليهود يقول لوقا : " فهذان إذ أرسلنا من الروح القدس انحدرنا إلى سلوكية^(*) ومن هناك سافرا في البحر إلى قبرص ، ولما صارا في سلاميس^(*) ناديا بكلمة الله في مجامع اليهود وكان معها يوحنا خادما " . (١)

والفقرة الرابعة عشر من السفر المذكور ، تذكر تحرك بولس برهفته إلى انطاكية بيسديّة^(*) ، لوعظ أهلها ، على طريقة بولس في المرحلة الأولى من قيامه بالتبشير حيث يبدأ بمقدمة مختصرة من تاريخ العهد القديم ، وينتهى في السرد التاريخي عند داود الملك المثالي الأول ، الذي تنبأ عنه الأنبياء أن من سلالته سيأتي ملك المستقبلي المثالي ، السيامي . (٢)

هذه مواعظ بولس في أماكن عبادة اليهود ، يطوف بها عليهم من مجمع لأخر يقول سليمان مظهر : وقضى خمسة وعشرين عاماً ينتقل من مدينة إلى أخرى ومن بلد إلى آخر ، وحيثما ذهب كان يقصد معابد اليهود حيث يواصل فيها نشر تعاليم يسوع . (٣)

وكل تلاميذ المسيح كانوا على الدرب سائرين ، فلم يتقدم واحد منهم بالكراسة إلى غير اليهود في هذه الحقبة الزمنية وهذا ما ترجم عن " يوسابيوس القيصري " يؤكد

- (*) سلوكية : مدينة اسمها اليوم السويدية وهي قرب مصب العاصي ، وكانت يومئذ ميناء انطاكية يراجع: الكنز الجليل في تفسير الإنجيل ج ٤ ص ١٢٠ .
- (*) " سلاميس " مدينة على شاطئ جزيرة قبرص الشرقي . (قاموس الكتاب المقدس ص ٤٧٥) .
- (١) سفر أعمال الرسل ٣ : ٤ - ٥ .
- (*) " انطاكية بيسديّة " تقع على تخوم ولاية بيسديّة القديمة ويطلق عليها انطاكيه بيسديّة تمييزاً لها عن انطاكية سورية التي بدأ منها الرسل رحلتهم (تفسير سفر أعمال الرسل ص ١٦٨ بالهامش) .
- (٢) المرجع السابق ص ١٢٠ .
- (٣) قصة الديانات ص ٤٣٢ دار الوطن العربي للطباعة والنشر بالقاهرة بدون تاريخ .

هذا الأمر :

وعندما تشتت كل التلاميذ - عدا الاثنى عشر - في كل اليهودية والسامرة ، ذهب البعض كما تقول الكتب الإلهية حتى فينيقية وقبرص وانطاكية ، ولكنهم إلى ذلك الوقت لم يجسروا على تقديم كلمة الإيمان إلى الأمم ولذلك كرزوا بها لليهود فقط . (١)

ومن يرد المزيد من المعرفة حول هذا النوع من التبشير ، ويطلع على رحلات "بولس" في هذا الضمار فليطالع سفر أعمال الرسل ليعلم الكثير عن سفريات هذا الرجل واكتفى لتتيم الموضوع على سبيل الاختصار بذكر ما حدث من وصول "بولس" "وسيلا" إلى تسالونيكي (*) ودخولهما مجمع انبيهود ، ومناقشة "بولس" لليهود ثلاثة سبوت ثم وصوله برفقة "سيلا" ليلا إلى "بيريه" ووصوله وحده إلى أثينا وعودته منها إلى كورنثوس (**) ثم أنفس ، وفي كل مرة يناقش ، أو يحاج ، أو يعظ اليهود حتى يختم سفر أعمال الرسل صفحة بولس بوصوله إلى روما وحواره مع اليهود ، ومحاولته اقناعهم بناموس موسى وتعاليم المسيح عليهما السلام ، وقد استجاب البعض وامتنع الآخرون ، وهذه صورة موجزة لدور "بولس" التبشيري في البداية ظهر لنا منها قصره المسيحية على بنى اسرائيل فكيف تحول بها إلى الأمم ، وصورة مخالفة لتعاليم المسيح عليه السلام ، ذلك ما أبخه بمشيئة الله تعالى فيما يلي .

بولس وتغيير المسار التبشيري :

ذكرت قبل ذلك بقليل دخول بولس في حوزة المسيحية فجأة ، ثم تبشيره بها في دائرة اليهود ، وكما دخل بولس المسيحية بغتة في وضح النهار لرؤية نهاريه فإنه نقل التبشير بنفس الطريقة لغير اليهود في ظلام داس لرؤية ليليه ، وهذا ما سجله لوقا : (وظهرت لبولس رؤيا في الليل رجل مكدونى قائم يطلب إليه ويقول اعبر

- (١) تاريخ الكنيسة ترجمة القس مرقس داود ص ٦٦ بدون عدد للطبعة مطبعة الوحدة بالجالة القاهرة ١٩٦٠م .
- (*) تسالونيكي : ولاية من تركيا تعرف الآن "بسلانيك" دائرة المعارف لبطرس البستاني مجلد ٦ ص ١١٤ باختصار .
- (**) "كورنثوس" وهي عاصمة مقاطعة اخائية في بلاد اليونان تقع على بعد ٤٠ ميلا غربى أثينا (قاموس الكتاب المقدس ص ٧٩٦) بتصريف .

إلى مكدونيه^(*) وأغنا ، فلما رأى الرؤيا للوقت طلبنا أن نخرج إلى مكدونيه متحققين أن الرب قد دعانا لبشرهم (١) .

ويعتبر هذا الاتجاه مسار جديد في الخط التبشيري المسيحي يقول لورانس براون :
ومهما يكن من أمر فإن الدخول إلى ولاية جديدة كان بمثابة مرحلة جديدة في جهود "بولس" التبشيرية^(٢) ، الذي ابتداءً في مد الخط المسيحي من بني اسرائيل إلى الأميين ، متخذاً مقاومة اليهود له ، ومحاورتهم معه ذريعة ، لهذا السلوك فانفلت من بينهم ونفى ثيابه مما علق بها من رجسهم كما ذكر سفر أعمال الرسل : وان كانوا يقاومون ويجدونون نفس ثيابه وقال لهم دمكم على رؤوسكم أنا برى من الآن أذهب إلى الأم . (٣)

وصدر هذا الكلام منه بعد خروجه من أثينا ، ودخوله كورنثوس ، حيث دعسى اليهود ، فصدوه بعنف فتصرف بعصبية رداً على فعلهم ، وكأنه أراد ان يثبت لهم أنه في استطاعته هداية غيرهم ، وليس الأمر مقصوراً عليهم ولذا يقول الدكتور / لورانس براون : (وقد سار نشر الدعوة في كورنثوس في الطريق العادي ، فنادى "بولس" أولاً بين اليهود ، مثبتاً أن المسيا هو يسوع ولكن لما تقست قلوبهم وعابوا في يسوع ، ترك المجمع وأخذ يعمل بين الأم وهو يقيم في بيت رجل متعبد لله يدعى تبطيوس يوستنس^(٤) .

ثم زار مرة أخرى مكدونيه وإخائية^(*) ، وانطلق إلى اورشليم عاقدا العزم على الذهاب إلى رومية ، تحقيقاً لرؤية راها يقول لوقا : (وفي الليلة التالية وقف به الرب وقال : ثق يا بولس لأنك كما شهدت تيمالي في اورشليم هكذا ينبغي أن تشهد في رومية أيضاً) (٥) .

(*) مكدونيه : إقليم شهير ببلاد "أوريا" يحد من الجنوب إقليم تساليا ومن جهة

الشرق إقليم تراسه ومن الشمال والشرق سلسلة جبال فاصلة بينه وبين إقليم

بلغار (يراجع : كتاب اتحاد الملوك الألبا بتقدم الجمعيات في أوريا ترجمة

خليفه بن محمود ج ٢ ص ٣٣ " الخاتمة " طبع مطبعة بولاق بمصر ١٢٥٨ هـ .

(١) سفر أعمال الرسل (١٦ : ٩ - ١٠) .

(٢) تفسير سفر أعمال الرسل ١٩٤ .

(٣) سفر أعمال الرسل (١٨ : ١٦) .

(٤) تفسير سفر أعمال الرسل ص ٢١٤ ، ٢١٥ .

(*) إخائية : إقليم كان في الأصل جزءاً من بلاد اليونان في الجنوب في شبه جزيرة

البلقانيون وفي زمن العهد الجديد كانت إخائية ولاية رومانية تشمل بلاد اليونان

الواقعة جنوب مكدونيه (يراجع قاموس الكتاب المقدس ص ٣) .

(٥) سفر أعمال الرسل (٢٣ : ١١) .

وانطلق بولس مباشرة بمسيحية على هواه ، لا كما تحدث عنها المسيح فالمفهوم الصحيح للنصرانية الحققة ، هو إتمام مسيرة موسى عليه السلام وإعلان اليهود بمجسى النبي الخاتم صلى الله عليه وسلم ، لكن "بولس" لما صدمه اليهود ولم يستجيبوا لقوله طوع المسيحية لأفكاره واتسعت دائرة تهشير جغرافيا كما اتسعت جنسيا ووصلت قطرها من أورشليم إلى روما ، وكان منطقة : (بقوة آيات وعجائب بقوة روح الله حتى أتى من أورشليم وماحولها إلى الليريكون^(١) قد أكملت التهشير بإنجيل المسيح ولكن كنت محترضا أن أبشر هكذا ، ليس حيث سعى المسيح لثلا ابني على أساس آخر)^(١)

"بولس" نقض تعاليم المسيح عليه السلام :

لقد أعلن المسيح عليه السلام أن رسالته قائمة على أساس الناموس وقد ذكرت ذلك سابقا ، والناموس حرم كثيرا من الأطعمة ، والتي من بينها لحم الخنزير ، والبيسة وكل اللحوم المحرمة ذكرت في الإصحاح الحادى عشر من سفر اللاويين ، وورد أيضا عطلة السبت في نفس السفر : (ستة أيام يُعمل عمل وأما اليوم السابع ففيه سبت عطلة محفل مقدس عملا مالا تعملوا . . .)^(٢) .

لكن "بولس" كان حريصا كما قال أن يبشر على طريقته ليس على طريقة المسيح ولم يعد بولس مقيدا بأن يوصى المنتصرين الأمم بالامتناع عن أكل لحم الخنزير والعمل يوم السبت ابتغاء مرضاة اليهود .^(٣)

وبهذا تتحرر المسيحية رويدا من قيود اليهودية ، وتصبح نحلة مسيرة تقبلها أى أمة ، وبالطبع لم يرض اليهود بهذا المسلك واعتضوا طريق "بولس" فانبرى بطرس على الفور مؤيدا له يقول لوقا : (فبعد ما حصلت مباحثة كثيرة قام بطرس وقال لهم أيها الرجال الإخوة انتم تعلمون أنه منذ أيام قديمة اختار الله بيننا أنه بغى يسمع الأمم كلمة الإنجيل ويؤمنون والله العارف القلوب شهد لهم معطيا لهم الروح القدس كما لنا أيضا)^(٤) .

(*) الليريكون كانت إقليما رومانيا واقعا على الشاطئ الشرقى لبحر الأدرياتيك (تاريخ

الكنيسة ، يو سابيوس القيصري ترجمة القس مرقس داود ص ١٠٦ بالهامش .

(١) رسالة بولس إلى رومية (١٥ : ١٩ ، ٢٠) .

(٢) سفر اللاويين (٢٣ : من الفقرة ٢) .

(٣) تفسير سفر أعمال الرسل ص ١٧٣ .

(٤) سفر أعمال الرسل (١٥ : ٨ ، ٩) .

ولا يستغرب حدوث هذا الكلام من " بطرس " وموقفه من " بولس " فقد وصفه المسيح عليه السلام بأنه شيطان ، وأنه حجر عثرة في طريقه لأنه يعمل ما يرضى الناس لا ما يرضى الرب ، يقول متى عن المسيح : فالتفت وقال لبطرس اذهب عنى يا شيطان أنت معثرة لى لأنك لاتهتم بما لله لكن بما للناس (١) ولا يفوتنى أن أذكر بما قيل عنه إنه : هو أول من دعا إلى تغيير التوراة في " الشريعة " وقد غيرها هو ومن معه (٢) من أجل الرومان أولاً ، الذين أرادوا أن يدخلوهم في النصرانية بسهولة . (٧)

وهذا التحول الخطير وضعت بذور الأنجيل في التربة الرثية الخريبة كما وضعت سابقا في التربة اليهودية ، واستطاع " بولس " أن يحقق هدفه من هذا الباب فجعل النصرانية مظلة فوق من يستظل تحتها فقال (الدعوة التي دعى فيها كل واحد فليلبث فيها) . (٣)

فإذا دعى اليهودى إلى النصرانية وقبل الدعوة فليعمل بحسب شريعته التي درج عليها وهي شريعة موسى ، وإذا دعى اليونانى إلى النصرانية وقبل الدعوة فليعمل بحسب قوانين بلاده التي تحكم المواطنين وحسب العادات والتقاليد التي درج عليها فالمهم عنده أن يطلق على الفرد لفظ مسيحي فقط ، ويبرز فكره المشار إليه واضحا في رسالته إلى أهل كورنثوس حيث يدعو معاونه إلى تقبل كل داخل في حظيرة المسيحية أيا كانت هويته ، وأيا كان سلوكه حتى بعد الدخول فيها فيقول : (كونوا بلا عثرة لليهود وللليونانيين ولكنيسة الله كما أنا أيضا ارضى الجميع في كل شىء غير طالب بما يوافق نفسى بل الكثيرين لى يخلصوا) (٤) .

وما زال لهذا الفكر أثر قائم لوقتنا الحاضر ، فالبشرون والبشرات لا يتورعون عن ارتكاب أى شىء في سبيل نجاح خططهم بدعوى أنهم يخلصون غيرهم من العسذاب والحرمان ، وما إلى ذلك .

(١) انجيل متى (١٦ : ٢٣) .

(٢) ويقصد بين معه : بولس ، ويعقوب .

(٣) الاعلام بما في دين النصارى من الفساد والأوهام وإظهار محاسن دين الإسلام واثبات نبوة نبينا عليه الصلاة والسلام للإمام القرطبي تحقيق الدكتور / أحمد حجازى السقا ج ١ ص ٤٧٩ مطابع دار التراث العربى بالقاهرة بدون تاريخ .

(٤) رسالة بولس الأولى إلى كورنثوس (٢ : ٢٠) .

(٥) المرجع السابق (١٠ : ٣٢ و ٣٣) .

يرى الدارس في تاريخ المسيحية ، أنها كرسالة مساوية أصابها التحريف وقد تسلل التغيير لها رويدا رويدا ، وظهر بصورة ملفتة للنظر على يد "بولس" الذي طوع المسيحية للفلسفة الإغريقية ، وساعده في هذا المضمار ثقافته الفلسفية التي تلقاها في مسقط رأسه "طرسوس" ، ولذا لم يغيب دوره في تحوير المسيحية عن العالم الاسلامي الجليل الشهيرستاني حيث ذكره بعد كلامه عن المسيح : وصعد إلى السماء وكان وصيه شمعون (x) الصفا وهو أفضل الحواريين علما وزهدا وأدبا غير أن فولوس (x) شوش أمره وصير نفسه شريكا له وغير أوضاع علمه وخطاه بكلام الفلاسفة ووسوس خاطره . (١)

ويؤكد حقيقة مزج المسيحية بالفلسفة الإغريقية باحث من مفكرى الغرب المسيحي مشيرا إلى ما تركته رسائل بولس من معالم تنطق بهذه الحقيقة قائلا : وقد أدى اتصال الكنيسة بالعالم الهليني منذ البداية إلى محاولات لتفسير غوامض العقيدة المسيحية بالفلسفة الإغريقية وأنت تلمس آثار هذه المحاولات حتى في رسائل القديس بولس . (٢)

وبذا وصل تأثير الوثنية في الرسالة النصرانية إلى هذا الحد ، فدمجت تعاليم عيسى بالانفكار الوثنية ، وتمت عملية المزج في البوتقة البوليسية ، حتى إذا تم الانصهار خرجت بتشكيلا جديدة ، هي مسيحية بولس ، التي فيها المسيح الرب ، وابن الله ولا دهشة لأحد بعد توجيه النصيحة للمبشرين بالقول الآتي :

إن عمل المرسل المسيحي ليس أن يدعو الناس من الهيكل الوثني إلى كنيسة الله بل أن يشعل فتيلة الله المدخنة في الهيكل الوثني ، ويصب بعض الزيت من التعاليم المسيحية فيضي المصباح بلمعان جديد . (٣)

(x) شمعون الصفا : اسمه الأصلي سمعان ، دعاه المسيح لمصاحبه ووسماه " كيفا " وهي كلمة أرمية معناها في هذه اللفظة " الحجر أو الصخرة " ثم ترجم هذا الاسم إلى اللاتينية في كلمة معناها الصخرة في هذه اللفظة ، هي : " بطرس " وهي رئيس الحواريين وله جهود واضحة في التبشير بالمسيحية في عهد المسيح ومن بعده في كثير من البلاد (الأسفار المقدسة في الأديان السابقة للاسلام دكتور على عبد الواحد واني ص ٦٨ ، ٦٩ .
(x) فولوس : المقصود به " بولس "

(١) الفصل وسهامشة الملل والنحل للشهرستاني ج ٣ ص ٣٢ .

(٢) تاريخ العالم نشره بالانجليزية السيرجون . ١٠ هامرتين المترجم بوزارة التربية والتعليم المجلد الرابع ص ٣٦٢ .

(٣) تفسير سفر أعمال الرسل ص ٢٠٧ .

وبهذا العمل تتلاشى المسيحية وتذوب بل تحترق وتصير رمادا يتطاير وسط
رياح الوثنية ، وهيهات لها أن تنير أو تلمع كما يزعم ، وهكذا يستمر التيار في مجراه
فتنتهى حياة "بولس" وتبقى تعاليمه ، ينقلها جيل عن جيل ، مع اضافات وتحسينات
من عند انفسهم ، يظنون انها تتمشى مع التطور الزمنى ، ولكنها فى الواقع انتكاسة
للعقل ورجوع بالانسانية السوية الى الوراء ، وكان "لبولس" الدور الاكبر ، واليسد
الطولى فى صنع الانتكاسة البشرية فى جانب العقيدة وتحريف الامة المسيحية ، وبالرغم
من اعتراف المسيح عليه السلام بتوحيد الله تعالى وشهادته على نفسه بانه رسول الله
حيث يقول (٠٠٠) إن أول كل الوصايا هى اسمع يا اسرائيل الرب الهنا رب واحد (١)
ويقول الله تعالى : (ولما جاء عيسى بالبينات قال قد جئتمكم بالحكمة ولأبين لكم
بعض الذى تختلفون فيه فاتقوا الله وأطيعون ، إن الله هو ربي وربكم فاعبدوه هذا
صراط مستقيم) . (٢)

بالرغم من هذا يجيء "بولس" ليقول : إن المسيح ابن الله ، والمسيح الرب
كما ورد فى رسالته لأهل رومية : (وتعين ابن الله بقوة من جهة روح القداسة
بالقيامة من الأموات ، يسوع المسيح ربنا) (٣) ، ويقول أيضا : (مبارك الله
أبو ربنا يسوع المسيح أبو الرأفة وإله كل تعزية) . (٤)

ويشيع مهزلة صلب المسيح فداء للبشرية الاثمة ، شاكرا به أن قدم ابنه قربانا
لخطيئة بنى آدم ، قائلا : (شاكر بين الآب الذى أهدنا كشركة ميراث القديسين فى
النور ، الذى أنقذنا من سلطان الظلمة ونقلنا إلى ملكوت ابن محبته الذى لنا فيه
الفداء بدمه غفران الخطايا) . (٥)

وحيال هذه الافتراءات ، أذكر بقول الله عز وجل : (وقالت اليهود عزيز ابن
الله وقالت النصارى المسيح ابن الله ذلك قولهم بأفواههم يمشون قول الذين كفروا
من قبل قائلهم الله أنى يوكون ، اتخذوا أحبارهم ورهبانهم أربابا من دون الله
والمسيح ابن مريم وما أمروا الا ليعبدوا إلهها واحدا لا إله إلا هو سبحانه عما يشركون) (٦) وقوله
تعالى (ألا تزر وازرة وزر أخرى) . (٧)

(١) انجيل مرقس (١٢ : من الفقرة ٢٩) .

(٢) سورة الزخرف الآيتان ٦٣ ، ٦٤ .

(٣) رومية (١ : من الفقرة ٤) .

(٤) رسالة بولس الثانية إلى كورنثيوس (١ : ٣) .

(٥) رسالة بولس إلى كولوسى (١ : ١٢ - ١٤) .

(٦) سورة التوبة الآيتان ٣٠ ، ٣١ .

(٧) سورة النجم الآية ٣٨ .

مسار المسيحية بعد بولس :

انتهت حياة بولس ، ومضى أثارها ، والتي من أفضعها ادعاء ألوهية المسيح وقد علمنا أنه تآثر بالفلسفة في عصره ، وتآبعه في السير على منواله يوحنا ، صاحب الإنجيل ، هذا الرجل اقتبس فكرة " الأفلاطونية " في تعدد الآلهة ، وساعده نفس إخراجها إلى حيز الوجود ، أن إنجيله آخر الأناجيل المعتمدة تدوينا فقد ظهر على مسرح التاريخ حوالي سنة ٩٥ أو ٩٨ م .

" فما من شك في أن كاتب هذا الإنجيل الذي روى فيه حياة المسيح متأثر بالأفلاطونية فهو لا يصور لنا المسيح كما صورته الأناجيل الثلاثة الأولى ، ابن الانسان وحسب إنما هو عنده " الكلمة " أو " اللوغوس " والكلمة كان عند الله ، وكان الكلمة الله ، وترى المسيح يعلن وجوده الأزلي بقوله : " قبل أن يكون إبراهيم أنا كائن " (١) (٢) .

وإذن فقد شقت هذه الفكرة - أي كون المسيح هو الكلمة الإلهي - طريقها إلى الكنيسة في هذا الوقت المبكر ، على أن الكنيسة لم تكن في ذلك الوقت قد كونت عقيدة ثابتة عن علاقة الكلمة بالله من جهة ، وعلاقته بالمسيح الإنسان من جهة أخرى " (٣)

ونظرا لانتشار المسيحية في هذه الحقبة التاريخية في بلاد برز فيها تعدد الآلهة ، فقد ظهر تعدد الآلهة في مصر في صورة آلهة ثلاثة كل إله له دور يقوم به .

يقول الدكتور روف شلسبي : وخصصوا لكل إله وظيفة :

أوزيريس : وظيفته الإنبيات والخصوبة فهو إله النيل .

ايزيس : وظيفتها الحكمة والتشريع والسحر والوفاء والإخلاص .

توت : وظيفته العلم والتدبير . (٤)

وعلى نفس الشاكلة كان اليونانيون ، والرومانيون ، يعددون الآلهة وإن قلنا إنهم

نقلوا كثيرا من مظاهر معتقداتهم عن المصريين القدماء لانكون قد تعددنا الصواب : يقول المرحوم الدكتور / محمد أبوزهره : اعتقد الرومان ، كما اعتقد اليونان من قبل بأن كل

(١) انجيل يوحنا (٨ : من الفقرة ٥٨) .

(٢) يراجع تاريخ العالم ج ٤ ص ٣٦٣ .

(٣) المرجع السابق .

(٤) آلهة في الأسواق (دراسة في النحل والأهواء القديمة في الشرق) ص ٢٥٨ ط ٣

الدار الاسلامية للطباعة والنشر بالمنصورة بالقاهرة ١٤٠٤هـ = ١٩٨٤م .

ما يحدث فى هذا العالم هو ما قضت به إرادة خالق له ، ولكنهم لم يعتقدوا بوحدانية الخالق ، بل عددوا أربابهم بتعدد مظاهر الطبيعة التى تتجلى فيها أوامر الهتهم ونواهيها ، فهناك رب بنيت البذر ، وآخر يحصى الحقل وثالث يحرس الثمار ، وهكذا ولكل رب اسمه وجنسه وعمله فعندهم للسماء إله وللشجاعة إله ، كما عند اليونان وسموا إله السماء جوبيتر وإله الحرب مارس ، وإله الشجاعة هركوليس وهو مايسمى عند اليونان هركليس ، وقد اقتبسوا أيضا بعض أسماء آلهتهم وخواصها من المصريين القدماء . (١)

وكل هذه الأفكار المظلمة تسربت إلى المسيحية وتسربت بها المسيحية بصورة حيرت العقول ، وكان لمدرسة الإسكندرية المسيحية نشاط بارز فى هذا المضمار .
مدرسة الإسكندرية (*) والسمار المسيحي :

تمت عملية التقريب بين المسيحية والوثنية ، بل والخلط بينهما فى مدرسة الإسكندرية وكانت نهاية القرن الثانى الميلادى مسرحا لارتداء المسيحية ثوب الفلسفة الإغريقية — يقول الدكتور / ابراهيم نصحي : وما يجدر بالذكر أنه فى القرنين الثانى والثالث قامت الإسكندرية بدور كبير فى التقريب بين أسس الأفكار فى الوثنية والأفكار التى انبثقت من المسيحية فإلى جانب " الجامعة " القديمة التى استمرت تتابع دراساتها الوثنية نشطت المدرسة المسيحية الكبرى التى أسسها بنتلينوس (Pantaenus) وكانت أصول الإيمان تُعلم فيها عن طريق السؤال والجواب . (٢)

وللمرء أن يتصور مدى تأثير هذه المدرسة بالوثنية وبالتالي تلاميذها ، إذا علمنا أن أحد الذين تولوا عبادتها وقع أسيرا للأفلاطونية ، فى الوقت الذى كان يحاربها فى الساحة الكبرى للصراع الإسكندرية لاروما .

(١) مقارنات الأديان (الديانات القديمة) الدكتور / محمد أبو زهرة ص ١٤ بدون عدد للطبع ، دار النصر للطباعة ١٣٨٥ هـ = ١٩٦٥ م .

(*) مدرسة الإسكندرية : يبدو أنها أنشئت أصلا لتعليم الموعوظين أى الراغبين فى الدخول إلى الايمان ثم اتسعت وقد لعبت هذه المدرسة دورا هاما فى التاريخ الكنسى تحت ادارة الكليزمنس الإسكندري (تلميذ بنتنينوس) كما ادارها أيضا " أوريجانوس " " هركلاس " و " يوتسيوس " و " ديديموس " وغيرهم حتى القرن الرابع حيث توارت (تاريخ الكنيسة - يوسابيوس القيصرى ص ٢٢٥ بالهامش مع التصرف) .

(٢) تاريخ الحضارة المصرية (العصر اليونانى والرومانى والعصر الإسلامى) المجلد الثانى تأليف نخبة من العلماء ص ١٣٩ المؤسسة المصرية العامة للتأليف والترجمة والطباعة والنشر بدون تاريخ .

وقد دون هذا كتاب تاريخ العالم : ففي مدرسة الإسكندرية اللاهوتية الجدلية *Catechetical School* بدأ " بفتاينوس " و"كليمنت " في ختام القرن الثاني يفصلان الأفكار المسيحية مستعينين بالفلسفة الاغريقية ، وكان من تلاميذها "أوريجانوس" أبو اللاهوت المسيحي الذي تولى عمادة هذه المدرسة سنة ٢٠٣م وحسبنا أن نقول عن تعاليمه في هذا المجال إنه وقع تحت تأثير دعاة الأفلاطونية الحديثة بينما كان يحاول محاربتهم وترجم عقيدة الكنيسة إلى آراء تحمل طابع تفكيرهم . (١)

الأثر المباشر لهذه الفلسفات :

تركت هذه الفلسفة أثارا خطيرة على المسيحية ، من أهمها : تغلل مظاهر الوثنية في هذه الرسالة السماوية ، فأجهزت على صلب الدعوة النصرانية ، وحجبت نور التوحيد بظلمات متراكمة بعضها فوق بعض ، وكلما اخترقت مصابيح الموحدين ظلمة وجدت أخرى وكان يوسع دعاة التوحيد بعد العناء والجهد المضى أن يخرقوا هذه الظلمات ويزيلوا كل الحجب ، فبرى العامة والخاصة التوحيد نورا يتلأأ ، لكسهم حسين اقتربوا من نهاية الشوط ، وجدوا سيف السلطان مسلطا على الرقاب وحاميا للوثنية مسن كل باب وكان قسطنطين قائد الرومانيين الوثنيين ، حاس حس المسيحيين ، هو الدرع الامين لطائفة المضلين ، فزاد معالم المسيحية تحريفًا ، فأكمل دور "بولس" وحقق ما عجز عن تحقيقه .

هذا بالإضافة إلى ما حدث بين المسيحيين من جراء هذه الفلسفة فقد شهد القرن الثاني الميلادي انقسامات خطيرة في صفوفهم وتعدد مخيف لفرقهم ظل فترة كبيرة مسن الزمن ما اضطر معه قسطنطين لعقد مؤتمر للحد من صراعهم ، وذلك في نهاية الربع الأول من القرن الرابع الميلادي ولكن نتعرف على أهم المؤثرات في المسيحية لهذه الفترة لا بد من الإشارة إلى مجموعة من هذه الفرق المتنازعة .
والتي يمكن اجمالها في الآتى :

- ١ - طائفة ظلت رافعة لواء التوحيد نورا يضيء الظلمات ويكشف السحب الكثيفه .
- ٢ - طائفة مالت عن التوحيد وتخبطت في ظلمات الشرك وفقدت الرؤية الواضحة في سحب الوثنية وتأثرت بالفلسفات الأرضيه .

أهم فرق الطائفة الثانية :

أ - فرقة المرقيونيين : وهي تنسب إلى مرقيون أو مرسيون وهو من رجال القرن الثاني الميلادي ، وكان قسيسا ، ثم حكم عليه بالطرد والحرمان ويقوم مذهبه على الاعتقاد بوجود إلهين أحدهما الإله العادل ، والآخر إله الخير الذي ظهر متشلا في المسيح وخلص الإنسانية من خطاياها ، ومظهره بطلت جميع الآلهة الأولى .

وقد تعسفت هذه الفرقة فطرحت أسفار العهد القديم ، ومعظم أسفار العهد الجديد وحرمت الزواج على جميع أفرادها رجالا ونساء فتناقصت تدرجيا حتى انقرضت تماما في القرن العاشر الميلادي . (١)

ب - فرقة البربرانيين : وهي قديمة النشأة كسابقتها ، وهي امتدادها بعد بعثة النبي عليه الصلاة والسلام ، ونشأت منها فرق تؤمن بأنكارها ، واتباع البربرانيين : يقولون بألوهية المسيح وأنه من دون الله عز وجل . (٢)

وقد نزل بشأنها قرآنا يتلى إلى قيام الساعة : (وَإِذْ قَالَ اللَّهُ يَا عِيسَى ابْنَ مَرْيَمَ ءَأَنْتَ قُلْتَ لِلنَّاسِ اتَّخِذُونِي وَأُمِّي آلِهَتَيْنِ مِثْلَ مَا يَكُونُ لِيَ أَنْ أَقُولَ مَا لَيْسَ لِي بِحَقِّ إِنْ كُنْتُ قُلْتُهُ فَقَدْ عَلِمْتَهُ تَعْلَمَ مَا فِي نَفْسِي وَلَا أَعْلَمُ مَا فِي نَفْسِكَ إِنَّكَ أَنْتَ عَلَامُ الْغُيُوبِ) . (٣)

ج - فرقة إيليان وهم صنف من اليعقوبية ، ولما كانت اليعقوبية تؤله المسيح كذلك الألبانية ، وهم يزيدون على اليعقوبية في نظرتهم الخاصة بشأن المسيح عليه السلام وتفسيرهم الخيالي لمولده يقول الشهرستاني فيهم : وزعم قوم من اليعقوبية أن الكلمة لم تأخذ من مريم شيئا لكنها مرت بها كالماء في الميزاب ، وما ظهر من شخص المسيح عليه السلام في الأعين هو كالخيال والصورة في المرآة وإلا فما كان جسما متجسما كئيفا في الحقيقة ، وكذلك القتل والصلب إنما وقع على الخيال والحسبان وهو لا يقال لهم الألبانية ، وهم قوم بالشام واليمن والأرمينية قالوا وإنما صلب الإله من أجلنا حتى يخلصنا . (٤)

(١) الأسفار المقدسة في الأديان السابقة ص ١٠٦ بتصرف واختصار .

(٢) الفصل في الملل والأهواء والنحل ص ٣٩ .

(٣) سورة المائدة الآية ١١٦ .

(٤) الفصل في الملل والأهواء والنحل بالهامش الملل والنحل للشهرستاني ص ٤٣ .

د - فرقة التثليث وألوهية المسيح :

وقد ذهبت إلى أن الاله ثلاثة أقانيم وهي الاب والابن والروح القدس ، وبرزت هذه الفكرة في خواتيم القرن الثالث ، وهذا ما دعى صاحب تاريخ العالم إلى القول : ويلاحظ أن عقيدة التثليث - أي القول بان الاب والابن والروح القدس ثلاثة أقانيم في الاله واحد - كان لها الغلبة في روما قبل أن يختم القرن الثالث^(١) ، وظلت فكرة مطروحة للنقاش والرد حتى انعقد المجمع القسطنطيني الأول سنة ٣٨١م - أي لمدة تسمرن بالتقريب - فقرروا فيه أن الاب وروح القدس ثلاثة أقانيم ، وثلاثة وجوه ، وثلاث خسوس وحدية في تثليث ، وتثليث في وحديه ، كيان واحد في ثلاثة أقانيم^(٢) وهذا تكامل للقوم ثالوثهم ولا حول ولا قوة إلا بالله العلي العظيم .

أهم فرق الطائفة الأولى :

أ - فرقة أبيون : وهي تقر شريعة موسى عليه الصلاة والسلام وترى المسيح عليه السلام مجرد بشر رسول ، وتم انقراض هذه الفرقة في أواخر القرن الرابع الميلادي .^(٣)

ب - فرقة "بولس الششاطي" : كان "بولس" تلميذا من تلاميذ مدرسة الاسكندرية ورسم فيما بعد اسقفا لكرسي انطاكية سنة ٢٦٠م تقريبا ، وكان يؤمن بعقيدة "أرتيمسون" القائلة بأن المسيح كان مجرد إنسان وأنه كان متلثا قوة الهية من وقت ميلاده ، وتقدس المخالفون لقوله مجامع متعددة في انطاكية ، وللنظر في أمره حتى تمكنوا من خلعهم حوالي سنة ٢٦٨م .^(٤)

وكان هدفهم من وراء خلعهم ذبح مقالة التوحيد ، بطرد قائلها ورفضه ، ولو كان من يأخذون منه أمور دينهم ، كهذا القس الجريء في الحق ، والذي يقول فيه ابن حزم : وكان بطريركيا بانطاكية قبل ظهور النصرانية وكان قوله التوحيد البجرد الصحيح وأن عيسى عبد الله ورسوله ، كأحد الأنبياء عليهم السلام خلقه الله تعالى في بطن

(١) ج٤٤ ص ٣٦٣ .

(٢) محاضرات في النصرانية ص ١٥٣ .

(٣) الأسفار المقدسة في الأديان السابقة للإسلام ص ١٠٨ باختصار وتصرف .

(٤) تاريخ الكنيسة ص ٣٤٣ بالهامش مع التصرف .

مريم من غير ذكر • وأنه انسان لاإلهية فيه • وكان يقول لأدري ما الكلمة ولا الروح القدس ^(١) • وشاءت ارادة الله أن تنتقل مقالة "بولس" المذكور بالرغم من اضطهاد قائلها ولعنه وطرده كما نعلم •

ج - فرقة أريوس : على الرغم من اضطهاد "بولس الشمشاطى" ورفض مقالته فسان لوقيان تلميذ "بولس" تمسك بأراء استاذة • وخلص قوله أن الكلمة صار أثنوما فى يسوع المسيح • فالسيح ليس إلهها لأن الجوهر الإلهى • وهو الكلمة خلقها الله • واتخذت جسد المسيح • فلم يعد المسيح هو الإله الواحد ولم تعد له طبيعته • ^(٢)

وتلقف "أريوس" تلميذ مدرسة الاسكندرية - فكرة لوقيان بعقليته الواسعة وصيرته النيرة • وأخذ على عاتقه صد كل فرقة تقول بالتعدد • يقول عنه الدكتور / على عبد الواحد وافي : وقد أخذ على نفسه أوائل القرن الرابع الميلادى مقاومة كنيسة الاسكندرية فيما كانت تذهب إليه من القول بالوهية المسيح ونوته للآب فقام يقرر أن المسيح ليس إلهها ولا ابنا لله إنما هو بشر مخلوق • ^(٣)

ويصور صاحب تاريخ العالم حماسته ، وخوفه من ضياع التوحيد بواقعية لانظسبير لها فيقول : فألقى بنفسه فى المعصم مدفوعا بغيرته على وحدانية الاله وساطته •

فكان لمشاركته فيها من النتائج مازرع أركان الكنيسة والإمبراطورية جسيما ^(٤) • وهبت كنيسة الاسكندرية فى وجهه " ولم تأل جهدا فى محاربه وسحارة أرائه • وكالعادة حكمت عليه بالطرد من الكنيسة فلم يوهن ذلك من قوته • فقد كان أتباعه وناصروه كثيرين ومنتشرين فى الاسكندرية • وأسيوط • وفلسطين • ومقدونية والقسطنطينية " ^(٥) •

ومن سوء حظ المسيحيين تدخل قسطنطين • فقد كان يوسع أتباع الحق أن ينصروه على الباطل لكن عصا السلطان • وغوغاء العامة مكنتا مناصرى الباطل من تحقيق سقى هدفهم • فقد أدرك قسطنطين خطورة الأمر واتساع دائرة النزاع فعقد مجمع "نيقيه"

(١) الفصل فى الملل والأهواء والنحل ج ١ ص ٣٩ •

(٢) تاريخ العالم ج ٤ ص ٣٦٤ • ٣٦٥ بتصرف •

(٣) الأسفار المقدسة فى الأيان السابقة للإسلام ص ١٠٩ •

(٤) تاريخ العالم ج ٤ ص ٣٦٥ •

(٥) يراجع الأسفار المقدسة فى الأديان السابقة للإسلام ص ١٠٩ بتصرف •

الشهير وتم فيه الإجهاز على كل قول ينطق بوحدانية الله ، ومنذ حدوث هذا المؤتمر لعصرنا الحاضر ومفكرو المسيحية في مأزق حرج لا يعرفون بابا للخروج منه ، حيث أقر مجمع نيقية ألوهية المسيح وتلته مجامع أخرى ثلثت الألوهية كما علم وأخذت المسيحية تنتقل من الدائرة " البوليسية " إلى الدائرة القسطنطينية ، ومن ينصب فيها وصارت مسيحية الملوك منذ تدخل قسطنطين فمن هو قسطنطين ؟

من هو قسطنطين ؟ :

هو قسطنطين بن قسطنطينوس كلوروس^(*) له الدور الكبير في ظهور المسيحية فقد ظهرت بالإمبراطورية الرومانية في عهده بعد خفاً وجاهر بها أتباعها بعد استتار " وهو أول ملوك الطبقة الثانية وهم المنتصرة " ويعرف بأمه هيلاني واليه ينسب وقد ملك اثنتين وثلاثين سنة وثلاثة أشهر وهو الذي أظهر دين النصرانية^(١) ، وقد أراد ان يستنصر بالمسيحيين في حربه ضد خصومه فأكسب المسيحية قوة ولو أنها قوة شكلية إلا أنها أثرت في انتشارها وزيوعها في الوقت الذي أثرت فيه على تعاليمها

كيف اكتسبت المسيحية قوتها ؟

في عام ٣١٣م بدأ المسيحيون يتنفسون الصعداء فقد أصدر الإمبراطور الروماني " قسطنطين " منشور " ميلان " ^(*) بموافقة " ليكنيوس " ^(*) ، إمبراطور الشرق ، وهذا المنشور يمنح بموجبها الحرية الدينية لجميع رعايا الإمبراطورية بالإضافة إلى ذلك قرر المنشور أن تدفع التعويضات للمسيحيين عن جميع أملاكهم المنقودة ، وأن تبني الكنائس المسيحية من جديد وتعمر^(٢) وهذا المنشور ورقة رابحة قدمها قسطنطين ليظفر بالحكم وحده بلا منازع فبعد عام من صدوره قرر مهاجمة إمبراطور الشرق ثم تقابلا في معركة متكافئة ، رجحت فيها

(*) يقول صاحب " الدرة النفيسة في شرح حال الكنيسة ص ٧٥ " إن قسطنطين - قسطنديوس

خلوروس " وهو موافق لما ذكر بأعلى الصفحة مع اختلاف يسير نتيجة لترجمة الكلمة إلى العربية .

(١) كتاب " التنبيه والأشراف لأبي الحسن علي بن الحسين بن علي المسعودي ص ١٣٧ طبع

بمطبعة بريل في مدينة " ليدن " عام ١٦٦٧م بتصريف يسير .

(*) ميلان : أو " ميلانو " حالياً . Milano المدينة في شمال إيطاليا شهيرة بقبة كاتدرائيتها

المنجد في العلوم لجموعة من الأساتذة ذوي الاختصاص ص ٧٠١ ط ٨ المطبعة

الكاثوليكية - بيروت ١٩٧٦ .

(*) ليكنيوس : إمبراطور روماني في القسم الشرقي (٣٠٧ - ٣٢٤م) اتفق مع قسطنطين على

سياسة التسامح مع المسيحيين ثم تراجع عنها فحاربه قسطنطين وقتله ، المرجع السابق ص ٦٢١

(٢) " صراع عبر الزمان " أو المسيحية معركة متواصلة تأليف السيد مایل وريترن نقله إلى العربية القس

إيليا خوري ص ٤٠ مطبعة النيل المسيحية بدون تاريخ .

كفة امبراطور الغرب بعض الشيء ، فاضطرا سويًا إلى اتفاق وضعت الحدود فيه بينهما فكان " لليكينيوس " جزء من أوروبا بينما ظفر " قسطنطين " بجزل أوروبا وظل يعد الجيش لمعركة فاصلة مع خصمه مهينا لأسباب النصر من تنظيم للإدارة وتدريب للجيش وتسلحه بالاضافة إلى تحببه للمسيحيين ، لكسب ودهم ، حتى إذا وقعت الواقعة جعلهم حربا بين المسيحية والوثنية ، فبالرغم من غف المعركة لم تستمر أكثر من عام ففسى سنة ٣٢٣م لقي الامبراطور الشرقى شر هزيمة ومات منتحرا بينما حكم قسطنطين الإمبراطورية موحدة مدى أربعة عشر عاما بلا منازع وحقق في هذه الفترة أمورا كثيرة من أهمها :

١ - تأكيد قرار " ميلان " بقرار تسامح نهائي جديد سنة ٣٢٤م ، كان له أثره البالغ على المسيحيين والمسيحية .

٢ - الاعتراف بالمسيحية ضمن الديانات المعترف بها في الإمبراطورية وهذا ما حدث في مؤتمر نيقية عام ٣٢٥م .

٣ - نقل عاصمة الإمبراطورية من روما في الغرب إلى القسطنطينية في الشرق عام ٣٣٠م وظل يحكم منها امبراطورته حتى وافته المنية عام ٣٣٧م .

٤ - بدأت المسيحية في الحقبة الأخيرة من حكم " قسطنطين " تأخذ دورها في الإمبراطورية مسيطرة للجو السياسي والاجتماعي ، وانتهى عهد دخول الناس في المسيحية عن اقتناع إلا ماندر ومنذ عهد قسطنطين وللعصر الحاضر والمسيحية مفروضة بالسلطان السياسي في الظاهر مرة ، وفي الخفاء مرة أخرى وخير شاهد على هذا كتاب " تراث العصور الوسطى " حيث يقول مؤلفه : ذلك أنه إذا استعرضنا تاريخ انتشار المسيحية منذ أيام قسطنطين رأينا أن ذلك الانتشار تم باضافة أنواع من الناس لبدء دخول أقوام معينين في حظيرتها ومع التسليم ببعض الاستثناءات الواضحة من هذه القاعدة كان اعتناق الناس عبويا للمسيحية - على حد قول التعبير الحديث - عملا من أعمال الدولة ، حيث اضطلع الملوك وغيرهم من أرباب السلطان السياسي بادخال رعاياهم معهم في الدين أو باخضاع جماعات غريبه عنهم لمشيئتهم الدينية عن طريق الفتح ، استجابة ولاريد لنشاط المبشرين ، وتنفيذا فيما بعد لرغبة البابويه . (١)

كما كان للدوافع المادية أثرها في دخول كثير من الوثنيين في المسيحية فيسدد السلطان مع العطاء المالى قد ساعدا على فوز هذه البلسة بالنجاح ولو أنه في الواقع نجاح مزيف ، وهذا ما شهد به موريس يقارنى :

(١) ج كرامب ، اجاكوب ترجم بإشراف وزارة التعليم العالى راجع ترجمته: محمد بدران ، ومحمد مصطفى زيادة ج ١ ص ٤٥ مطبعة مخيم بالقاهرة ١٩٦٥م .

إن ما أخذت المسيحية تنعم به من مراعاة السلطات العامة منذ اهتداء قسطنطين قد ساهم ولاشك في تضخم صفوفها ، بانضمام كثيرين إليها ، مندفعين بدوافع مادية أكبر منها دينية وهذا خطر يقع فيه كل مذهب يفوز بالنجاح . (١)

وينبغي أن لا يغيب عن الباحث في العلة النصرانية حقيقتان أولاهما أن قسطنطين قد جعل نفسه حاس حس المسيحيين لا المسيحية ، وثانيتهما * أنه لم يقبل المعمودية إلا وهو على فراش الموت * (٢) كذلك ظل طوال حياته محتفظا بلقبه الوثني فهو الكاهن الأعظم ، وكان يعتبر يوم الأحد يوم إله الشمس الذي لا يقهر . (٣)

وهذا يؤكد وثنيته في الباطن ، بل في الظاهر أيضا وكونه أبدى ميلا للمسيحيين إنما هو في الواقع سياسة اتخذها لتحقيق مآربه ، وقبول زعماء الكنيسة لذلك منه نوع من تبادل المنافع .

وإذا كان الربع الأول من القرن الرابع الميلادي شهد بضم المسيحية ضمن النحسل والملل المعترف بها في روما ، فإنه لم يكد ينتهي هذا القرن حتى صارت الديانة الرسمية للإمبراطورية على يد الإمبراطور " ثيودوسيوس الكبير " (٣٧٨ - ٣٩٥) . (٤)

وظلت المسيحية سائدة في الدولة الرومانية ، ومتغلغلة في الدول الغربية بالرغم من الصراعات بين طوائفها وبين رجال الدين مع بعضهم البعض ، ثم بين البابوية والأباطرة ، حتى جاء الإسلام بنوره وحدث اللقاء بين المسيحيين والمسلمين بأرض الحبشة في القرن السابع الميلادي .

-
- (١) تاريخ الكنيسة * المجامع المسكونية الأولى والغزوات الكبرى * نقله عن الفرنسية الأب ج. عقيقي اليسوعي ج ٢ ص ٤٥ بدون عدد للطبعة ، مطابع دار المعارف بمصر ١٩٦٦ م .
- (٢) يراجع " معالم تاريخ الإنسانية هـ ج . ويلز : ترجمة عبد العزيز توفيق جاويد ج ٣ ص ٧١٧ ط ٣ طبع لجنة التأليف والترجمة والنشر بالقاهرة ١٩٧٢ م .
- (٣) الإمبراطورية الرومانية بين الدين والبربرية مع دراسة في " مدينة الله " د / اسحاق عبيد ، د / جورج شحاته قنواتي ص ٥٥ . بدون عدد للطبعة - مطابع دار المعارف بمصر سنة ١٩٧٢ م . باختصار .
- (٤) تاريخ الحضارة المصرية ص ٢١٧ يتصرف .

اللقاء الأول بأرض الحبشة :

في السنة الخامسة للبعثة النبوية أشار الرسول " صلى الله عليه وسلم " على أصحابه بالمهجرة الى الحبشة ، ونفذ الصحابة أمر النبي صلى الله عليه وسلم والتقى أتباع محمد " صلى الله عليه وسلم " باتباع عيسى " عليه الصلاة والسلام " على الساحة والرحمة ثم تلى ذلك لقاء " بيت المقدس " حين تولى عمر بن الخطاب عقد الصلح ، وتم فتوح ايليا سنة سبع عشرة من الهجرة وحدث اللقاء الثالث في فتح مصر حين كان أميرها من قبل هرقل هو " المقوقس " ثم وصل عمرو بن العاصي إلى مصر سنة تسع عشرة من الهجرة النبوية ، وفي هذه اللقاءات كان الكرم والتسامح سمة بارزة بين أتباع النبي الكريم ، وقد علّق على هذه المقابلات مع المقارنة بغيرها من المقابلات العدوانية فسمى أسلوب فياض الكاتب : عبد الحميد الكاتب قائلا :

وكان هذا أول لقاء بين الاسلام والمسيحية وبين المسلمين والمسيحيين وكان لقاء كريما بين أتباع دينين كتابيين ، يختلف أحدهما عن الآخر في بعض المعتقدات ولكنهما يلتقيان في تعظيم عيسى بن العذراء البتول ، مثلما يلتقيان في كثير من المبادئ الأخلاقية التي يحض عليها دين أوحى به الله .

ولكن ما أبعد الفرق بين هذا اللقاء وما جرى فيه من تعاطف ومودة وبين ما جرى بعد هذا من لقاءات أو مواجهات وصادمات على مدى عصور متتالية .

ما أبعد الفرق بين اللقاء الأول وغيره من اللقاءات التي تمت في صدر الاسلام في " بيت المقدس " وفي " مصر " ، وبين اللقاءات التي كانت معارك وحروباً وبذابيح في الحروب الصليبية التي شنتها الكنيسة المسيحية في أوروبا ، وشنها الحكام والأمراء المسيحيون من أوروبا .

وأقطع من هذا وأبشع أعمال التنكيل والتعذيب ، وحرب الإبادة التي قام بها الملوك والملكات ، وباركها البابوات في روما ، ودفع إليها الناس في طيش وجنون حتى قضوا على الإسلام (*) والمسلمين في الأندلس . (١)

(*) لا يستطيع مخلوق أن يقض على الاسلام .

(١) أخبار اليوم ص ١٠ العدد ٢٠١٢ (السنة الثالثة والثلاثون) ١٥ رمضان ١٤٠٣ هـ =

٢٥ يونيو ١٩٨٣ م .

وتج عن هذا حركة تبشيرية ظاهرها الدعوة إلى المسيحية والرحمة وباطنها الدعوة إلى الاستعمار والعذاب ، وهذا تولد العداة بين أتباع الرسولين وحل محل الرفساق ووسم دائرة الشقاق وإنما لحرب صليبية وغزوات تبشيرية نحاول عرضها في ثوبها الحقيقى فيما يلى :

العلة بين الحروب الصليبية والتبشير

الحروب الصليبية مرحلة من مراحل عدوان الغرب النصرانى على الشرق الإسلامى ولها دوافع سبقتها ، وأثار أعقبها وصلة هذه الحروب بالتبشير تختلف بحسب نظر الباحث واجتهاده فى تعقب أحداث التاريخ وتحليله لمسلته المتوالية ، والذي يهم البحث أن نبين ما أفرزته الحروب الصليبية من تدعيم للحركة التبشيرية فما أنتجته هذه الحروب ترتب عليه الأثر المشاهد فى العالم الإسلامى فى العصر الحالى ، من التأخر ، والتفكك ، فخصاص الحرب الصليبية قد أتى أكله فى القرن العشرين الميلادى .

دوافع الحروب الصليبية :

منذ القرون الأولى للهجرة النبوية ورقعة الإسلام فى اتساع مستمر ، وقد بلغ المسند الإسلامى مداه فى النصف الأول من القرن الرابع الهجرى (العاشر الميلادى) فقد ثبت أركانه فى الشرق ببلاد الصين ، وفى الغرب بقلب فرنسا ، وأثار هذا التقدم حفيظة الغرب ، يقول الدكتور / جمال الدين الشيال : ولم يكد يبدأ القرن الخامس الهجرى (الحادى عشر الميلادى) حتى بدأ الغرب الأوربى المسيحى يضييق بالعرب والإسلام ، ويعلن عن رغبته فى عدم السماح لدين آخر غير المسيحية بالبقاء فى أوربا ^(١) ، وبدأ بالقدمة ، فأشعلها حرباً شعواء على المسلمين فى أوربا ، وذاق مسلموا الأندلس أصحاب الحضارة الانسانية الراقية مرارة التعصب الصليبى ، فسقطت المدن الأندلسية فى أيدي الصليبيين الواحدة تلو الأخرى ، طليطلة ، ثم سرقسطة ، ثم صقلية كما استطاع البيزنطيون بتحريض من البابا بندكت الثامن - أن يحتلوا جزيرة سردينيا ^(٢) ، ونجح الأوربيون فى القضاء على المسلمين فى أوربا ، ولم يكتفوا بذلك ، بل علت الاصوات فى الغرب بدعوة أهل أوربا لاقتحام قلب العالم الإسلامى والاستيلاء على بيت القدس وكان السلاجقة

(١) التاريخ الإسلامى وأثره فى الفكر التاريخى الأوربى فى عصر النهضة ص ١٢ بدون عدد

للطبعة طبع المؤسسة التجارية للطباعة ببيروت ١٦٦٩م .

(٢) المرجع السابق يتمسرف .

المسلمون قد حكموا بلاد الأناضول وآسيا الصغرى بعد طرد البيزنطيين وانتزعوا بيت المقدس عام ٤٧١ هـ - ١٠٧٨ م من الفاطميين ، وبالغ الحجاج المسيحيون في وصف تعصب السلاجقة الأتراك ووصفهم بسوء المعاملة حتى اثاروا أهل أوروبا على المسلمين بينما الأمر لا يتعدى حرص السلاجقة على الإسلام والمسلمين ، والتزامهم بحماية بيت المقدس من كل معتد أئيم ، لكن الصيحات الصليبية قدوشن الحرب العدوانية ضد مسلمى الشرق بداية من القرن الخامس الهجرى إلى القرن السابع (نهاية الحادى عشر الى الثالث عشر الميلادى) بالتقريب ، وكان الدافع المباشر لمن أشعلوا الحرب انتزاع بيت المقدس من أيدي المسلمين والاستيلاء بعد ذلك على ثروات الشرق ، وصينته بالمسيحية الكاثوليكية ولقد بين الدكتور / جوزيف نسيم يوسف : سير الحركة الصليبية مع كشف الستار وطرح الأفتعة الستى تختبئ بها بقوله : لقد اتجهت الحركة منذ بدايتها إلى تحقيق هذه الأهداف فهى حركة استعمارية بكل ماتحمله هذه الكلمة من معان ، هى استعمار عسكري اتخذ القوة المسلحة وسيلة لتحقيق أهداف الحدوان .

وهى استعمار استيطانى يهدف إلى الاستيلاء على الأراضى واستبعاد النفس البشرية وهى استعمار اقتصادى استغلالى مظهره نهب ثروات البلاد والاستئثار بخيراتها وهى استعمار ثقافسى يسعى إلى فرض الحضارة الغربية اللاتينية على العالم العربى وهى أخيرا تعصب دينى يتشلفسى محاولات أوروبا نشر الكاثوليكية فى العالم العربى عن طريق الحروب الصليبية ، والبعثات التبشيرية وكما بيد ومن تسميتها وشعارها ومن مسلكها وتصرفاتها وسهذه الروح عبرت الحركة بوضوح عن نفسها (١) كما يتضح من الإعلان عنها ، ومن العلامة المميزة لها ، ومن صبغها .

البابا " اريان " (*) والحركة الصليبية

كانت الدولة البيزنطية فى غاية الضعف بعد سبعة قرون قضتها راسخة القدم فى ملتقى الطرق المارة بين أوروبا وآسيا ، وحين أصابها الهون لاضطرابها داخلها وتناحر طوائفها فاجتمعت الكتلة الروسية تلى بحرسها من جهة الغرب حتى دقوا أبوابها فى أوروبا بينما كان الأتراك يقطعون أوصال ولاياتها الآسيوية واقترب الزحف التركى من مدينة مانزكرت (*) بأرمينيا البيزنطية .

(١) العرب والروم واللاتين فى الحرب الصليبية الأولى د / جوزيف نسيم يوسف ص ٨٦ ط ١ مطابع رويال بالإسكندرية ١٩٦٣ م .

(*) " اريان الثانى " : ولد فى ضاحية من فرنسا نحو سنة ١٠٤٢ م وتقلد كرسى البابوية عام ١٠٨٨ م وتوفى فى روما سنة ١٠٩٩ م (يراجع دائرة المعارف للبستانى مجلد ٤ ص ٦٠٤) .

(*) " مانزكرت " : اسمها الحالى ملازجرت وهى : مدينة فى شمال شرقى تركيا على مقربة من بحيرة وان . وقعت فيها معركة شهيرة تغلب فيها السلاجقة بقيادة الب أرسلان على البيزنطيين بقيادة الإمبراطور رومانس ٤ (سنة ١٠٧١ م) فانفتحت أبواب آسيا أمامهم (يراجع المنجد فى العلسوم ص ٦٣٠ و ٦٨٢) .

وكاد الجيش البيزنطى أن يقضى عليه عند ما تزكرت عام ١٠٧١ م واستولى السلاجقة على حمص وأنطاكية (١٠٨٥ م) وطرسوس ، ونيقيه ذات الماضى التاريخى الدينى وأخذوا يتطلعون من وراء مضيق البسفور إلى القسطنطينية نفسها ، واستطاع " الكسيوس الأول " (١٠٨١ - ١١١٨) أن يحتفظ بجزء من آسيا الصغرى بعقد صلح مذل وكادت القسطنطينية أن تسقط فى أيدي الترك ولما لم يستطع " الكسيوس " صد الغارات التركية والزود عن أملاكه بعث برسله إلى " أريان الثانى " وإلى مجلس " بياسنزا " Fiaccenza يستحث أوروبا اللاتينية لتساعده على صد هجمات الترك ^(١) ، وتلقى البابا اريان الدعوة لمحاربة المسلمين بالترحاب ، فقد صادفت هوى فى نفسه لأنها جاءت فى وقت استحكمت فيه حلقة النزاع بين البابوية والامبراطورية ، فأعتقد أنها المخرج لانتصار السلطة الدينية على السلطة الزمنية و لرفع شأن الكنيسة بعد الانحطاط والتروى ولطرد المسلمين من بيست المقدس ثم واته الفرصة بقرب انعقاد مجمع فى مدينة كليرون ^(*) الواقعة بوسط فرنسا يتولى هو رئاسته .

مجمع كليرون

سمى المجمع باسم المدينة المنعقد بها وفترة انعقاده عشرة أيام من ١٨ نوفمبر إلى ٢٨ نوفمبر سنة ١٠٩٥ ، وشهده نحو ثلثمائة من رجال الدين الذين تشعبت أعمالهم وأصدر فى هذه المدة قرارات عامة ضد التقليد العلمانى ^(*).

- (١) قصة الحضارة لول ديورانت ترجمة محمد يدران المجلد الرابع عصر الإيمان ص ١٣ مطبعة لجنة التأليف والترجمة والنشر ١٩٥٧ م بتصرف .
- (*) تعرف هذه المدينة حاليا باسم كليرون فران Uler Mont Ferrano وهى تقع فى وسط فرنسا وتنقسم إلى قسمين أحدهما جبلى مرتفع والثانى سهل منبسطة (العرب والروم واللاتين ٥٥٠ هامش ص ٤٧) .
- (*) مسألة التقليد العلمانى : المقصود بالتقليد العلمانى هو أن يقوم الحكام العلمانيون من أباطرة وملوك بتقليد رجال الدين مهام مناصبهم الدينية والمعروف أن القساوس الكنسى نص منذ القدم على أن يكون تعيين القساوسة بواسطة أساقفتهم .

وأن يقسوم القساوسة وغيرهم من رعايا الأسقفية بانتخاب الأسقف ثم يعتمد " البابا " هذا الاختيار ، لكن الأوضاع تغيرت على مر الأيام فتولسى الأباطرة تعيين القساوسة (أوروبا العصور الوسطى (التاريخ السياسى) د / سعيد عبد الفتاح عاشور ج (١) ص ٣٤٢ ط (٨) طبع دار الطباعة الحديثية بالقاهرة ١٩٨١ م .

والسمعانية(*) ، وزواج القس(*) ، وقرارات خاصة منها حرمان الملك الفرنسي فيليب من الكيسة لإتهامه بالزنا ، وحرمان أسقف كومبراي لما عرف به من السمعانية والتسليم بقيادة كيسة ليون على كنيسة سانس(*) Sens. وريمس(*) ، والذي يعنينا هنا أن البابا خصص يوم الثلاثاء ٢٧ نوفمبر قبل نهاية المؤتمر بيوم لالقاء النبا الهام وحض الحاضرين على دعوة الناس لسماعه . (١)

اعلان البابا الهمام

حضر جمهور غفير من القسس ، ومختلف الطبقات وبلغ من كثرتهم أن ضاقت عليهم الكاتدرائية التي انعقد بها المجمع بما رحبت فنقلوا منها كرسى البابوية ، ووضعوه على منصة مرتفعة خارج الباب الشرقي للمدينة وأمام الجمع الحاشد والمحشود قام ايربان الثانى فى حماس متدفق ، مخطرا سامحيه : (أيها المسيحيون إن تلك

(*) السمعانية أو السيمونية : وهى استحصال أو بيع الأُمور المقدسة بواسطة المال ونسبت إلى سمعان أو سيمون الساحر ، والذي ولد فى " جنون " قرى السامرة وهى المعروفة الآن باسم قرية " جيت " فى جوار نابلس والسمعانية من الجرائم الدينية الخطيرة فقد تمكن كثير من الفاسدين من شراء الوظائف الدينية بالمال فشوهت الكنيسة وضاعت سمعتها وقد حكم مجمع خلقدونية المسكون الرابع على مرتكبى السمعانية أن يفضلوا فى مناصبهم وثبت الحكم مجمع سنة ٤٥٩م فى القسطنطينية كما أصدرت المجمع الدينية التى عقدت سنة ١٠٥٩م قرارات مشددة ضد السيمونية والاتجار فى المناصب الدينية (يراجع دائرة المعارف للبستانى " المجلد العاشر " ص ٣٤٩ ، أوربا العصور الوسطى ج ١ ص ٣٤١ .

(*) أما عن زواج رجال الدين فالمعروف أن معظم الأساقفة ظلوا عزابا فى حين أقبل على الزواج معظم القساوسة وصغار رجال الدين والواقع أنه لم يوجد قانون كس يفسر حياة العزوبة على رجال الكنيسة وإن وجدت بعض تشريعات فى أوائل العصر المسيحى تؤيد مبدأ العزوبة (أوربا العصور الوسطى ص ٣٤٢) .

(*) " سانس " حى صناعى فى بلدة برشلونه التى تقع فى جزيرة ايريا (بلاد الاندلس) وتشتهر بالتجارة والصناعة (يراجع الحلل السندسية فى الأخبار والآثار الاندلسية للأمير سكيب أرسلان ج ٢ ص ٢٧٢ بدون عدد للطبعة طبع بيروت ١٣٥٥ هـ) .

(*) ريمس : من المدن التاريخية فى فرنسا تقع شمال البلاد (المنجد فى العلوم ص ٣١٠) .

(١) تاريخ الحروب الصليبية ستيفن رنسيان ترجمة دكتور / السيد الباز العرينى ج ٢ ص ١٦٠ ط (١) طبعة بيروت - بلبنان ١٩٦٨م بتصرف .

الأرض المقدسة بحضور شخص المخلص فيها وتلك المغارة المرعبة المختصة بفادينا وذاك الجبل الذي عليه تألم ومات من أجلنا وذلك الضريح الذي تنازل لأن يدفن فيه ضحية للموت كلها أضحت مبرانا لشعب غريب ، وغاب كل بهاها الاصلى وهياكلها قد خربت وأشعة نورها الساطعة تحولت إلى ظلام حالك وهي تستحق التذنب الشديد والبكاء ، ولم يعد لله من معبد داخل المدينة المقدسه الخصوصيه والمشرق الذي هو المهد والينبوع المقدس لإيماننا لم يعد مشهدا إلا لافتخارات أعمال المسلمين ، وجهات آسيا الاكثر ثروة وغنساء قد التحقت بالظلام الى الكره والفقر السهين .

وانطاكية (*) وأفسس (*) ونيقية (*) قد صارت مدن الاسماعيليين والأتراك قد سدت ولايتهم الى حدود " هاليبيتوس " لابل الى ابواب القسطنطينيه .

ومن هناك ذراع هؤلاء الشعوب الشديد يتهدد بأن يستولى على كل مالكم الغرب (١) . وليس هذا كل خطابه وإنما جزء يسير منه ، ولقد دعى في نفس الخطاب مسيحي الغرب أن يطرحوا العداة فيما بينهم ، ثم يتوجهوا محاربين يدا واحدة ضد المسلمين ، وبالغ في الصاعب التي تعترض حجاج المسيحية ، ووعد المحاربين بحماية عائلاتهم وأملآكهم ، ومنحهم صكوك الغفران مقابل العدوان ، ولم ينس الصليب في هذا الجو السلوى بالحساس فأمر يجعله علامة بارزة في الحرب ، وحرص أساقفة فرنسا لنشر صحبة القتال ، وأنهى التحرشات بهذا النداء " فلينطلق المسيحيون بالغرب لتجسدة الشرق " . (١)

نتيجة بيان "ايران"

١ - الاستجابة السريعة للحرب : فقد جاء خطاب " ايران " مؤثرا حيث حضم فيه على إنهاء الحرب فيما بينهم ، وتوجيهها إلى المسلمين ، وأثار عواطفهم بإعطائهم صورة قاتمة ومخالفة للحقيقة عن معاملة المسلمين للمسيحيين وخصوصا زوار بيت المقدس ولعلمه بولوج قومه في المعاصى منح صكوك الغفران لمن يقتل في سبيل الصليب ، فلسبى

(*) انطاكية : سبق التعريف بها ص ٤٢ بالهامش

(*) وأفسس ويقال لها أفسوس : بلد بخرطرسوس ، وطرسوس : مدينة بشغور الشام بين انطاكية وحلب وبلاد الروم (يراجع مراد الإطلاع على أسماء الأماكن والبقاع ج ١ ص ١٠١ (حرف الهمزة والناء) ، ج ٢ ص ٨٨٤ (حرف الطاء والراء) .

(*) ونيقية عاصمة بثنية بآسيا الصغرى وهي التي عقد بها المجمع العام في أيام قسطنطين عام ٣٢٥م وثنيه تقع شرق ميسيا على شاطئ البحر الأسود (يراجع الكنز الجليل في تفسير الانجيل ج ٤ ص ٢١٢) .

(١) المرجع السابق ص ٦ بتصرف ، تاريخ الحروب الصليبية ج ٦ ص ٦٠ . موسوعة العصور الوسطى (العلاقات السياسية والكنسية بين الشرق البيزنطى والغرب اللاتينى في العصور الوسطى - الدكتور / عادل زنتون ص ٨٤ ، ٨٥ ط ١ مطبعة دار دمشق بدمشق ١٤٠٠هـ = ١٩٨٠م .

المستمعون النداء بهتافات مدوية " هكذا أراد الله " Deusievolt ولم يكذب البابا ينتهي من خطابه ، حتى نهض من مجلسه أسقف لي بويه Lepuy فركع أمام عرش البابا ، والتمس منه الإذن بأن يلحق بالحملة المقدسة وتزاحم مئات مسن الحاضرين لينتهجوا مثاله ، ثم ركع الكاردينال " جريجورى " على ركبتيه وأخذ يتلو بصوت جمهورى قداس الاعتراف Confiteor فيردده وراءه جموع الحاضرين فلما انتهت الصلاة نهض "ايربان" مرة أخرى وتلا التحلل وأمر سامعيه بالانصراف إلى بلادهم .^(١)

وهذا المشهد يبين بوضوح تأثير رجال الدين المسيحى فى هذه الحقبة التاريخية على أتباع ملتهم ، ويكشف استغلالهم للمواقف لخدمة مصالحهم بطريقة عجيبة ولو علسى جماجم الشعب المسيحى .

٢ - قيام المبشرين بالدعوة للحرب : قام بعض الأساقفة بالتجول فى بلاد الغرب لدعوة أهلها لهذه الحرب " ومن هؤلاء المبشرين " روبرت أربرسيل " الذى أنشأ طائفة " فونتيفرول " بل أشد من ذلك فأقام به الراهب الطواف المعروف باسم بطرس^(*) هو الذى أطلق عليه الناس بطرس الصغير لقصر قامته ، وطرس السائح لكثرة أسفاره وعرفوه بعد ذلك باسم بطرس الناسك لشدة زهده ، وخشونة مظهره ، ولقد طوف فى كثير من بلاد الغرب يحثهم على الحرب وكون مرديدن له فى كل بلدة زارها ليقوموا بدوره فى دعوة الناس ، وأينما توجه بطرس ونوابه غادر الرجال والنساء دورهم كيما يتبعوه ، فلم يكذب يبلغ كلونيا حتى بلغ عدد أتباعه ١٥ ألف شخص .^(١)

وهذا يعطينا دليلا واضحا على أن من يطلقون عليهم دعاة سلام ومحبة هم فى الواقع دعاة حرب وخصام .

٣ - قيادة الكنيسة للحملة : عقد " اربان " العزم على أن تقود الكنيسة الحملة الصليبية ولم يدر بخلده أن ذلك جرم فى حق المسيحية ، ستسجله فيما بعد الكتب التاريخيه ولذا اتخذوا قرارا بالاجماع بأن يكون أسقف لي بويه^(*) قائدا للحملة .^(٢) وهو جدير بهذا المكان ، موثوق به من قبل الجميع وقد أثبتت التجربة أنه مبشر بارع ودبلوماسى ماهر على أنه لم يقتصر الأمر على قيادة الكنيسة للحملة وإنما عاونها

(١) تاريخ الحروب الصليبية ص ١٦٢ بتصرف .

(*) بطرس الناسك نحو (١٠٥٠ - ١١١٥ م) راهب فرنسى نادى بالحملة الصليبية الأولى وسار على رأسها ١٠٩٦ م (المنجد فى العلم ص ١٣٥) .

(٢) يراجع المرجع السابق ص ١٢٠ .

(*) يسمى هذا الأسقف : أدهيردى متيل - المرجع السابق هامش ص ١٦٤ .

(٣) المرجع السابق .

بعض الامراء ، ومنهم " ريموند كونت تولوز " وهو أول من طلب ذلك فقبل منه الاشتراك في الحرب ، فتعاون في اخلاص مع الأسقف المذكور ، وهكذا اتمر خطاب " اربان الثاني " الثرة المرة بقيادة الكنيسة للحملة الحربية الصليبية وهي المشرفة على القيادة الروحية فهدم صرحا من صروح المسيحية ونقض بندا من بنود المسيحية ، وهو الدعوة الى السلام فتبنت الكنيسة الدعوة الى الحرب ، وحملت مشاغل العدوان .

الفترة الزمنية للحروب الصليبية :

تعددت وجهات نظر المؤرخين في تحديد الفترة التاريخية للحروب الصليبية فمنهم من يرمى أنها بدأت منذ سطعت شمس الاسلام ، وتم نورها شبه الجزيرة العربية من غير اعتبار لزمان أو مكان ، وفتة من المؤرخين تعتبر الحرب ضد المسلمين فسي بلاد الاندلس ، هي الاخرى حروب صليبية ، والكثرة منهم ترى امتداد زمنها من نهاية القرن الحادى عشر الميلادى إلى أخريات القرن الثالث عشر ، ويضيف البعض الحروب التى حدثت في القرن الرابع عشر الميلادى ضمن الحروب الصليبية ، والواقع يشهد بأن بدايتها عام ١٠٩٥م منذ دعا اليها " اربان الثاني " وأمر المقاتلين بحمل شارة الصليب ، وهى التى من أجلها سميت بالحروب الصليبية ، وهذا الامر لا يمنع من أن لهذه الحروب مقدمات بدأت منذ فجر النبوة الاسلامية ، كما اعتبرت سنة ١٢٩١م نهاية لها لان السلطان الاشرف خليل قد استولى على مدينة " عكا " آخر معاقل الغرب في نفس العام ، وأن كان هذا لا يمنع من أن آثار هذه الحروب باقى إلى ما بعد القرن الثالث عشر .

الحروب الصليبية

بعد ذكر دوافع الحروب الصليبية ، والإشارة الى فترتها الزمنية نعود إلى السى ايجاز الحملات الشهيرة دون التعرض التفصيلى لها ، لان الذى يفيد البحث هو النتائج المترتبة على الحروب الصليبية .

١ - الحرب الصليبية الأولى :

وتنقسم السى حملتين :
١ - حملة شعبية : وهى حملة غير منظمة ، تكونت من مجموعات شعبية من مختلف البلدان ، أثارهم الرهبان ، فخرجوا من وادى الدانوب متجهين إلى السى

القسطنطينية • كل مجموعة تسير على هواها • ترتكب من الفظائع ما يعجز عن وصفه
 للبيان • من نهب للأموال وسفك للدماء • وانتهاك للحرمات • حتى لحق بهم بطرس الناسك
 بحشد كبير عند القسطنطينية • وعبر الجميع البسفور الى مدينة نيقية • حيث لاقوا
 مصرهم المحتوم يقول هـ جـ ويلز ما ترجمته : وهناك لم يهزمهم السلاجقة فقط بل ذبحوهم
 عن بكرة أبيهم • (١) فلاقوا حتفهم جزاء وفاتا •

٢ - حملة منظمة : جاءت مجرعات هذه الحملة عام ١٠٩٧م من معظم بلدان
 الغرب تحت لواء الامراء الذين شاركوا فيها أمثال " جودوفروادى بويون " وأخوة " بودوين " و
 " موهند " • وابن اخته " ريمون تانكرد " و " ريموند كونت تولوز " وقد ذكرت سابقا
 أنه أول من انضم من الأمراء لمعاونة قيادة الكنيسة • وزحف الكثير منهم إلى انطاكية
 واستولوا عليها بعد مقتل كثير من أهلها • واستأنفوا السير إلى القدس فدخلوها
 عنوة في يونيو سنة ١٠٩٩م بعد حصار دام أربعين يوما انتهى بذبح سبعين ألفا من
 سكانها يقول الدكتور حسن ابراهيم حسن في وصف دخولهم المدينة : وقد حدث على
 أثر دخول الصليبيين مذبحه شنيعة قتل فيها أكثر من سبعين ألفا حتى خاضت خيولهم
 في بحر من الدماء كما ذكر جودفري في رسالته إلى البابا يهنئه فيها بالظفر • (٢)

وهذه الصورة المؤلمة لكل غير • والتشفي الواضح من قبل المغيرين انتهبست
 الحلقة الأولى من الحروب الصليبية • ولم يكن النصر فيها يرجع إلى قوة الغرب وإنما
 مرجعه إلى الآتى :

١ - ضعف القوى الإسلامية في الشرق الأدنى وانحلال أمورها ذلك ان دولة
 السلاجقة التي حطمت قوة الروم فربما تزكرت "لم تلبث أن تعرضت للذبول السريع
 بحيث لم تكد تحل سنة ١٠٩٧م إلا وكانت قد انقسمت إلى خمس ممالك متنافسة وقد أدى
 ضعف دولة السلاجقة وما دار بين ملوكها من حروب أهلية إلى انتشار الغرضى فى
 بلاد الشام والعراق بوجه خاص •

٢ - فى ذلك الوقت كانت الخلافتان الإسلاميتان اللتان تنازعا شعور المسلمين
 فى الشرق الأدنى • وهما الخلافة العباسية فى بغداد • والخلافة الفاطمية فى القاهرة

(١) معالم تاريخ الإنصانية المجلد الثالث ص ٨٨٤ •

(٢) تاريخ الاسلام السياسى والدينى والثقافى والاجتماعى (العصر العباسى الثانى
 فى مصر والمغرب والاندلس) ج ١ ص ٢٤٧ ط ٢ مطبعة المعرفة بالقاهرة ١٩٨٢م •

تمران بدور واضح من الضعف .

٣ - أدى النزاع بين الخلافتين إلى ظهور إمارات تحت سيطرة أمراء كل واحد منهم يحاول الاستقلال بإمارته ، فعم التفكك صفوف المسلمين فلما وصل الصليبيون إلى بلاد الشام في أواخر سنة ١٠٩٧م وجدوا أمامهم قوى إسلامية ضعيفة ، أنهكها النزاع النذهسبي وباعدت بينها المنافسات والأطماع مما مكن الصليبيين من تحقيق مكاسب سهلة وسريعة في آن واحد . (١)

ب - الحرب الصليبية الثانية

كما نفخت البابوية في أبواق الحرب الصليبية الأولى صنعت مثل ذلك في الثانية فاستغاث القديس " برنار " (*) بالبابا " يوجينوس " (*) الثالث ليفادي مرة أخرى بحمل السلاح .

ولما كان البابا مشغولا بالنزاع مع الخارجين على الدين في رومه نفسها طلب من القديس " برنار " أوف كليرفو أن يقوم هو نفسه بالدعوة لها ، واتخذ " برنار " سبيلسه مباشرة إلى الملك " لويس السابع " وأقنعه بأن يحمل الصليب ، ثم وقف والملك إلى جانبه وأخذ يخطب الجمع الحاشد في فيزلاي (١١٤٦م) ولم يكذب يتم خطبته حتى تطوع الجمع كله لحمل السلاح وبهذا اشترك " لويس السابع " الفرنسي في هذه الحرب ، والإمبراطور " مونراد الثالث " امبراطور ألمانيا (٢) وتحرك لويس بجيشه إلى الشام بطريق البحر حتى وصلوا إنطاكية وسار الجيش الألماني إلى عكا ثم اتفق الجيشان على الاستيلاء على دمشق عندئذ فاجأتهم قوات " عماد الدين زنكي " وأحاطت بهم من كل جانب تحت قيادة ابنه سيف الدين زنكي ، الذي خلفه في ولاية الموصل ونور الدين محمود الذي خلفه فيما بعد في ولاية حلب واضطر الصليبيون إلى التقهقر ، وأرغم كتراد الثالث إمبراطور ألمانيا على العودة إلى بلاده بسبب مرضه وتبعه ملك فرنسا بعد قليل وانتهت هذه الحسرب بإخفاق الصليبيين والذي يلفت النظر هنا ، أن هذه الحرب أشعلها رجال الدين كما بقبتها لكن نتيجتها وقعت مخالفة للحرب الأولى فأعطت دفعة قوية للمسلمين جمعت صفوفهم وكان النصر فيها حليفهم .

(١) أضواء جديدة على الحروب الصليبية دكتور / سعيد عبد الفتاح عاشور ص ٢٦ ، ٧٢ بدون

عدد للطبعة مطابع دار القلم بالقاهرة ١٩٦٤م .

(٢) " برنار " أو " برنروس " (القديس) (١٠٩٠ - ١١٥٣م) راهب فرنسي قام بإصلاح الحياة الرهبانية فأسردير كليرفو " بفرنسا " ودعا إلى الحملة الصليبية الثانية (يراجع المنجد في العلوم ص ١٢٧) .

(٣) " يوجينوس الثالث " أو " أوجانوس الثالث " : ولد نحو سنة ١١٠٠م وجلس على كرسي البابوية سنة ١١٤٥م ، وكان من المرتبين للحرب الصليبية الثانية وتوفي عام ١١٦٣م . يراجع دائرة المعارف للبستاني مجلد (٤) ص ٥٩٢ .

(٤) قصة الحضارة ج ١٥ ص ٣٠ بتصرف واختصار .

ج - الحرب الصليبية الثالثة

وهي امتداد للحرب الصليبية الثانية ، وشأئت إرادة الله أن يحكم " مصر " صلاح الدين الأيوبي " فوحد صف مصر وبغداد ، وجمع شتات الشام ، ثم دعى إلى الجهاد المقدس ، وبفضل الوحدة الإسلامية ، والقيادة المؤننة ، هزمت الصليبية في موقعة حطين سنة ١١٨٧م ، ولم يكف صلاح الدين بذلك ، وإنما تعقب الصليبيين

يقول الدكتور / سعيد عبد الفتاح عاشور : فاستولى على ما كان بأيديهم من مدن ووانى ساحلية جنوبى عكا ، ليقطع الصلة بينهم وبين الغرب الأوربى كما استولى على مدينة " بيت المقدس " ذاتها سنة ١١٨٧م. (١)

وأثار هذا الحديث شعور الغربيين بالرغم من تسامح " صلاح الدين " ورأفته فى معاملة المسيحيين ، فأخبار حطين وضياع بيت المقدس حركت الشعور العام فى غسرب أوروبا .

ولم تلبث أن وصلت إلى الشرق الحملة الصليبية الثالثة ، وعلى رأسها " فردريك باربروسا " امبراطور ألمانيا ، " ريتشارد - الملقب قلب الأسد " ملك إنجلترا ، " وفيليب أغسطس " ملك فرنسا ، وقد وضعوا خطة لاسترداد بيت المقدس ، فأرسل " ريتشارد " إلى " صلاح الدين " يطلب الصلح .

وهكذا دخل الثورقان فى مفاوضات أدت إلى عقد صلح " الرملة " فى أوائل سبتمبر سنة ١١٩٢م ، وهو الصلح الذى حفظ للمسلمين بيت المقدس مع السماح لحجاج المسيحيين بحرية الحج والزيارة . (٢)

د - الحرب الصليبية الرابعة

هذه الحرب لم يقدر لها النجاح ، وذلك لأن كلا من الملك " ريتشارد " ملك إنجلترا ، والملك الفرنسى فيليب عادا من الحرب الثالثة إلى بلادهما وكل منهما انشغل بالإصلاحات الداخلية ، ووقف كل منهما للآخر بالمرصاد .

(١) أضواء جديدة على الحروب الصليبية ص ٣٢ .

(٢) المرجع السابق ص ٣٤ ، ٣٥ .

" ولذا لما أرسل البابا " اينوشثيوس الثالث " (*) منشورا لكل منهما يحضه فيه على تخليص
القدس من قبضة المسلمين لم يهتما بمشور البابا . (١)

ومن لبي دعوة البابا من أمراء النمسا وألمانيا ، لم يتمكنوا من المجيء إلى القدس يقول
هـ . ج ويلز : ولم تصل معظم الحملة الصليبية الرابعة إلى الأرض المقدسة بثبات ، خرجت
من البندقية (١٢٠٢ م) واستولت على " زارا " وعسكرت في القسطنطينية (١٢٠٣ م) وأخيرا
نهبت المدينة (١٢٠٤) وكانت الحملة هجوما مشتركا صريحا على الإمبراطورية البيزنطية ،
فاستولت البندقية على شطر كبير من شواطئ الإمبراطورية وجزرها ، وأقيم أمير لاتيني هو
" بلدين " الفلاندرى إمبراطور بالقسطنطينية . (٢) ، وكانت نهاية الحملة على هذه
الصورة ، على أن الأمر لم يقتصر على هذا الحد من السعار فلما سئم البالغون الاستجابة
لمطلب الحرب كانت " حملة الأطفال " التي قضى الجوع والطريق على الكثير منهم وبيع باقى
الغلمان فى سوق الرقيق فى ثغور " تونس " و " مصر " . (٣)

باقى الحملات الصليبية :

ثم كانت الحملة الخامسة على مصر بعد أخذ ورد ، عادت من حيث أتت * ثم كانت الحرب
السادسة (١٢٢٨ - ١٢٢٩ م) وانتهت برحيل فردريك الثانى قائد الحملة من بيت المقدس
عائدا إلى ايطاليا ، وتبعها الحملة السابعة (١٢٤٨ - ١٢٥٤ م) وقادها لويس التاسع
متوجها إلى مصر ، وحاول الاستيلاء على دمياط ١٢٤٨ م ، ثم وقع أسيرا فى موقعة المنصورة (١٢٥٠ م)
وتم اطلاق سراحه بعد ذلك نظير فدية فرحل إلى عكا وأقام بها أربع سنين رحل بعدها إلى
أوربا ، ولم يحدث أن خرجت بيت المقدس من قبضة المسلمين حتى عام (١٩١٨ م) .

ثم الحملة الثامنة : وهى حملة على تونس قام بها لويس التاسع ملك فرنسا بعد العفو
عنه عام (١٢٦٧ - ١٢٧٠ م) ، ولكنه قضى نحبه أمام تونس (١٢٧٠ م) كندا وحسرة وبها
سقطت امارات الصليبية الواحدة تلو الاخرى (٤) ، وهكذا انتهت الحملات أو الحروب الصليبية
الشان بهزيمة الفرنجة وعودتهم إلى أوربا لكنها تركت آثارا فما هى آثارها على العالم
الإسلامي ؟ والعالم أجمع ؟

(*) " اينوشثيوس الثالث " تقلد كرسى البابوية من سنة ١١٩٨ م الى سنة ١٢١٦ م دائسرة

المعارف لليسانى مجلد (٥) ص ٨ .

(١) الأخبار السنوية فى الحروب الصليبية ص ٢١٧ ، ٢١٨ يتصرف .

(٢) معالم تاريخ الانسانية - المجلد الثالث ص ٨٩٠ .

(٣) المستشرقون نجيب العقيق ج ١ ص ٦٣ ط (٣) طبع دار المعارف ١٩٦٤ م يتصرف .

(٤) يراجع المرجع السابق ص ٦٣ ، ٦٤ باختصار .

نتائج الحروب الصليبية

١ - أكدت الحروب الصليبية أن القوة العسكرية لا تفلح مع الشرق الإسلامي ، فالحروب الصليبية قد استمرت فترة زمنية كبيرة ومع ذلك لم يعتد الغرب بقرته أن يحكم قبضته على الشرق المسلم ، وبقيت مدينة " بيت المقدس " بأيدي المسلمين لعام (١١١٨ م) .

٢ - أثرت هذه الحروب على الكنيسة ، والبابوية ، بل على المسيحيين والسيحية عموماً ، وكانت عاملاً مشجعاً على ظهور حركة الإصلاح الديني سافرة .

٣ - لفتت أنظار الأوربيين للبحث عن منافذ سهلة للوصول لقارن آسيا وإفريقيا في محاولة لاستغلال ثروات القارتين فظهرت الرحلات الاستكشافية المدعومة بالأموال الأوربية ومن ذلك مارواه " ولهم روبركوري " ببعوث الملك التاسع إلى خان المغول من مغامراته الجريئة في آسيا الوسطى .

وفي سنة ١٢٢١م بدأ " ماركو بولو " رحلته الشهيرة في آسيا فمر بالموصل بغداد وخراسان ، حتى وصل إلى بلاط خان المغول ، وهناك أوقفه الخان ببعوثاً إلى بعض البلدان الآسيوية مثل بورما والصين والهند وفارس ، فوصل البندقية سنة ١٢٩٥م حيث كتب رحلته التي ضمنها كثيراً من مشاهداته ومغامراته .^(١)

وأطلع أهل الغرب على الرحلة في القرن الرابع عشر فسال لعابهم ، وهمسوا بالبحث عن سبيل يوصلهم إلى السيطرة على القارة الآسيوية ، ولم تقصر الكشوف الجغرافية الاستعمارية على آسيا ، فقد ازداد " هنري الملاح " شغفا بثروات إفريقيا زيادة على تعصبه الديني الذي أشار إليه "بانيكار" بقوله : وقد غدى منذ أيام طفولته بلبن تصوف ديني مسيحي عسكري يخالطه بغض مبرر للإسلام^(٢) . فدفعه حقه إلى محاولة السيطرة على بلاد الإسلام ونهب ثرواتها ، فوضع المعالم وكان هدفه منذ حوالى ١٤١٢م وضع الخطة الاستراتيجية الكبرى التي تطوق جناح الإسلام ، وتحمل العالم المسيحي رأساً إلى المحيط الهندي .^(٣)

(١) الحركة الصليبية صفحة مشرقة في تاريخ الجهاد العربى فى العصور الوسطى دكتور / سعيد عبد الفتاح عاشور ج ٢ ص ١٢١٢ ط ٤ طبع دار الطباعة الحديثة بالقاهرة ١٩٨٢م .

(٢) آسيا والسيطرة الغربية تأليف م. بانيكار - ترجمة عبد العزيز توفيق جاويد مراجعة أحمد خاكي ص ٢٥ بدون عدد للطبعة طبع دار المعارف بصر ١٩٦٢م .

(٣) المرجع السابق .

قدرب رجاله البحرانيين على فن الملاحة ، وبناء السفن يقول الدكتور زاهر رياض :
ولم يلبث أن وجه جهودة نحو جنوب بحر الظلمات بجوار الساحل الإفريقي ، وكسان
التقدم بطيئا في أول الأمر ، إذ لم يصل سنة ١٤٣٤م إلا إلى " رأس بوجادور " وحاول
اكتشاف الساحل الإفريقي الصحراوي ولكن خلال السنين القصيرة التالية اكتشف " جزر ماديرا " و
مجموعة جزر " أزورس " فكانت أول مستعمرات برتغاليه فيما وراء البحار . (١)

واستطاع ملاحو البرتغال أن يحققوا الحلم الكبير للقوة البرتغاليه المسيحية بكشف
معظم القارة الإفريقية ، فوصلوا الرأس الأبيض في ١٤٤١م والرأس الأخضر في سنة ١٤٤٦م
ومصب السنغال ، ثم وصلوا " سيراليون " سنة ١٤٦٠م وهي السنة التي مات فيها " هنري "
ونفذوا بتجارتهم إلى " مالي " (٢) ويقول الدكتور زاهر رياض :

وواصلت البرتغال سياستها الكشفية والاستعمارية تحت حكم " جون الثاني " السدي
كان يرمى إلى إيجاد سلطنة مسيحية في غرب إفريقيا ليتخذها قاعدة يتوغل منها خلال القارة
إلى الهند (٣) وهذه هي النية الحقيقية من وراء الكشوف الأوربية التي لم تقف عند حدود
بل واصلت سيرها إلى ساحل غانا وعبرت خط الاستواء ، وهكذا إلى أن جاء " فاسكودي
جاما " وعاود الرحلة فوصل إلى نهاية القارة في سنة ١٤١٨ وأطلق عليها اسم رأس الرجاء
الصالح ودار حول القارة حتى وصل إلى الساحل الشرقي . (٤)

ولا يفوتني أن أذكر بأن هؤلاء المكتشفين سبقهم إلى هذه الكشوف العرب وهم
قد استفادوا من العرب بالأدلاء وبالعلوم التوضيحية العربية ، وأذكر من هؤلاء العرب
السعودي ، أبو الريحان البيروني الفلكي المشهور ، وابن بطوطة ، وابن ماجد . (٥)

وهذه النخبة الكريمة وصلت لهذه المناطق قبل كشوف الغربيين بعدة قرون من أجل
العلم والمعرفة لاطلبا للمال والسيطرة بخلاف من دفعتهم الأطماع الشخصية والتوسعية
فأغبت كشوفهم حركة استعمارية ومعنات تبشيرية كما سنعلم أنها كانت تصهيدا مباشرا
للحركة التبشيرية المنظمة .

-
- (١) استعمار إفريقيا د / زاهر رياض ص ٢١ بدون عدد للطبعة طبع الدار القريسية
للطباعة والنشر بالقاهرة ١٣٨٤هـ = ١٩٦٥م .
- (٢) المرجع السابق ، وموجز تاريخ إفريقيا - رولاند أوليفر ، وجون فيج ترجمة دكتورة
دولت أحمد صادق ، مراجعة دكتور / محمد السيد غلاب ص ١٢٦ بدون عسدد
للطباعة مطابع كوستا توياس بالقاهرة ١٩٦٥م .
- (٣) استعمار إفريقيا ص ٢٢ .
- (٤) المرجع السابق .
- (٥) الفينيقيون وركاز الذهب واكتشاف أميركا ص ٢٨ - ٢١ بتصرف .

٤ - أفرزت الحروب الصليبية حركة تبشيرية منظمة ظلت تسلك بكل الطرق إلى بلاد الإسلام ، لتؤدي الدور الذي عجزت عن القيام به الحروب واتخذت هذه الحركة التبشيرية اتجاهها جديداً عندما فكر لويس التاسع ملك فرنسا في نشر المسيحية بين المغول جميعاً ، وبذلك يقع المسلمون في الشرق الأدنى بين شقي الرحى ولا يجدون مناصاً من اعتناق المسيحية ولذلك أرسل لويس التاسع بالاشتراك مع " البابا أنوسنت الرابع (*) أحد المبشرين الفرانسييسكان واسمه وليم روبر كوري إلى خان المغول لإقناعه وقومه بالدخول في المسيحية . (١)

وبدأ الاتجاه يزداد إلى تعليم المبشرين اللغات الشرقية وخاصة اللغة العربية وإلى إنشاء كراسي وأقسام في دور التعليم لمعرفة عادات وتقاليد الأمة الإسلامية ودراسة مناخها الجغرافي ، وتأهيل " جمعيات مسيحية " مكونة من أفراد كل تخصص فيما يحقق هدفاً من هذه الأهداف ثم إرسالهم إلى الشرق ، كذلك أشار لويس التاسع على البابا " أنوسنت الرابع " بإنشاء جمعية التبشير الأولى ١٢٥٣ م ، وهي الجمعية التي ضمت عدداً كبيراً من المبشرين الفرانسييسكان والدومينكان .

على أن أهم شخصية أدت دوراً كبيراً لخدمة التبشير في القرن الثالث عشر كانت شخصية " ريموند لول " وهو أسباني كرس حياته لمهمة التبشير بالمسيحية بين المسلمين بالذات ، فاقنع ملك ميورقة بإنشاء كلية الثالث المقدس سنة ١٢٧٦ وهناك أخذ يعد مجموعة من المبشرين للقيام بمهمتهم وأهم وسائل الأعداد كانت تعليمهم اللغة العربية وبعد أن قضى " ريموند " عشر سنوات في أعداد أعوانه أوفدهم إلى شمال أفريقية ، فضلاً عن بلاد المغول والأرمن للتبشير بالمسيحية الكاثوليكية . (٢)

ولقد طرد " ريموند لول " من شمال إفريقيا ، بسبب نشاطه التبشيري المحموم لكنه كلما ذكر الدكتور / سعيد عبد الفتاح عاشور لم يتعظ وعاد إلى شمال إفريقيا سنة ١٣٠٧ لمعاودة الكرة ومحاولة نشر المسيحية بين المسلمين وخاصة البربر وفي تلك المدة نـسـزل " ريموند " في مدينة " بجاية " بالجزائر حيث استطاع أن يتصل ببعض العلماء المسلمين ويحالب مناظرتهم في موضوعات دينية وكان أن ثار الرأي العام الإسلامي في " بجاية " على أساليب ذلك المبشر ، فحكم عليه بالسجن ستة أشهر طرد بعدها

(*) أنوسنت الرابع : اختلف كرسى البابوية من عام (١٢٤٣ - ١٢٥٤ م) ، يراجع دالمسرة

المعارف للبستاني مجلد (٥) ص ٨ .

(١) الحركة الصليبية صفحة مشرقة ج ٢ ص ١٢١٥ .

(٢) المرجع السابق .

من البلاد^(١) ، ولكنه ترك لمسات واضحة ، وكانت له آراءه التبشيرية وبغضل جهوده قرر مجمع فيينا سنة ١٣١١م إنشاء ستة معاهد لتدريس اللغات الشرقية في أوروبا وذلك لأنه لا يمكن للمبشر أن ينجح نجاحا مضمونا إلا إذا عرف لغة القوم الذين يبشر برسالته بينهم ومهمها يكن من أمر فإن اتساع حركة التبشير بالمسيحية بين الشعوب الإسلامية في الشرق كله جاءت من نتائج الحروب الصليبية^(٢)

وكانت في صورة منظمة بعض الشيء ، ووفق خطة مدروسة بعد هذه الحروب لفتعشى مع طبيعته من يبشر بينهم وبذا يعتبر هذا من أعظم ثمار تلك المعارك بالنسبة للغرب وأمرها بالنسبة للعالم الإسلامي ، حيث يتم التبشير " بالمسيحية الصليبية " التي تحمّل الحقد ، وتكن البغض لا لأمة الإسلام فقط بل للإنسانية جمعاء ، فبإدائها الحرب وراقصة الدماء والوصول الى النفع المادي من أي طريق .

وكان للاستشراق الدور الأكبر في تغذية الحركة التبشيرية بالمعلومات اللازمة لها لتؤدي دورها على أكمل وجه ، وظهر العمل البابوي في مؤتمر فيينا واضحا في خدمة الأغراض الكسبية والذي تحول الى خدمة السياسة الغربية وهذا ما تحدث به الأستاذ أنور الجندى يشير إلى كل هذه المعاني :

لقد نشأ الاستشراق لمقاومة الامتداد والتوسع العربي الإسلامي هذا الامتداد الذي عبر إلى أوروبا وسيطر على أسبانيا واجتاح جزءاً من جنوب " فرنسا " حتى مدينة (بواتيه) أو بلاط الشهداء ، ونفذ إلى جزيرة " صقلية " وبدأ يسيطر على جنوب إيطاليا معقل المسيحية وكان من نتيجة ذلك أن تألف (مؤتمر فيينا ١٣١١م) الذي ترأسه البابا كليمان الخامس^(٣) وتقرر فيه تأسيس مدارس خاصة في برلين وبولون واكسفورد ، وسلمنكسه تدرس فيها العربية والعبرانية والكلدانية لتخرج وعاظ يستطيعون تنصير المسلمين أو تشكيلهم في عقائدهم .

وقد كان هذا العمل الذي بدأ في أحضان البابوات والكنيسة ثم تحول إلى خدمة الملوك ورجال السياسة يهدف إلى دراسة الشرق ولغاته وتاريخه والعقلية العربية^(٤) وتقدم نتيجة هذه الدراسة للمبشرين ، ليكيفوا أنفسهم حسب ما تقتضيه ظروف الخدمة التنصيرية في أي منطقة من مناطق الشرق الإسلامي وبذا يتغلبوا على كثير من العقبات .

(١) أضواء جديدة على الحروب الصليبية ص ٦٧ .

(٢) الحركة الصليبية صفحة مشرقة ص ١٢١٥ .

(٣) كليمان الخامس : ويسمى أكليميننس (١٣٠٥ - ٥١٤م) من أصل فرنسي نقل كرسي

البابوية من روما إلى أفينيون في " فرنسا " (يراجع : المنجد في العلوم ص ٥٩) .

(٤) الفكر العربي المعاصر في معركة التقريب والتبعية الثقافية أنور الجندى ص ٢٧٢-٢٧٣

بدون ذكر للطبعة ، مطبعة الرسالة بدون تاريخ .

٥ - تركت الحروب الصليبية أثرا فعالا على العالم الإسلامي كله ، فقد ساعدت الغرب في إتمام الإجهاز على المسلمين في الأندلس ، كما أنها أوقفت المد الإسلامي نحو أوربسا ووضعت سدودا أمام الإنسياب الإسلامي المتجاوب مع الفطرة الانسانية أن يصل إلى العقليسة الغربية ، وهذا مادعا أحد مفكرى الغرب أن يقول :

لم تفشل إذان الحروب الصليبية إذا اعتبرنا المدى الواسع الذى وصلت إليه والميسدان الفسيح الذى نتج عن فكرتها الأساسية بل هى لم تفشل تماما إذا اعتبرنا ماوقفت إلىسى آدائه من غرضها الاصلى : وهو حماية المسيحية عموما من خطر الإسلام فى شرق بحسب الروم (١) (٢)

وهى فى الواقع لم تحم المسيحية ، بقدر ماخدمت السياسة الغربية بل لوثت المسيحية بصليب مخضب بالدماء ، وبعثرت البقية الباقية من تعاليمها الرحيمة ، وصنعت منها مطيسة تستغل بواسطتها الأمم ، وتنهب خيرات الشعوب .

وعلى كل حال فينبغى للمسلمين أن لايفغلووا عن هذا الأثر ويرددوا فشل الحروب الصليبية فى تحقيق هدفها ، لأن هذا خطأ فادح فأثرها على العالم الإسلامى مايزال باقيا يدق ناقوس الخطر إلى أن يأذن الله تعالى بالصحو الكبرى .

خلاصة هذا الفصل :

١ - التبشير بالمسيحية مر بمراحل :

أ - المرحلة الأولى : كان فيها موجها لليهود فقط ، وذلك فى وجود المسيح ، وبعد رفعه إلى السماء على يد تلاميذه .

ب - المرحلة الثانية : تحول فيها التبشير من اليهود فقط إلى كل الأمم على يد " بولس " ومن وافقه الرأى بعد مجمع أورشليم سنة ٥٠ ميلادية .

ج - المرحلة الثالثة : وبدأيتها منذ اعتراف " قسطنطين " بالمسيحية ضمن ديانات

(٢) " بحر الروم " الإسم العرس للبحر الأبيض المتوسط ويطلق على هذا البحر أسماء أخرى مثل " بحر المغرب " دائرة المعارف الإسلامية نقلها إلى العربية عباس محمود وآخرون المجلد الثالث (مادة بحر خوارزم - بحر الروم) ص ٣٧٧ العدد الثانى ١٣٥٦ هـ = ١٩٣٧ م .

(١) تراث الإسلام تأليف شاخت ، وبوزورث ترجمة حسين مؤنس وزميلاه ج ١ ص ١٤٦ بدون عدد للطبعة ، مطبعة لجنة التأليف والترجمة والنشر ١٩٣٦ م .

الدولة الرومانية • وفيها تدخل السلطان وزاد التدخل بعد أن صارت الديانة الرسمية • وتوطدت المسيحية في الغرب بالسلطان ترغيباً أو ترهيباً •
 د - المرحلة الرابعة : بعد الحروب الصليبية • وأثناءها فقد وجه التبشير إلى الشرق بمسيحية لم يسبدها من قبل • لأنها صيغت تماماً بالفلسفة الغربية • المخالفة لرسالات السماء وقد امتثل الغرب في نشرها الافراد • والجماعات وأخذ يطورها من حين لآخر • وينظم جماعتها بما يتلائم مع العصور بحيث تتماشى مع الحملات التبشيرية مع حياة الناس • السياسي • والاجتماعي • والاقتصادي • واستخدام كل وسيلة لتحقيق أهدافه التي سأكشف الستار عنها في الفصل القادم إن شاء الله تعالى •

الفصل الثاني

أهداف التبشير ووسائله

بعد بيان مفهوم التبشير وصلته بالحركة المليبية مع الإشارة إلى ما أفرزته الحروب المليبية من تبشير منظم قائم على خطط مدروسة لتحقيق أهداف معلومة في بلاد المسلمين ولتغيير المفاهيم الإسلامية في عالم الإسلام.

يلزمنا توضيح الوسائل التي يستخدمونها في تحقيق أهدافهم المرسومة • ومتابعة حركتهم ورصدها باستمرار لأنهم في طرقهم لتفويض أقرانهم يطورون وسائلهم من حين لآخر •

وواجب الدعاء وولاية الأمور كل في موقعه أن لا يستهينوا بالحركة التبشيرية • فالأمر يقتضى اليقظة التامة قبل فسوات الوقت •

فإن ما يحدث في بلاد الإسلام وما يشاهد من تمزق لعالمية قد أسهم الفكر التبشيري بنصيب وافير فيه فأهداف التبشير مرتبطة بأهداف الاستعمار إن لم تكن هي نفسها كما يتضح من ثنايا هذا الفصل •

أهداف التبشير

يبدل البشرون جهداً غير عادي في نشر أفكار الاستعمار وفي خدمة ساسته وذلك في مقابل العون المادي والمعنوي الذي لا ينقطع ، ولا يجد الباحث صعوبة في كشف أغراض البشرون وأخطارها ، تلك الأغراض التي تعلن في ظاهرها التسامح بالسيحية والدعوة إليها ، ولكنها في باطنها تروج لأهداف المستعمرين والمستغلبين وأصبح واضحاً للعيان استغلال الغرب للتبشير المسيحي ، باستخدامه كوسيلة لفرض السيطرة الاستعمارية من ناحية ، ولتخريب المفاهيم في عالم الإسلام من ناحية أخرى ويمكن تلخيص أهداف التبشير في العالم الإسلامي فيما يلي :

١- القضاء على وحدة المسلمين :

فالهدف الأول للبشرون تفتيت وحدة المسلمين وتوهين قواهم ، وذلك باختلاق ما يؤدي إلى التفرقة بينهم ، واختلال صفوفهم ، لدرء خطر تجمعهم وتآلفهم ، وسلك البشرون طريق تفريق المسلمين والقضاء على وحدتهم قولاً وعملاً .
أما القول :

فظهرت التصريحات لقادة التبشير ، وأضح القس " كالمهون سيمون " عن رغبة التبشير في تفريق المسلمين لما قال إن الوحدة الإسلامية تجمع آمال الشعوب المسير " كذا " وتساعدهم على التمسك من السيطرة الأوربية ولذلك كان التبشير عاملاً مهماً في كسر شوكة هذه الحركة ، ذلك لأن التبشير يعمل على اظهار الأوربيين نفسى نور جذاب ، وعلى سلب الحركة الإسلامية من عنصرى القوة والتمركز اللذين همسها فيها . (١)

ومقدر ما يستطيع الفكر الغربي من تجريد المسلمين من عناصر القوة ، والترابط بقدر ما يتمكن من احتوائهم والتصرف في كل شؤونهم على حسب رغبته ، لأنهم حينئذ لاتأثير لهم ولا وزن ، وهذا ما قاله " لورانس براون " ، إذا اتحد المسلمون نفسى

(١) التبشير والاستعمار د / مصطفى خالدى ، د / عمر فروخ ص ٣٧ ط (١) طبعسة

إمبراطورية عربية أمكن أن يصبحوا لعنةً على العالم وخطراً • وأمکن أن يصبحوا نعمة له أيضا • أما إذا ظلوا متفرقين فإنهم يظلوا حينئذ بلا قوة ولا تأثير • (١)

وما ذكر من التصريحات في هذا الموضوع قليل من كثير بالنسبة لما هو مدون في المراجع من أقوال المبشرين وأعوانهم من المستشرقين ما جعل الدكتور محمد البهسي " رحمه الله " يشير إلى سلوك كل منهما المضاد للإسلام ولوحدة أهله بقوله : إن التبشير والاستشراق كلاهما دعامة الاستعمار في مصر والشرق الإسلامي فكلاهما دعوة إلى توهين القيم الإسلامية والغرض من شأن اللغة العربية الفصحى وتقطيع أوصال القرى بين الشعوب الإسلامية الحاضرة والازدراء بها في المجالات الدولية العالمية • (٢)

هذا في مجال القول " قد بدت البغضاء من أفواههم وما تخفى صدورهم أكبر قد بينا لكم الآيات إن كنتم تعقلون " (٣) •

أما مجال العمل :

فقد كان التبشير شحنةً ناسفةً وجهها الغرب للقضاء على الوحدة الإسلامية أو غزوة منظمة وجهتها أوربا إلى العالم الإسلامي لغايات سياسية على حد تعبير الدكتور / محمد حسين هيكل الذي تسأل كيف كانت هذه البعثات غزواً سياسياً منظماً وجهته أوربا للشرق ؟ رأيت أن تركيا باعتبارها دولة الخلافة الإسلامية الحائلة بامتدادها حول البحر الأبيض المتوسط دون غزو أوربا لإفريقيا وآسيا • كانت موضع نظر خاص من جانب دول أوربا • (٤)

فالتاريخ الصادق يشهد أن دولة الخلافة التركية أدت دوراً عظيماً لخدمة الإسلام وأهله حتى وهي في مراحل ضعفها في الوقت الذي كان يطلق عليها فيه الرجل المرمض ذبّت عن بلاد الإسلام الأعداء يقول عبد الرحمن زكي :

كانت تركيا العثمانية تؤدي للعالم الإسلامي خدمة جليلة فقد ظلت خمسة قرون تتولى الدفاع عنه في الخط الأمامي ضد الغارات الأوربية - التي تشبه الغارات الصليبية القديمة - وكان هذا الخط يمتد من شمالي القوقاز على سواحل البحر الأسود ثم يسدور

(١) المرجع السابق ص ٢٧ نقلاً عن كتاب الإسلام والإرماليات ص ٤٤ - ٤٨ •

(٢) المبشرون والمستشرقون ص ٧ •

(٣) سورة آل عمران من الآية ١١٨ •

(٤) الشرق الجديد د / محمد حسين هيكل ص ٦٠ بدون عدد للطبعة مطابع دار المعارف بالقاهرة ١٩٦٢م •

نصف دائرة عظيمة حتى يكمله شاطئ البحر الأدرياتيكي الشرقى .

ولو لم تك جند العثمانيين واثقة في هذا الخط وثقة صلبة عنيدة لاجتاحت جنود أوروبا الوسطى الشرق الأوسط كله ، ولحققت أحلام " رتشارد " و " لويس التاسع " ولاحتاج الشرق الأوسط إلى " صلاح الدين " مرة أخرى ليرد هذا الغارة .^(١)

ولذا لم تتوان أوروبا في استغلال العوامل التي تجهض الدولة العثمانية من تشجيع اليونان ، ودول البلقان للإنتفاض على تركيا واستخدام المناطق التي يتجمع فيها نسبة كبيرة من المسيحيين في دولة الخلافة للإثارة والفتنة كما حدث في لبنان ما سيعرف فيما بعد ، وفوق كل هذا أثاروا مؤامرة القومية العربية داخل الولايات العربية التابعة لدولة الخلافة في مقابل القومية الطورانية التي تبناها حزب الاتحاد والترقي بعد حزب تركيا الفتاة ، وخذع الشريف " حسين " فانزلق إلى القومية العربية كقائد لها ظننا منه أنها الوجه الآخر للإسلام ، وهدف القوم من وراء هذه المؤامرات تفريق الأمة الإسلامية عمليا بالقضاء على دولة الخلافة ، وكان التركيز أشد قوة ووضوحا على " العرب " باعتبارهم القوة الأساسية في العالم الإسلامي ، وحلقة لواء الفكر الإسلامي العرس الناصح ، وسمن بينهم انبعثت اليقظة ودعوة الإسلام المعطلة لمخطط النفوذ الاستعماري القائم أساسا على القضاء على مقدمات الفكر الإسلامي التي تحمل طابع المقاومة والاستقلالية ، وذات الطابع الواضح والقيم التي تندمج ولا تذوب .^(٢)

وسار المخطط التبشيري الاستعماري في مجراه ، وتحقق ما أرادته بشعروا الدعوات العنصرية والعصبيات الجاهلية ، وحدث الشرخ بين المسلمين من العرب والترك وتمهيق وكانت له من الآثار الأليمة التي ماتزال بائنة حتى أيامنا هذه فانفجرت صيحة القومية قبلة شطرت المسلمين فأضعفت الأتراك وجرت عليهم النكبات ، وأوهنت العرب وألحقت بهم الهيلات ، وقسمت أمتهم إلى دويلات ، ولاعجب إن علنا أن دعاة القومية العربية في البداية كانوا من غير المسلمين . فقد تم على يد خمسة من طلاب الكلية الإنجيلية (البروتستانتية) في " بيروت " والتي أسست فيها بعد الجامعة الأمريكية ، وكلهم من النصارى الذين اجتمعوا عام ١٢٩٣هـ = ١٨٢٥م ، وشكلوا جمعية سرية (جمعية بيروت العربية) بالتعاون مع " محفل بيروت الماسوني " وجعلوا هدفها : دعوة العرب

(١) الشرق الأوسط (دراسة شاملة لبلدانه وأحواله الاقتصادية والاستراتيجية) ص ١١٥ بدون عدد للطبعة ، وذكر للطبعة ١٩٤٨م .

(٢) اليقظة الإسلامية في مواجهة الاستعمار (منذ ظهورها إلى أوائل الحرب العالمية الأولى) أنور الجندى ص ٩٤ ط ١ دار العلوم للطباعة بالقاهرة ١٣٩٨هـ = ١٩٧٨م بتصرف يسير .

لمحاربة الأتراك والثورة عليهم وقامت هذه الجمعية بصياغة هذه العنصرية على شكل عقيدة سياسية في محاولة منها لاجتذاب المسلمين من العرب إلى صفوفها فلم تفلح في ذلك فقد نفر المسلمون منها ومن مؤسسيها الذين كانوا يواصلون السعى بالتعاون مع البعثات التبشيرية لئلا ما أسموه بالشعور القومي بين العرب . (١)

وظل الأمر على هذه الصورة ، وهى محاولة دفع العرب لمحاربة الأتراك ، ونفور العرب من نصارى الشام أصحاب المحاولة لاعتقادهم أن هذا من أثر البعثات التبشيرية المتأثرة بالفكرة الغربية ، واستمر الحال بهذا الشكل إلى أن وصل الاتحاديون للحكم بسقوط السلطان " عبد الحميد " (*) ، وتكروا للعرب بل للإسلام الذى يجمع العرب والترک فحل العداء محل الوئام ، وحدث الانفصال بين الأخوين ، وهو الثمرة السنتى جناها التبشير ثم قدمها هدية للاستعمار الغربى ، وللصهيونية العالمية ، ولذا يقبول الأستاذ أنور الجندى : وقد تحقق بذلك عام ١٩١٨م ما كانت تتطلع إليه أوربا منذ أجيال وقرون وهو القضاء على الدولة العثمانية باعتبارها وحدة جامعة ذات طابع إسلامى تجتمع العرب والترک وكذلك سقوط أجزاء العالم العربى نهائيا تحت الاستعمار الغربى وإقامة حاجز بشرى يفصل بين إفريقيا وآسيا . (٢)

(١) مجلة " الأمة " ص ٥٨ (السنة الأولى - العدد الثالث) من مقال بعنوان : من مفكرة (القرن الرابع عشر الهجرى) لهيئة تحرير المجلة ١٤٠١هـ = ١٩٨١م بتصريف سير ، كتاب يقظة العالم الإسلامى تأليف د. وفوقنو ترجمة بهيج شعبان ، وتعليق الشيخ سليمان طاهر ج ١ ص ١٧٣ بدون عدد للطبعة ، مطبعة دار الحكمة بيروت ١٣٧٥هـ = ١٩٥٦م بمعنى قريب منه .

(*) فالخلافة تعتبر أنها ألغيت فعلا من النواحي العملية - منذ نجحت الثورة ضد السلطان عبد الحميد فى عام ١٩٠٨م ، ثم عندما خلعت نهائيا فى العمام التالى ١٩٠٩ وولت غيره فقد أصبح الضباط - أى رجال جمعية الاتحاد والترقى - هم حكام البلاد منذ ذلك الوقت - وهم الذين وقعت الهزيمة فى عهدهم - ولسم يكن السلطان " محمد رشاد " الذى لقب " محمد الخامس " الذى خلف عبد الحميد إلا مجرد شيخ ، ليس له إلا سلطة دينية أو روحية ، ثم تلاه " محمد السادس " بعد الحرب العالمية فعبد المجيد آخسرهم (الإسلام والخلافة فى العصر الحديث) نقد كتاب الإسلام وأصول الحكم / محمد ضياء الدين الرئيس ص ٦٢ ط ٢ دار الجيل للطباعة بالقاهرة ١٣٩٢هـ = ١٩٧٢م .

(٢) اليقظة الإسلاميه فى مواجهة الاستعمار ص ١١٠ .

النصرة القومية فكرة غربية

نبئت النصره القومية فى الغرب ، وتمكنت القوة الغربية من جذب مجموعة من شباب الإسلام إليها ، فأفرغت عقولهم من تعاليم الإسلام ، وبلأشها بالأفكار الهدامة ، بدعوى التقدم ، وبدلا من أن يجعل السلم العقيدة هدفه الأسى يغضب إن اعتدى عليها ويقاقل من أجلها ، جعل الوطن ، والجنس ، واللون وغير ذلك ما يولد العنصرية ويشيع الفرقة والتحزب هدفا أسى وقد سرب الغرب إلينا هذه الأفكار كما سنعرف فى الحديث عن الجماعات ، وجند رجاله لإقناع الشباب المسلم بها ، محاولا فك الرساق الإسلامى ، ويكشف عن هذه المحاولة كلام "جب" ولنسأل الآن : أين وجهة الإسلام ؟

مرس هذا السؤال هو أن نعرف هل سيقدر الإسلام على الاحتفاظ بالوحدة بسين شعوبه رغم الإنحلال السياسى وأمام غارة تشنها الأفكار الحديثة والعلم الأورس ؟
أترأه سيكون خصيما لها أم حليفا ؟ أهو آخذ فى الإنحلال إلى قوميات صغيرة تتأثر كل منها على حدتها بالمؤثرات الأوربية وتنهج طريقا خاصا بها ؟

إنى وإن كنت لا أستطيع البت فى الجزئيات فإنه يخيل لى أن بعض الفهماء ج العام سيسير مع التطور المقبل ^(١) ، وملخص كلام "جب" أنه بعد تقطيع الروابط الإسلاميه بتغير المفاهيم الإسلاميه وإثارة الأحقاد ، سينجح الغرب فى تفكيك المجتمع الإسلامى وهدم الكيان الإسلامى ، وضياح المجتمع الإسلامى مطلب استعمارى يرمى الغرب لتحقيقه بكل الوسائل .

يقول الدكتور محمد محمد حسين : وكان بين ما اعتمد عليه فى ذلك من أساليب نشر الاهتمام بالأثار القديمة ، وتوجيهه إلى تدعيم عصبية إقليبيه تتمم بالفلو والإسراف فى الدعوة إلى حصر الانتباه فى أوطان صغيرة ، وعدم الاكتراث بما يجرى فى خارجها .

وقد كادت هذه الأساليب تنجح ، فى الفترة التى تقع بين الحربين العالميتين الأولى والثانية ، فى إيجاد هذه العقلية الإنصاليه بين المسلمين ، حتى رأينا

(١) وجهة الإسلام نظرة فى الحركات الحديثة فى العالم الإسلامى تأليف هـ. أ. "جب" وآخران نقله عن الإنجليزية محمد عبد الهادى أبوريد ص ١٨٠ ١٩١ ط ١ المطبعة الإسلاميه بالقاهرة ١٣٥٣ هـ = ١٩٣٤ م ، الإسلام والحضارة الغربية د / محمد محمد حسين ص ١٠٣ ، ١٠٤ ط ٥ بيروت ١٤٠٢ هـ = ١٩٨٢ م .

بين العرب من يزعم أن بلده أقرب للغرب منه للشرق ورأينا بين المسلمين من يتكلم عن الإسلام الحديث والإسلام القديم • بل رأينا منهم من يتحدث عن الإسلام الهندي والإسلام التركي .^(١)

وكانت فكرة القوميات كارثة كبرى منيت بها أمة الإسلام وابتليت بها دولة الخلافة التي كانت بالرغم من أصابها من وهن قوة يحسب حسابها • ويخشى بأسها وجمعها فضلا عن أنها كانت رافدا ثقافيا لبلاد الغرب حتى نهاية القرن السابع عشر الميلادي وهو ما اعترف به الفكر الغربي " كويلرينج " : بأن تيار الإسلام الثقافي ظل يتدفقا من الشرق المسلم إلى الغرب وبلغ قمته في القرن الثالث عشر الميلادي حتى أن أوربا لم تتخلص من ضغط هذا التيار الديني الثقافي إلا بعد أن ارتد الأتراك على أعقابهم • بعد أن كانوا على أبواب فينا سنة ١٦٨٣ م^(٢) .

وحين تحول الرافد من الغرب إلى الشرق • وترى دعاة القومية في محاضن الغرب كما حدث مع دعاة الحزبية في تركيا • ودعاة القومية العربية الذين تعلموا في مدارس التبشير البيروتية مع العلم أن جماعة تركيا • دبروا مؤامراتهم خارج الوطن وهذا كاف في معرفة تسهيل الغرب لحركات التمرد • وخلقها وتشجيع أصحابها • ففي ديسمبر عام ١٩٠٧م كما يذكر صاحب " موسوعة تاريخ العالم " : تم اجتماع مختلف الهيئات الثورية وجماعة تركيا الفتاة في " باريس " حيث دبروا خططا للعمل المشترك واتصلوا بضباط الجيش الساخطين •^(٣) وكل ذلك لتقويض الوحدة الإسلامية وفك شملها •

" تركيا الفتاة " :

الذين قاموا بإحياء حركة تركيا الفتاة وتطورها في الفترة من (١٨٩٦ - ١٩٠٨م) كان معظمهم من المعلمين في فرنسا • وسويسرا • وانجلترا وكان هدفهم أن تشكل " تركيا من جديد على أساس قومي • لكن حركتهم بدأت بالفشل للخلاف الذي دب بينهم^(٤) وكان العرب في بدء حركتهم يقابلونها بالترحيب • ولكن لما تكشف أمرهم استاء العرب منهم يقول : ف • و • فرنو : وسر العرب أولا من نجاح ثورة تركيا الفتاة سنة

(١) الإسلام والحضارة الغربية ص ١٠٤ •

(٢) الشرق الأدنى مجتمعه وثقافته (من مجموعات الألف كتاب رقم ١١٦) كويلرينج ترجمة د / عبد الرحمن محمد أيوب ص ٧ بدون عدد للطبعة مطبعة الرسالة بالنااهرة

بدون تاريخ •

(٣) اصدار وليام لانجراشرف على الترجمة د / مصطفى زيادة ج ٦ - ١٩٠٦ مطابع الدار القومية

بصر ١٣٨٥ هـ = ١٩٦٥ م •

(٤) موسوعة تاريخ العالم •

١٠٨م لأنهم كانوا يأملون في الحصول على الاستقلال الإداري والكثير من الإصلاحات ولكن الفرج قد أعقبه خيبة أمل مرة وأصبحت القطيعة بين " تركيا الفتاة " في القسطنطينية وبين الوطنيين العرب لا يمكن تلافيها . (١) ، وذلك مما عجل بشهايتها بالرغم من كثرة أتباعها .

" الاتحاد والترقي "

رجال الاتحاد والترقي كشأن من سبقهم ، استوردوا مبادئهم من الغرب المسيحي وحاولوا غرسها في تربة إسلامية لا تتقبل مثل هذه البذور الرديئة .

يقول د / محمد ضياء الدين الرئيس : ذلك أن أعضاء جمعية الاتحاد كانوا فسي الغالب من شباب تلقى تعليمه في بيئات الغرب ، وقضوا شطرا من حياتهم في عواصم أوروبا ، فنشأوا مفتونين بنظم الغرب وثقافته ، وحشوا أدمغتهم بنظريات ومبادئ لا تصلح للتطبيق في غير موطنها .

كما أن من المحزن أن معرفتهم بالإسلام كانت ضئيلة ، وفهمهم لحقيقة مبادئه أو لطبيعة تاريخ أمتهم كان مضللا ، أو على غير أساس ومن الثابت أن " جمعية الاتحاد " كانت خاضعة لتأثير الجمعيات " الماسونية " وكان نفوذ اليهود غالبسا وظاهرا وسط محيط تلك الجمعية . (٢)

فقد تأثر أصحاب " الاتحاد والترقي " بالفكر الغربي المادي و " بالماسونية " اللعينة ، فضاعوا بين الإثنين ، وكانت مصيبتهم مصيبتين ، تأثروا بفكر لا يصلح فسي بيئة الإسلام وساروا وراء " الماسون " الذي يعمل دائما في الظلام ، فاتجهوا قطعاً إلى غير وجهة الإسلام ، فأهملوا كل ما يبت للدين وأشعلوا نار العصبية والحزبية في بلاد المسلمين ، وكان صوتهم دائما تركية للترك ، وانطبق عليهم قول الله عز وجل : (وائل عليهم نبأ الذي آتينا آياتنا فانسخ منها فاتبعه الشيطان فكان من الغاوين ، ولو شئنا لرفعناه بها ولكنه أخلد إلى الأرض واتبع هواه فمثلسه كمثل الكلب إن تحمل عليه يلهث أو تتركه يلهث ذلك مثل القوم الذين كذبوا بآياتنا فاقصص القصص لعلهم يتفكرون) (٣) .

- (١) يقظة العالم الإسلامي ج ١ ص ١٧٣ ، ١٧٤ باختصار .
 (٢) تباشير النهضة في العالم الإسلامي أو " الشرق الأوسط في التاريخ الحديث " ص ١٨٤ ، ١٨٥ ط ١ طبع دار الدعوة للطباعة والنشر بالقاهرة ١٤٠١ هـ = ١٩٨١ م .
 (٣) سورة الأعراف الآيات ١٧٥ ، ١٧٦ .

دعاة القومية في القرن العشرين

دعاة القومية العربية • ويشيرو النزعات الطائفية غالبيتهم في الواقع من المسيحيين وقد لفت هذا الأمر نظر الأستاذ / محمد محمود الصواف فتسأل في دعشة :
 فهل ياترى جاءت هذه الموافقة من قبيل الصدفة ؟ ؟ ؟ • وهى أن تجد غالبية زعماء هذه الدعوة من غير المسلمين وهم يدعون إليها المسلمين • وفى بلاد الإسلام ومجد الإسلام • وبلاد الخلافة الإسلامية العباسية والأموية وغيرها • فزعيم حزب البعث العربى الاشتراكى " ميشيل عفلق " وهو غير مسلم • وزعيم حزب القوميين السوريين " أنطون سمادة " وهو غير مسلم وزعيم القوميين العرب " جورج حبش " وهو غير مسلم " وقسطنطين زريق " زعيم فريق آخر من القوميين وهو غير مسلم أيضا . (١)

وإنه من المؤلم حقا أن يطاع دعاة القومية • وجلهم من المسيحيين الذين يحملون الكيد للإسلام • ويصنعون الخطط لسحق المسلمين ويعملون جهدهم لإيقاع العداوة بين صفوفهم والله عز وجل يحذرنا من أن تستجيب لكيدهم : (يا أيها الذين آمنوا إن تطيعوا فريقاً من الذين أوتوا الكتاب يردوكم بعد إيمانكم كافرين) (٢) .

وإن كانت هذه الآية نزلت في طائفة من أهل الكتاب • حاولت أن تشعل نار الفتنة بين قبيلتى الأوس والخزرج المسلمتين • فإنها تتحقق في كل العصور وعلسى توالى الأزمان فحين كانت نيجيريا تحت الاحتلال البريطانى • يقول عبد السلام شحاته :
 وقد اضطرت بريطانيا لاستخدام المسلمين في نيجيريا مثلاً لأنهم كانوا على مستوى عال من التعليم لايتوفر في غيرهم ولكنها عجلت في الوقت نفسه على بث الفرقة بين قبائل الهوسا والفولانى • وهى القبائل المسلمة الحاكمة وبين القبائل الأخرى وذلك عن طريق الدعاية المسومة التى تشكك في أصل هذه القبائل والتى تحط من شأنها • (٣) • وذلك لبعث الفرقة داخل صفوفها لتضمن تفتيت البلد وانقسام أهله فتبقى لها السيطرة •

- (١) المخططات الاستعمارية لكافة الإسلام ص ٤٧ ط ٣ دار النصر للطباعة الإسلامية بالقاهرة ١٣٩٩ هـ = ١٩٧٩ م .
 (٢) سورة آل عمران الآية ١٠٠
 (٣) الإسلام والتحرر الإفريقى ص ١٦ (العدد ٢٧ - السنة الثالثة) اصدار المجلس الأعلى للشئون الإسلامية بالقاهرة ١٣٨٣ هـ = ١٩٦٣ م .

مصر والجمعيات السرية

تعدد المحاولات في هذا الميدان ، وكانت مصر متقدمة في مجال الجمعيات السرية فوجد بها على سبيل المثال جمعيتان .

أ - الجمعية السرية للضباط :

وهي أولى الجمعيات السرية في مصر ظهرت عام ١٨٦٧م انضم إليها أحمد عرابي زعيم الثورة العرابية وزملاؤه الضباط الذين قاموا بهذه الثورة وقدمت هذه الجمعية عريضة إلى إسماعيل مطالبة فيها بإصلاحات اقتصادية منها تخفيف الضرائب عن كاهل الفلاح ولسم يكن من السهل على إسماعيل إذ ذاك أن يستجيب إلى هذه المطالب في وقت كان فيه غارقا في ديونه وكان بحاجة ماسة إلى هذه الضرائب وأخيرا أعلنت الجمعية السرية عن نفسها في عام ١٨٧٦م ، وظهرت باسم " الحزب الوطني " وهو غير الحزب الوطني المنسوب إلى مصطفى كامل والذي تم إنشاؤه على يد هذا الزعيم في سنة ١٩٠٧م. (١)

ولم يقصد " عرابي " من الإنضمام إلى هذه الجمعية تحقيق هدف استعماري أو مطلب شخصي ، فلاشك في إخلاصه ، وحبه للوطن وتفانيه في سبيل إقرار العدالة ووقفته الشجاعة في وجه الخديوي إسماعيل ونجله الخديوي توفيق خير شاهد على جرأته في الحق وكل ذلك رصيد طيب في سجله .

ب - جمعية مصر الفتاة :

وهي من الجمعيات السرية التي نشأت في مدينة الإسكندرية عام ١٨٧٥م وكان قوامها الشبان المثقفون في الأمة من غير ضباط الجيش ، وكان من أعضائها عبد الله النديم وأديب اسحق وسليم النقاش ، ثم بتأثير النديم تغير إسم هذه الجمعية السرية وأعلنت عن نفسها باسم الجمعية الخيرية الإسلامية . (٢)

(١) قصة الصحافة العربية في مصر منذ نشأتها إلى منتصف القرن العشرين دكتور عبد اللطيف حمزة ص - ٨٢ ٨٣٥ بدون عدد للطبعة مطبعة المعارف ببغداد ١٩٦٢م .

(٢) المرجع السابق ص - ٨٣ .

ويلاحظ أن هذه الجمعيات كانت نتيجة مباشرة للاتصال بالأفكار الغربية فهسى عدوى غربية سرت في بلاد الشرق فمثلا وجد في إيطاليا قبيل جمعية مصرالفتاة جمعية إيطاليا الفتاة ، وهي التي أنشأها مازيني (١٨٠٥ - ١٨٨٢م) الذي يلقب عندهم برسول الحرية والحركة القومية في إيطاليا ، وقد جعل شعارها " الله والشعب " فسوى بذلك بين الإيمان الوطني والإيمان الديني . (١)

وإذا كان الغرب مر بمرحلة ، لم يعد الدين فيها كافيا لحل مشكلات الحياة أو متجاوبا مع متطلباتها ، فظهر بين مفكريه من يسوى بين الإيمان بالدين والوطنيين وذلك لأن رسالة المسيح " عليه السلام " مؤقتة كسابقتها لاتصلح لغير زمانها وهذا مبلغ علمنا ، لكننا بالرغم من هذا نرفع دائما شعار من لاخير فيه لدينة لاخير فيسسه لوطنه فلامجال عندنا لوضع الدين في كفة والوطن في أخرى لنساوى أو لنرجح .

فالدين أقوى رابطة بين الأفراد ، وهي تعلق كل الروابط ، ونصاب بالدهشة حين تتسرب هذه الأفكار الغربية الضيقة ، في دوائر صغيرة من مثققي العرب لتكسبون خبيرة تسرى في دوائر أوسع فأوسع ، علما بأن رسالة سيدنا محمد " صلى الله عليه وسلم " شملت ما يصلح دنيانا وأخرانا ونهتنا عن النظرة المحدودة من التحزب والتفرقة وتأمرنا بالاعتصام ، والوحدة .

يقول الله عز وجل : (واعتصموا بحبل الله جميعا ولا تفرقوا واذكروا نعمت الله عليكم إذ كنتم أعداء فألف بين قلوبكم فأصبحتم بنعمته إخوانا ، وكنتم على شفا حفرة من النار فأنقذكم منها كذلك يبين الله لكم آياته لعلكم تهتدون) (٢)

ويقول الله تبارك وتعالى : (وإن هذه أمتكم أمة واحدة وأنا ربكم فاتقون) (٣) ، ومع هذا الإرشاد القويم وقع بعض مثقفينا فريسة للتعاليم الغربية يقول هانزكوهن ماترجمته وتحث تأثير الأفكار الغربية وحركات إيطاليا الفتاة وأيرلندا الفتاة وألمانيا وروسيا الفتاة في أوروبا في منتصف القرن التاسع عشر نشأت على التوالي حركات تركيا الفتاة والهنسد الفتاة ، والصين الفتاة ، ومصر الفتاة . (٤)

(١) تاريخ القرن التاسع عشر في أوروبا منذ عهد الثورة الفرنسية حتى نهاية الحرب العظمى تأليف : دكتور محمد قاسم ، دكتور حسين حسنى ص ١٢٥ بدون عدد للطبعة ، مطبعة دار الكتب المصرية بالقاهرة ١٣٥٠هـ = ١٩٣١م .

(٢) سورة آل عمران الآية ١٠٣ .

(٣) سورة المؤمنون الآية ٥٢ .

(٤) عصر القومية (من مجموعة الألف كتاب ٥٢٢) ترجمة : عبد الرحمن صدقي ومراجعة مصطفى حبيب ص ١٤٠ بدون عدد للطبعة ، مطبعة دار الحماسي من الجيش بالقاهرة

أثر المدارس الأجنبية في صنع القومية

كان للإرساليات التبشيرية أثر ملموس في صياغة عقلية تؤمن بالحركات العنصرية والدعوات القومية على الطريقة الغربية واتخذت من المدرسة ميدانا فسيحا لصنع الأشكال والقوالب لا للتعليم النافع بقصد التعلم وإلا لتغير حال العالم الإسلامي اليوم ونظرة متفحصة لدور الإرساليات في تركيا دولة الخلافة ، نضع نصب أعيننا الأمر الواقـع وشو ما يخبرنا به مؤلف كتاب عصر القومية بقوله : ولم تفتح المدارس الحديثة إلا بعد سنة ١٧٥٧م ، عندما أنشئت وزارة التعليم ، وكانت أهم هذه المدارس " الليسيه الإمبراطورية " في جالاتا (١٨٦٨م) ، حيث كان يدرب الموظفون المدنيون وتتمثل الفرنسية لفئة التدريس ، ووجدت طبقة مثقفة تركية صغيرة ، شبيهة بالطبقة الروسية في أوائل القرن التاسع عشر ، وأصبحت من ذلك الوقت فصاعداً القوة الدافعة الأساسية ، لتغيير جذري في المجتمع التركي . (١)

وفي نفس هذه الفترة الزمنية ، كانت بوادر عودة المتعلمين من دولة الخلافة من بلاد الغرب ، فظهر أول رواد الأدب الحديثين إبراهيم سيناي ، وهو ابن أحد ضباط الجيش التركي جاء مشحوناً بتعاليم الغرب فترجم بعد خمسة أعوام قضاها بفرنسا كتاب " الشعراء الفرنسيين " وأنشأ أول صحيفة خاصة وقد بدأ تليذه ناهق في سنة ١٨٦٨م نشر أول صحيفة تركية حرة في لندن ، (الحرية) بعد حوالي عقد من بدء " الكسندر هيرزن " في نشر أول دورية روسية حرة ، وقد ساعدت روايات " نامق كمال " الوطنية وشعره المثير على إيقاظ الوعي القومي التركي . (٢)

واقصر تعليم الغرب لأبناء الشرق على خدمة أهداف الغرب ، من فكرة تقسيم بلاد المسلمين ، وبت الفرقة بين صفوفهم وإلى توجيه سياستهم حسب أهوائهم ، سواء كان تعليمهم للمسلمين في ديار الإسلام أو في ديار الغرب .

ولذا يقول الأستاذ / أنور الجندي : وقد أصبحت فروع الجامعتان الأمريكية والتديس يوسف الفرنسية مراكز هامة في الشرق الأوسط كله ليس للثقافة وحدها بل للسياسة العالمية حيث يتعلم بها طلاب من الشام والعراق والسودان . (٣)

(١) عصر القومية ص ١٤٨ يتصرف .

(٢) المرجع السابق ص ١٤٨ ، ١٤٩ .

(٣) الإسلام في وجه التغريب " مخططات الاستشراق والتبشير " ص ٢٣ بدون عدد للطبعة مطابع الناشر العربي بالقاهرة بدون تاريخ .

فلا غرابة إن وجدنا دعاة القومية التركية الذين تعلموا في مدارس الغرب، عاصروهم دعاة القومية العربية الذين أثبتتهم مدارس الغرب الموجودة في الشرق .

٢- هدف سياسي (وهو خدمة السياسة الاستعمارية)

كان الهدف التبشيري ديني في أول الأمر ، وهو نشر المسيحية ولكن المبشرين دأبوا على تحويله ، أو دمج في غيره من الأهداف السياسية والاستعمارية ، وعند تعادل الكفتان نراهم يرجحون كفة الأهداف الاستعمارية على كفة نشر المسيحية كرسالة سماوية يعتقدون فيها .

ولذا يعطى الأستاذ أنور الجندي : الصورة الواقعية لهذا السلوك بقوله :

ولذلك كان الهدف الأمريكي من التبشير هدفاً دينياً أساسياً ، ولكنه تحول إلى هدف سياسي بعد أن بدأت أمريكا تتدخل في سياسة العالم العربي وخاصة موقفها من إسرائيل بعد أن خلقتها وأمدتها بالحياة ، وقد استهدفت هذه الدعوة :

- أ - التشكيك في الإسلام .
- ب - القضاء على اللغة العربية وتغليب اللهجات العامية .
- ج - كتابة هذه العامية بالحروف اللاتينية .

أما هدف المبشرين الفرنسيين (ومركزهم الجامعة اليسوعية في بيروت) فهـو خلق صداقة روحية مع فرنسا ، على أساس البرنامج الفرنسي الذي وضع عام ١٨٦٤م وهـو " معرفة فرنسا ومحبتها " وقد أعطى الاحتلال الفرنسي " لبيروت " فرصة كبيرة في سبيل دعم هذا الهدف . (١)

ولو اقتصر الأمر على " معرفة فرنسا ومحبتها " دون مقابل باهظ لا يطاق لكنا نحن المسلمين أول الداعين إليه ، فإسلامنا يأمرنا بذلك (يا أيها الناس إنا خلقناكم من ذكر وأنثى وجعلناكم شعوباً وقبائل لتعارفوا إن أكرمكم عند الله أتقاكم إن الله عليم خبير) . (٢)

(١) الفكر العربي المعاصر في معركة التفریب والتبعية الثقافية ص ٢٨٩ بدون عدد للطبعة

وذكر المطبعة والتاريخ

(٢) سورة الحجرات الآية ١٣

والدهشة تبلغ مداها حين يعلم المرء أن ثمن محبة فرنسا • مثلا احتلالها
لوطنه • وسخها لدينه • والتحكم في مساره واستنزاف ثرواته •

ومن شدة حرص المبشرين على خدمة الاستعمار • وتنفيذ رغبات ساسته • الذين
يقومون بتمويلهم ماديا • وحمايتهم عليا • حاولوا العمل في اتجاهين :
الأول : إبعاد الإسلام عن مجال التأثير الاجتماعى والسياسى • والاقتصادى • باعتباره
دينا ينظم حياة الإنسان لدنياه وأخراه وذلك فى محاولة منهم لتصويره على أنه دين عبادة
لا يصلح للحياة والله عز وجل يبين للناس أنه دين يربط الإنسان بخالقه • وينظم علاقته
بالحياة فى كافة شؤونها : (وابتغ فيما آتاك الله الدار الآخرة ولا تنس نصيبك من الدنيا
وأحسن كما أحسن الله إليك ولا تبغ الفساد فى الأرض إن الله لا يحب المفسدين) (١) •

الثانى : القضاء على الوحدة الإسلامية وذلك بخلق تيار قوى وجارف من الإقليميات • ومحاولة
إرجاعها إلى نزعات على أساس التاريخ القديم • كالفرونية • والاشورية • والفينيقية • -
ليضننا تقسيم الأمة الإسلامية الواحدة يقول الأستاذ / أنور الجندى :

ولقد أولى التبشير اهتمامه منذ وقت بعيد إلى (الجامعة الإسلامية) وتناولها
بالبحث والدراسة • وخاصة فى مؤتمر سنة ١٩١١م بعد أن سقط السلطان عبد الحميد
حامل لواء هذه الدعوة وسيطرة تركيا الفتاة من الاتحاديين أصحاب الدعوة إلى الجامعة
الطورانية على أزمة الحكم • وانفتاح الطريق إلى النفوذ التبشيري والاستعماري والصهيونى
جميعاً إلى قلب العالم الإسلامى •

وفى التقرير الذى كتبه " القس نلسن " • " والقس ورنر " نجد إشارة إلى
المخطط الرامى إلى القضاء على الوحدة الإسلامية وهى الموجودة فى شعور كل مسلم
حتى وإن كانت مفقودة على أرض الواقع • وهذا ما نقل عن الذين وضعوا التقرير •

عبثا بينى هؤلاء آمالهم على الجامعة الإسلامية • لأن التربية الغربية المسيحية
التي تقوم بها (الإرساليات التبشيرية) قد انبثت فى دماهم بفضل مدارس التبشيرية
وباحتياطات استمدتها حكومة هولندا - والإشارة هنا إلى أندونيسيا - من شأنها أن تززع
آمال المسلمين • (٢)

(١) سورة القصص الآية ٧٧ •

(٢) الإسلام فى وجه التغريب - مخططات الاستشراق والتبشير ص ٢٥٤ •

وهذه صورة ناطقة بالعداء الظاهر للإسلام وأتباعه • تؤكد نعتان الاستعمار والتبشير • وتبرز الخدمة التي تقدمها "الرساليات" للمستعمرين • في بحث أفكار التشرذم • والتحزب وزاد القوم في عداوتهم ليشمل كل ما يمت إلى الإسلام يقول الأستاذ / محمد محمود الصواف : وقد اتخذت الخصومة للإسلام ومكافحته من قبل هؤلاء الخصوم الألداء أمكالا وألوانا مختلفة حسب طبيعة الأحوال ومقتضيات الظروف • فتسارة تكون بالبهتان الكاذب ووضع الإسلام في قفص الاتهام • وتارة تكون مجادلة في الإسلام خاصة مع من خلى باله منه • وجهل مبادئه وأحكامه وآدابه من أبناء المسلمين وشباب العصر الحاضر وغيرهم وتارة تكون مناقشة في القرآن • وطعنا في بعض آياته البينات وأخرى تكون انتقاصا لقدرة النبي "صلى الله عليه وسلم" ووصفه بنعوت يخجل الرجل الحقيقي والعالم الصادق من أن يذكرها أو ينسبها لإنسان فضلا عن نسبتها لنبي الإنسانية ورسول الكمال الإنساني البعوت رحمة للعالمين محمد بن عبد الله "صلى الله عليه وسلم" •

واتخذت الخصومة للإسلام ومكافحته سبيلا آخر هو طريق التبشير المسهد للاستعمار فانتشر المبشرون في ديار الإسلام يدعون إلى المسيحية ويبشرون بها ومن ورائهم يشككون في الإسلام ويطعنون فيه وفي عدم صلاحيته للمجتمع الحديث بزعمهم • تهدهم دول الاستعمار بكل أسباب الحياة والنشاط • (١)

وسأنوه ببعض هذه الاتهامات مع الرد عليها فيما يأتي بعد •

٣ - محاولة تشويه الإسلام

خطة التبشير قائمة على أساس محاربة الدين الإسلامي • وذلك بالطعن في القرآن الكريم • والافتراء على خاتم النبيين سيدنا محمد "صلى الله عليه وسلم" ثم طرح الشبهات والمغالطات حول القضايا الإسلامية الكبرى وفي مقدمتها الجهاد في الإسلام والمرأة من وجهة النظر الإسلامية • ولقد تمكنوا من إثارة الشكوك في كثير من النفوس • نظرا لأن كثيرين من المسلمين لم يدركوا فهم تعاليم الإسلام لوجود الأمية

(١) المخططات الاستعمارية لمكافحة الإسلام ص ٩٣ باختصار •

الدينية ، وقلة الوسائل الفعالة لسحوها ، وهذا يمكن المترصين بالإسلام وأهله الدوائر من تحقيق مرادهم .

وفي هذا الصدد يذكر : سعد جمعه ما ملخصه أنه لما كان سفيراً لبلسده الأردن بواشنطن سنة ١٩٦٣م ، أثارت الصحف الأمريكية حملة ضارية ضد الإرساليات التبشيرية في افريقيا التي انفتت ملايين الدولارات ، دون أن تُدخِل في المسيحية ما يوازي هذه النفقات فهي لم تؤد الغرض المطلوب من وجودها ، ولم تكف الصحف بذلك وإنما عيّرت الإرساليات بأن الإسلام قد انتشر في قارة افريقيا دون بعثات وإرساليات وبدون نفقات ، فكان جواب المبشرين على تلك الحملة : إنهم إن يكونوا أخفقا نفسى دعوتهم فهم قد نجحوا نجاحاً ملحوظاً في تشويه الإسلام في نفوس أصحابه من العامة .^(١)

" الطعن في القرآن الكريم "

ولا يتوانى المبشرون في طرح الشبهات حول الإسلام ، بالطعن في القرآن الكريم وهاهو أحدهم هـ ١٠ ر جيب يقول عن القرآن الكريم : إنه مجموعة الخطب السوارة على لسان محمد " صلى الله عليه وسلم " خلال العشرين سنة الأخيرة من حياته .

وهي تشكل في حد ذاتها تعاليم دينية وأخلاقية مختصرة ، وحجج مقدمة ضد خصومة وتعليقات حول الاحداث المعاصرة وبعض الأحكام ذات الصبغة الاجتماعية والقانونية كان النبي محمد " صلى الله عليه وسلم " يعتقد أن جميع هذه الآيات أوحيت إليه ولا تشكل في حد ذاتها فكرته الواعية .^(٢)

ومثل هذا الزعم يدل على إفلاسهم ، فلما لم يعد تنطلي على الناس فكسرة تعليم القرآن من الأخبار والرهبان ، وغير ذلك من الادعاءات لجأوا إلى فكرة الإحسان النفسى ظنا منهم أنهم جاءوا بما لم يعلمه الأوائل وهم في الواقع مقتدون بغيرهم من كفار مكة ، الذين سبقوهم إلى هذا الرأي^(٣) ، يقول الدكتور / دراز :

ومن تتبع أنواع السجادات التي حكها القرآن عن الطاعنين فيه رأى أن نسبتهم القرآن إلى تعليم البشر كانت هي أقل الكلمات دورانا على ألسنتهم ، وأن أكثرها ورودا نفسى

(١) الله أو الدمار سعد جمعه ص ٢٠ ط ٣ مطابع المختار الإسلام ١٣٩٦ هـ = ١٩٧٦ م بتصرف

(٢) الاتجاهات الحديثة في الإسلام تعريب جماعة من الأساتذة الجامعيين ص ٢٠٥٢٩

ط ١ المكتب التجارى للطباعة والتوزيع والنشر - بيروت لبنان بدون تاريخ .

(٣) راجع شبه المستشرقين حول النبوة والدعوة - عرض ونقد - (رسالة ماجستير) رسالة

مخطوطة بكلية أصول الدين ، محمد زين العابدين الطشوص ١٢٨ . ١٢٠٢ = ١٩٨٢ م

جدلهم هي نسبته إلى نفس صاحبه على اضطرابهم في تحديد تلك الحال النفسانية التي صدر عنها القرآن : أشعر هي ، أم جنون ، أم أضغاث أحلام ؟ (١)

صور القرآن هذه الادعاءات ورد عليها بالقول الفصل (بل قالوا أضغاث أحلام بل افتراء بل هو شاعر فليأتنا بآية كما أرسل الأولون) (٢) ، وكشف القرآن كذبيهم يقول الله تعالى : أم يقولون افتراء قل فأتوا بسورة مثله وادعوا من استطعتم من دون الله إن كنتم صادقين (٣) ، ويقول تعالى : (وما علمناه الشعر وما ينبغي له إن هو إلا ذكر وقرآن مبين) (٤) .

ففكرة الوحي النفس مرفوضة أساسا بالنسبة لسيدنا رسول الله صلى الله عليه وسلم يشهد بذلك :

١ - حالة نزول الوحي : فكل من عاصر الرسول صلى الله عليه وسلم وجلس بجواره لحظات لقاء جبريل معه يسمع دويًا كدوي النحل أو صوتًا مثل صلصلة الجرس فهذا الصوت الحادث والمسموع من أين جاء ؟

والتلقى له صامت لا يحرك بنت شفاء كما أمره مولاة (لا تحرك به لسانك لتعجل به إن علينا جمعه وقرآنه . فإذا قرأناه فاتبع قرآنه . ثم إن علينا بيانه) (٥) يقول الألويسي : وكان صلى الله عليه وسلم إذا ألقى عليه جبريل عليه السلام القرآن يتبعه عند تلفظ كل حرف وكل كلمة خوفًا أن يصعد عليه السلام ولم يحفظه " صلى الله عليه وسلم " فمنه عليه الصلاة والسلام عن ذلك إذ ربما يشغل التلفظ بكلمة عن سماع ما بعدها (٦) ، ويفهم من هذا أن هناك كان صوت الوحي المغاير لصوت النبي وهذا محسوس لمن عاصروا اتصال السماء بالأرض في حياة النبي " صلى الله عليه وسلم " وفترة الوحي .

٢ - حالة النبي في لحظات الوحي : فلقاء ملك الوحي ليس بالأمر الهين فحين الاتصال به وقت نزول القرآن تبدو علامات واضحات على سيدنا رسول الله صلى الله عليه وسلم فيتغير وجهه الشريف ، وتسيل قطرات الماء من جبينه كما ورد في الحديث

- (١) النبأ العظيم (نظرات جديدة في القرآن) للدكتور / محمد عبد الله دراز ص ٢ ط ٢
 طبع دار القلم ١٣٩٠ هـ = ١٩٧٠ م .
 (٢) سورة الأنبياء الآية ٥ .
 (٣) سورة يونس الآية ٣٧ .
 (٤) سورة يس الآية ٦٩ .
 (٥) سورة القيامة الآيات من ١٦ : ١٩ .
 (٦) روح المعاني ج ١٦ ص ٢٦٨ .

الشريف : عن عبادة بن الصامت قال : كان نبي الله " صلى الله عليه وسلم " إذا أنزل عليه الوحي كرب لذلك وتردد وجهه (x) (١) . وعن عائشة أم المؤمنين رضی الله عنها أن الحارث بن هشام رضی الله عنه سأل رسول الله صلى الله عليه وسلم فقال يا رسول الله كيف يأتيك الوحي فقال رسول الله صلى الله عليه وسلم " أحيانا يأتيني مثل صلصلة الجرس وهو أشده علي فيفصم عني وقد وعيت عنه ما قال وأحيانا يتثل لي الملسك رجلا فيكلمني فأعي ما يقول " قالت عائشة رضی الله عنها ولقد رأيته ينزل عليه الوحي في اليوم الشديد البرد فيفصم عنه وإن جبينه ليتفصد عرقا (٢) .

وأيا ما أحسه زيد بن ثابت وهو يكتب الوحي لحظة نزول جبريل عليه السلام بآية " غير أولى الضرر " وقوله : غشى النبي صلى الله عليه وسلم الوحي ووقع فخذه على فخذي حتى كادت تدق من ثقل الوحي (٣) . وهذه حالات شاهدة بوجود اتصال غير منظور إلا لمن نزل عليه الوحي لكن أثره ظاهر لكل من حضر وشاهد الحالة ممن ملاح وجه النبي أو احساس من بجواره كما حدث مع زيد .

٣ - الفرق الواضح بين النص القرآني والنص النبوي فمع أن النبي أوتي جوامع الكلم واختصر له الكلام اختصارا إلا أن العبارة من القرآن فيها من الإعجاز والبلاغة ما يقصر عن إدراكه البشر وكل مخلوقات الله أي كانوا لأنه تنزيل من حكيم حيسد فلا يبقى لشبهة الوحي النفس أثر ، وسيظل تحدى القرآن دليل على وحى الرحمن (٤)

ووحى الرحمن حوى ما يصلح البشرية من القوانين والنظم الاجتماعية ، والأخلاق السامية ، ووضع الضوابط الكفيلة بصيانة أي مجتمع يتخذها دستورا له في حياته وكسل من يدعى القصور أو عدم التمام والإلمام في أي ناحية من نواحيه ، نقول هات براهنك إن كنت صادقا .

افتراء حول النبي " صلى الله عليه وسلم "

ولما لم يستطع القوم أن يجابها القرآن الكريم نراهم لم يكفوا عن التشكيك فيه والافتراء حول النبي صلى الله عليه وسلم ويكفي في هذا الموضوع الإشارة إلى افتراء

(*) " ترند وجهه " " رند " قيل في معناه : ترند لونه ، وترند تلوته : نراه أحمر مسرة ومرة أخضر ومرة أصفر ، وترند لونه من الغضب أي يتغير (لسان العرب مجلد ٣ ص ١٥٥٥ باب الرأء)

(١) صحيح مسلم بشرح النووي ج ١٥ ص ٨٩ (كتاب الفضائل / باب طيب عرقه صلى الله عليه وسلم

(٢) صحيح البخاري كتاب الشعب ج ١ ص ٢٠٢ (باب كيف كان بدء الوحي إلى رسول الله صلى الله عليه وسلم .

(٣) روح المعاني ج ٥ ص ١٢١ .

(٤) شبه المستشرقين حول النبوة والدعوة - عرض ونقد - ص ١٢٨ - ١٣٠ بتصرف .

" ميكا آسين بالاسيوس " حول قصة الاسراء والمعراج يقول : نشأت اسطورتا الاسراء والمعراج الاسلاميتان عن آية قصيرة غير صريحة وردت في " القرآن " (١) ثم ذكر الآية الأولى من سورة الاسراء والحق ان الاسراء والمعراج رحلتان قدسيتان أخبرنا بهما القرآن وسنة سيدنا محمد عليه الصلاة والسلام ، وشهد التاريخ الصادق بحدوثهما لسيد الخلق ، فليسا من قبيل الاساطير ، أو التخيلات النفسية يقول الله عز وجل : (سبحانه الذي أسرى بعبده ليلا من المسجد الحرام إلى المسجد الأقصى الذي بباركنا حوله لنريه من آياتنا إنه هو السميع البصير) (٢) ، وفي شأن معراجه صلى الله عليه وسلم يقول الله تعالى : (وهو بالأفق الأعلى) ثم دنا فتدلى ، فكان قساب قوسين أو أدنى فأوحى إلى عبده ما أوحى ، ما كذب الفؤاد ما رأى أفتأرونه عيسى ما يرى ، ولقد رآه نزلة أخرى ، عند سدرة المنتهى) (٣) .

وذكر البخاري ومسلم في صحيحهما يسراء صلى الله عليه وسلم من المسجد الحرام إلى بيت المقدس ، ثم معراجه إلى السموات العلى سما ، بعد سما ، إلى سدرة المنتهى حتى صار قاب قوسين أو أدنى فلامجال للشك في حدوثهما حقيقة لسيدنا رسول الله صلى الله عليه وسلم ضمن معجزاته التي لا تتكرر وأولها وأبقاها القرآن الكريم ، وقد شهد التاريخ بحدوث الإسراء والمعراج لسيدنا رسول الله " صلى الله عليه وسلم " .

ومن الشبهات التي يحاول المبشرون نشرها في العالم الإسلامي والعالم الغربي :

أن الإسلام دين السيف ، وأنه قام على سفك الدماء والحروب في الوصول إلى غاياته ويقصدون من ذلك تحقيق غرضين :

الأول : تغيير المسلمين من الجهاد ، وخنوعهم للاستسلام تحت دعوى أن الإسلام دين سلام وهي حقيقة ، قبلها المسلمون المعاصرون استسلاما لاسلاما . .

الثاني : تخويف العالم الغربي من الإسلام عموما لأنه نقل إليهم على أنه دين يأمر بالقتال ، وأتباعه يمارسون هذا على أنه شريعة وأمر يجب تنفيذه فقط ، وفي تصوير الإسلام بهذه الصورة مغالطات لا تغتفر ، ولو نظرنا لرأينا أن حرب الإسلام في جوهرها تحقيق السلام ، ويكفي أن حروب الرسول " صلى الله عليه وسلم " والخلفاء الراشدين رضوان الله عليهم أجمعين ، كانت ضد الوثنية والأكاسرة والباطرة الطغاة ، فأنقذت الإنسانية من ويلات الظلم ، وجبروت الحكم ، وبالرغم مما حققته من نتائج خيرة للبشرية

(١) آراء غربية في مسائل شرقية تعريب عمر فاخوري ص ٤٢ بدون عدد للطبعة طبع

في مطبعة المقيد بدمشق ١٩٢٥م .

(٢) سورة الاسراء الآية ١ .

(٣) سورة النجم الآيات من ٧ : ١٤ .

جمعا ، فإن قتالها من القلة التي لا تكاد تذكر بالنسبة لما جرى في الحروب الصليبية التي جرها أنصار الصليبيين على العالم الإسلامى وكتوى بناها الشرق والغرب على السواء ، ويطول بنا الحديث لو عددنا الفظائع المرتكبة باسم المسيح عليه السلام والمسيح برئ منها ، ولاتزال الإنسانية تذكر ما أذاقها الغرب المتحضر من كؤوس مرة ، وليست حادثة قنبلة هورشيما الذرية ببعيدة عن أذهان العالم ، فأثارها باقية وشاهدها حية مهما حاول الغرب الصليبي بواسطة مجموعة من مفكريه إسدال الستار ، ولف هذه الجرائم فى كثير من الخرق ، وإخفاء معالمها التي لا تخفى فى صورة إشاعة مقالات السوء حول الإسلام وتصويره بصورة جرح ينزف دما فى كل مكان ، حتى يتم إخفاء ما ترتكبه الصليبية ووضعه فى طى الكتمان ، وحتى لا أطيل فى سرد الرد على افتراءات المستشرقين وترويج المبشرين لها ، أحيل القارئ الكريم على الباب الثالث من رسالة الماجستير^(١) التي رددت فيه على مزاعم القوم حول أسلوب الدعوة ، والحرب والسلام فى نظر الإسلام بالإضافة إلى ما تم دحضه فى الباب الأول والثانى من الرسالة من شبهات القوم حول الوحي القرآنى ، والنبوة الإسلامية ، مع توضيح القول فى زيجات النبى " صلى الله عليه وسلم " وتعدد الزوجات فى الإسلام .

" محاولة إفساد المرأة المسلمة "

ما يزال القوم فى حملتهم المركزة على النصف الثانى للمجتمع الإسلامى وهو المرأة وسأبين بشيئة الله تعالى دورهم فى توجيه أفكار الفتيات فى مراحل حياتهن العليية فى مهت تعليم البنات الاتى فيما بعد ، أما الدور الآن فعلى المرأة كزوجية ، وأم فالمبشرون لا يفتأون يرفعون شعار حقوق المرأة ، أو تحرير المرأة ويتبعهم فسى حمل هذه المسئولية بأمانة أذبال لهم فى بلاد الإسلام وليس المجال لعرض محاسن الإسلام فيما صنع بالمرأة ، فالأمر واضح ، وما نعجب له أشد العجب أن أسيادهم يستعبدون الشعوب برجالها ونساءها ، ولا نجد توجيهها من " البابا " أو من دونه إلى هؤلاء الحكام المسيحيين بالنظر فى حقوق الإنسان ، ودوماً التوجيهات الحسان إلى المرأة المسلمة

(١) شبه المستشرقين حول النبوة والدعوة - عرض ونقد -

في الشرق بكشف الأذرع والسيقان ، وسماواتها بالرجل في الكابدة الخارجية فـسـى
المزاحمة بالمواصلات ، والأعمال والغريب في أمر هؤلاء أن يضعوا موازنة بين حشمة
المرأة والتأخر ، وسفورها والتقدم ، وأقول لهم إن كانت نيتكم خيراً بأمة الإسلام
فصدروا لها " تكنولوجيا العصر " حتى تلحق بالركب وحين تفعلوا هذا يكون بعضا
من الوفاء لأمة قدمت لكم الحضارة والمعرفة في العصور المظلمة ، وإن لم تتمكنوا
فاتركوا أمة الإسلام تخط طريقها بدون وضع المعوقات والعراقيل ، فلماذا حرصكم الشديد
على عري المرأة ، وغنايتكم الفائقة بتحريرها ؟

إننا في دهشة من هذه التصرفات ، دعوا نسوة الشرق لتعاليم دينهم ، ولرجال
وطنهم ، فكل أدري بمن يحيط به ، ولنعلمها مدوية ، لاتنخدع أيتها المرأة
المسلمة ببريق الغرب ، فعماسة المرأة الغربية ، وضياعها في ضباب الغوض ألقمها
وأزق مجتمعها الذي تحول بالرغم من شدة النظام فيه ، ودقة تنفيذ القوانين إلى
مجموعات من اللصوص وتجار السموم ، وباعى الأعراض ، ولاعبى القمار وصارت اللعينة
المفضلة للرجل في هذا المجتمع المرأة ، بل صورة لابتزاز الأموال ، في حفلات الرقص
في نوادي العراة والعيان بالله ، في دور الخنا ، في أعمال الجاسوسية في المتاجرة
الرخيصة .

فيا مسلمة الشرق والغرب عضى بالنواجذ على تعاليم الإسلام ، وقومى بدورك
كما أمر الله تعالى خير قيام ، وانتظري النتيجة عطاء سخيا مما لاتنفذ خزائن
ولا تلتفتي للأفكين ، وبدى يد العون للمجتمع الكريم في حشمة ووقار ، تنعمس
بالاستقرار ، وتنالين التكريم .

٤ - إفساد أخلاق المسلمين :

إنها محاولة لتدمير الأخلاق الإسلامية ، التي بعث خاتم النبيين " صلى الله
عليه وسلم " لإتمامها حيث قال : (بعثت لأتمم مكارم الأخلاق) (١) ، والقسم
يثيرون الإتجاه الغربي في نفوس المسلمين في صورة حرب معلنة على المسلمين صياح
سواء ، ولاعاصم منها إلا من عصم الله ، وإن بلادنا إسلامية كثيرة ضاعت من أيدي
المسلمين ، ليس تحت وطأة الأعداء ، وشدة بأسهم ولكن بغياب العقول ، والوقوع
في براثن الشهوات .

(١) رواه أحمد والبيهقي والحاكم وصححه من حديث أبي هريرة (تعليق العراقي على الإحياء ج ٢

ويضع الأستاذ الفاضل الدكتور / عبد الودود شلبي أيدينا على خطة المسدود في الإجهاز علينا أتباع محمد عليه الصلاة والسلام حين يتساءل عَلْنَا نَفِيق : أتعلمون كيف ضاعت الأندلس يا مسلمون ؟

وبجيب :

لقد أهد " الفرنجة " جيشاً لهذه المهمة ولكن قبل أن يتحرك هذا الجيش تنكر أحد جواسيسهم في صورة تاجر لقد أرادوا أن يعرفوا حال المسلمين أولاً ..

وفي أول خطوة داخل أراضى الأندلس الإسلامية التقى هذا الجاسوس المتنكر بصبي مسلم كان واقفاً يبكي تحت ظل شجرة قال الجاسوس للصبي : لماذا تبكي هل تريد طعاماً مالملاً . أم تقبل منى هذه الهدية ؟ لقد أمسك الصبي المسلم بيد الجاسوس ثم ألقى بهديته على الأرض قائلاً : أتظننى طفلاً حتى تضحكك على بهذه اللعبة ؟ !

لقد فوجئ الجاسوس بالإجابة واعتزته دهشة ورعدة ثم أردف قائلاً : إذن لسم تبكي ؟ أبكى لأنى أخرج صباح كل يوم للتدريب على الرمي في هذه المنطقة وقد رأيت طائرين فوق هذه الشجرة ، فأردت أن أصيدهما بضربة واحدة ، غير أن طائراً واحداً سقط بيننا طار الآخر ونجا لهذا حزنت .

حزنت لأننى عجزت عن صيد طائرين بضربة وأخشى أن يفاجئنا أعداء الله فلا أقتل منهم الكثير بهذه الحرية ، واستدار الجاسوس راجعاً على الفور وأمام هيئة قيادة جيش الغزو قال لكبير كهنة العدو : هكذا يفكر الأطفال فكيف بالرجال من ذوى الخبرة في القتال ، وما العمل ؟

عليكم بالنساء والخمر إن هذا هو السلاح الحقيقي في معركة الغد وقد حدث فعلاً .. وبعد سنوات كثيرة طبعاً أصبح الأندلس " فردوساً " مفقوداً ، وتحول إلى " قصيدة " يترنم بها المسلمون أغنية ونشيداً . (١)

ولم يكف أستاذنا بهذا الحد من التحذير إنه يفتح أعيننا على مايجرى بيننا حتى لاتغمض الجفون أكثر من ذلك فلانبصر إلا الحديد في أيدينا وسيط الأعسداء تسيل دماً روثها نقول ليت ولاتنفع ليت .

(١) أُنقِصُوا أَيُّهَا الْمُسْلِمُونَ. ١١ قبل أن تدفعوا الجزية الدكتور عبد الودود شلبي ص ١٠٦
١٠٧ ط ٣ دار المجتمع للنشر والتوزيع بجدة ١٤٠٥ هـ = ١٩٨٥ م .

يقول بعض القادسين من مدن الضفة الغربية في فلسطين المحتلة : إن السلطات الصهيونية تدعو الشباب العرب إلى الإختلاط باليهوديات ثم تشجع هؤلاء الفتيات على ممارسة الفاحشة مع هذا الشباب . ويقول الراوى : إن معظم الأفلام التي تعرض هناك أفلام جنسية صارخة وقد عمدت الحكومة الإسرائيلية إلى فتح بيوت للدعارة فسي أماكن عمل الفلسطينيين وتجمعاتهم المختلفة .

إنه نفس المخطط ، ولنفس الغاية ، ولا فرق شئ ذلك بين التبشير والصهيونية ماذا بقى بعد ذلك ؟

إنها الكارثة ، وهى قادمة ما بقيت أمور المسلمين على ماهى عليه فى العالم الإسلامى بعامة وفى الخليج العربى بصفة خاصة . (١) ، وإن هدف البشريين سلب المسلمين من إسلامهم قبل كل شئ ، ولايتأتى ذلك إلا بشيوع الإنحلال ، بينهم وسوق السفريات إلى أوطانهم ، وقد أخذ المشرون على عاتقهم تنفيذ هذه المهمة ضمن مايقربون به من تخريب فى ديار الإسلام .

دور " زويمر " زعيم البشريين فى اشاعة الفساد (*)

لما وقف " صموئيل زويمر " رئيس جمعيات التبشير فى " مؤتمر القدس " سنة ١٩٣٥م والخاص بالتبشير خطيباً فى إخوانه المنصرين ، أرجع الفضل فى صرف عقول الشباب المسلم عن كل ما هو جاد ، ووفيد إلى إخوانه ، وكان من قوله : " أيها الإخوان الأبطال والزملاء الذين كتب الله لهم الجهاد فى سبيل المسيحية واستعمارها لبلاد الإسلام فأحاطت بهم عناية الرب بالتوفيق الجليل القدس لقد أديتم الرسالة التى نبطت بكم أحسن أداء ، ورفقت لها أسس التوفيق وإن كان يخيل إلى السئ أنه مع اتمامكم العمل على أكمل الوجوه لم يظن بعضكم إلى الغاية الأساسية منه .

إننى أفرم على أن الذين دخلوا من المسلمين فى حظيرة المسيحية لم يكونوا مسلمين حقيقيين لقد كانوا كما قلتم أحد ثلاثة ، إما صغير لم يكن له من أهله من يعرفه ما هو الإسلام أو رجل مستخف بالأديان ، لا يبنى غير الحصول على قوته

(١) المرجع السابق ص ١٠٧ ، ١٠٨ ، قادة الغرب يقولون : دمروا الإسلام أبدياً وأهله ص ٥٣ .

(٢) صموئيل زويمر : عاشر من عام ١٨٦٧م إلى ١٩٥٢م وهو مستشرق أميركى محرر مجلة " عالم الإسلام " الانجليزية له مؤلفات عن العلاقات بين المسيحية والإسلام منها " يسوع فى إحياء الغزالي " (النجد فى العلوم ص ٣٤٠ بتصرف) .

وقد اشتد به الفقر وعزت عليه لقمة العيش، وآخر ينبغي الوصول إلى غاية من الغايات الشخصية ، ولكن مهمة التبشير التي ندبتمك دول المسيحية للقيام بها في البلاد المحمدية ، ليست هي إدخال المسلمين في المسيحية فإن في هذا هداية لهم وتكريماً - هكذا - وإنما مهمتكم أن تخرجوا المسلم من الإسلام ليصبح مخلوقاً لاصلة له بالله - وبالتالي فلا صلة تربطه بالأخلاق التي تعتمد عليها الأمم في حياتها - بذلك تكونون أنتم بعملكم هذا طليعة الفتح الاستعماري في الممالك الإسلامية وهذا ما قمتم به في خلال الأعوام المائة السالفة خير قيام ، وهذا ما أهنتكم عليه وتهنئكم دول المسيحية والمسيحيون جميعاً كل التهنئة .

لقد قبضنا أيها الإخوان في هذه الحقبة من الدهر من ثلث القرن التاسع عشر إلى يومنا هذا على جميع برامج التعليم في الممالك الإسلامية ونشرنا في تلك البروع أماكن التبشير والكنائس ، والجمعيات والمدارس المسيحية الكثيرة التي تهيمن عليها الدول الأوروبية والأمريكية والفضل إليكم وحدكم أيها الزملاء إنكم أعددتهم بوسائلكم جميع العقول الإسلامية إلى قبول السير في الطريق الذي مهدتم له كل التمهيد ، إنكم أعددتهم شباباً في ديار المسلمين لا يعرف الصلة بالله ولا يريد أن يعرفها وأخرجتم المسلم من الإسلام ولم تدخلوه في المسيحية وبالتالي جاء النشر الإسلامي طبقاً لما أرادته له الاستعمار لا يهتم للعظام ويحب الراحة والكسل ولا يصرف همه في دنياه إلا في الشهوات فإذا تعلم فللشهووات وإذا جمع المال فللشهووات وإن تبوأ أسس المراكز ففي سبيل الشهوات يوجد بكل شي .

إن مهمتكم تمت على أكمل الوجوه ، وانتهيتم إلى خير النتائج وباركتكم المسيحية ورضى عنكم الاستعمار فاستمروا في أداء رسالتكم فقد أصبحتم بفضل جهادكم المبارك موضع بركات الرب . (١)

وهذه النهاية ختم زهير خطابة ، فمادام الناهيون والمستغلون رضوا عن المبشرين أصبحوا موضع بركات الرب فأبى رب هذا الذي يبارك عمل المفسدين ؟ ويرضى عن المستعمرين الظالمين ، سبحانك يارب العالمين قلت في القرآن الكريم :
(إن الله لا يصلح عمل المفسدين) . (٢)

(١) المخططات الاستعمارية لمكافحة الإسلام ص ٥٨ ، ٥٩ ، قادة الغرب يقولون

دبروا الإسلام أبعدوا أهله ، جلال العالم ص ٥٣ بدون عدد للطبعة (المختار الإسلامي للطبع والنشر) بالقاهرة ١٩٢٤م .

(٢) سورة يونس من الآية ٨١ .

إن زعماء التبشير يدركون تماما دور الأخلاق في حياة المسلمين ويعلمون مدى -
تأثيرها على الحضارة بل أثرها الحضارى على العالم أجمع ، وهم يأتون إلينا بالإستعمار
بكل معانيه الإستيطاني ، والثقافي ، والإقتصادي ، . . من مدخل هدم القيم يقول
مرما ديوك باكتول :

إنّ المسلمين يمكنهم أن ينشروا حضارتهم في العالم الآن بنفس السرعة التي
نشروها بها سابقا ، بشرط أن يرجعوا إلى الاخلاق التي كانوا عليها حين قاموا بدورهم
الأول لأن هذا العالم الخاوي لا يستطيع الصمود أمام روح حضارتهم . (١)

٥ - إحتواء حكام المسلمين بالإلتفاف حولهم

وهو هدف إستعماري ، يهدف له المبشرون السبل بما يتاح لهم من إمكانيات
وسا يملكون من وسائل ، وسأ لهم من خبرة يقول جب : لقد فقد الإسلام سيطرته على
حياة المسلمين الاجتماعيه وأخذت دائرة نفوذه تضيّق شيئاً فشيئاً حتى انحصرت فـسـى
طقوس محددة ، وقد تم معظم هذا التطور تدريجياً عن غير وعى وانتباه ، وقد مضى هذا
التطور الآن إلى مدى بعيد ، ولم يعد من الممكن الرجوع فيه ، لكن نجاح هذا التطوير
يتوقف إلى حد بعيد على القادة والزعماء في العالم الإسلامى ، وعلى الشباب منهم خاصة
كل ذلك كان نتيجة النشاط التعليمى والثقافى العلمانى (١) .

ومن أجل صنع القادة كما يشاء الاستعمار ، التف حولهم المبشرون وأحاطوهم
بالرعاية ، فكانوا بأعين التبشير يرون ، وعلى عشاء يتكثرون وهذا نوع من التدخل السياسى
الغربى لمصالح أم الغرب على حساب أمة الإسلام .

التبشير السياسى للقادة

ويخصى هذا النوع لقادة البلاد ، لجذبهم تجاه مصالح الاستعمار وهو من
ألوان التبشير السهام ، يستخدمون فيه كافة الوسائل للوصول إلى قلوب معظم الحكام
والقادة ، والوزراء ، وذوى الجاه ولا يتركون شغرة بدون أن ينفذوا منها إلى عقليّة
هؤلاء عن طريق الترجمة ، أو التعليم ، أو التطبيب ولو وصل الأمر للخدمة داخل
الدور والقصور .

(١) قادة الغرب يقولون : دمروا الإسلام أبعدوا أهله ص ٤٥ .

(١) يراجع المرجع السابق ص ٤٢ .

وبلغت النظر إلى هذا اللون التبشيري الدكتور / فهمى الشناوى بقوله : لقد أحاط بالخدو "توفيق" وأبيه "إساعيل" رجال مثل "نوبار باشا" "ونجران" باشا "وطرس غالى" وأحاط "بفاروق" رجال مثل "كريم ثابت" والسياسى "أندراوس" وأحاط "بالنحاس" مكرم عبيد .

حتى داخل القصور ، وبين خدم الحرم كان يحيط بالملكات والأميرات نساء ، وأحيانا رجال مسيحيون ويهود ومن لا يبشر فليس مسيحيا ، والتبشير هنا لايعنى بالضرورة تحويل الملك أو الزعيم أو الأميرات إلى المسيحية دينا معلنا ولكن تحويلهم بعيدا عن مصلحة الإسلام وفي خدمة المسيحية الدولية هو المطلوب والأكثر فعالية والأبعد أثرا .^(١)

ونجح الغرب فى القيام بهذا الدور ، وسخر بعض مسيحي الشرق لتثيله حتى تمكن من غرس مبادئ التربية الغربية وبث أفكارها فى كثير من ملوك وقادة المسلمين .

وفى النهاية اتخذ هؤلاء الحكام معاهد الغرب قبلة لهم وأساتذة أوروبا أئمة لهم يتلقون النصيحة منهم ويشير الأستاذ ابراهيم خليل أحمد إلى بعضهم قائلا : ونذكر منهم على سبيل المثال لا الحصر :

- ١ - الملك السابق فاروق (مصر) .
- ٢ - الملك فيصل^(٢) (العراق) .
- ٣ - الملك حسين (الأردن) .

ولعل الغرض من هذا كله أن يشبوا متشبعين بمبادئ الغرب مائلين له ، وبهذا تخف فى نفوسهم موازين القيم الإسلامية ، والقيم الوطنية العربية .^(٣)

٦ - اصطناع العداة بين النصرانية والإسلام

والواقع يؤكد أن الإسلام فى جوهره لايعادى (دعوة المسيح الحق) التى أوحى الله تعالىها إلى نبيه عيسى عليه الصلاة والسلام وإنما يوجب على المسلمين الإيمان بالمسيح عليه السلام والتصديق برسالته ، كما يفرض عليهم الإيمان بكل الأنبياء والرسل بما فيهم

- (١) المختار الإسلامى ص ٥٩ من مقال بعنوان : المؤامرة على اسقاط الخلافة العثمانية (العدد ٢٩ السنة الخامسة) ١٤٠٥ هـ = ١٩٨٤ م .
- (٢) فيصل ٦ ابن غازى عاش من عام ١٩٣٥م إلى ١٩٥٨م نودى به ملكا على العراق عام ١٩٥٣م ثم قتل بانقلاب عسكري (يراجع المنجد فى العلوم ص ٥٣٦) .
- (٣) الاستشراق والتبشير وصلتهما بالإمبريالية العالمية ص ٦٠ ، ٦١ بدون عدد للطبعة وبدون ذكر المطبعة ١٩٧٢م .

خاتم النبيين صلوات الله وسلامه عليهم أجمعين ، والإيمان بأن الإسلام نسخ الشرائع السابقة كلها بما فيها النصرانية يقول الأستاذ / نذير حمدان :

ولكن المبشرين يصطنعون صراغا بين الرسالتين ، ويتكلفون أن يقيموا عسداً بين المسلمين والمسيحيين ، فالمستشرق الألماني (بيكر) يرى أن " هناك عداً مسن النصرانية للإسلام بسبب أن الإسلام عندما انتشر في العصور الوسطى أقام سداً منيعاً في وجه انتشار النصرانية ، ثم امتد إلى البلاد التي كانت خاضعة لصولجانها (٠٠) - فالقضية الحقيقية هي تعارض مصالح المبشرين التوسعية وتخوفهم على مصالحهم الكنسية وتغلغل النفوذ الاستعماري قبل أي اعتبار آخر . (١)

والقوم يشعلون نار العداً كلما أحسوا بخمودها وكان الأليق بهم أن ينظروا نقاط الالتقاء بين الإسلام والمسيحية ، ويعمقوا الصلة بين أتباع الأخوين محمد وعيسى عليهما الصلاة والسلام ، حتى يصل الجميع إلى بر الأمان ولكن الحاجة في نفس يعقوب نجد التصريح من جانب التبشير وأذنا به بأن الصراع لا ينتهي ، وبأنه صراع بين الشرق والغرب وتتاسى القوم أن الرسالتين أنبثقتا من الشرق ، فلاداعي لاصطناع استمرار العداوة من أمثال آلن مورهديد القائل في كتابه النيل الأبيض :

لقد انتهت هذه القلاقل (ثورات عرابي والمهدى) كما رأينا بالهزيمة الساحقة للإسلام على ضفاف النيل ولكن ثبت أنها هزيمة مؤقتة ليس إلا ومنذ سنة ١٩٠٠م وهنالك تقدم منتظم للإسلام في شرق ووسط أفريقيا ، وفي الوقت الحاضر يكسب المسلمون مؤمنين جددًا أكثر من المسيحيين كما قال " رولاند أوليفر " إنهم يكسبون السباق .

وأوغندا تعتبر الآن مسيحية ولكنها ستستقل قريبًا وكل من مصر والسودان تحت حكم مسلم لذا فما من رجل عاقل يغامر بالقول بأن ذلك هو نهاية الأمر ، التناقض بين الدينين الشرق ضد الغرب ، يبدو كأنه جزء دائم من الواقع الإفريقي ، وهذا الصراع يعض أحياناً تحت الأرض وأحياناً فوقها ولكنه مستمر ومحتوم كالنيل نفسه . (٢)

والواقع يشهد بخلاف هذا الكلام ، فالشرق المسلم في مجده كان للغرب نورا يزيل ظلم الحياة ، وكان كالنيل في نتاجه يروي الأرض فتنبت الحب والبقل وحسين

(١) مجلة منار الإسلام ص ٩٢ ، ٩٣ مقال بعنوان: بين التبشير والاستغراب (العدد

الثامن - السنة الخامسة) ١٤٠٠ هـ = ١٩٨٠ م .

(٢) الغزو الفكري محمد جلال كشك ص ٣٨ ط ٤ مطابع الأهرام التجارية بالقاهرة ١٣٩٥ هـ =

١٩٧٥ م نقل عن: النيل الأبيض تأليف آلن مورهديد ، وترجمة محمد بدر الدين

خليل ص ٣٥٧ ، ٣٥٨ بدون عدد للطبعة طبع دار المعارف بمصر ١٩٦٥ م بتصرف .

وأتت الفرصة الغرب فتقدم في ركب الحياة ، أشعلها نارا حامية تأكل الأخضر واليابس وتناسى رجاله تسامح الإسلام ، وكان الأجدد وتفكرى الغرب أن يذكروا إخوانهم وعشيرتهم بأيادي الإسلام البيضاء ، بدلا من أن يثيروا فيهم البغضاء والشحناء .

٧ - محاولة الاستيلاء على بيت المقدس

أراد الغربيون أن ينفموا عما يجيش في صدورهم من استيلاء المسلمين على "القدس" ولذا يقول الأستاذ نذير حداد : فنفا أن هزم الصليبيون بعد قرن من الزمان أنفوقها في محاولة الاستيلاء على "القدس" وغيرها وانتزاعها من أيدي المسلمين يقول اليسوعيون :

ألم تكن نحن ورثة الصليبيين ؟ أولم نرجع تحت راية الصليب لنمتأنف التسرب التبشيري والتدن المسيحي ، ولنعيد في ظل العلم الفرنسي ، وباسم الكنيسة بملكسة المسيح ؟ (١) .

وظلت فكرة الاستيلاء على بيت المقدس تراود أفكار الغرب بعد هزيمته العسكرية في الحروب الصليبية ، وأخذ يستعد لتحقيق هدفه ، لفترة تمتد لعدة قرون كانت الأرض المقدسة بأيدي المماليك ثم بحوزة الأتراك المسلمين في القرن السادس عشر الميلادي ، ونعم الناس جميعا بوجود بيت المقدس في رعاية المسلمين ، حتى قربت نهاية الحرب العالمية الأولى ، عندما دخلت قوات الغزو الأوربي بلاد الشام .

وهكذا نرى أن هذا الأمل القديم من أجل غزو بيت المقدس ظل مطورا في زوايا النسيان مدى خمسة قرون إلى أن تمكنت القوات المتحالفة من دخوله في ١٩١٧م ، ولم يكن هذا خاتمة الصراع المرير في سبيل امتلاك هذه البقعة المقدسة إذ تجدد النزاع من أجلها مرة أخرى بعد انتهاء الحرب العالمية الثانية .

ولكن بعد أن كان هذا النزاع فيما مضى نزاعا بين المسيحية الغربية والعالم الإسلامي أصبح اليوم نزاعا بين إسرائيل تناصرها القوى الاستعمارية في العالم الغربي وبين دول الشرق العربي يشد أزرهم إيمانهم العميق بعدالة قضيتهم ووضوح حقهم

(١) مجلة منار الإسلام ص ٩٢ من مقال بعنوان بين التبشير والاستغراب وقد سبق ذكر هذا المرجع .

وإذا كان ذلك هو ما مضى الأراضى المقدسة وهذا حاضرها ، فلانعلم على وجهه اليقين ماذا سيكون مصيرها فى المستقبل القريب أو البعيد ، وإن كانت الدلائل تسوِّدُن بأنه سوف يكون مستقبلاً حافلاً بالتطورات الهامة والأحداث الجسام .

وقد بذل الغرب جهده وما يزال ، ليدوم له التحكم فى مصير المسلمين والمهيمنة على أوطانهم " فاستغل الاستشراق والاستعمار والتبشير كذلك ليظل العالم العربى تابعاً للألوان حضارته ويبقى تحت سيطرته وخاصة فلسطين وذلك لموقعها الجغرافى الممتاز الذى جعلها عاملاً حيوياً فى التاريخ العالمى إذ تضم أعز الأماكن المقدسة للرسالات الثلاث : اليهودية والمسيحية والإسلام على حدٍ سواء^(١) .

فإن على المسلمين واجب تجاه بيت المقدس بكل مقدساته وفى مقدمتها أولسى القبلتين وثالث الحرمين " المسجد الأقصى " عليهم تطهير بيت المقدس من كل معتد أثيم وتخليص مقدساته من قبضة الصهيونية الاستعمارية ، ليعود الأمن والأمان إلى مدينته السلام ، ومن يتقاعس عن الجهاد فى سبيل الله لتطهير هذه الأماكن من رجس المعتدين فهو خائن لله ولرسوله وللمؤمنين ، ومفرط فى الأمانة فعلى ولاة المسلمين وعلمائهم أن يعيدوا للمسلمين المجد والعزة .

وسائل التبشير

تنوعت وسائل المبشرين للوصول إلى أغراضهم ، وتحقيق أهدافهم فلم يقفوا عند أسلوب بعينه ، وإنما استخدموا كل الأساليب المتاحة ، وهم دائماً فى طريق التجديد ، وفى خدمة دولهم ، فهم فى نفس الوقت الذى يعملون فيه لنشر المسيحية الغربية يوجهون جهودهم لخدمة مصالح الدول التى ابتعثتهم ، ولقد حدث فى عهد الخديوى إسماعيل صاحب الفتوحات فى أرجاء السودان ، أن خشى الإنجليز من توسعته فى السودان الشقيق .

يقول سيخايل شارويم : وجعلوا يعملون على ما تقتضيه مصلحتهم ويتديرون لمستقبل الأيام فأرسلوا الكشاف ، والرواد ، من طريق الزنجبار ورأس الرجاء بعضهم فى زى المبشرين

(١) فلسفة الاستشراق وأثرها فى الأدب العربى المعاصر دكتور / أحمد سمائلوقتش ص ١٤١ ، ١٤٢ بدون عدد للطبعة ، طبع دار المعارف بمصر ١٣٩٤هـ = ١٩٧٤م .

بالنصرانية وبعضهم باسم علماء الآثار وأصحاب علم طبقات الأرض . (١)

وهكذا يتضح أمرهم ، فهم سخرة للدول الاستعمارية وأداة لتحقيق المآربالسياسية وهذه وسائلهم إجمالاً :

- ١ - التعليم فى المدارس ، والكليات والمعاهد ، بعد إنشائها .
- ٢ - إنشاء المستشفيات ، والمستوصفات المجانية ، وتقديم الخدمات الطبية مجاناً .
- ٣ - وسائل الإعلام : من صحافة ، وإذاعة ، ودور النشر ، والطباعة .
- ٤ - المخيمات الكشفية ، والمعسكرات .
- ٥ - الجمعيات التبشيرية والخيرية التابعة للتبشير .
- ٦ - السلاجى .
- ٧ - الكتب ، والرسائل .
- ٨ - المؤتمرات .

وسأتحدث بإيجاز عن كل وسيلة من هذه الوسائل ليظهر بوضوح الدور التبشيري المستمر تحت الخدمات الإنسانية ، والرحمة بالبشرية .

١ - من أهم وسائل التبشير التعليم

وقد اتخذ المبشرون التعليم وسيلة من قديم الزمان ، وكانت الخطة بناء مدرسة مسيحية فى أحد أقطار الإسلام ، وبحجة توسيع المدرسة يتم شراء ماحولها من أرض ، أو مساكن بأى وسيلة ، ويقام سور كبير حول المدرسة والأرض المشتراه ، وفى نفسا المدرسة تشيد الكنيسة ، فيجد التلميذ المدرسة تلاصق الكنيسة ، فيتمود على رؤيوة هذا المنظر ، وتنطبع فى ذهنه هذه الصورة وإن لم يذهب لتأدية الشعائر فيها - - - - - مجاملة لأساتذته المسيحيين ، ومن البطارقة الذين برزوا فى هذا الدور وطبقوه ببلاد الإسلام :

١ - البطريرك " كيرولس الرابع " (*) بابا الإسكندرية والمدارس التبشيرية :

يشهد تلميذ من تلاميذ المدرسة التى أنشأها بالدور الذى أداه هذا البطريرك

(١) الكافى فى تاريخ مصر القديم والحديث ميخائيل شاروبيقم ج ٤ ص ٣٧٦ ط ١ طبع

بالمطبعة الكبرى الأميرية ببولاق مصر المحمية ١٣١٨ هـ = ١٩٢٠ م .

(*) كيرلس وهو داود بن توماس بن بشوت بن داود ولد سنة خمس وعشرين ومائتين وألف هجرية بقرية اسمها نجع أبوزقالي من قسم صومعة شغلان بإقليم أخميم بصعيد مصر (الكافى فى تاريخ مصر القديم والحديث ج ٤ ص ١٣٤) .

مفتخرا بأعماله ، فأولاً : فإنه عزم أن يجمع جميع أبناء الملة ، ويضعهم في دار أنشأها بالقبيلة " وسماها " دار العلوم " وقد عين لدخول التلاميذ يوم كذا ونودي بذلك فسي الناس بالكنيسة الكبرى . (١)

وبدهاء البطريرك ، استمال محفظى القرآن الكريم من المسلمين بالقريه حسنتى لايؤلبوا أهل القرية على المسيحيين ، ويكشفوا خطته الماكرة ، وحتى يضمن دخول أولاد المسلمين بالمدرسة وهو المقصود الأول وأناط بهم التعليم الابتدائى ، على أن يضمم الأولاد النجباء بعد اختبارهم إلى جانب التلاميذ المسيحيين ليتلقوا بقية تعليمهم على يد أساتذة مسيحيين ، وهذا ما قاله التلميذ المذكور : وجعل لامتحان تلاميذهم أياما معدودة في كل ستة شهور فمن وجد منهم ناجباً ضم إلى صفوف المدرسة ، فلم يمض على ذلك إلا القليل حتى دخل من هؤلاء في صفوف المدرسة نيف وتسعون تلميذاً وبائة من كانوا خارجا وظهرت عليهم علامات النجابه ودلائل الفلاح فتكلموا بالإنجليزية والفرنسية والإيطالية والقبطية وجودوا اللغة العربية . (٢)

دوره في بناء المدارس :

أدرك " داود " الصومعى منفعة التعليم للمسيحية ، ودوره في التبشير بها فسلط جهده في إنشاء المدارس التي تخدم أغراض المسيحية منذ عهد مبكر ، فحين كان مطرانا عاما أنشأ مدرسة في الدار البطريركية " بالقاهره " ، وجعل فيها التعليم مجانيا لكل الطبقات وبعد جلوسه على السدة الباباوية عمل على توسيعها وزيادة فصولها حتى تستوعب أكبر عدد من الطالبة وانتحتها رسميا بحضور وجهاء الدولة سنة ١٨٥٥م وكان يقوم بكل مطالب الطالبة مع دفع مرتبات المدرسين . (٣)

وحتى لاتغلت الفتيات المسلمات ، من الدعوة إلى حظيرة المسيحية قام بإنشاء بعض مدارس للتلميذات وهذا ما قاله صموئيل تاووضروس في تعداد له لآثره ولم يقف البطاريرك المصلح عند هذا الحد ، بل أنشأ مدرستين أخريين في حارة السقاين واحدة للبنين والأخرى للبنات علاوة على مدرسة أولية لهن في حي الأزكيه وهكذا كانت مدرسة الأقباط الكبرى التي يتعلم فيها المسيحي بجانب المسلم أول مدرسة أهليه تمتلكها الكنيسة فسي

(١) المرجع السابق ص ١٣٢ .

(٢) المرجع السابق ص ١٣٢ ، ١٣٣ .

(٣) باباوات الكرسي الإسكندري ١٨٠٩ - ١٩٧١م مع موجز لمعاصريهم من أساقفة الأقاليم

صموئيل تاووضروس ص ٤٦ ، ٤٧ .

القاهرة بل وفي مصر ، كما كانت مدارس البنات الأولى من نوعها التي شهدتها البلاد في وقت مبكر من نهضتها .^(١)

وليت أمر البابا وقف عند هذا الحد ، بل تعداه إلى القيام بنفسه بدور تبشيري يفوق الخيال ففي نهاية العام الدراسي كل سنة يعد حفلا يدعو إليه كبار المسئولين بمصر ، ويحضره جميع التلاميذ وبإلها من فرصة ذهبية حيث يقوم بنفسه أمام هذا الجمع بتوزيع الجوائز فهو فارس الميدان ، وقتها سيفهم التلاميذ بنين وبنات أنه كل شيء عند كبار رجال الدولة ، وبالتالي يتطرق إلى عقولهم التساؤل : لو كان على باطل فمسا الذي جعل كبار الدولة يقفون من خلفه ويسمحون له أن يكون سيد الحفل والموقف وهم شهسود .

ويكفي القارئ الكريم ، أن يتلو وصف هذا الحفل كما ورد على لسان صاحب * الكافي في تاريخ مصر القديم والحديث * حيث قال : وكان في نهاية كل سنتيولم الولايسم العظيمة ويدعو كبار القوم والوجهاء ، والعلماء ، لامتحان التلاميذ ثم يفرق الجوائز لمن نياشين الذهب والفضة ونفيس الكتب وبعد الموائد الفاخرة ، وكان إذا سمع من أحد التلاميذ كلمة وأعجبه وضعها أو أستكبرها على قائلها لصفره وعدم بلوغه حد النقصد فرح به فرحا عظيما واستعادها مرارا وأخبر بها كل من يراه في يومه ويقول سمعت اليوم فلان بن فلان يقول كيت وكيت فسرتني جدا إدراكه وتحقق لي نجاحه إن شاء الله .^(٢)

ب- البطريرك الإنطاكي كيرلس الثامن ودوره في نشر التعليم المسيحي :

فور وصول هذا البطريرك إلى كرسى البطريركية في ٣ مايو سنة ١٨٨٥م اتجه للتعليم كما يقال وابتدأ ببلاد الشام فوسع مدرستى الصليبيه ، والشرعوس الابتدائيتين وأنشأ مدرسة ثالثة في القيب ومدرستين بابتدائيتين للبنات ، وبلغ عدد التلاميذ في السنة الأولى لحبريته نحو من ١٥٠٠ تلميذا وتلميذة ، إلا أنه ماكان يرضى بهذه المدارس الابتدائية فعزم على إنشاء مدرسة عالية وأخذ ينهض هم رعبته لمعاونته على هذا العمل الهسبورور فتبرع الخواجات بحمص وهم عيون الطائفة بإحدى دورهم في الصليبيية لتكسسون مدرسة داخلية وتقدر النفقات بعد ذلك بأربعة آلاف ليرة أخذ يعمل لإيجاد هسا .^(٣)

(١) المرجع السابق ص ٤٧ ، الكافي في تاريخ مصر ج ٤ ص ١٣٣ .

(٢) الكافي في تاريخ مصر ص ٠٠ ج ٤ ص ١٣٣ .

(*) كيرلس ٨ هو سمعان جحا ولد في سنة ١٨٤٠م بمدينة حلب الشهباء من والديسن كريمين نقيين هما حنا جحا وكترتا بيطار وكلاهما من أكرم العائلات الحلبية (تاريخ نشأة المسيحية ص ٤٩) تاريخ نشأة المسيحية وطائفة الروم الكاثوليك تأليف متری بك قسيس

ص ٤٩ بدون عدد للطبعة - مطبعة الأمانة بالفجالة بالقاهرة ١٩٢٨م .

(٣) المرجع السابق ص ٥٠ .

وفي عام ١٩٠٤م كان هذا البطريرك في زيارة لبابا روما ، يقول : متري بك قسيس :
وعندما أزمع على الرجوع صحبه قداسة البابا رسالة جوابية للسلطان عبد الحميد فعاد بها
غبطته للآستانة فأهداه السلطان الوسام العثماني المرصع مكافأة على اخلاصة وصداقته
وأعمال غبطته بدمشق .

ثم قفل غبطته إلى سوريا فوصل دمشق في أغسطس سنة ١٩٠٥م وعاد إلى مواصلة
أعماله الإصلاحية في الكرسي الإنطاكي فوجه اهتمامه بنوع خاص إلى المدرسة البطريركية
بدمشق فحولها إلى مدرسة عالية داخلية ، وتوفى إلى مشترى السور الأثر المسيحي الكائن
بجوار البطريركخانه والكنيسة ، وهو السور الذي تدلى منه بولس الرسول عندما فر من دمشق
تخلصا من بطش حاكمها به على ما في أعمال الرسل ، وأقام صورا عظيما حول الكنيسة
والمدرسة والبطريركخانه ، وإذ كانت كنيسة دمشق مدينة بمبلغ ألفي ليرة فرنسوية عمل يانصيب
خيرى فنجح نجاحاً عظيماً تمكن معه من وفاة الدين كله ، ووجه نظرة اهتمام إلى
حوران فوسع بناء المدرسة فيها وأسس مدرسة للمبناات وعندما انتقل إلى بيروت رأى المدرسة
البطريركية تداعى للخراب فجدد القسم الأكبر منها وانفق على ذلك مالا طائلا وفسى
الوقت نفسه بنى كنيسة المعرة واشترى أملاكاً لوقفها على مدرستي البطريركية في بيروت
" وعين تراز الإكليريكه " وفي سنة ١٩٠٧م سار غبطته لزيارة البروشيتة الأورشليمية فقصى
نحو من خمسة أشهر عاملاً على النظر في شئونها وفي هذه المدة بنى بطريركخانه جيلسة
في " يافا " وكنيسة وطريركخانه في بيت لحم وكنيسة في السلط وأسس مدرسة بجوارها وأقام
كنيسة في عين بقرب السلط وغير ذلك . (١)

وهذه الصورة اتضح لنا أنه أضاف إلى إنشاء العديد من المدارس المسيحية
وبناء الكنائس بجوارها تطلعاته التوسعية ، ومحاولته تضيق الخناق على المسلمين
بشراء الأراضي ووقفها على المدارس الخاصة بالبطريركية ، ولاغرابة في ذلك فقد نهج
منهج كيرلس الرابع بابا الإسكندرية ، الذي اختار اسمه لنفسه عند سياحته ، وتوسيع
في الرغبات المسيحية غير المحدودة ، فلم يقصر نشاطه على بلاد الشام بل امتد إلى مصر .

نشأة المدرسة البطريركية لطائفة الروم الكاثوليك في مصر :

واصل " كيرلس الثامن " نشاطه في قطر مصر مطبقاً ما كان يضمنه ببلاد الشام
بدهاء ، فيقال في ذكر دوره في مصر في خدمة طائفته : وعندما بلغ غبطته القطر
المصري توجهت عزمته لتأسيس مدرسة بطريركية فيها تليق لعظمة الطائفة .

وبالفعل نفذ فكرته الطيبة وافتتح المدرسة في شارع الفجالة وأخذ لها دارا كان اشترى ثلاثها سليم بك وسمعان بك صيدناوى فتنازلا عن ايجارها للمدرسة وبقي الثلث الثالث بين سعادة الوجيه باسيلي بك موصيلى والست تفيده قسيس وأوقفوها للمدرسة كما وعدوا بذلك غبطته ، وهذا ليس بكثير على مكارمهم وسلم هذه المدرسة للاكليروس البطريركى وتهدب اليوم (أى يومها) نيفا وثلاثمائة تلميذا . (١)

ومن البطاركة الذين لهم دور بارز في فتح المدارس التبشيرية ببلاد الإسلام " غريغوريوس (٢) يوسف " الذي سبق البطريركين المذكورين من قبل في هذا السردور فحين تولى البطريركية الإنطاكية في ٢٩ سبتمبر سنة ١٨٦٤م برز نشاطه التبشيري المستتر حول المدارس الداخلية والجمعيات الخيرية .

ففي سنة ارتقائه العرش البطريركى نفسها وضع أساس المدرسة البطريركية فسي بيروت وأنشأ ثلاث مدارس كبرى داخلية ، ومدارس كثيرة خارجية ، ومثلها كتاتيب للأحداث والبنات في عموم الأبرشيات ، وأقام جمعيات للفقراء في أكثر حواضر سوريا ومصر . (٢) ، فالتبشير بواسطة التعليم مشروع باباوى من أساسه ، وفي جميع مراحلها .

مفهوم التعليم التبشيري :

اتجه القوم لغزو الإسلام فكربا لمشقة الغزو العسكرى ولعلمهم أنه يولد مقاومة لاطاقة لهم بها ، فبعد الحروب الصليبية الدامية ، تحولوا إلى الغزو الثقافى فأعطوه أهمية قصوى بجانب الغزو الحرس عند الضرورة ، فكان تعلم اللغة العربية ، والللهجات المحلية لأأم الشرق الإسلامى ، وتعلم اللغات الشرقية عموما حتى يتمكنوا من نقل فكرهم إلى هذه الأأم ، وأرسلوا البعثات التبشيرية التعليمية لنشر أفكار الغرب المسيحى وكان التركيز على تعليم النشى ، فالصغار قلوبهم غضة ونفوسهم بريئة ، وعقولهم مستجيبة والتأثير فيها أعظم والوصول إليها أقرب فلاعجب أن يقول أحد المبشرين : إن الأثر الفعال في الإسلام يبدأ باكرا جدا ، من أجل ذلك يجب أن يحصل الأطفال الصغار

(١) المرجع السابق ص ٥٦ .

(٢) غريغوريوس يوسف : ولد في بلدة رشيد بجوار الإسكندرية سنة ١٨٢٣ وهو ابن

يوسف سيور من أعيان دمشق وكانت وفاته في دمشق يوم ١٣ يوليو سنة ١٨٩٨م

" المرجع السابق ٤٤ ، ٤٦ باختصار .

(٢) المرجع السابق ص ٤٤ ، ٤٥ .

إلى المسيح قبل بلوغهم سن الرشد ، وقبل أن تأخذ طبائعهم أشكالها الإسلامية .^(١)

ومن أجل إرضاع الأطفال تعاليم المسيح " عليه السلام " على الطريقة الغربية
اهتم التبشير بدور الحضارة ورياض الأطفال والمراحل الابتدائية عموماً ، " فكل مولود يولد
على الفطرة " والذي يغير سلوكه ويحول فطرته ، التربية ، وبإلها من فرصة لدعاة
المسيحية ، وهم بدون شك خير من يغتنم الفرص وقد أبانت البشارة " أنا مليجان " عن
ذلك أحسن الإبانة إذ قالت :

إنّ المدرس أقوى قوة لجعل الناشئين تحت تأثير التعليم المسيحي ، وهذا التأثير
يستمر حتى يشمل أولئك الذين سيصبحون يوماً قادة أوطانهم .^(٢)

وامتد هذا اللون من التعليم إلى الكبار ، لكي يكونوا أداة طيعة للغرب في
تنفيذ خططه ، بعد صبغهم بثقافته وتلوينهم بحضارته الخادعة ، ولقد كان المستعمرون
الغربيون يعلمون أبناء البلاد لتسخيرهم في خدمة أغراضهم .

التعليم التبشيري في خدمة الغرب :

ومن أجل ذلك فتحوا المدارس ، وتفننوا في جمع المال للإنفاق على معلميهما
وإن كان واقع الأمر يشهد أنهم لا يدفعون من مالهم الخاص وإنما ما استنزفوه من خيرات
الشعوب ، ليستخدموه في مصلحتهم الخاصة ، وتشير التعاليم الصادرة إلى حاكم إحدى
المستعمرات في عام ١٧٦٥م .

إلى أن كل مؤسسة أوروبية لا بد أن تكون في خدمة الاستعمار حيث ورد فيها أن
جميع المستعمرات التي أسستها الدول الأوروبية المختلفة لم توجد إلا لخدمة الدول
المستعمرة .^(٣)

ومعنى هذا أن المستعمر يعد الإنسان في البلاد التي تحت تصرفه ليكون نفسه
خدمته فلا يعطيه من التعليم الجرعة التي تؤهله لأن يكون عالمًا متفوقًا وقد أشرت في مفهوم

(١) مجلة " الوعي الإسلامي " تصدر بالكويت شهرياً كل شهر عرس (السنة ١٥ العدد ١٨٠)

ص ٥٨ من مقالة للأستاذ / عزت محمد إبراهيم بعنوان " التبشير وما يتمتر وراءه من
أغراض " ١٣٩٩ هـ = ١٩٧٩ م .

(٢) أباطيل وأسوار محمود محمد شاكر ج ١ ، ٢ ، ٣ ، ٤ ، ٥ ، ٦ ، ٧ ، ٨ ، ٩ ، ١٠ ، ١١ ، ١٢ ، ١٣ ، ١٤ ، ١٥ ، ١٦ ، ١٧ ، ١٨ ، ١٩ ، ٢٠ ، ٢١ ، ٢٢ ، ٢٣ ، ٢٤ ، ٢٥ ، ٢٦ ، ٢٧ ، ٢٨ ، ٢٩ ، ٣٠ ، ٣١ ، ٣٢ ، ٣٣ ، ٣٤ ، ٣٥ ، ٣٦ ، ٣٧ ، ٣٨ ، ٣٩ ، ٤٠ ، ٤١ ، ٤٢ ، ٤٣ ، ٤٤ ، ٤٥ ، ٤٦ ، ٤٧ ، ٤٨ ، ٤٩ ، ٥٠ ، ٥١ ، ٥٢ ، ٥٣ ، ٥٤ ، ٥٥ ، ٥٦ ، ٥٧ ، ٥٨ ، ٥٩ ، ٦٠ ، ٦١ ، ٦٢ ، ٦٣ ، ٦٤ ، ٦٥ ، ٦٦ ، ٦٧ ، ٦٨ ، ٦٩ ، ٧٠ ، ٧١ ، ٧٢ ، ٧٣ ، ٧٤ ، ٧٥ ، ٧٦ ، ٧٧ ، ٧٨ ، ٧٩ ، ٨٠ ، ٨١ ، ٨٢ ، ٨٣ ، ٨٤ ، ٨٥ ، ٨٦ ، ٨٧ ، ٨٨ ، ٨٩ ، ٩٠ ، ٩١ ، ٩٢ ، ٩٣ ، ٩٤ ، ٩٥ ، ٩٦ ، ٩٧ ، ٩٨ ، ٩٩ ، ١٠٠ ، ١٠١ ، ١٠٢ ، ١٠٣ ، ١٠٤ ، ١٠٥ ، ١٠٦ ، ١٠٧ ، ١٠٨ ، ١٠٩ ، ١١٠ ، ١١١ ، ١١٢ ، ١١٣ ، ١١٤ ، ١١٥ ، ١١٦ ، ١١٧ ، ١١٨ ، ١١٩ ، ١٢٠ ، ١٢١ ، ١٢٢ ، ١٢٣ ، ١٢٤ ، ١٢٥ ، ١٢٦ ، ١٢٧ ، ١٢٨ ، ١٢٩ ، ١٣٠ ، ١٣١ ، ١٣٢ ، ١٣٣ ، ١٣٤ ، ١٣٥ ، ١٣٦ ، ١٣٧ ، ١٣٨ ، ١٣٩ ، ١٤٠ ، ١٤١ ، ١٤٢ ، ١٤٣ ، ١٤٤ ، ١٤٥ ، ١٤٦ ، ١٤٧ ، ١٤٨ ، ١٤٩ ، ١٥٠ ، ١٥١ ، ١٥٢ ، ١٥٣ ، ١٥٤ ، ١٥٥ ، ١٥٦ ، ١٥٧ ، ١٥٨ ، ١٥٩ ، ١٦٠ ، ١٦١ ، ١٦٢ ، ١٦٣ ، ١٦٤ ، ١٦٥ ، ١٦٦ ، ١٦٧ ، ١٦٨ ، ١٦٩ ، ١٧٠ ، ١٧١ ، ١٧٢ ، ١٧٣ ، ١٧٤ ، ١٧٥ ، ١٧٦ ، ١٧٧ ، ١٧٨ ، ١٧٩ ، ١٨٠ ، ١٨١ ، ١٨٢ ، ١٨٣ ، ١٨٤ ، ١٨٥ ، ١٨٦ ، ١٨٧ ، ١٨٨ ، ١٨٩ ، ١٩٠ ، ١٩١ ، ١٩٢ ، ١٩٣ ، ١٩٤ ، ١٩٥ ، ١٩٦ ، ١٩٧ ، ١٩٨ ، ١٩٩ ، ٢٠٠ ، ٢٠١ ، ٢٠٢ ، ٢٠٣ ، ٢٠٤ ، ٢٠٥ ، ٢٠٦ ، ٢٠٧ ، ٢٠٨ ، ٢٠٩ ، ٢١٠ ، ٢١١ ، ٢١٢ ، ٢١٣ ، ٢١٤ ، ٢١٥ ، ٢١٦ ، ٢١٧ ، ٢١٨ ، ٢١٩ ، ٢٢٠ ، ٢٢١ ، ٢٢٢ ، ٢٢٣ ، ٢٢٤ ، ٢٢٥ ، ٢٢٦ ، ٢٢٧ ، ٢٢٨ ، ٢٢٩ ، ٢٣٠ ، ٢٣١ ، ٢٣٢ ، ٢٣٣ ، ٢٣٤ ، ٢٣٥ ، ٢٣٦ ، ٢٣٧ ، ٢٣٨ ، ٢٣٩ ، ٢٤٠ ، ٢٤١ ، ٢٤٢ ، ٢٤٣ ، ٢٤٤ ، ٢٤٥ ، ٢٤٦ ، ٢٤٧ ، ٢٤٨ ، ٢٤٩ ، ٢٥٠ ، ٢٥١ ، ٢٥٢ ، ٢٥٣ ، ٢٥٤ ، ٢٥٥ ، ٢٥٦ ، ٢٥٧ ، ٢٥٨ ، ٢٥٩ ، ٢٦٠ ، ٢٦١ ، ٢٦٢ ، ٢٦٣ ، ٢٦٤ ، ٢٦٥ ، ٢٦٦ ، ٢٦٧ ، ٢٦٨ ، ٢٦٩ ، ٢٧٠ ، ٢٧١ ، ٢٧٢ ، ٢٧٣ ، ٢٧٤ ، ٢٧٥ ، ٢٧٦ ، ٢٧٧ ، ٢٧٨ ، ٢٧٩ ، ٢٨٠ ، ٢٨١ ، ٢٨٢ ، ٢٨٣ ، ٢٨٤ ، ٢٨٥ ، ٢٨٦ ، ٢٨٧ ، ٢٨٨ ، ٢٨٩ ، ٢٩٠ ، ٢٩١ ، ٢٩٢ ، ٢٩٣ ، ٢٩٤ ، ٢٩٥ ، ٢٩٦ ، ٢٩٧ ، ٢٩٨ ، ٢٩٩ ، ٣٠٠ ، ٣٠١ ، ٣٠٢ ، ٣٠٣ ، ٣٠٤ ، ٣٠٥ ، ٣٠٦ ، ٣٠٧ ، ٣٠٨ ، ٣٠٩ ، ٣١٠ ، ٣١١ ، ٣١٢ ، ٣١٣ ، ٣١٤ ، ٣١٥ ، ٣١٦ ، ٣١٧ ، ٣١٨ ، ٣١٩ ، ٣٢٠ ، ٣٢١ ، ٣٢٢ ، ٣٢٣ ، ٣٢٤ ، ٣٢٥ ، ٣٢٦ ، ٣٢٧ ، ٣٢٨ ، ٣٢٩ ، ٣٣٠ ، ٣٣١ ، ٣٣٢ ، ٣٣٣ ، ٣٣٤ ، ٣٣٥ ، ٣٣٦ ، ٣٣٧ ، ٣٣٨ ، ٣٣٩ ، ٣٤٠ ، ٣٤١ ، ٣٤٢ ، ٣٤٣ ، ٣٤٤ ، ٣٤٥ ، ٣٤٦ ، ٣٤٧ ، ٣٤٨ ، ٣٤٩ ، ٣٥٠ ، ٣٥١ ، ٣٥٢ ، ٣٥٣ ، ٣٥٤ ، ٣٥٥ ، ٣٥٦ ، ٣٥٧ ، ٣٥٨ ، ٣٥٩ ، ٣٦٠ ، ٣٦١ ، ٣٦٢ ، ٣٦٣ ، ٣٦٤ ، ٣٦٥ ، ٣٦٦ ، ٣٦٧ ، ٣٦٨ ، ٣٦٩ ، ٣٧٠ ، ٣٧١ ، ٣٧٢ ، ٣٧٣ ، ٣٧٤ ، ٣٧٥ ، ٣٧٦ ، ٣٧٧ ، ٣٧٨ ، ٣٧٩ ، ٣٨٠ ، ٣٨١ ، ٣٨٢ ، ٣٨٣ ، ٣٨٤ ، ٣٨٥ ، ٣٨٦ ، ٣٨٧ ، ٣٨٨ ، ٣٨٩ ، ٣٩٠ ، ٣٩١ ، ٣٩٢ ، ٣٩٣ ، ٣٩٤ ، ٣٩٥ ، ٣٩٦ ، ٣٩٧ ، ٣٩٨ ، ٣٩٩ ، ٤٠٠ ، ٤٠١ ، ٤٠٢ ، ٤٠٣ ، ٤٠٤ ، ٤٠٥ ، ٤٠٦ ، ٤٠٧ ، ٤٠٨ ، ٤٠٩ ، ٤١٠ ، ٤١١ ، ٤١٢ ، ٤١٣ ، ٤١٤ ، ٤١٥ ، ٤١٦ ، ٤١٧ ، ٤١٨ ، ٤١٩ ، ٤٢٠ ، ٤٢١ ، ٤٢٢ ، ٤٢٣ ، ٤٢٤ ، ٤٢٥ ، ٤٢٦ ، ٤٢٧ ، ٤٢٨ ، ٤٢٩ ، ٤٣٠ ، ٤٣١ ، ٤٣٢ ، ٤٣٣ ، ٤٣٤ ، ٤٣٥ ، ٤٣٦ ، ٤٣٧ ، ٤٣٨ ، ٤٣٩ ، ٤٤٠ ، ٤٤١ ، ٤٤٢ ، ٤٤٣ ، ٤٤٤ ، ٤٤٥ ، ٤٤٦ ، ٤٤٧ ، ٤٤٨ ، ٤٤٩ ، ٤٥٠ ، ٤٥١ ، ٤٥٢ ، ٤٥٣ ، ٤٥٤ ، ٤٥٥ ، ٤٥٦ ، ٤٥٧ ، ٤٥٨ ، ٤٥٩ ، ٤٦٠ ، ٤٦١ ، ٤٦٢ ، ٤٦٣ ، ٤٦٤ ، ٤٦٥ ، ٤٦٦ ، ٤٦٧ ، ٤٦٨ ، ٤٦٩ ، ٤٧٠ ، ٤٧١ ، ٤٧٢ ، ٤٧٣ ، ٤٧٤ ، ٤٧٥ ، ٤٧٦ ، ٤٧٧ ، ٤٧٨ ، ٤٧٩ ، ٤٨٠ ، ٤٨١ ، ٤٨٢ ، ٤٨٣ ، ٤٨٤ ، ٤٨٥ ، ٤٨٦ ، ٤٨٧ ، ٤٨٨ ، ٤٨٩ ، ٤٩٠ ، ٤٩١ ، ٤٩٢ ، ٤٩٣ ، ٤٩٤ ، ٤٩٥ ، ٤٩٦ ، ٤٩٧ ، ٤٩٨ ، ٤٩٩ ، ٥٠٠ ، ٥٠١ ، ٥٠٢ ، ٥٠٣ ، ٥٠٤ ، ٥٠٥ ، ٥٠٦ ، ٥٠٧ ، ٥٠٨ ، ٥٠٩ ، ٥١٠ ، ٥١١ ، ٥١٢ ، ٥١٣ ، ٥١٤ ، ٥١٥ ، ٥١٦ ، ٥١٧ ، ٥١٨ ، ٥١٩ ، ٥٢٠ ، ٥٢١ ، ٥٢٢ ، ٥٢٣ ، ٥٢٤ ، ٥٢٥ ، ٥٢٦ ، ٥٢٧ ، ٥٢٨ ، ٥٢٩ ، ٥٣٠ ، ٥٣١ ، ٥٣٢ ، ٥٣٣ ، ٥٣٤ ، ٥٣٥ ، ٥٣٦ ، ٥٣٧ ، ٥٣٨ ، ٥٣٩ ، ٥٤٠ ، ٥٤١ ، ٥٤٢ ، ٥٤٣ ، ٥٤٤ ، ٥٤٥ ، ٥٤٦ ، ٥٤٧ ، ٥٤٨ ، ٥٤٩ ، ٥٥٠ ، ٥٥١ ، ٥٥٢ ، ٥٥٣ ، ٥٥٤ ، ٥٥٥ ، ٥٥٦ ، ٥٥٧ ، ٥٥٨ ، ٥٥٩ ، ٥٦٠ ، ٥٦١ ، ٥٦٢ ، ٥٦٣ ، ٥٦٤ ، ٥٦٥ ، ٥٦٦ ، ٥٦٧ ، ٥٦٨ ، ٥٦٩ ، ٥٧٠ ، ٥٧١ ، ٥٧٢ ، ٥٧٣ ، ٥٧٤ ، ٥٧٥ ، ٥٧٦ ، ٥٧٧ ، ٥٧٨ ، ٥٧٩ ، ٥٨٠ ، ٥٨١ ، ٥٨٢ ، ٥٨٣ ، ٥٨٤ ، ٥٨٥ ، ٥٨٦ ، ٥٨٧ ، ٥٨٨ ، ٥٨٩ ، ٥٩٠ ، ٥٩١ ، ٥٩٢ ، ٥٩٣ ، ٥٩٤ ، ٥٩٥ ، ٥٩٦ ، ٥٩٧ ، ٥٩٨ ، ٥٩٩ ، ٦٠٠ ، ٦٠١ ، ٦٠٢ ، ٦٠٣ ، ٦٠٤ ، ٦٠٥ ، ٦٠٦ ، ٦٠٧ ، ٦٠٨ ، ٦٠٩ ، ٦١٠ ، ٦١١ ، ٦١٢ ، ٦١٣ ، ٦١٤ ، ٦١٥ ، ٦١٦ ، ٦١٧ ، ٦١٨ ، ٦١٩ ، ٦٢٠ ، ٦٢١ ، ٦٢٢ ، ٦٢٣ ، ٦٢٤ ، ٦٢٥ ، ٦٢٦ ، ٦٢٧ ، ٦٢٨ ، ٦٢٩ ، ٦٣٠ ، ٦٣١ ، ٦٣٢ ، ٦٣٣ ، ٦٣٤ ، ٦٣٥ ، ٦٣٦ ، ٦٣٧ ، ٦٣٨ ، ٦٣٩ ، ٦٤٠ ، ٦٤١ ، ٦٤٢ ، ٦٤٣ ، ٦٤٤ ، ٦٤٥ ، ٦٤٦ ، ٦٤٧ ، ٦٤٨ ، ٦٤٩ ، ٦٥٠ ، ٦٥١ ، ٦٥٢ ، ٦٥٣ ، ٦٥٤ ، ٦٥٥ ، ٦٥٦ ، ٦٥٧ ، ٦٥٨ ، ٦٥٩ ، ٦٦٠ ، ٦٦١ ، ٦٦٢ ، ٦٦٣ ، ٦٦٤ ، ٦٦٥ ، ٦٦٦ ، ٦٦٧ ، ٦٦٨ ، ٦٦٩ ، ٦٧٠ ، ٦٧١ ، ٦٧٢ ، ٦٧٣ ، ٦٧٤ ، ٦٧٥ ، ٦٧٦ ، ٦٧٧ ، ٦٧٨ ، ٦٧٩ ، ٦٨٠ ، ٦٨١ ، ٦٨٢ ، ٦٨٣ ، ٦٨٤ ، ٦٨٥ ، ٦٨٦ ، ٦٨٧ ، ٦٨٨ ، ٦٨٩ ، ٦٩٠ ، ٦٩١ ، ٦٩٢ ، ٦٩٣ ، ٦٩٤ ، ٦٩٥ ، ٦٩٦ ، ٦٩٧ ، ٦٩٨ ، ٦٩٩ ، ٧٠٠ ، ٧٠١ ، ٧٠٢ ، ٧٠٣ ، ٧٠٤ ، ٧٠٥ ، ٧٠٦ ، ٧٠٧ ، ٧٠٨ ، ٧٠٩ ، ٧١٠ ، ٧١١ ، ٧١٢ ، ٧١٣ ، ٧١٤ ، ٧١٥ ، ٧١٦ ، ٧١٧ ، ٧١٨ ، ٧١٩ ، ٧٢٠ ، ٧٢١ ، ٧٢٢ ، ٧٢٣ ، ٧٢٤ ، ٧٢٥ ، ٧٢٦ ، ٧٢٧ ، ٧٢٨ ، ٧٢٩ ، ٧٣٠ ، ٧٣١ ، ٧٣٢ ، ٧٣٣ ، ٧٣٤ ، ٧٣٥ ، ٧٣٦ ، ٧٣٧ ، ٧٣٨ ، ٧٣٩ ، ٧٤٠ ، ٧٤١ ، ٧٤٢ ، ٧٤٣ ، ٧٤٤ ، ٧٤٥ ، ٧٤٦ ، ٧٤٧ ، ٧٤٨ ، ٧٤٩ ، ٧٥٠ ، ٧٥١ ، ٧٥٢ ، ٧٥٣ ، ٧٥٤ ، ٧٥٥ ، ٧٥٦ ، ٧٥٧ ، ٧٥٨ ، ٧٥٩ ، ٧٦٠ ، ٧٦١ ، ٧٦٢ ، ٧٦٣ ، ٧٦٤ ، ٧٦٥ ، ٧٦٦ ، ٧٦٧ ، ٧٦٨ ، ٧٦٩ ، ٧٧٠ ، ٧٧١ ، ٧٧٢ ، ٧٧٣ ، ٧٧٤ ، ٧٧٥ ، ٧٧٦ ، ٧٧٧ ، ٧٧٨ ، ٧٧٩ ، ٧٨٠ ، ٧٨١ ، ٧٨٢ ، ٧٨٣ ، ٧٨٤ ، ٧٨٥ ، ٧٨٦ ، ٧٨٧ ، ٧٨٨ ، ٧٨٩ ، ٧٩٠ ، ٧٩١ ، ٧٩٢ ، ٧٩٣ ، ٧٩٤ ، ٧٩٥ ، ٧٩٦ ، ٧٩٧ ، ٧٩٨ ، ٧٩٩ ، ٨٠٠ ، ٨٠١ ، ٨٠٢ ، ٨٠٣ ، ٨٠٤ ، ٨٠٥ ، ٨٠٦ ، ٨٠٧ ، ٨٠٨ ، ٨٠٩ ، ٨١٠ ، ٨١١ ، ٨١٢ ، ٨١٣ ، ٨١٤ ، ٨١٥ ، ٨١٦ ، ٨١٧ ، ٨١٨ ، ٨١٩ ، ٨٢٠ ، ٨٢١ ، ٨٢٢ ، ٨٢٣ ، ٨٢٤ ، ٨٢٥ ، ٨٢٦ ، ٨٢٧ ، ٨٢٨ ، ٨٢٩ ، ٨٣٠ ، ٨٣١ ، ٨٣٢ ، ٨٣٣ ، ٨٣٤ ، ٨٣٥ ، ٨٣٦ ، ٨٣٧ ، ٨٣٨ ، ٨٣٩ ، ٨٤٠ ، ٨٤١ ، ٨٤٢ ، ٨٤٣ ، ٨٤٤ ، ٨٤٥ ، ٨٤٦ ، ٨٤٧ ، ٨٤٨ ، ٨٤٩ ، ٨٥٠ ، ٨٥١ ، ٨٥٢ ، ٨٥٣ ، ٨٥٤ ، ٨٥٥ ، ٨٥٦ ، ٨٥٧ ، ٨٥٨ ، ٨٥٩ ، ٨٦٠ ، ٨٦١ ، ٨٦٢ ، ٨٦٣ ، ٨٦٤ ، ٨٦٥ ، ٨٦٦ ، ٨٦٧ ، ٨٦٨ ، ٨٦٩ ، ٨٧٠ ، ٨٧١ ، ٨٧٢ ، ٨٧٣ ، ٨٧٤ ، ٨٧٥ ، ٨٧٦ ، ٨٧٧ ، ٨٧٨ ، ٨٧٩ ، ٨٨٠ ، ٨٨١ ، ٨٨٢ ، ٨٨٣ ، ٨٨٤ ، ٨٨٥ ، ٨٨٦ ، ٨٨٧ ، ٨٨٨ ، ٨٨٩ ، ٨٩٠ ، ٨٩١ ، ٨٩٢ ، ٨٩٣ ، ٨٩٤ ، ٨٩٥ ، ٨٩٦ ، ٨٩٧ ، ٨٩٨ ، ٨٩٩ ، ٩٠٠ ، ٩٠١ ، ٩٠٢ ، ٩٠٣ ، ٩٠٤ ، ٩٠٥ ، ٩٠٦ ، ٩٠٧ ، ٩٠٨ ، ٩٠٩ ، ٩١٠ ، ٩١١ ، ٩١٢ ، ٩١٣ ، ٩١٤ ، ٩١٥ ، ٩١٦ ، ٩١٧ ، ٩١٨ ، ٩١٩ ، ٩٢٠ ، ٩٢١ ، ٩٢٢ ، ٩٢٣ ، ٩٢٤ ، ٩٢٥ ، ٩٢٦ ، ٩٢٧ ، ٩٢٨ ، ٩٢٩ ، ٩٣٠ ، ٩٣١ ، ٩٣٢ ، ٩٣٣ ، ٩٣٤ ، ٩٣٥ ، ٩٣٦ ، ٩٣٧ ، ٩٣٨ ، ٩٣٩ ، ٩٤٠ ، ٩٤١ ، ٩٤٢ ، ٩٤٣ ، ٩٤٤ ، ٩٤٥ ، ٩٤٦ ، ٩٤٧ ، ٩٤٨ ، ٩٤٩ ، ٩٥٠ ، ٩٥١ ، ٩٥٢ ، ٩٥٣ ، ٩٥٤ ، ٩٥٥ ، ٩٥٦ ، ٩٥٧ ، ٩٥٨ ، ٩٥٩ ، ٩٦٠ ، ٩٦١ ، ٩٦٢ ، ٩٦٣ ، ٩٦٤ ، ٩٦٥ ، ٩٦٦ ، ٩٦٧ ، ٩٦٨ ، ٩٦٩ ، ٩٧٠ ، ٩٧١ ، ٩٧٢ ، ٩٧٣ ، ٩٧٤ ، ٩٧٥ ، ٩٧٦ ، ٩٧٧ ، ٩٧٨ ، ٩٧٩ ، ٩٨٠ ، ٩٨١ ، ٩٨٢ ، ٩٨٣ ، ٩٨٤ ، ٩٨٥ ، ٩٨٦ ، ٩٨٧ ، ٩٨٨ ، ٩٨٩ ، ٩٩٠ ، ٩٩١ ، ٩٩٢ ، ٩٩٣ ، ٩٩٤ ، ٩٩٥ ، ٩٩٦ ، ٩٩٧ ، ٩٩٨ ، ٩٩٩ ، ١٠٠٠ ، ١٠٠١ ، ١٠٠٢ ، ١٠٠٣ ، ١٠٠٤ ، ١٠٠٥ ، ١٠٠٦ ، ١٠٠٧ ، ١٠٠٨ ، ١٠٠٩ ، ١٠١٠ ، ١٠١١ ، ١٠١٢ ، ١٠١٣ ، ١٠١٤ ، ١٠١٥ ، ١٠١٦ ، ١٠١٧ ، ١٠١٨ ، ١٠١٩ ، ١٠٢٠ ، ١٠٢١ ، ١٠٢٢ ، ١٠٢٣ ، ١٠٢٤ ، ١٠٢٥ ، ١٠٢٦ ، ١٠٢٧ ، ١٠٢٨ ، ١٠٢٩ ، ١٠٣٠ ، ١٠٣١ ، ١٠٣٢ ، ١٠٣٣ ، ١٠٣٤ ، ١٠٣٥ ، ١٠٣٦ ، ١٠٣٧ ، ١٠٣٨ ، ١٠٣٩ ، ١٠٤٠ ، ١٠٤١ ، ١٠٤٢ ، ١٠٤٣ ، ١٠٤٤ ، ١٠٤٥ ، ١٠٤٦ ، ١٠٤٧ ، ١٠٤٨ ، ١٠٤٩ ، ١٠٥٠ ، ١٠٥١ ، ١٠٥٢ ، ١٠٥٣ ، ١٠٥٤ ، ١٠٥٥ ، ١٠٥٦ ، ١٠٥٧ ، ١٠٥٨ ، ١٠٥٩ ، ١٠٦٠ ، ١٠٦١ ، ١٠٦٢ ، ١٠٦٣ ، ١٠٦٤ ، ١٠٦٥ ، ١٠٦٦ ، ١٠٦٧ ، ١٠٦٨ ، ١٠٦٩ ، ١٠٧٠ ، ١٠٧١ ، ١٠٧٢ ، ١٠٧٣ ، ١٠٧٤ ، ١٠٧٥ ، ١٠٧٦ ، ١٠٧٧ ، ١٠٧٨ ، ١٠٧٩ ، ١٠٨٠ ، ١٠٨١ ، ١٠٨٢ ، ١٠٨٣ ، ١٠٨٤ ، ١٠٨٥ ، ١٠٨٦ ، ١٠٨٧ ، ١٠٨٨ ، ١٠٨٩ ، ١٠٩٠ ، ١٠٩١ ، ١٠٩٢ ، ١٠٩٣ ، ١٠٩٤ ، ١٠٩٥ ، ١٠٩٦ ، ١٠٩٧ ، ١٠٩٨ ، ١٠٩٩ ، ١١٠٠ ، ١١٠١ ، ١١٠٢ ، ١١٠٣ ، ١١٠٤ ، ١١٠٥ ، ١١٠٦ ، ١١٠٧ ، ١١٠٨ ، ١١٠٩ ، ١١١٠ ، ١١١١ ، ١١١٢ ، ١١١٣ ، ١١١٤ ، ١١١٥ ، ١١١٦ ، ١١١٧ ، ١١١٨ ، ١١١٩ ، ١١٢٠ ، ١١٢١ ، ١١٢٢ ، ١١٢٣ ، ١١٢٤ ، ١١٢٥ ، ١١٢٦ ، ١١٢٧ ، ١١٢٨ ، ١١٢٩ ، ١١٣٠ ، ١١٣١ ، ١١٣٢ ، ١١٣٣ ، ١١٣٤ ، ١١٣٥ ، ١١٣٦ ، ١١٣٧ ، ١١٣٨ ، ١١٣٩ ، ١١٤٠ ، ١١٤١ ، ١١٤٢ ، ١١٤٣ ، ١١٤٤ ، ١١٤٥ ، ١١٤٦ ، ١١٤٧ ، ١١٤٨ ، ١١٤٩ ، ١١٥٠ ، ١١٥١ ، ١١٥٢ ، ١١٥٣ ، ١١٥٤ ، ١١٥٥ ، ١١٥٦ ، ١١٥٧ ، ١١٥٨ ، ١١٥٩ ، ١١٦٠ ، ١١٦١ ، ١١٦٢ ، ١١٦٣ ، ١١٦٤ ، ١١٦٥ ، ١١٦٦ ، ١١٦٧ ، ١١٦٨ ، ١١٦٩ ، ١١٧٠ ، ١١٧١ ، ١١٧٢ ، ١١٧٣ ، ١١٧٤ ، ١١٧٥ ، ١١٧٦ ، ١١٧٧ ، ١١٧٨ ، ١١٧٩ ، ١١٨٠ ، ١١٨١ ، ١١٨٢ ، ١١٨٣ ، ١١٨٤ ، ١١٨٥ ، ١١٨٦ ، ١١٨٧ ، ١١٨٨ ، ١١٨٩ ، ١١٩٠ ، ١١٩١ ، ١١٩٢ ، ١١٩٣ ، ١١٩٤ ، ١١٩٥ ، ١١٩٦ ، ١١٩٧ ، ١١٩٨ ، ١١٩٩ ، ١٢٠٠ ، ١٢٠١ ، ١٢٠٢ ، ١٢٠٣ ، ١٢٠٤ ، ١٢٠٥ ، ١٢٠٦ ، ١٢٠٧ ، ١٢٠٨ ، ١٢٠٩ ، ١٢١٠ ، ١٢١١ ، ١٢١٢ ، ١٢١٣ ، ١٢١٤ ، ١٢١٥ ، ١٢١٦ ، ١٢١٧ ، ١٢١٨ ، ١٢١٩ ، ١٢٢٠ ، ١٢٢١ ، ١٢٢٢ ، ١٢٢٣ ، ١٢٢٤ ، ١٢٢٥ ، ١٢٢٦ ، ١٢٢٧ ، ١٢٢٨ ، ١٢٢٩ ، ١٢٣٠ ، ١٢٣١ ، ١٢٣٢ ، ١٢٣٣ ، ١٢٣٤ ، ١٢٣٥ ، ١٢٣٦ ، ١٢٣٧ ، ١٢٣٨ ، ١٢٣٩ ، ١٢٤٠ ، ١٢٤١ ، ١٢٤٢ ، ١٢٤٣ ، ١٢٤٤ ، ١٢٤٥ ، ١٢٤٦ ، ١٢٤٧ ، ١٢٤٨ ، ١٢٤٩ ، ١٢٥٠ ، ١٢٥١ ، ١٢٥٢ ، ١٢٥٣ ، ١٢٥٤ ، ١٢٥٥ ، ١٢٥٦ ، ١٢٥٧ ، ١٢٥٨ ، ١٢٥٩ ، ١٢٦٠ ، ١٢٦١ ، ١٢٦٢ ، ١٢٦٣ ، ١٢٦٤ ، ١٢٦٥ ، ١٢٦٦ ، ١٢٦٧ ، ١٢٦٨ ، ١٢٦٩ ، ١٢٧٠ ، ١٢٧١ ، ١٢٧٢ ، ١٢٧٣ ، ١٢٧٤ ، ١٢٧٥ ، ١٢٧٦ ، ١٢٧٧ ، ١٢٧٨ ، ١٢٧٩ ، ١٢٨٠ ، ١٢٨١ ، ١٢٨٢ ، ١٢٨٣ ، ١٢٨٤ ، ١٢٨٥ ، ١٢٨٦ ، ١٢٨٧ ، ١٢٨٨ ، ١٢٨٩ ، ١٢٩٠ ، ١٢٩١ ، ١٢٩٢ ، ١٢٩٣ ، ١٢٩٤ ، ١٢٩٥ ، ١٢٩٦ ، ١٢٩٧ ، ١٢٩٨ ، ١٢٩٩ ، ١٣٠٠ ، ١٣٠١ ، ١٣٠٢ ، ١٣٠٣ ، ١٣٠٤ ، ١٣٠٥ ، ١٣٠٦ ، ١٣٠٧ ، ١٣٠٨ ، ١٣٠٩ ، ١٣١٠ ، ١٣١١ ، ١٣١٢ ، ١٣١٣ ، ١٣١٤ ، ١٣١٥ ، ١٣١٦ ، ١٣١٧ ، ١٣١٨ ، ١٣١٩ ، ١٣٢٠ ، ١٣٢١ ، ١٣٢٢ ، ١٣٢٣ ، ١٣٢٤ ، ١٣٢٥ ، ١٣٢٦ ، ١٣٢٧ ، ١٣٢٨ ، ١٣٢٩ ، ١٣٣٠ ، ١٣٣١ ، ١٣٣٢ ، ١٣٣٣ ، ١٣٣٤ ، ١٣٣٥ ، ١٣٣٦ ، ١٣٣٧ ، ١٣٣٨ ، ١٣٣٩ ، ١٣٤٠ ، ١٣٤١ ، ١٣٤٢ ، ١٣٤٣ ، ١٣٤٤ ، ١٣٤٥ ، ١٣٤٦ ، ١٣٤٧ ، ١٣٤٨ ، ١٣٤٩ ، ١٣٥٠ ، ١٣٥١ ، ١٣٥٢ ، ١٣٥٣ ، ١٣٥٤ ، ١٣٥٥ ، ١٣٥٦ ، ١٣٥٧ ، ١٣٥٨ ، ١٣٥٩ ، ١٣٦٠ ، ١٣٦

التبشير ، أن توهم " التبشير " دعوة للدين المسيحي فقط ، أمر باطل ، بل هو أحد أدوات الاستعمار الغربي في آسيا وإفريقيا .

فليس التعليم لذاته وسيلة عند المبشرين ، وإنما هو غاية تبرر الوسيلة ، هو غاية تدعّم الاستعمار وتثبت أفكاره وتحكم سيطرته ، والتعليم بهذا ستار يحقق المآرب .

ويكفي في التدليل على هذا مقاله كاتب مسيحي : هلا تقدر يوما الحرب الصامتة التي تشنها الحكومات ، كلما دعت الحاجة على مبشرينا عندما يحاولون فتح مدارس ومساعدة الطلاب ؟

اسألوا إذن الأب " برتو " الذي كان لمدة عشر سنوات مفتشا للمدارس المسيحية في إفريقيا الفرنسية ، وهو يقول لكم بصراحته المعهودة ما يتعرض له مبشر لا يخضع لميثاق الاستعمار ، وكما يقاسى إذا انصرف إلى تسليح الإفريقيين بما يحتاجون إليه من علم وثقافة . (١)

ويتساءل نفس الكاتب في دهشة عن المراد الذي من أجله يحيى طلاب المدارس المسيحية كل صباح العلم الفرنسي ، ثم عن طلب الكاهن إلى المؤمنين بالمسيح أن يصلوا من أجل مسيحي الأبرشيه ومن أجل فرنسا فيقول : لماذا حشر اسم فرنسا في كسل ذلك دون أن نذكر البلد الذي نعيش فيه وننتسب إليه ؟

وأظنه لا يجهد الإجابة فهم يعلمون التلاميذ الاتجاه نحو الغرب بكل ماتحمله الكلمة من معان ، وهاهو مؤشر لباحث مسيحي ينطق : وزاد من خطورة كل ذلك أن جميع المدارس الأجنبية دون استثناء قد أسهمت بنصيب كبير في اضعاف اللغة العربية لدى تلاميذها وهي لغة البلاد التي قامت فيها هذه المدارس .

فقد أسهمت في تنشئة شباننا على معرفة اللغات الأجنبية والجهل بلغتهم الوطنية وأسهمت إلى حد كبير بتلقين أبنائنا تاريخ أوروبا ، والدول الأجنبية المختلفة وإمبراطورياتهم وتعجيدهم ونسيت أو تناست أن تلقن هذا النشء ذاته تاريخ أو جغرافية وطنه . (٢)

(١) إفريقيا الثالثة ص ١١٠ .

(٢) تاريخ التعليم الأجنبي في القرنين التاسع عشر والعشرين جرجس سلامة ص ٢٠

طبع المجلس الأعلى لرعاية الفنون والآداب والعلوم الاجتماعية بالقاهرة

١٣٨٢ هـ = ١٩٦٣ م .

والنتيجة تخرج أفواج من المتعلمين يعلمون لغة الغرب وتاريخه وحضارته ويشمخون على غيرهم من بنى جنسهم ممن تعلموا العربية في المعاهد الإسلامية ، وينظرون إليهم نظرة ازدراء كما أنهم لا يعرفون لغة دينهم ، ولاتاريخ وطنهم ومشاكل مجتمعهم وكل هذه فواصل بينهم وبين مجتمعهم صنعها البشرون بمهارة ، وتراهم ينتمزون الفروض للتأثير على الأمة الإسلامية ولافتوتهم فرصة تربية الفتيات على الطريقة الغربية فهم يعلمون أنهن أمهات في المستقبل ، ومربيات للأجيال ، والترسية التبشيرية تعرف الطريق المختصر إلى تلوسهن الغضة ، ولذا تقول "أنا مليجان" عن كلية البنات في القاهرة :

" في صفوف كلية البنات القبطية في القاهرة ، بنات أبائهن باشاوات وكسوات وليس ثمة مكان آخر يمكن أن يجتمع فيه مثل هذا العدد من البنات المسلمات تحت النفوذ المسيحي وليس ثمة طريق إلى حصن الإسلام أقصر مسافة من هذه المدرسة " (١)

ما أسهل أن يتسرب الفساد إلى تلوسهن ، في هذا السن وما أيسر أن يدفعن إلى الإباحية والفضى بعد العمل على ما يفسد فطرتهم ، ومن أجل هذا الغرض أنشئت مدارس تبشيرية خصيصا لتعليم الفتيات .

مدارس البنات :

تأكد أن التبشير أداة طيعة للاستعمار ، والنظرة الاستعمارية بعيدة المدى ، فسخرت البشريين لتحقيق ما تصبو إليه ، ولما كان التعليم من أجدى الوسائل وأعظمها أثرا في سرعة بث أفكار الدول الاستعمارية ، والقناة تلميذة اليوم زوجة الغد ، مربية أجيال المستقبل ، فإذا صيغت عقليتها ونفسيتهما وفق تعاليم التبشير على أيدي الرهبان والراهبات كانت خطرا من العسير مقاومته ، خطرا على الشباب بسلوكها الماجن والمستهتر وعلى زوجها بعدها عن مفاهيم الإسلام ، وعلى أبنائها بتنشئتهم على تقاليد وعمادات غريبة وهذا يكون دورها أشد من دور البشريين والبشريات في اختراق حصن الإسلام المنيع ، ولإدراك الغرب لدور المرأة اهتم بمدارس الفتيات (فأنشأ أول مدرسة للبنات في الإمبراطورية العثمانية في بيروت سنة ١٨٣٠م وكان من أوائل عمل التبشير في مصر في أواخر عصر إسماعيل ١٨٧٠م تقريبا) إنشاء مدرسة للبنات في أسيوط كما نشر مدارس البنات

(١) أباطيل وأسار ج ١ ص ٢٥٤ .

فى سورىة والسودان) . (١)

ولم يكن الغرض من تعليم الفتيات التهذيب ، والعلم ، وإلا كان ثمره ههنا النوع من التعليم يرقى المجتمع وهذا لم يحدث ، لأن القصد التدمير الأخلاقي والجذب نحو الغرب فى مظاهره البراقة لافى اتباع مناهج العلم والتقدم ، ولحبك الدور كان بالمدارس أقسام داخلية ، حسب توصية المبشرين حتى يكون التمكن من الفتيات أشد ، ووقوعهن تحت تأثير النفوذ المسيحى أقرب ، وهذه واقعة تاريخية تكشف مهمة المدارس التبشيرية الداخلية ، وخطتها فى تعليم البنات يقول الأستاذ / أنور الجندى :

وقد أشار الدكتور هيكل عام ١٩٣٢ الى دور الإرساليات التبشيرية فى مجال تعليم الفتاة المسلمة وتربيتها وما يفرض عليهن من ضرورة أداء الصلوات ، وساقاله : إن بنسات الأستاذ أحمد علوية المحامى بأسبوط وكن فى إحدى مدارس التبشير قد لاحظ أبواهن عليهن قلقا وارتباكا أدى إلى حالة عصبية جعلت الكبرى منهن تبكى حين سألها والدها عما بها وأخيرا قالت وبعد إلحاح : إنها لكثرة ما تسمع عن الدين المسيحى ولما يشاربه من عبارات موجزة ومن طرف خفى تشعر وهى مسلمة سالحة تحب الإسلام ورسوله " صلى الله عليه وسلم " بشىء من تزغزغ العقيدة هو الذى يدعوها لذلك الذى تعانى من ألم وحزن ، فإن الصلاة التى يؤديها التلاميذ والطلبة كل يوم وما يشعرون به من عطف الأساتذة والمعلمات إزاءهم وإزاءهن تجعلهم يميلون إلى دين ينافس فى قلوبهم وأفئدتهم دين آبائهم واجدادهم ، ويورثهم هذا القلق ، وينتهى بهم هذا التطاحن بين العقيدتين آخر الأمر إلى إسكات الضمير الدينى إسكاتا هو الإلحاد واللاأدرية والشك وهو الرغبة عن دينهم إلى دين معلمهم وأساتذتهم .

وقد كتب الأستاذ أحمد علوية إلى الكلية الملحقة بها بناته مراعاة العاطفة الدينية للطلبات " فلانجبوا كريماتى وهن مسلمات على حضور الصلاة فى كنيسة المدرسة وعلى حفظ الإنجيل وحضور الاجتماعات التى تبحث فى الأمور الدينية وقد أرسلت إليه الناظرة (١٩٣٢ / ٢ / ٢٧ م) تقول : " إنها تأسف لعدم إمكانها إجابة طلبه لأنه مخالف للقواعد التى وضعتها الإرسالية لجميع مدارسها وليس فى مقدور مدرسة واحدة أن تسيير على غير ما هو متبع فى غيرها " .

(١) الإسلام فى وجه التغريب (مخططات الاستشراق والتبشير) ص ١٢٩ ، ١٨٠ .

وكانت النتيجة أن سحب الرجل بناته من المدرسة . (١) ، وكثيرات بالطبع وقعن تحت التأثير المسيحي ، وسقطن في الهاوية ومانعانيه اليوم من ظهور بعض الشبان والشابات المتخذين الوجودية مذهبا ، إنما هو نتاج هذه التربية .

حوادث الأربعينات في القرن العشرين الميلادي تكشف لنا مدى ما وصلت إليه التربية المسيحية من إسفاف ، فهي تحاول بطريقة الإستدراج والإغراء ، دفع المسلمات إلى الرذيلة ومن الحوادث المؤلمة ما وقع في مدرستهم المسماة " مدرسة السلام " بيورسعيد من أن مبشرة أجنبية هنالك ، كانت تستهوي فتاة مسلمة إلى النصرانية ، ولما لم يجدها الاستهواء بالقول نفعا عمدت إلى تعذيبها بالضرب ، حتى اضطرت الفتاة تحت هذا الإرهاق إلى التظاهر بالدخول في النصرانية وظهر على مارتها الصحف أيضا أنهم توسلوا إلى تنصير فتاة مسلمة بتأثير التنويم المغناطيسي ، وزوجوها من داعية لهم نصراني زعموا لأنها أنه مسلم . (٢)

وهذه الحوادث وأمثالها تحتاج إلى وقفة مخلصه من كل مسلم غيور على دينه وأمتيه فيحافظ على أولاده من مثل هذه المدارس ، ويرعى الله في تربيتهم ، وعلى المسئولين أن يجعلوا أمثال هذه المدارس خاضعة لإشراف الدولة في كل بلد إسلامي .

الكليات والجامعات

لما كانت العقلية التبشيرية تضع في حسابها ، أن من بين التلاميذ والتلميذات من سيلتحق بالجامعة بعد استكمال الدراسة الثانوية وهي تريد أن تحتم تشكيلهم بمعرفتها وتصنعهم بأعينها فوضعت برامج لإعداد من سيقوم بتدريسهم جيدا ، من الناحية الإجتماعية والنفسية ليعرف المداخل التي يؤثر بها في عقلية هؤلاء الشباب ، وأعدت معاهد لهذا الغرض كما ذكر في كتاب " تاريخ البشرية " وصارت معاهد تدريب القس تضع في برامجها دراسات إجتماعية ، وكان هذا في أول الأمر في معاهد الفرق البروتستانتية الأكثر تحررا ثم عم في غيرها سواء عند البروتستانت أو الكاثوليك . (٣)

وبعد ذلك يقوم هؤلاء المدرسون بتعليم الطلاب حسب مفاهيم خاصة ، ومن أجل هذا تؤسس الكليات فتم في عام ١٨٦٠م تأسيس كلية روبرت ، ذروة أعمال الإرسالية الأمريكية

(١) الإسلام في وجه التغريب (مخططات الاستشراق والتبشير) ص ١٨٠ ، ١٨١ .

(٢) مجلة نور الإسلام المجلد الرابع ج ٣ ص ٢١٠ من مقال بقلم التحرير عنوانه (حول

حوادث التبشير) مطبعة المعاهد الدينية الإسلامية ١٣٥٢هـ = ١٩٣٣م .

(٣) المجلد السادس (التطور العلمي والثقافي) إعداد اللجنة الدولية لترجمة ومراجعة : عثمان

نويه وزميلاه ج ٥ ص ٣٠ الهيئة المصرية العامة للتأليف والنشر (١٩٧١م) .

في تركيا ، ومنذ عام ١٨٢٠م أسس "سيرس هاملين" مدرسة "بييك" في ١٨٤٠م ومدرسة البنات ، التي سميت فيما بعد بكلية القسطنطينية للبنات ١٨٧٠م .^(١) ، ولما وصل البشرون البروتستانت الأولون الآتون من مالطة إلى بيروت سنة ١٨٢٠م رسلا للبروتستانتية الأمريكية وجدوا تمسك البلاد بإسلامها ، وعرفوا أن نجاحهم في نشر المسيحية سيكون محدوداً ، إن لم يحولوا نشاطهم إلى الحقل الثقافي ، ويصف نشاطهم في نشر المسيحية سيكـون محدوداً ،

وقد أنشأ الأمريكيون مطبعة في بيروت ، وطبعوا كتباً مدرسية باللغة العربية ، ونسوا في بضع عشرات من السنين عدة مدارس تضم زهاء ألف من التلاميذ العرب وتستطيع (الكلية البروتستانتية السورية المؤسسة سنة ١٨٦٦م) والتي كانت نواة للجامعة الأمريكية في بيروت اليوم ، أن تفتخر بأنها أول جامعة عربية في الشرق العربي .^(٢)

واقطفى أثرهم على نفس الدرب اليسوعيون كما هو مذكور في كتاب يقظة العالم الإسلامي : وبعد بضع سنوات من قيام المؤسسة الأمريكية ، جاء اليسوعيون بدورهم وأسسوا "جامعة القديس يوسف" .

وفي هاتين الجامعتين ، في المرفأ اللبناني ، تعلم قسم كبير من النخبة الفكرية في البلاد العربية ليصبحوا أطباء ، ومحامين ، وقضيين وموظفين في الحكومة^(٣) ، وهكذا لم تخل المعازل الإسلامية الكبرى من كلية بل من جامعة أجنبية يؤدي فيها التبشير أعظم أدواره ، ويرحم الله تعالى الأستاذ محمد البهي فقد ذكر من مؤسساتهم التبشيرية في الشرق الإسلامي "جامعة القديس" المعروفة الآن بالجامعة اليسوعية ثم "الجامعة الأمريكية" في بيروت ، التي كانت أولاً كلية في بيروت ثم سميت (الكلية السورية الإنجيلية) وهي جامعة بروتستانتية ، والكلية الأمريكية بالقاهرة التي أصبحت فيما بعد "الجامعة الأمريكية" وقد كان القصد من إنشائها أن تكون قريبة من المركز الإسلامي الكبير وهو الجامع الأزهر وكلية روبرت في استنبول التي أصبحت تسمى (بالجامعة الأمريكية) هناك .

والكلية الفرنسية في لاهور ، وأسست في لاهور باعتبار أن هذا البلد يكاد يكسرون البلد الإسلامي في تكوينه في شبه القارة الهندية .^(٤) ، والمهدف من وراء إنشاء هذه الكليات والجامعات في بلاد الإسلام جذب أبناء المسلمين إليها ، فتمكن مدارس التبشيرية

(١) موسوعة تاريخ العالم أصدرها وليام لانجر - أشرف على الترجمة الدكتور / محمد مصطفى زيادة ج ٥ ص ١٩٠١ مطابع الدار القومية بمصر ١٣٨٥ هـ = ١٩٦٥ م .

(٢) يقظة العالم الإسلامي ص ١٧١ .

(٣) المرجع السابق .

(٤) المبشرون والمستشرقون في موقفهم الدكتور محمد البهي ص ٢١ و ٢٢ مطبعة وزارة الأوقاف ١٣٨٣ هـ = ١٩٦٣ م .

من تشكيلهم كما تريد ، وقد ذكر القس (تروبريدج) في تقرير له : إن في استطاعة المسلمين التردد على مدارس وكليات التبشير ، وبين جدران الكلية الإنجيلية في بيروت (١) ١٠٤ من المسلمين وفي كلية الآستانة ٥٠ وفي كلية المبشرين في كدك باشما في الآستانة أيضا ٨٠ ومنذ بضع سنين صدر إذن خفي بجواز التردد على الكلية الأولى والثانية . (٢)

وفي الوقت الحاضر قد تزايد العدد بدرجة كبيرة ، وبالطبع لا يدخل هذه الكليات في الغالب إلا أولاد الطبقات المقتدرة في المجتمع ، وهم يوهلونهم في الغالب لتولى العديد من المناصب في بلدهم ، وهنا ممكن الخطر ويزيد من خطورة هذا النوع من التعليم عدم رقابة الدولة له .

القصـد من إنشـاء الجامعة الأمريكية

في الوقت الذي حمل فيه الغرب على الأزهر هجوما غيفا ، ووجه الحرب على الإسلام في صورة شيوخ الأزهر وأبنائه ابتداء من وصفهم بالجمود ، وعدم مسايرة الحياة وتطورها إلى السخرية منهم في كل وسائل الإعلام ، ثم الهجوم السافر بواسطة أذناب الاستعمار على صفحات الجرائد ، وكان التفكير الجاد في خلق جامعة تبشيرية بحيث تكون في خدمة الإرساليات وتدرس بها الدراسات الشرقية ، والمقررات التعليمية الموجودة بالكتب الإسلامية وقصد القوم من إنشاء مثل هذه الجامعة سلب فاعلية الأزهر وهو ما أفصح عنه أحسد أعضاء مؤتمر القاهرة التبشيري حيث وضع دور الأزهر وتأثيره على العالم الإسلامي في كل مكان وقيل أن يختم حديثه : تسأل عما إذا كان الأزهر يتهدد الكنيسة المسيح بالخطر وعرض اقتراحا يريد به إنشاء مدرسة جامعة نصرانية تقوم الكنيسة بنفقاتها وتكون مشتركة بين كل الكنائس المسيحية في الدنيا على اختلاف مذاهبها لتتمكن من مزاحمة الأزهر بسهولة وتتكفل هذه المدرسة الجامعة بإتقان تعليم اللغة الغربية .

ثم قال : إن في الامكان مباشرة هذا العمل في دائرة صغيرة وهي أن تختص أولا بتعليم المسلمين المتنصرين وتربيتهم تربية اسلامية ليتمكن هؤلاء من القيام بخدمة جلييلة في تنصير المسلمين الآخرين وختم كلامه قائلا : ربما كانت العزة الإلهية قد دعتنا إلى

(١) هي الجامعة الأمريكية وكانت تسمى (الكلية السورية الانجيلية) ويرمزون لها بهذه الحروف
S . P . C

(٢) الغارة على العالم الإسلامي تأليف أول شاتيليه تلخيص وترجمة محيي الدين الخطيب ، ومساعد الياني ص ٦٦ و ٦٧ ط (٤) المطبعة السلفية وكتبها بالقاهرة ١٣٩٨ هـ .

اختيار مصر مركز عمل لنا لتسرع بإنشاء هذا المعهد المسيحي لتنصير الممالك الإسلامية . (١)

وبعد هذا المؤتمر كان التركيز من جانب المبشرين لخلق هذه المؤسسة بأي صورة فأثناء انعقاد المؤتمر التبشيري الدولي بالقاهرة عام ١٩١٠م قال أحد الأعضاء ماترجمته : أقول ذلك بدون تحامل على مشروعات سيكون لها مكانها بالتأكيد ، ولكنها كما اعتقد لن تكون أكثر من إضافة أو متممة لما أشير إليه وفي القاهرة فقط من ثم فإن هذه المدرسة يمكن أن تبدأ وتبقى . (٢)

وصار الكلام المذكور فيما بعد واقعاً ملموساً ، فشيدت الجامعة الأمريكية بالقاهرة وعلى مقربة من ميدان التحرير ليسهل الوصول إليها ، والاتجاه منها إلى أي مكان بالقاهرة فوقعها في ميدان ملتقى خطوط القاهرة ، كما وأنها قريب من دار الكتب القديمة الموجودة بباب الخلق ، بل إنها أشدُّ قرباً لدار الكتب الجديدة المنشأة على كورنيش النيل بالقرب من " محطة الرمل " بالقاهرة ، وكل هذه سيزات تشجع على الالتحاق بها ، بعكس جامعة القاهرة الموجودة بالجيزة ، فطالب القاهرة ، لا يسهل من عبوره نهر النيل للوصول إليها ، سواء بواسطة سيارات النقل ، أو سفن البحر .

مؤسسات أخرى بالقاهرة :

بالإضافة إلى الجامعة الأمريكية ، توجد مؤسسات عديدة أخرى بالقاهرة معقل الإسلام وبلد الأزهر الشريف ، ومنها على سبيل المثال لا الحصر :

١ - المعهد الشرقي بدير الدمنيكان بشارع صنع الطرابيش بالعباسية بالقاهرة وملحق به مكتبة حديثة من طابقيين يوجد بها العديد من المراجع الإسلامية ، والمسيحية العتيقة وقد زرت هذه المكتبة أثناء البحث ، واطلعت على بعض المراجع فيها .

٢ - معهد دار السلام بكنيسة دار السلام بحضرة القديمة

٣ - المعهد الفرنسي بالنيرة .

٤ - مدارس الفرنسيسكان بالفجالة .

(١) المرجع السابق ص ٢٢ .
 (٢) الوثيقة الإسلام الخطر نص الخطاب الذي ألقاه و . هـ . ت جايردنر في مؤتمر أدنبره للتبشير (التنصير) الدولي المنعقد بالقاهرة عشية السبت ١٨ يونيو ١٩١٠م ترجمة محمود الشاذلي ص ٢٥ " المختار الإسلامي " سنة ١٩٨٥م .

وهذه المؤسسات - سواء ما يتبع المذهب البروتستانتي أو المذهب الكاثوليكي - ملحق بها مطابع كمطبعة النيل المسيحية التي يملكها البروتستانت بشارع الأصبغ بالزيتون .

وهذه المؤسسات تخضع مباشرة للنفوذ الأمريكي الإنجليزي الفرنسي (١) ، ويضاف إلى هذه المؤسسات كلية رمسيس للبنات وهي تقيم حفلاً سنوياً لتوزيع دبلوماتها ويحضره غالباً وزير التربية والتعليم المصري ، كما يحضره السفير الأمريكي وبعض شركاء الخدمة وندوى الكنيسة المشيخية المتحدة الذين اشتركوا في الخدمة كما يذكرون في كتبهم .

٢ - المستشفيات والمستوصفات الخاضعة للإرساليات :

اتخذ أطباء الإرساليات المسيحية التطبيب وسيله لنشر الإنجيل والمبشرون يصرحون بذلك ، فقد كتب ش . أ . موريسون في مجلة العالم الإسلامي التبشيرية يقول :

" نحن متفقون بلا ريب على أن الغاية الأساسية من أعمال التنصير بين المرضى الخارجين في المستشفيات أن تأتي بهم إلى المعرفة المنقذة ، معرفة ربنا يسوع المسيح ، وأن - ندخلهم أعضاء عاملين في الكنيسة المسيحية الحية " ويرى الكاتب أن للتبشير بين هؤلاء المرضى طريقين .

وهو يفضل أن يزور الطبيب المبشر المريض (المسلم) حتى يكون هذا المريض واسطة لجمع عدد غير من المسلمين عنده في انتظار زيارة الطبيب بين أكبر عدد ممكن من المسلمين في القرى الكثيرة في طول مصر وعرضها . (٢)

وحينئذ يكون التأثير على الحاضرين ، وكسب ثقتهم بداية للإيحاءات النفسية ناهيك عن المريض ، وما يختلج في نفسه من مشاعر طيبة لمن يقف بجواره وهو فسي محتته ، وأوقات ألمه وشدته ، وربما تمكن الطبيب من الاستحوان على مشاعر هذا الإنسان الضعيف ، في لحظات تطيبه ، وإزالة آلامه ، خصوصاً حين يكون المريض فسي مرحلة الصغر أو في ضائقة مع المرض ، فيسهل انقياده ، ويؤكد هذا ما يحدث فعلاً فحين بحث مؤتمر القاهرة ١٩٠٦ م .

مسألة إرساليات التبشير الطبية :

ذكر المستر " هاربر " حكاية طفلة مسلمة عنى المبشر بتمريضها في مستشفى مصر القديم ، ثم ألحقت بمدرسة البنات البروتستانتيه في باب اللوق ، وكانت نهايته

(١) الاستشراق والتبشير وصلتهما بالإمبريالية العالمية ص ٥٣ .
(٢) التبشير والاستعمار في البلاد العربية ص ٥٩ ، ٦٠ بتصرف يسير .

أمرها أن عرفت كيف تعتقد بالمسيح بالمعنى المعروف عند النصارى ، وذكر أيضا عن رجل مسلم كان يحضر محاضرات المبشرين لإثارة الجلبة والضوضاء ، واتفق أنه مسرور فدخل مستشفى المبشرين وبعد أن لبث فيه مدة شفى وخرج منه ، فصار يحضر المحاضرات في هذه المرة ولكن بخشوع زائد ، وبعد ذلك بقليل تعمد وأصبح نصرانياً على المذهب البروتستانتي .

ثم قام الدكتور " أراهاس " طبيب إرسالية التبشير في " طرابلس " الشام فقال : إنه مر عليه اثنان وثلاثون عاماً وهو في مهنته فلم يفشل إلا مرتين فقط وذلك عقب منسح الحكومة العثمانية ، أو أحد الشيوخ لاثنتين من زبائنه من الحضور إليه ، وأورد احصاءً لزبائنه فقال : إن ٦٨% (في المائة) منهم مسلمون ونصف هؤلاء من النساء .

وفي أول سنة مجيئه إلى حيث يبشر بلغ عدد زبائنه ١٧٥ وفي آخر سنة كان عددهم ٢٥٠٠ وختم كلامه قائلاً : يجب على طبيب إرساليات التبشير أن لا ينسى ولا يفتي لحظة واحدة أنه مبشر قبل كل شيء ثم هو طبيب بعد ذلك . (١)

وبالرغم من قلة من يدخل في النصرانية عن طريق هذه الوسيلة إلا أنها بسبب مفتوح يجب غلقه وعلى الطب الإسلامي أن يسلأ الفراغ ، وإذا كان المبشرون في منطقة الخليج قد تمكنوا عن طريق التطبيب من تنصير أربعة أشخاص في فترة زمنية طويلة من سنة ١٩٢٥ - ١٩٧٤ كما يقال . (١)

فلا ينبغي لنا أن نستعجب بذلك ، فكما قال الشاعر : ومعظم النار من مستصغر الشرر والقوم يستخدمون هذه الوسيلة بذلك سواء في الطب الخاص أو المستشفى ، وسواء كان القائم بالخدمة الطبية طبيباً أو مريضاً ذكراً أو أنثى ، ويرى المشاهد لدورهم أشعر التضحية والجهد واضحا .

دور المستشفى والمستوصف

الفرصة للتبشير تكون متاحة داخل مبنى خاص ، حيث يستطيع الطبيب المبشر أن يلقى على المريض ما يدور بخاطره ضمن روثة العلاج ، فالمريض بمفرده مع من

(١) الغارة على العالم الإسلامي ص ٢٣ .

(٢) التبشير في منطقة الخليج العرس (دراسة في التاريخ الاجتماعي والسياسي : تأليف د / عبد المالك خلف التميمي ص ٢٣٢ ط ١ شركة كاظمة للنشر والترجمة بالكويت ١٩٨٢م بتصرف .

يعالجه • والجو مهياً للحديث الخاص فمع إعطاء المريض زجاجة من الدواء كهدية وبيان ما فيها من فوائد صحية • وكيفية استخدامها تكون النصائح المسيحية • وهكذا يمسحج السم بالعسل •

* وفي هذه الحال يكون كل من دخل المستشفى أو أتى إلى المستوصف للمعالجة قد تلقى من طبيبه المبشر تلك الكرازة التي توجهه نحو المسيح " (١) •

وليت الأمر يقتصر على الطبيب المبشر الذي يعالج المرضى بل يتعداه ليصل إلى القسيس الذي يحضر إلى المستشفى في أوقات منتظمة لإلقاء الدروس الدينية • التي يسبقها إعداد • وترتيب • ومن ثم يتوافد المرضى على العيادة الخارجية • ويقوم الكاتب وهسو واعظ إنجيلي بتحرير بطاقة للمريض • كما تقوم الممرضة بمعرفة شخصية المريض وظروفه الخاصة • هذه التحريات كلها تصل تباعاً إلى مكتب قسيس المستشفى لتبويبها وتصنيفها •

ويلقى واعظ من قبل قسيس المستشفى قصة دينية قصيرة على جمهور المرضى المنتظرين في خيمة الاجتماع • فإذا دخل المريض المستشفى فإنه يستمع لدرس ديني في أصيل كل يوم • وقد يتبعه عرض بالفانوس السحري • ثم توزع على المرضى النشرات لقراءتها والتسلى بها • (١)

وفي نفس المكان يحضر درس القسيس لبعض الأطباء المسيحيين والمرضات • وما يكاد الدرس ينتهي إلا والأتباع ينكبون على أبيهم بالصفحة • والقبلات الحارة • وتظل صورة الموكب حتى يخسرج من المستشفى في حفاوة بالغة • وذلك ليتعود المسلمون على احترامه من خلال ما يشاهدون • وهذه صورة من صور التبشير •

وللسياسة التبشيرية خطة جغرافية • في تحديد المبنى المراد اتخاذه مستشفى وغالبا مايراعى فيها الموقع المؤثر • وطرق المواصلات ثم يتم تزويده بالآلات الحديثسة • والمعدات الطبية اللازمة • وتراعى النظافة الداخلية • وسعة المكان وسرعة تقديم الخدمة الطبية • ويكفى نقل صورة للمقارنة بين مستشفى حكومي وآخر تبشيري تظهر فيها حكمسة اختيار الموقع •

(١) التبشير والاستعمار في البلاد العربية ص ٦٠ • ٦١ نقل عن Harrison Da in

Arabia , by Pauiw . Harrison I4I . London I942 .

(٢) الاستشراق والتبشير وصلتهما بالإمبريالية العالمية ص ٢٤ •

مقارنة بين مستشفى قصر العينى ومستشفى هرمل^(*)

إن مستشفى قصر العينى يخضع لروتين معين ، وموظفوا المستشفى وأطبائه مسئولون أمام الجهات العليا عما يعملون ، والإمكانيات فى المستشفى محدودة ، فإذا مات جاسوز المرضى عدد أسرته رخصاً إتاحة الفرصة لهم بالترؤل به .

وهنا تظهر السياسة الماكرة فى قرب مستشفى هرمل من مستشفى قصر العينى إن يتوجه المرضى الجائرون - فى مرارة نفس وفى خور وضعف كارهين - إلى مستشفى هرمل ، وهناك يجدون من الإبتسامات والترحيبات ما ينسبهم مرارة المرض وقسوتهم ويرون الفرق فى المعاملة دون أن يدركوا أن موظفى مستشفى القصر العينى مقيسدون بتعليمات - ولوائح لا يمكن تحطيمها إطلاقاً .

ويطمئن المريض إلى مستشفى هرمل وإلى موظفيه ، وهنا يبدأ معه النشاط التبشيرى السافر فى أسلوب الصداقة والمحبة والإنسانية ، والمريض منذ اللحظة التى يدخل فيها مستشفى هرمل تدون له بطاقة شخصية لمعرفة كل شىء عنه .^(١)

ومن واقع هذه البطاقة يتم التعامل مع صاحبها ، لإزالة آلامه النفسية أيضاً ، وحل ضوائقه المادية ، لاسيما وأن المعالج له واغر المعرفة .

وقد نقل الأستاذ / على رياض^(*) كما ذكر الدكتور / عبد الودود شلبى صورة واقعية لما شاهده بنفسه فى مستشفى هرمل أثناء زيارته لأحد أقرانه المريض ، فوجد المرضى

(*) مستشفى هرمل : منسوبة للدكتور هرمل أول مدير لها ويطلقون عليه رئيس المبشرين وموقعها بصر القديمة على مسافة خمسمائة متر بعد كوبرى الملك الصالح وبنائها ضخم فسيح كامل المعدات يوجد بها قسم لعلاج مرضى البلهارسيا والإنكلستوسا يسع الآلاف من المرضى ، وملحق بها " مدرسة الأحد " يجمعون الصبية بها بكافسة وسائل الإغراء وتلقى عليهم مباشرة من العاملات بالمستشفى قصة من الإنجيل وتقوم بتحفيظهم أناشيد وتراتيل مسيحية يترنم بها الصبية ، ثم يوزعون الهدايا على الأطفال المواظبين على حضور دروس الأحد وعلى الذين يجيدون حفظ التراتيل المسيحية وهكذا يخرسون المسيحية فى نفوس الناشئين الصغار دون علم أهليهم كما لاتدرى الحكومة من ذلك شيئاً ، وبالقرب من المستشفى نادياً لجذب الشباب وتنصيرهم وكل ذلك تابع للإرسالية الإنجليزية (يراجع: خفايا المبشرين فى تنصير أبناء المسلمين ، تأليف: أحمد محمد سالمان " وهو مجموعة طريفة تحتوي على بيان حيل المبشرين فى تنصير أبناء المسلمين وه رسالة على بطلان التثليث . . بقلم عبد الرحمن أفندى رضا كحيلة ص ١٧ ، ٢٤ طبع المطبعة السلفية بالقاهرة ١٣٥٣ هـ .

(١) الاستشراق والتبشير وصلتهما بالإمبريالية العالمية ص ٥٧ .

(*) مساعد المستشار الثقافى لرئيس دولة الإمارات .

جالسين على الأرض وقد وقف أحد الأطباء خطيباً يبشر : يقول الأستاذ على :
لقد بدأ الطبيب حديثه قائلاً : أليس قرآنكم يقول عن المسيح : أنه يرى الأكمه
والأبرص ويحيى الموتى ؟

فقال البعض من المرضى : نعم . . .

قال البشر : فلماذا إذن لا تدعون المسيح ليشفيكم ويخلص أرواحكم ؟ إن البشر كان يتكلم
هنا على طريقة " فويل للصليين " دون تكملة بقية السورة فما كان من الأخ على إلا أن تصدى
له قائلاً : نعم . . . كان المسيح يبرى الأكمه والأبرص ويحيى الموتى لكن بقدرة الله وإرادته
ويأذنه فما كان من الطبيب البشر إلا أن أنهى محاضرتهم . . . ثم طارد الأخ " على " حتى
أخرجه من المستشفى . (١)

خطورة الطبيب المبشر :

يمكن حصر خطورة الطبيب المبشر في شقين :

١ - الناحية العلمية المدعمة بالخبرة الناتجة من التعامل مع النوعيات المختلفة من
المرضى ، فهو يعرف أقصر الطرق للسيطرة على الضحية ، ويرى الشبك حين يكون الصيد
السهل .

٢ - إيمانه العميق بأنه يتقرب بعمله للمسيح ، وينفذ توجيهات الأسفار المقدسة
في نظره ، والتي من بينها : وأما أنت فأصبح في كل شيء ، احتمل المشقات ، عمل
المبشر تم خدمتك . (٢)

واعتقاده أنه يعمل من أجل المسيح فقط ، (أيها الإخوة لست أحسب نفسي
أني قد أدركت ، ولكني أفعل شيئاً واحداً إذ أنا أنسى ما هو وراء ، وابتدأ إلى ما هو
قُدَّام أسعى نحو الغرض لأجل جِعَالَةٍ دَعْوَةِ اللَّهِ الْعَلِيِّ فِي الْمَسِيحِ يَسُوعَ) (٣) .

ولذا نجد الثغرى في العمل ، ثم المحاولة الدائبة في تنفيذ مهامهم طواعية
أضف إلى كل هذا الحماية المكفولة لمن يقومون بالخدمة وتشجيع دولهم ، ووقوف مؤسسات
التبشير من خلفهم تساندتهم بالخطط ، وتمدهم بالمال ، وبالعدات اللازمة .

(١) أفيقوا أيها المسلمون . . . !! قبل أن تدفعوا الجزية ص ٤٧ ، ٤٨ .

(٢) رسالة بولس الثانية إلى تيموثاوس (٤ : ٥) .

(٣) رسالة " بولس " إلى أهل فيلبى (٣ : ١٣ ، ١٤) .

٣ - وسائل الإعلام : من صحافة وإذاعة :

لمعرفة الغرب بأهمية الكلمة وتأثيرها بذل جهده في محاولة دائمة للسيطرة على الصحافة ووسائل الإعلام وتوجيه دفتها في بلاد الإسلام ، وأشار لذلك الأستاذ محمود محمد ماركيتوله : " أما الصحافة والاستيلاء عليها ، وتتبعها بلا ريب ، سائر وسائل الإعلام والتوجيه التي انتشرت في هذا العصر الأخير فدسبك أن تقرأ مقاله المبشر " ولسن كاسن " إن الصحافة لا توجه الرأي العام فقط ، أو تهيبه لقبول ما ينشر عليه بل هي تخلق الرأي العام . وقد استغل المبشرون الصحافة المصرية على الأخص ، للتعبير عن الآراء المسيحية أكثر مما استطاعوا في أي بلد إسلامي آخر ، لقد ظهرت مقالات كثيرة في عدد من الصحف المصرية مأجورة في أكثر الأحيان ، أو بلا أجر في أحوال نادرة . (١)

وأثناء الحديث سأعرض لنموذج من صحافة التبشير والتغريب أو التي كان لها الدور التبشيري الكبير في الماضي وبدأ يضمحل الآن .

١ - استخدام التبشير للصحافة :

استخدم المبشرون الصحافة كوسيلة ليث أفكار الاستعمار وتمكين السيطرة الغربية في بلاد الإسلام وتدعيم المسيحيين بكل أنواع الدعم ، والعمل على بذر النزاع بين أمم الإسلام وفي المقدمة يذكر " بيرونو " : تأتي الصحف التي أنشأها لبنانيون مسيحيون في مصر كالأهرام التي أنشأها تقلاً (١٨٦١م) وهي مازالت في مقدمة الصحف العربية إلى يومنا هذا ، والمقطم لصاحبها " فارس نمر " و " خليل ثابت " و " دار الهلال " لزيدان " وغيرها وغيرها . (٢)

ومن الصحافة التي كانت تقوم بالعمل التبشيري المنظم في حيلة ومكر " المقنطف " ويذكر أحد أعضائها الدكتور " فارس نمر " (٣) أنه حضر من الشام مسع زميليه

(١) أباطيل وأسار ج ١ ، ص ٢٥٥ ، ٢٥٦ باختصار .

(٢) النصارى في الشرق (سلسلة الثقافة السياسية) ص ٢٤ ط ١ طبع مطابع الاتحاد - بيروت ١٩٤٦م .

(٣) فارس نمر هو : فارس " باشا " بن نمر فارس أبي ناعسه ولد في حاصبيا من أعمال ولاية سوريا في ٦ يناير " كانون الثاني ١٨٥٦م ، وقد تلقى بعض العلوم في المدارس الإنجليزية وتخرج من " الكلية السورية " بيروت سنة ١٨٧٤م وشارك يعقوب صروف في إنشاء " مجلة المقنطف الشهرية " بيروت سنة ١٨٧٦م ثم انتقل إلى مصر في أواخر ١٨٨٤م فأصدر المجلة فسي القاهرة ١٨٨٥م مع زميله ثم انضم إليها شاهين كاريوس ، فأنشأوا جريدة " المقنطف " اليومية بصرياً جمع : تاريخ الصحافة بقلم " الفيكونت فيليب د'ارازي ج ٢ ص ١٢٨ بدون عدد للطبعة طبع الطباعة الأدبية بيروت سنة ١٩١٣م ، الإعلام تأليف خير الدين الزركلي مجلد ٥ ص ١٢٧ ط ٦ طبع دار العلم للملايين بيروت ١٩٨٤م .

" يعقوب صروف " (٩) ، و " شاهين مكاريوس " (١٠) تلبية لدعوة كبراً صر الذين اقترحوا عليهم اصدار المقتطف في صر (١) ، وكل هذا تغطية لدورهم ، وهؤلاء الثلاثة خدموا للسياسة الاستعمارية ويزيد مكاريوس بولا خاص للماسونية ، ويعترف صحفي مسيحي بمناصرتهم للإنجليز بقوله : وان تاريخ فارس نصر وصروف ومكاريوس عند وصولهم إلى صر يؤيد هذه النظرية التي تنمى على أساس اظهار محاسن الحكم الإنجليزي والعمل على اصدار صحف كتمسيرة مقتوفة (المقتطف للعلوم ، اللطائف للآداب ، المقطم للسياسة) والناداة بما عليه صر من حرية ، والتشديد بما تزج تحته بلاد الشام من ضغط وعسف في ظل السيادة العثمانية وتمنى وقوع سوريا في حالة تشبه ما عليه صر ، أى إحتلال إنجليزي آخر ، وهكذا ينجس الإنجليز في التمهيد لبسط نفوذهم في هدوء على منطقة أخرى من مناطق الشرق العرس . (١)

وقد قام عدد من مسيحي الشرق بإنشاء صحف في الغرب منذ عدة سنوات ، ويطلق عليها إسم الصحف المهاجرة نسبة إلى أصحابها الذين هجروا الشرق وأقاموا ببلاد الغرب ومن هذه الصحف المتمصبة ضد الإسلام ، أو الموالية للغرب ما يأتي :

نادج للصحف المهاجرة المعادية للإسلام

- ١ - مجلة " المستقبل " وتصدر في باريس .
- ٢ - مجلة " النهار العرس والدولى " وتصدر في باريس أيضاً .
- ٣ - مجلة " الوطن العرس " وكان صدرها كسابقتها .

وأعطى المسلم الصحفي : حلى محمد القاعد : فكرة للتأري عن كل مجلة بيننا الدور الخطير لكل منها ، والذي يتضح من محاولتهم الدائمة لإفساد المرأة المسلمة بكل الوسائل ، وهم يسمونها المرأة الشرقية استنكافاً عنهم للفظ المسلمة ثم المحاولات

(٩) يعقوب صروف : هو يعقوب بن نقولا صروف ولد في ١٨ يوليو تموز سنة ١٨٥٢م في قرية " الحدث " ببلبنان وتخرج مع أول فرقة من " الكلية السورية " في بيروت سنة ١٨٧٠ م .
يراجع المرجع السابق ج ٢ ص ١٢٤ .

(١٠) شاهين مكاريوس (١٢٦٩ = ١٣٢٨ هـ = ١٨٥٣ - ١٩١٠ م) ولد في قرية ابل السقس من (مرج عيون - بلبنان) ونشأ في بيروت ثم رحل إلى صر مع زميله يعقوب ، وفارس وتقدم خدم الماسونية يكتبه والتي من بينها " الجوهر المصون في شاهير الماسون " و" الحقائق الأصلية في تاريخ الماسونية " و " الدُّر المكنون في غرائب الماسون " و " الآداب الماسونية " وكلها نشر جريدة اللطائف التي أنشأها : يراجع " الأعلام " مجلد ٣ ص ١٥٣ .

(١) يقظة العالم الإسلامي ج ١ ص ١٧٣ .

(٢) الصحافة المصرية وموقفها من الإحتلال الإنجليزي تأليف الدكتور سامى عزيز ص ١٨٨ بدون عدد للطبعة دار الكاتب العرس للطباعة والنشر ١٣٨٨ هـ = ١٩٦٨ م .

المسترة " للدعوة إلى القومية العربية " في ثوب المفاهيم الغربية وليس من منطلق إسلامي ومن خلال فحصه لبعض العينات من هذه المجلات الأسبوعية ، وَضَحَ الخط التبشيري بهذه الصحف فأثناء تحليله للعدد رقم ٢٢١ من مجلة " المستقبل " الصادر بباريس بتاريخ ١٦ آيار - مايو ١٩٨١م تعرض لمقال بقلم " فؤاد مطر " عنوانه (عندما يعترف الفاتيكان بمنظمة التحرير) فوصفه بأنه مقال خادع وسرف في السفذاجه إذ يعطى " البابا " أهمية كبرى في حل مشكلة فلسطين ، ويضفي عليه من الأخلاقيات والملاح ما لا يملكه ، وفضلا عن ذلك فإنه يطرح مفهوماً عن طريق الأيحاء فحواه ، بأن الغرب المسيحي يملك كل شيء وأن على العرب المسلمين الإرتواء في أحضانه واستجدائه^(١)

ولاغاية في أن يصدر هذا التصرف من كاتب مسيحي ، وفي مجلة منشئها " نبيل خوري " وهو نصراني يحمل بذور التعصب والبغضاء لكل ما هو مسلم وإسلام كما يقال عنه وما يؤكده ذلك إشارات بموقف " البابا شنودة " زعيم الأقباط في مصر واعتباره بطلا ، فضلا عن الإشادة بسلوك بعض الأقباط وتحركاتهم التأميره ضد الإسلام والمسلمين داخل مصر وخارجها .^(٢)

والغريب موقف الصحافة الإسلامية في العالم كله ، في عدم يقظتها وفي تركها مثل هذه الصحف تغزو الأسواق العالمية بهذا الفكر المعوج دون كشفها ، ورفع الستار عن أهدافها المدمرة ، والمخطط لها من قبل أعداء الإسلام ، ويكفي عرض النموذج التالي من الصحافة المغرضة ، لإظهار الهدف أوضح ما يكون ، فحين تناول صاحب كتاب " الصحافة المهاجرة " بالبحث العدد رقم ٢٠٠ من " مجلة النهار العربي والدولي " - الأسبوعية والتي تصدر في باريس بتاريخ الأحد ٨ آذار (مارس ١٩٨١م) نظر صفحسة الشؤون الدولية وكان ما قال : وأخطر ما في هذه الصفحة الرسم الكاريكاتوري الذي يتحدث عن زيارة " البابا " للغلبين وشرق آسيا ، وفي الصورة يظهر بابا الفاتيكان وهو يقسم " صليبا " لإنسان فلبيني أو شرق آسيوي أضناه الجوع والفقر والمرض ، وتحليل الصورة لا يحتاج إلى ذكاء خارق لأنها ببساطة دعوة صريحة إلى " التبشير " أو " التنصير " بمعنى أدق وإضفاء ملامح الإنسانية الرقيقة على شخصية " البابا " وسلوكه .^(٣)

(١) الصحافة المهاجرة " دراسة وتحليل " حلمي محمد القاعود ص ١٢٥ ، ١٢٦ بدون

عدد للطبعة دار العلوم للطباعة ١٤٠٣ هـ = ١٩٨٢م .

(٢) المرجع السابق ص ١٢٥ .

(٣) المرجع السابق ص ١٢٦ .

استغلال معاناة الإعلام الإسلامي

وقد استغل القوم ضعف الإعلام في دول الإسلام وقصوره وقلة الموارد المستتمة تمكن إعلام الإسلام من الوصول إلى كل الآذان ومختلف الجنسيات بكل اللغات واللهجات فهم يواصلون جهدهم لترسيخ فكرهم التبشيري والاستعماري من خلال وسائل الإعلام يساعدهم في ذلك كثرة المال وتوفر الإمكانيات وكثرة وكالات الأنباء ودور الصحافة والنشر ولناخذ على سبيل المثال قارة إفريقيا التي تعاني من سيطرة وسائل الإعلام الأجنبية حيث تقول الدكتورة عواطف عبد الرحمن :

وقد شهدت إفريقيا في السنوات التي تلت الاستقلال (خلال عقد الستينات) عدة مؤتمرات تناولت تطوير وسائل الاتصال وإنشاء وكالات أنباء وطنية وتطوير استخدام الإذاعة والتلفزيون في أغراض التنمية الاجتماعية والثقافة وتحقيق الوحدة بين شعوب القارة وقد أسفر ذلك عن إنشاء ثلاثة تجمعات تتولى الإشراف على وسائل الاتصال الإفريقية وهي اتحاد الصحفيين الإفريقيين في باماكو ١٩٦١م واتحاد الإذاعات الإفريقية في داكهار ١٩٦٢م واتحاد وكالات الأنباء الإفريقية في تونس ١٩٦٢م .

واستطاعت هذه التجمعات الإعلامية من خلال العديد من الدراسات التي قامت بها للإعلام الإفريقي أن ترصد أهم السلبات التي يعاني منها الإعلام الإفريقي ففسى المرحلة الراهنة وتلخص فيما يلي :

- ١ - نقص الكوادر المتخصصة والمدرّبة ونقص الأجهزة الإعلامية الحديثة .
- ٢ - سيطرة وكالات الأنباء الغربية على أجهزة الإعلام الإفريقية .
- ٣ - وقوع وكالات الإعلان الإفريقي في أيدي الشركات الأجنبية .
- ٤ - ارتفاع أسعار الورق والمواد الطباعية وارتفاع قيمة الاشتراكات في وكالات الأنباء العالمية . (١)

وإذا كانت الباحثة تتحدث عن معاناة الإعلام الإفريقي بوجه عام وتبين كيفية السيطرة عليه في مقالها المستفيض وتوضح كيفية توجيه الاقتصاد والتجارة والصناعة والثقافة من خلال مفهوم الشركات الأجنبية المتلكة لوسائل الإعلام في القارة الإفريقية، وضع لنا ما نحتاج إلى بذله لتحرير الإعلام الإسلامي عامة في كل اتجاهاته ليعسرف

(١) مجلة "عالم الفكر" ١٣٠ (المجلد الرابع عشر - العدد الرابع) يناير - فبراير مارس ١٩٨٤م من مقال بعنوان "الصحافة الإفريقية بين التبعية والاستقلال" .

الإنسان في العالم محاسن الإسلام في الإقتصاد وفي التجارة وفي كل المعاملات ، ومدى رعايته للإنسان نفسياً وبدنياً ، واحترامه للنفس البشرية والعقلية الإنسانية ، وتحريره من كل القيود ، والأثقال سواء كانت داخل النفس أو خارجها ، وتقديره للوقت ورفعته لقدر العلم والعلماء ، وموازنته الحقبة بين كل الطبقات الغنية والفقيرة ، القويمة والضعيفة ، البنين والبنات ، الذكور والإناث ، التجار والمستهلكين بما لم يسبق له مثيل من قبل ، ويوم أن يرى العالم هذه التعاليم في ثوبها الإسلامي بلاشك سيبحث عن هذا الدين القيم ، ولن يلتفت إلى التلغيفات المشبوهة والمغرضة ، ولن تسرّج للتبشير ولا للباطل دعوة أياً كانت .

(ب) الإذاعة :

بجانب استخدام التبشير للمحافة ، كوسيلة إعلانية يبيث على صفحاتها أفكارها والمغرضة لم يهمل الإذاعة كوسيلة لها دورها ، وقطاعها العريض ، ومن خلالها يخاطب من يستطيع القراءة والكتابة ، والأصم ، ولم يكتف المشرورون بنشر برامجهم عبر محطات الإذاعة في دولهم وما أكثرها وإنما لجأوا إلى محطات الإذاعة في دول آسيا وإفريقيا فاستحوذوا على العديد منها شراءً أو استئجاراً نظير منافع مادية ويشير إلى هذا الفعل محمد عبدالرحمن عوض قائلاً : ويوجد أكثر من خمسين محطة إذاعة تبشيرية في أنحاء العالم منها محطة " كويتو " في الإكوادور بأمريكا الجنوبية ، وأخرى في " منروفيا " في ليبيريا ، وهناك اتحاد الإذاعات وسط إفريقيا والشرق الأوسط وشمال إفريقيا ، وتذيع بخمس عشرة لغة إفريقية عدا الإنجليزية والفرنسية والعربية وهناك إذاعة عبر العالم ومركزها " مونت كارلسو " ولها فرع في البحر الكاريبي وهناك محطات تبشيرية في كل من " قبرص " و " سويسرا " ، و " سرى لانكا " و " مانिला " (١) وأهل التبشير في حركة دائبة ، ودورهم مستمرة للسيطرة الشاملة على الإذاعة في عالم الإسلام ، وما يؤكد ذلك ما حدث في تقرير مجلس إدارة مدارس سنودس النيل بالقاهرة في ٢٦/٤/١٩٧٧م .

فقد خصص المجلس لجنة لدراسة التعامل مع هيئة إذاعة الشرق الأقصى وجساء في البند الثالث - هيئة إذاعة الشرق الأقصى محطة " سيشيل " لازالت اللجنة تواصل

(١) أخطار التبشير في ديار المسلمين محمد عبدالرحمن عوض ص ٢١ و ٢٢ طبع دار الأنصار بالقاهرة رقم الإيداع بدار الكتب ٢٠٩٢/١٩٨٠ .

الدراسة للتعامل مع المحطة المذكورة^(١) ، وفي عهد الإمبراطور هيلاسلاسى^(٢) عسارت إذاعة أديس أبابا تحت تصرف المبشرين في كل وقت "بالإضافة إلى أن إذاعة " أديس أبابا " قد تحولت إلى أقوى إذاعة في إفريقيا ومساعدة تجهيزات المخابرات الأمريكية تقسوم بيث رسائل الإنجيل كل يوم وطوال النهار الى كل إفريقيا وباللغات الإنجليزية والفرنسية والعربية والسواحلية ، ولغة شانينجا Chanyanja ولغة ياوربا Yaruba بالإضافة إلى عدد آخر من اللغات الإفريقية دون السماح بدقيقة واحدة لإذاعة القرآن الكريم^(٣) .

(ج) استخدام دور النشر والطباعة :

من أجل نشر رسالة الإنجيل في أرجاء العالم وخاصة بلاد الإسلام ، إهتم المبشرون بدور النشر في عواصم بلاد الإسلام الكبرى وخاصة في القاهرة وبيروت فأنشأوا العديد من المطابع المسيحية في العاصمتين ، لطبع الكتب والنشرات المسيحية وتوزعها كما ذكر الأستاذان خالدى ، فروخ .

أما القاهرة فاتخذها البروتستانت مركزاً لتوزيع المنشورات في القطار المصري وفي جميع العالم الإسلامى ، كما أنهم أقاموا المطبعة الأمريكية في بيروت ، تلك المطبعة التي أصبحت أهم وسائل التبشير في الشرق كله أما اليسوعيون فقد ركزوا جميع جهودهم في المطبعة الكاثوليكية في بيروت منذ عام ١٨٧١م وقاموا من طريقها بعمل تبشيري في الدرجة الأولى .^(٤)

وترادفت التضحيات المادية والمعنوية ، لغمر الأسواق بطبعات الكتاب المقدس ، وتوزيعه مجاناً في بعض البلدان الإسلامية أو يبيعه بثمن بخس لايساوى سعر التكلفة فضلاً عن ترجمته إلى العديد من اللغات ، فقد ذكر الكاتب التركى : ضياءً أو يغور ماترجمته

- (١) تقرير مجلس إدارة مدارس سنودس النيل : مرفوع إلى سنودس النيل الإنجيلي في دورته (٨٧) المنعقدة بمدينة القاهرة في ١٩٧٧/٤/٢٦م ص ٣٩ مطبعة دار الجيل .
- (٢) هيلاسلاسى - معناه باللغة الأمهرية قوة الثالث واسمه تافرى وهو من مواليد عام ١٨٩٢م " بأديس أبابا " وبعد تعليمه توج ملكاً على الجبهة عام ١٩٢٨م ثم تسوج إمبراطوراً عام ١٩٣٠م يراجع كتاب : الوحدة الإفريقية محمد أبو الفتوح الخياط ص ١٠٥ طبع دار المعارف ١٩٦٤م .
- (٣) أحقاد وأطماع التبشير في إفريقيا المسلمة تأليف / عماد الدين خليل ص ٥٩ ط ٢ مطابع المختار الإسلامى ١٣٩٩هـ = ١٩٧٩م .
- (٤) التبشير والاستعمار في البلاد العربية ص ٢١٤ .

لقد تجاوز مجموع ترجمات الكتاب المقدس خلال المائة والخسين سنة المنصرمة أكثر من (١١٣٠) ترجمة وما يقارب الألف لغة وبلغ مجموع نسخ الكتاب المقدس أكثر من مليار نسخة ولم يقتصر نشاط المبشرين على نشر الكتاب المقدس فقط بل تعدى ذلك إلى نشر الكثير من المجلات والكتب والنشرات التي تجاوز تعدادها المليارات .

فإذا أحصينا تكاليف طبع مليار نسخة من الكتاب المقدس لرأينا عظم التضحية المادية التي يقوم بها المسيحيون .

إن الكتاب المقدس (العهد القديم والعهد الجديد) يباع في " تركيا " مجلداً بمبلغ لا يتجاوز العشرين ليرة تركية .^(١)

فإذا فرضنا أن هذا الثمن هو تكاليف الطبع فقط فيكون مجموع ما ينفقون على طبع مليار نسخة منه (٢٠) مليار ليرة تركية ، وإذا أضفنا ضعف هذا المبلغ لطبع الكتب والمنشورات والمجلات التي يقومون بنشرها لبلغ المجموع الكلي (٦٠) مليار ليرة تركية .

ويجب أن لا يغيب عن البال بأنهم ينشرون هذه المطبوعات باعترافهم بمسا يقارب الـ (١١٣٠) لغة في العالم .^(٢)

وبدهش المرء حين يكشف النقاب عن توظيف المسيحيين لكل إمكاناتهم وتسخيرها لنشر الإنجيل ، بأحدث الوسائل الدكتور : الطيب زين العابدين بقوله : لقد سخرت الكنيسة إمكاناتها كلها لتنصير إفريقيا وفي اجتماع عقد منذ وقت قريب بـ " نيروبي " لكبار المسؤولين عن اتحاد جمعيات الإنجيل ، كشف النقاب عن جانب من توظيف تلك الإمكانيات فقد تبين أن الإنجيل الذي ترجم حتى الآن إلى (١٨٠٨) لغات ولهجات محلية في مختلف أنحاء العالم ، قد ترجم أيضاً إلى (٤٩٨) لغة ولهجة محلية إفريقية وأن العمل يجري حالياً لترجمته إلى (٢٠٠) لغة ولهجة أخرى وأن اتحاد جمعيات الإنجيل سوف ينفذ مشروعاً يكلف ملايين الدولارات لترجمة الإنجيل إلى (١٥٠٠) لغة ولهجة إفريقية في غضون (٧) إلى (٨) سنوات وأن آخرين يعمسون الآن على تسجيل الإنجيل

(١) أي ما يقارب الثمانمائة فلس عراقي في الوقت الحاضر (المعرب) ومقدارها

٤ ر ٢ دولار تقريباً .

(٢) جذور الصهيونية (السلسلة السياسية - ١٤) للكاتب التركي ضياء أوينور ترجمة وتقديم إبراهيم الداغوني ص ٣٣ طبع وزارة الثقافة والإرشاد بغداد ١٩٦٦م .

على أسرطة "كاسيت" ليسهل تداوله بين الجماهير الإفريقية التي تتجاوز نسبة الأمية فيها حدود الـ (٧٥%) وسوف توزع مع الأسرطة أجهزة تعمل بالطاقة الشمسية ورفسى "كينيا" تتاح النسخة الواحدة من الإنجيل بثلاثة دولارات ونصف الدولار بينما تعمل ثلثتها الحقيقية إلى ثمانية دولارات .^(١)

ويخبر صاحب المقال ما أسفرت عنه هذه التضحيات وما يتبعها من وسائل في ترغيب المسيحية و سرعة انتشارها في إفريقيا حيث يقول :

وأمام هذه الإمكانيات والجديّة في توظيفها و لا بد أن نعتزف بأن الكيسنة خاصة الكاثوليكية - استطاعت أن تحقق نجاحا كبيرا في أفريقيا كما لا بد من الاعتراف والإعجاب أيضا - بأن الكاثوليك الأفارقة الذين لم يكن عددهم سنة ١٩٠١م يتجاوز (١) مليون نسمة (١% فقط من السكان) و يقدر اليوم بـ (٦٥) مليوناً ونسبة تزيد عمسّن (١٦%) من مجموع سكان القسارة .^(٢)

٤ - المخيمات الكشفية :

يهتم المشرون بالأنشطة الطلابية المختلفة من اجتماعية ورياضية وبيرون فيها الفرصة لتعليم الإنجيل و بث الأفكار المسيحية فالطلاب في مراحل التعليم لم تتشكل عقولهم بعد و ولم تتشرب تعاليم الإسلام جميعها و على هذا يمكن استدراجهم و صوغ عقولهم من جديد و بعد تشكيلها حسب أهواء القوم و وهم لا يتكفون شغرة فمن بيوت للأطفال يشرف عليها مشرون و إلى مدارس تحت إشرافهم حتى أوقات الفراغ و الترويح عن النفس خارج نطاق المدرسة في المخيمات و المعسكرات الطلابية و والأندية الرياضية يلاحق التبشير أولاد المسلمين و يل و يحاصرهم من كل جانب حتى لا يجد الطلاب أي فرصة للخروج من الشباك المحبوكة .

" ولقد كان الفرتسيون في المغرب العربي يوسلون قسيسين يشرفون على مخيمات الكشافة ووجهونها توجيهها ظاهرا لا استحياء فيه ولقد عقد مؤتمران قبل عام ١٩٣٨ م لمنظمات الشباب المختلفة ومنها الكشافون و المرشداة (للفتيان والفتيات) .

(١) مجلة (الأمة) من مقال للدكتور : الطيب زين العابدين تحت عنوان (مستقبل الإسلام في إفريقيا) ص ٦٣ (العدد ٦٥ - السنة السادسة) ١٤٠٦ هـ = ١٩٨٦ م .

(٢) المرجع السابق .

كان البرنامج فيهما يدور خاصة حول هذه الموضوعات : " التوراة " كلمة اللسسه " الكنيسة " " جسد المسيح " وفي عام ١٩٣٥م نظمت مؤسسة " الحزمة المغربية " بالتعاون مع " اللجنة التبشيرية لشبان فرنسا " مخيما تبشيريا نقل بعد مدة إلى جنوبي الجزائر وقد اشترك في هذا الترتيب التبشيري ستون من زعماء (حزمة التبشير) في فرنسا وسويسرا . (١)

وهم في سعي دائم لإقامة أندية اجتماعية في البلاد الإسلامية والعربية ، ونسب قاعة هذه الأندية تتجمع الخلايا المسيحية بكل الصور وهذا ما نبه إليه المستشار محمد عزت اسماعيل الطهطاوي بقوله :

وهذه الأندية تضم بيوتا للشباب يتمكن المبشرون بواسطتها من إيواء الصبيان الذين لا مأوى لهم ليدربوهم على أساليب المسيحية ، وفي النهاية يكون هؤلاء الصغار نواة حيوة للنادي الكاثوليكية في أرض الإسلام ، وقد أقام القوم الكثير من النوادي في شمال إفريقيا وجنوب الجزائر (٢) ، وغالبا ما تقام الحفلات الماجنة وتدار الكؤوس المحرمة ، على الحاضرين فالمهم محو كل أثر لعقيدة الإسلام في نفوس الناشئة حتى إذا جاء التبشير ليقطع محاضراته ملا عقلياً الحاضرين بما يريد ، ووجد كلامه مستساغاً ولو ناقض كل المبادئ الإنسانية كما يقال :

لا يهم القوم أن يتمتع الشباب بما في النوادي من أسباب التثقيف والترفيه السبري وإنما يهمهم أن تجذب هذه الأماكن أناسا يستمعون إلى صوت البشر الانجليزي أو الأمريكي أو الفرنسي أو الهولندي أو غيره ، ليجد حذب الغرب طريقه إلى قلب الشرقين على الأقل أما القوى المسيحية أو الإنسانية الغربية فيجب أن نبهت عنهما في الولايات المتحدة وميادين أوربه . (٣)

• - الجمعيات التبشيرية و " الخيرية " التابعة للتبشير :

نهت فكرة الجمعيات التبشيرية في الغرب ، ثم توغلت وانتشرت في بلاد الشرق الإسلامي ، ووجهت نشاطها إلى أهل الإسلام ، وقد قيل أن المستر كاري لما نشر كتابه في التحريض على التبشير قبلت بالإستحسان فتح له باب الإكتتاب وذهب إلى

(١) التبشير والاستعمار في البلاد العربية - ٢١٤ ، ٢١٥ بتصرف يسير ، التبشير

والاستشراق أحقاد وحملات - ٣٣ .

(٢) التبشير والاستشراق أحقاد وحملات - ٢١ ، ٣٠ بتصرف .

(٣) التبشير والاستعمار في البلاد العربية - ٢٠٨ بتصرف يسير .

الهند لهذا الغرض وصارت الأمرال ترسل إليه ثم طلب أن يرسل له رجال يوزرونهم في التبشير تأسست سنة ١٧١٥م " جمعية لندن التبشيرية " وما حتمت أن تأسست جمعيات على شاكلتها في " اسكتلنده " و " نيويورك " وانتشرت هذه الفكرة في ألمانيا والدنمارك • وهولندا • والسويد • والنرويج • وسويسرا • وغيرها • وتأسست جمعيات فرعية كثيرة مثل " جمعية التبشير في أرض التوراة العشانية " • (١)

وصارت هذه الجمعيات في طريقها إلى الانتشار • والتفرغ إلى أخرى مشابهة في العمل • ومختلفة في الاسم • وقد نقل عن ا . ل شاتيليه ما ترجمته : وفي سنة ١٨٥٥م أسست " جمعية الشبان المسيحيين " من الإنجليز والأمريكان ووظيفتها إدخال ملكوت المسيح بين الشبان • وعقد تلاميذ المدارس النصرانية في " نورثفيلد " مؤتمرا اجتمع فيه ٢٥٠ مندوبا عن ٨٠ مدرسة تكلفت بتقديم ١٠٠ شاب للتطوع في نشر الدين المسيحي ومن هؤلاء تألقت " جمعية الشبان التطوعيين للتبشير في البلاد الأجنبية " • (٢)

والمقصود " بالبلاد الأجنبية " بلاد الإسلام كما ينظر إليها المبشرون وات الأمر واضحا من إنشاء هذه الجمعيات من تعبيرات الفائزين على أمرها والساهمين فسي قيامها •

فقد أقام المبشرون جمعيات الشبان المسيحيين • وجمعيات الشابات المسيحيات وعمل تلك الجمعيات في الظاهر القيام بأوجه النشاط الإجتماعي ولكنها في الحقيقة أنشئت لتكون عوناً على تغلغل التبشير المسيحي •

يقول أديسون : إن عوامل التعليم المسيحي في مصر • تزيد قوة على قوتها بمؤسستي جمعية الشبان (٣) المسيحية وجمعية الشابات المسيحيات - أن لهاتين الجمعيتين

(١) الفارة على العالم الإسلامي - ١٣ • ١٤ باختصار يميز •

(٢) المرجع السابق •

(٣) لقد تبدل اسم هاتين الجمعيتين فأصبح : الجمعية المسيحية للشبان والجمعية المسيحية للشابات وفي هذا التبديل غرض غير خفي • إن معناها اللفظي الأول كان : جمعية للشبان المسيحيين وحدهم وللشابات المسيحيات وحدهن أما الآن فالمعنى اللفظي قد أصبح جمعية مسيحية (يديرها المسيحيون) للشبان (لكل الشبان) وللشابات (لكل الشابات) على أن المقصد الحقيقي كان من قبل كما هو الآن • وهو - الآن كما كان من قبل) • التبشير والاستعمار في البلاد العربية - ٢٠١ بالهامش •

مراكز نشيطة وخصوصا في القاهرة والإسكندرية هذه الفروع تقدم للمسلمين مناسبات مختلفة
للألعاب الرياضية ، وتهيب في المجتمع ألوانا من النشاط تندر في الشرق وفي هذا اقتراب
من المسلمين بالتبشير .^(١)

ولقد أنشأوا بعد ذلك جمعيات تبشيرية لمختلف الأعمار الإنسانية ، وتساير النوعيات
البشرية ، حسب أطوارها فأسسوا سنة ١٩٠٢ " جمعية تبشير الشبان " ومن وظائف هذه الجمعيات
الأخيرة استمالة النساء والبنات والشبان والطلبة إلى استماع صوت المبشرين ثم تقرر سنة ١٩٠٢م
أن تؤسس جمعية أخرى لتبشير الكهول فأسست وأخذت تبشر أعمالها وترفع التقارير بهذا الشأن .^(٢)
وحيث نعم البروتستانت بالهدوء ، وأحسوا بشيء من الأمان بعد حروب طويلة بينهم وبين
الكاثوليك ، كانت تهدأ لتنشط من جديد ولم تتوقف حتى عم الإرهاق الطائفتين فعقدوا صلح
" وستغاليا " سنة ١٦٤٨م .

وخلال الفترة الباقية من القرن السابع عشر نظم البروتستانت صفوفهم بعض الشيء ، فكانت
البوادر لظهور النشاط الخاص بهم " ومن ثم أخذت الجمعيات التبشيرية تظهر إلى الوجود
وكانت بريطانيا أسرع الدول إلى تنظيم هذا النشاط حين أصدر البرلمان قرارا في سنة ١٦٤٩م
بإنشاء (هيئة نشر المسيحية في إنجلترا الجديدة) ومن الواضح أن نشاطها كان متجها أكثر
ما يكون إلى الدنيا الجديدة ، وتحول بعد ذلك إلى كل من لا يعتقد بالمسيحية في الخارج وشهد
القرن الثامن عشر نشاطا تبشيريا ملحوظا .^(٣) ظهر أثره واضحا في إفريقيا الجنوبية وقام بالدور
البارز مبشران إسكوتلانديان (" موفات " و " ليفنجستون ") فقد ذكر هوبير ديشان ما ترجمته :
وبلغت الجرأة بالمبشر (روبرت موفات) أن أسس مركزا للتبشير بين قبائل بتشوانا
وأن يقيم بين أظهرهم على بعد مئات الأميال عن موطن الرجل الأبيض في مستعمرة الرأس
فاستخف به هؤلاء في بادئ الأمر ، ولكنهم لما رأوه انضم إليهم في الدفاع عن بلادهم ونجح في
صد بعض الغزاة من القبائل الأخرى عنهم وكان سببا في انتصارهم دخلوا المسيحية
واعتقدوها أفواجا أما " دافيد ليفنجستون " وهو زوج ابنة

(١) المرجع السابق .

(٢) الغارة على العالم الإسلامي ص ١٤ بتصرف يسير .

(٣) " وستغاليا " أو " فستغاليا " إحدى مقاطعات بروسيا قديما في غرب ألمانيا ومعاهدة
" وستغاليا " : هي الإتفاقيات التي وضعت حدا لحرب الثلاثين سنة ١٦٤٨م ، بين
الإمبراطورية الألمانية من جهة وفرنسا " و " السويد " من جهة أخرى وأطلقت الحرية الدينية
لألمانيا الشمالية (يراجع المنجد في العلوم ص ٥٢٨) .

(٤) إستعمار إفريقيا ص ١٠١ و ١٠٢ بتصرف .

(موفات) فقد استطاع أن ينصر أحد ملوك (بتشوانا) واسمه (سبيليه) (١) .

ولقد كان " لفضجون " مبشرا ، وستكشفا وطبيا ، وعلى أثر اكتشافاته الإفريقية تعددت الجمعيات التبشيرية " نتألفت أكثر من جمعية تبشيرية من أجل التبشير بالسيحية في الجهات التي اكتشفها ، وكان من بينها " بعثة الجامعات إلى وسط إفريقيا " وأنشأت أول مركز تبشيري لها عند الزهيزي في سنة ١٨٦١م ، ثم اتخذت لها مركزا جديدا في " نياسالاند " .

وكذلك جمعية الكنائس الاسكتلندية " التي بدأت العمل في " نياسالاند " أيضا في سنة ١٨٧٤م ، وتلتها " جمعية الكيسة التبشيرية " التي بدأت نشاطها في منطقة " بحيرة تنجانيقا " ثم وجهت نشاطها إلى أوغندا ، كما أخذت " جمعية لندن التبشيرية " في توجيه نشاطها من جد يد إلى روديسيا الجنوبية وأسست لها مركزا جديدا فسمى لنيانتي سنة ١٨٩٥م ، وسار على درهم الفرنسيون فأسسوا جمعية باريس التبشيرية لتبشر نشاطها في مستعمرات فرنسا في جنوب إفريقيا " (٢) .

وتوفقت هذه الجمعيات التبشيرية في القارة الإفريقية تحت ستار الخدمات الطبية والرعاية الاجتماعية ، والعناية بالناحية التعليمية ، فأنشأت العديد من المستشفيات والمدارس والجامعات وكلها أوكار للتبشير المكشوف أحيانا ، والهستير حينما ، بحيث أن يتحرب الإفريقي كل ما لا يتنافى مع التقاليد المسيحية ، وأن يتقبل ما تمليه الروح الملبية ، وحين يرتاح لذلك تتوالى المعونات المشروطة وغيرها إلى هذه المراكز التبشيرية ولاحسب أن هذه المعونات ، جاءت نتيجة لما استغلوه من خيرات هذه البلاد من المسواد الخام ، والمخاميل النادرة والطاقه البشرية المتاحة وعلى غرار الجمعيات التبشيرية أقام المسيحيون المقيمون في بلاد المسلمين ما يسمي بالجمعيات الخيرية .

نموذج للجمعيات الخيرية المسيحية في مصر :

تقيم المسيحيون القاطنون ببلاد الإسلام ، دورسيحي الغرب فأنشأوا في بلاد المسلمين ما يسمونه بالجمعيات القبطية الخيرية وأغراض هذه الجمعيات كما ورد على لسان

(١) الديانات في إفريقيا السوداء (الألف كتاب - ٥٢) تأليف هيردريشان (حاكم المستعمرات) سابقا - أستاذ بمعهد الأجناس البشرية ومعهد الدراسات السياسية ب جامعة باريس تعريب أحمد صادق حمدي ، دكتور محمد عبد الله دراز - ١٩٥٨ ، مطابع دار الكتاب المصري بالقاهرة ١٩٥٦م .
(٢) استعمار إفريقيا - ١٩٠٣ ، ١٩٠٤ باختصار .

أصحابها :

إنشاء الكنائس ورعايتها ، وبناء المدارس ، والمستشفيات والمستوصفات والملاجئ ، وعمل
مشاغل خاصة بالحياكة وفن التطريز ، وتدوين التقويم ، وإصدار المجلات ، وتصميم المطابع - مع
ودور النشر ، وتوزيع النشرات المسيحية . (١)

كما أن لكل جمعية عمل يميزها عن غيرها ، فبعضها ما يشمل نشاطها

- ١ - الترشيح لانتخاب المجلس الملي .
- ٢ - مساعدة الجمعيات الناشئة .
- ٣ - بحث مشاكل الرهبان .
- ٤ - تنبيه المجلس الملي إلى بعض أعماله .
- ٥ - الرقابة على الكنائس من كافة الوجوه .
- ٦ - قيام الجمعية بترشيح البطريرك الحالي .

وبعضها ما يمتد نشاطه لجمع شمل العائلات المشقة ، وإصلاح ما بين الزوجين وسحابة

إعادة من ترك المسيحية إليها مرة أخرى .

وبعض الجمعيات تقوم بتعليم أولاد الملاجئ الموسيقي ، ثم تسعى لإلحاقهم
بالفرق الموسيقية بالجيش بعد بلوغهم سن التجنيد ، وهذا ما ذكره القوم عن نشاط
جمعياتهم ، أو بعضه وما لم يرد على لسان القوم ما يزيد في خدمة الأهداف التبشيرية
التوسعية أخصه في الآتي :

- ١ - شراء أراضٍ لبناء مثل هذه الجمعيات في المدن والمناطق السكنية عمياً ، أو شراء
ساكن جاهزة ، أو تأجيرها لعمل الجمعيات .
- ٢ - شراء عمارات سكنية بأكملها ووقفها عليها .
- ٣ - شراء الأراضٍ السكنية ، بل والزراعية ووقفها عليها .

٤ - توسيع دائرة العمل التبشيري عن طريق هذه الجمعيات حيث تضم صبية مسلمين
يتعلمون المهن المختلفة ، أو يؤتى بهم لاجئين ويترتب على الأمور الثلاثة الأول :

- ١ - توسيع رقعة الأراضٍ بالنسبة للقلّة المسيحية وتفريق الرقعة السكنية والزراعية بالنسبة
للكتلة المسلمة .

(١) الجمعيات التبشيرية ومدى اتساع أعمالها - رمزي تادرس ج ١ - المقدمة بدون عدد
للطبعة مطبعة الأمانة بالقجالة بصرى بدون تاريخ بتصرف .

٢ - التحكم في الموارد التجارية نظرا لما تقوم به هذه الجمعيات من أنشطة إنتاجية لكثير من المنتجات والسلع .

وما هو أهم من ذلك أن هذه الجمعيات تتلقى مساعدات مالية من أسسوال المسلمين تختلف حسب الأنشطة المتاحة لها فللملاجئ • إغاثة • وأيضا لدور الحفانسة والمشاغل وخلق • وتصرف هذه الإعانات مباشرة من وزارة الشؤون الاجتماعيه •

وإذا علمنا أن جل الموظفين بهذه الوزارة مسيحيون وأنهم يشرفون على هذه النشاطات ويقدرن المساعدات والمعونات اللازمة لها تأكد لنا المعطاه السخى • وسرعة التفيسند لوصول المعونات في وقتها • وعلى هذا أصبح واضحا أن مال المسلمين يستخدم لخدمة التبشير وتصير المسلمين وأن ثروة الإسلام تنتقل بطريق مرسوم لأيدى القلة المسيحيه ولو كان بيت مال المسلمين مقاما لما حدث مثل هذا •

جدول لذكر بعض الجمعيات - المذكورة في كتاب (الجمعيات القبطية ومدى اتساعها) بالنسبة لمصر :

الرقم	اسم الجمعية	بعض البيانات
١	الجمعية الخيرية القبطية	افتتحت بشارع القبيلة بالأزكيه يوم ١٨٨١/١/٨ م باسم " جمعية الساعى الخسورية " •
٢	جمعية التوفيق	أسست في أغسطس سنة ١٨٩١ م ولها فروع ثلاثة (في الإسكندرية - وطنطا - والقيسوم)
٣	جمعية السلام	تأسست في ١١ سبتمبر سنة ١٩٢٨ م بحى القللى بالقاهره •
٤	جمعية ثرة التوفيق القبطيه	أنشئت عام ١٩٠٢ م في حى متواضع من أحياء الفجالة بالقاهره •
٥	جمعية الإيمان	أسست سنة ١٨٩٩ م في خط حارة السقاين وانتقلت بعد سنة إلى الفجالة وفي سنة ١٩١٤ م أنشأت فرعا لها في حى جزيرة بدران بالقاهره •
٦	جمعية الإخلاص بالإسكندرية	أنشئت بالإسكندرية في ١٤/٣/١٩٠٩ م •
٧	جمعية المحبة بالظاهر	
٨	جمعية الإخلاص بقم الخلوخ	أنشئت في ١٤ فبراير ١٩٣٠ م •

الرقم	اسم الجمعية	بعض البيانات
٩	جمعيات تربية الطفولة	وفي مقدمتها جمعية السيدات القبطية المؤسسه في ١٩٢٦/١/١٤٠م ولها فرع " في الإسكندرية " وشبه هذه الجمعيه " جمعية صديقات الكتاب المقدس " وترأسها حرم الدكتور / نجيب محفوظ باشا
١٠	جمعية ملجأ النظام	أسست ملجأها القائم في شارع الظاهر سنة ١٩٢١، وهو أول ملجأ أنشئ من نوعه في القاهرة لإيواء البنات اليتيمات .
١١	جمعية ملجأ الأيتام	أسست سنة ١٩١٢م وأنشأ رجالها الملجأ في سنة ١٩١٩ .
١٢	جمعية النشأة القبطية	
١٣	جمعية المحبة بشبرا	
١٤	جمعية الدفاع عن الكنيسة	
١٥	جمعية نهضة الكنائس	
١٦	جمعية أصدقاء الكتاب المقدس	
١٧	جمعية الراعي الصالح	تأسست في حي النجالة سنة ١٩٣١ م .
١٨	جمعية أبناء الرسل	أسست ١٩٣١م بنادي الشباب الجامعي بشبرا .
١٩	جمعية كنيسة المليحة	أقيمت بحدائق القبة في سنة ١٩٣٩م .
٢٠	جمعية أبناء الكنيسة	تأسست في سنة ١٩٢٥م .
٢١	جمعية المحبة بسالوط	انشئت بمحافظة النيا بمركز سالوط في شهر يوليو سنة ١٩٣٤م .
٢٢	جمعية الحيساة	أسست في سنة ١٩٢٤م .
٢٣	اتحاد الجمعيات	

يضاف إلى النشاط النشط بهذه الجمعيات وما يقف عليها من عار ومال وقسوف المبرات الخيرية المسيحية الذي يخص ربه لتشييد الكنائس والدارس للإنفاق على الكنائس ، وفتح الكشافة ، وكل ما يحجب في المسيحية ، وما ذكرته نموذج لما يحدث في بلد إسلامي به أكبر جامعة إسلامية في العالم ، جل هذه الجمعيات تقامة في عاصمته ومعنى ذلك أن بقية القطر به العديد من أمثال الجمعيات المذكورة ، وأن البلاد الإسلامية الموجودة بها أقلية مسيحية يجري فيها أكثر مما يحدث في مصر ، خاصة إذا علمنا

ماكان مرقوما على الجمعيات المذكورة في الجدول • وساحة الأرض المقام عليها مشغل هذه الجمعيات خصوصا في المدن التي يعاني فيها الناس من أزمات المساكن فسادا يحدث لو ألفت الحكومة المصرية • نظرة ووزعت أماكن الإجتماعات لأقول الأماكن المقسام عليها مشروعات - على الأسر التي تسكن في العراء ؟ • ثم العمل على الحد من إقامة مثل هذه الجمعيات المشبوهة فالأمر قد وصل حدا لا يخطر على بالنا أن نطالع ماعده أحد المسيحيين : فقد ذكر أنه في فترة زمنية تقدر بخمس وأربعين عاما منذ سنة ١١٢٧ - ١١٢٢م • أقامت جمعيات خلاص النفوس خمسين جمعية بدءا من جمعية " خلاص النفوس " بأسيوط ١١٢٧م • إلى جمعية أبي قير عام ١١٢٢م •

ويلاحظ أنه في العشر سنوات من ١١٥٢ حتى ١١٦٢ تأسست ثلاثون جمعية (١) • ومعنى هذا زيادة العدد الكمي والتوسع في الاستحواذ على الأراضي في بلاد الإسلام وحسبنا أن النوع المذكور من الجمعيات ضم مختلف الطوائف المسيحية • وركز هدفه في أمرين :

الأول : الدعوة إلى التوبة والإيمان بالرب (المزعوم) يسوع المسيح تعالى الله عن زعمهم " سبحانه وتعالى عما يقولون علوا كبيرا " (٢) •

الثاني : الدعوة إلى المحبة والإتحاد في المسيح بعيدا عن الجدل الطائفي العقائدي • (٣)

وهذا ما أنصح به المتحدث عن جمعيات خلاص النفوس وأنشطتها المختلفة • ومنه ظهرت الخطة التبشيرية سافرة •

٦ - السلاجي :

إحتواء أولاد المسلمين • هدف أساسي من أهداف التبشير ولا يعدم التبشيريون الرسيطة للوصول إلى ما يريدون فالساحة أمامهم خالية • وتحت ستار أعمال البر والخير وشعار الرفق بالطفولة • ورعايتها يتم التقاط أطفال المسلمين • ووضعهم في محاضن التربية المسيحية •

وقد كتب ألدردرفلاس مقالا عنوانه " كيف نضم أطفال المسلمين في الجزائر " ؟ ذكر فيه أن سلاجي قد أنشئت في عدد من أقطار الجزائر في شمال إفريقيا لإطعام الأطفال الفقراء وكسائهم وأيوائهم أحيانا ثم قال إن هذه السبيل لتجعل الأطفال نصارى لكنها

(١) يراجع " اليوبيل الذهبي لجمعيات خلاص النفوس " إعداد رزق جاد الله بدون عدد

للطبعة طبع مطبعة الخلاص ١٩٧٧م •

(٢) سورة الإسراء الآية ٤٣ •

(٣) المرجع السابق ص • بتصرف •

لاتبقيهم مسلمين كما بأنهم • ومثل هذه الجهود يبذلها المبشرون في شمالي إفريقيا
ومصر • (١)

وعلى سبيل المثال أنشأوا جمعيات لهذا الغرض في القاهرة وجعلوا مهتمهم
رعاية أحد الملاجئ • ومن بينها :
أ - جمعية ملجأ الأيتام :

أسست تلك الجمعية في سنة ١١١٧م • لغرض على • هو إنشاء ملجأ لإيواء بعض
اليتامى • وتعليمهم تعليماً أولياً بسيطاً مع تدريبهم على صناعة السجاد في البدء ثم
عادت فأغلقت مصنع السجاد وألقت فرقة موسيقية من هؤلاء اللاجئين تستطيع بإيرادها
أن تقوم بإعالتهم • وفي نفس الوقت تلحق من تعلم الموسيقى بإحدى فرق الجوسش
الموسيقية بمد بلوغ السن القانونية • (٢)

ب - جمعية ملجأ النظام :

أقامت هذه الجمعية ملجأها في شارع الظاهر بالقاهرة سنة ١١٢١م وخصص لإيواء
البنات اليتيمات • ويقال في شأنه إنه بلغ من الإتقان وحسن الرعاية والنظام • وضخم
الكثيرات من اللاجئين • والمخرجات منه يجدن من الأعمال مايتناسب معهن من ناحية
التدريب • على أن الجمعية لها أغراض مختلفة تقوم بتنفيذها من إنشاء ملجأ للكيفسات
ومصانع يدوية وعلمية تنعجم ونعومة الأيدي التي تشتغل • (٣)

كما أن لمثل هذه الجمعيات شروط خاصة بالنسبة للاجئين واللاجئات من ناحية
السن فلايد من صفر السن حتى يكون تأثير التربية أقوى مايمكن • فيتم تشكيله بمهولة
ويفضل يتم الأبرين على من فقد أحدها وهكذا • حتى يشب في كنف التربية المسيحية
بلا اعتراض من أحد •

ومضاف إلى الجمعيات التي يوجد بها ملاجئ تحت رعايتها ملاجئ أخرى قائمة
بنفسها لاتتبع جمعيات ولها دور بارز في نشر المسيحية • ومنها على سبيل العرض

-
- (١) التبشير والاستعمار في البلاد العربية ص ١١٤ •
(٢) الجمعيات القبطية ومدى اتساع أعمالها ج ١ ص ٢٤ باختصار •
(٣) المرجع السابق ص ٢٢ • ٢٣ باختصار شديد •

- ما هو موجود بمصر .
 ١ - كلباً ليليان تراشر بأسيوط .
 ٢ - والملجأ الإنجيلي بحلوان الحمامات .

ملجأ تراشر بأسيوط

وسأتحدث بإيجاز عن أحدهما وهو " ملجأ ليليان تراشر بأسيوط " (١) كما حككت صاحبة الملجأ الأمريكية الجنسية ، والتي كانت تعمل من قبل في ملجأ بدينسنة (ماربون) في " كارولينا " بالولايات المتحدة الأمريكية ثم فكرت في الذهاب إلى بلاد الشرق الإسلامي ، لتأدية هذا الدور في خدمة التبشير أترساعها لحاضرة لإحدى المرسلات العائدة من بلاد الهند ، وكانت " ليليان تراشر " وقتها تبلغ من العمر الثالثة والعشرين ، وكانت على وشك الدخول بزوجها ، لكنها أكرت التبشير على السزواج وأرادت أن تخدم المسيحية من الموقع التي برزت فيه ، وظهرت خبرتها وهو الملجأ فتقول عن نفسها :

توجهت إلى " أسيوط " وكان وصولي إليها في ٢٦ أكتوبر سنة ١١٠٠م ، ونسيت أسيوط قصدت إلى مكان جمعية القس " برلمفورد " على السريقة في الكنيسة الرسولية هناك أخذت أتعلم اللغة العربية ، حتى أتكن من التفاهم البسيط مع من يحيطون بي . (٢)

ومعد ذلك استأجرت بيتاً صغيراً ، وفرشته بقليل من الأثاث وأحضرت يتيمساً وفي ١٠ فبراير سنة ١١١١م افتتحت الملجأ (٣) ، ومعد خمس سنوات وفي عام ١١١٦م تم شراء نصف فدان وأقيم عليه مايسى بـ (ملجأ الأيتام الخيري) بدلا من " ملجأ ليليان تراشر " ، واستمرت المعونات والمساعدات تترادف على الملجأ حتى صار قلعة تبشيرية بالوجه القبلي بمصر .

" تضم مستشفى لعلاج اللاجئين عرف باسم (مستشفى جنى بنتون) وزود البينى جسمه بهاكينة مياه ، وتضخ المياه إلى صهاريج ، وماكينة إنارة كهربائية ، وشيد قسم

(١) ملجأ الأيتام الخيري بأسيوط تأسس سنة ١١١٠ تحت رقم ٥٢ ط ٤ مطبوعة

بخيت وكتبتها بأسيوط (وهو كتيب للمبشرة ليليان تراشر) ، ١٩٦٠م ،

(٢) المرجع السابق ص ٢٢ .

(٣) المرجع السابق ص ٢٣ بتصرف .

باللجأ للأطفال الذين يحتاجون لعناية خاصة من الزجاج لدخول الشمس، وأرفسق باللجأ مزرعة أبقار مهجنة من خليط من النوع الجرس الأمريكي والنوع البلدي، بالإضافة إلى ما احتواه اللجأ من مدرسة ابتدائية، وقاعة على مساحة تزيد عن ألفين مسـمـن الأتار المربعة يحيط بها حديقة، ومدرسة كبيرة للبنات والجميع يحضر الصلوات بكنيسة اللجأ الكبيرة، ويتلقى المعظـات وليس بالخبز وحده يحيا الإنسان، فقد بنى القسوم بهذه المؤسسة مخبزا خاصا لعمل الخبز الطازج يوميا.

ولاغربة إن علمنا كما قالت البشارة صاحبة اللجأ أن منطقة أسيوط التعليميـة تدعمهم بالإعانات، وتساعدهم بكل ما يحتاجون إليه. (١)

٢ - الكتب والمجلات :

يصدر المسيحيون الكثير من الكتب والمجلات التي تحمل الطابع التبشيري سواء منها ما ينشر في الغرب أو الشرق، وستكتفي ببعض الكتب والمجلات التي تنشر وترزق به بلاد المسلمين، وتحمل اللون التبشيري الخفي والظاهر، ونبدأ بما يوجه إلى السـيـ الفذة المتعلقة بصفة خاصة ومنها مجموعة كتب معنونه بالعناوين الآتية :

١ - مسيخنا فوق الزمان .

٢ - إيماننا الأقدس .

٣ - كتابنا القدس، ومسيخنا القدوس .

وهذه المؤلفات الثلاث عبارة عن محاضرات ألقاها الأنبا يوانس : أسقف الغربية التابعة لجمهورية مصر العربية في محافل عامة، وهو يقول عن كتابه : " إيماننا الأقدس " مملخصه : أنه عبارة عن سلسلة محاضرات الصوم الأربعين التي ألقاها بالمحلة الكبرى بمحافظة الغربية .

وأنها موجبة في مضمونها إلى الطلبة المسيحيين ليردوا بها على أسئلة الطلاب المسلمين، وليشرحوا لهم المفاهيم المسيحية لبعض النقاط الغامضة في التعاليم المسيحية . والأصح هي محاولة لحمل الطلاب على تحمل مسئولية التبشير بالمسيحية بين أقرانهم وفيها ميزتين :

الأولى : إتناع الطلاب النصارى بصحة مايلقى عليهم من قضايا المسيحية، المعقـدة

(١) يراجع المرجع السابق من صـ ٣٢ - ٤٦ .

والتي لا يمتسبغها العقل .

الثانيه : جعلهم في صورة المدافعين عن دينهم • يكسبهم حماسة فلا يرتدون عن مسيرهم حين ينكشف لهم الحق .

ومن المكتبات الموجهة للعامة سلسلة كتب شباب تحت العشرين (وفي العدد ١٠ - المعنون بالآتي : أنت والكنيسة) للقس : منيس عبد النور وهذا الكتيب عبارة عن دراسة في قالب حوار حول معنى الكنيسة • ورسالتها • وعملها • والعبادة فيها وهو تصوير لنقاشه جرت في إجتماع لتوعيات مختلفة من الشباب على مدى شهر .

والهدف من الحوار أن يقوم الشباب المسيحي تحت سن العشرين بدعوة الناس للدخول في النصرانية • ويظهر هذا بوضوح في الفصل الثالث " عمل الكنيسة " فتحت عنوان : (الكرازة بالمسيح) يقول د / جرجس : هذه فعلا هي رسالة الكنيسة الأولى أن تنادي الناس ليعرفوا المسيح المخلص . (١)

ثم رسم الشكل التالي على السبورة • الدائرة هي الكنيسة التي يجذب الناس إليها المليب هو مركز الكنيسة الذي يجذب الناس إلى محبة الله • النقط وسط الدائرة هم الناس الذين دخلوا حظيرة المسيح .

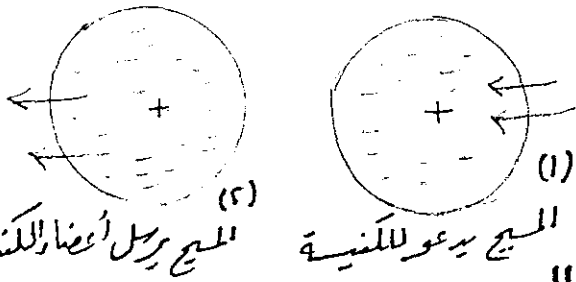

في الدائرة الأولى :

يدعو المسيح الناس ليصبحوا أعضاء في الكنيسة

وفي الدائرة الثانية :

نراه يرسل أتباعه إلى العالم المحتاج ليدعو الناس للمسيح

وفي نفس الكتيب يقولون : الوعظ الجماهيري يشبه الصيد بالشبكة أما العمل الفردي فهو صيد الناس بالصنارة • والطريقتان لازمتان . (٣) • وأيضا من هذه الكتب ما يصدر بالقاهرة لشخصية تدعى (مكس ميشيل) من كتب بينها كتاب (حياة المسيح) (٤) وتبدأ مقدمته بـ " دعوة تعارف " ونهايته : (تجديد الطبيعة البشرية) .

وفي الختام للاستفسار عما يفتقر أو لمزيد من المعلومات موضوع الكتابة يمكن مراجعة المؤلف على صندوق بريد ١٤ حدائق القبة بالقاهرة .

(١) أنت والكنيسة (سلسلة كتب شباب تحت العشرين - ١٠) ص ٢٨ بدون عدد للطبعة

طبع بمطبعة دار الطباعة القومية بالجيزة مودع بدار الكتب عام ١٩٧٦ م .

(٢) المرجع السابق ص ٢٨ و ٢٩ .

(٣) ص ٣٠ باختصار .

(٤) ط ٤ دار يوسف كمال للطباعة حدائق القبة بالقاهرة ١٩٨٢ م .

ومن الكتيبات سلسلة " مقالات للشباب " إعداد المركز الأرثوذكسي للدراسات
السيحية ص ١٤ حدائق القبة القاهرة • وقد صدر من هذه السلسلة :

- ١ - القيامة والفرح مايو ١٩٨٠ •
- ٢ - امتلئوا بالروح يونيو ١٩٨٠ •
- ٣ - الحياة الجديدة يوليو ١٩٨٠ •
- ٤ - ليكونوا واحدا أغسطس ١٩٨٠ •
- ٥ - لم يحبوا حياتهم سبتمبر ١٩٨٠ •
- ٦ - تحقيق الكتيبة أكتوبر ١٩٨٠ م •

ولا يخلو كتيب من حمل الدعوة التبشيرية بين طياته وفي الكتيب السادس (تحقيق
الكتيبة نجد هذا السؤال : كيف أحدث صديقي عن المسيح ؟ • ويكون الجواب " أما
خوفهم فلا تخافوه ولا تضطربوا • بل قدسوا الرب الإله في قلوبكم مستعدين دائما لجأوبة
كل من يسألكم عن سبب الرجاء الذي فيكم بوعادة وخوف " (١)

ونراه يطرح الأسئلة ويجيب عنها بأسلوب مخالف للحقيقة ومن أمثلة ذلك :

السؤال الأول : كيف يكون المسيح إبنا لله ؟

السؤال الثاني : ما الدليل على صلب المسيح ؟ (٢)

وفي الإجابة على السؤال الثاني يحاول أن يدل على أن الصلوب هو المسيح حقا
لاشبهه من كلام الإمام فخر الدين الرازي بعد اقتطاعه • وتحبيره • ويفهم من هذا
أنه يخاطب المسلمين بأن المسيح هو الصلوب من واقع شهادة علمائكم •

معرض المسيحيين على مناقشة المسلمين في هذه الأمور وفتح باب للحوار بقصد
زعزعة المسلمين ويتضح هذا في الإجابة على ما طرح من أسئلة • (٣)

ومن ثم حرص المؤلف على الرد على التساؤلات التي تعترض القارئ في المسيحية
ودعاه عندئذ أن يستفسر بأن يكتب على الظروف س • ج وترسل الخطابات على العنوان
البريدى للمركز الأرثوذكسي للدراسات المسيحية وهو : ص • ب : ١٤ حدائق القبة بالقاهرة • (٤)

- (١) رسالة بطرس الأولى (٣ : من الفقرة ١٤ • ١٥) •
- (٢) تحقيق الكتيبة " سلسلة مقالات للشباب - ٦ " ص ٢٢ • دار يوسف كمال للطباعة
بالقاهرة ١٩٨٠ م •
- (٣) يراجع المرجع السابق ص ٢٣ • ٢٤ • ٢٥ •
- (٤) المرجع السابق هامش ص ٢٣ •

وحيث تريد إنجيل يوحنا مجاناً : أكتب على المظروف " التوزيع المجاني للإنجيل " . (١)
ومن الكتب أيضاً كتاب (الكنيسة في مجتمع القرية) " الأديب نجيب سلامة " ولا يخلو
الكتاب من دعوة الفلاح المسلم في القرى والنجوع للدخول في النصرانية ، وتحبيسة
بالطرق المباشرة وغير المباشرة فيها ، والصورة التبشيرية في " الباب الثالث " ، وعنوانه
" الخدمة المسيحية في القرية " .

وأثناء الحديث في هذا الباب يقارن المؤلف بين المرأة في الإسلام والمرأة في
النصرانية من ناحية النظرة الدينية لها قائلاً : وفي الإسلام كان التدين مقصوراً على
أغلب الأحيان على الرجال ، ولم يقدرها في المرأة أن تكون متدينة ، ولذا يكون هناك
حرص على تعليم الصلاة للذكور منذ طفولتهم دون الإناث وفي المسيحية سمح للمرأة أن تكون
متدينة وتذهب للكنيسة ولكن مع وجود حاجز بينها وبين الرجال . (٢)

والحق أن الإسلام حض الذكر والأنثى على تأدية شعائره وتكفل الله عز وجل أن لا يضيع
عمل عامل من ذكر أو أنثى وهي الرسول " صلى الله عليه وسلم " الرجال أن ينعموا
النساء من ارتياد المساجد للعبادة إذا لم يترتب على ذهابهن فتنة عن ابن عمر قال :
قال رسول الله صلى الله عليه وسلم لا تمنعوا النساء من الخروج إلى المساجد بالليل فقال
ابن عبد الله بن عمر لا تدعهن يخرجن فيخذنه دغلاً (٣) قال فزيرة (٤) ابن عمر وقال
أقول قال رسول الله صلى الله عليه وسلم وتقول لا تدعهن . (٥)

والسماح للنساء بالذهاب إلى المساجد لحضور الصلوات مشروط بالأ تخرج متطيبة ،
ولا متزينة ، ولا ذات خلخال يسمع صوتها ، ولا ثياب فاخرة ، ولا مختلطة بالرجال وغير
ذلك ما فيه حفاظ على كرامة المرأة ، وحين تكون المقارنة في وضعها السليم لا توضع
بين الإسلام والنصرانية فكلاهما رسالة سماوية ولكن توضع فيما يجرى ويقع بين المسلمين
والمسيحيين ، فقد تشدد البعض من المسلمين مع المرأة وحرمتها من الذهاب للمسجد

(١) المرجع السابق ص ٣١ .

(٢) الكنيسة في مجتمع القرية : أديب نجيب سلامة ص ٤٢ بدون عدد للطبعة طبع دار

الطبعة القومية بالفجالة بالقاهرة بدون تاريخ .

(٣) دغلاً : هو يفتح الدال والغين المعجمة وهو الفساد والخداع والريبة .

(٤) قولة (فزيرة) أي نهره (المرجع السابق بالشرح ص ١٦٢ .

(٥) صحيح مسلم بشرح النووي ج ٤ ص ١٦١ ، ١٦٢ كتاب الصلاة باب خروج النساء

إلى المساجد . . .)

وذلك لقصور في الفهم ، ولعدم إدراك لدور المرأة المسلمة في المجتمع كما أطلستق
السيحيون للمرأة الحبل على الغارب ، حتى وهي في أماكن العبادة ترى سافرة
متبرجة كأنها ستزف إلى بعلها .

وفي ميزان المفاضلة يقول صاحب العقل السوي إنَّ تصرف المسلم الذي يمنع محاربه
من الذهاب إلى المسجد (مع أن دينه لا يأمره بذلك) أفضل من تصرف المسيحي
الذي يترك محاربه يذهب إلى الكنيسة بهذه الصورة ، وإن كان الرجلان ارتكبا مخالفة
للتعاليم الدينية ، فلأمانع أن تخرج المسلمة إلى المسجد لتأدية الصلاة وسامع المواظ
بالشروط المأمورة بها .

كما أنه لا مانع من ذهاب المسيحية إلى الكنيسة لتأدية شعائر دينها إذا التزمت
الحشمة ، ولاداعي إذن لطمع الإسلام من هذه الناحية .

بعض المجلات المسيحية

مجلة رسالة النور : أسسها القس صموئيل حبيب في سنة ١٩٥٦م . وهي أول مجلة
مسيحية تتخصص في التنمية الريفية ، وصدر عددها الأول في يوليو ١٩٥٦م . (١)

مجلة أجنحة النور : وهي مجلة شهرية تقدم دراسات متخصصة في اللاهوت وعلم
النفوس المسيحي ، ودرس الكتاب ، والتاريخ ، وغيرها من مجالات الدراسة . (٢)

وقد صدر عددها الأول في إبريل ١٩٥٩م . ومن المجلات المسيحية أيضا " مجلة
الهدى " ، وهي مجلة الكنيسة الإنجيلية بصر ، تشرف دار الثقافة على طباعتها
وتوزيعها .

ومجلة الصلاح (مجلة بطريركية الأقباط الكاثوليك) ، و " مجلة الكرازة " بخلاف
المجلات المسيحية الأخرى التي تصدر في الشرق والغرب والصحف والجرائد اليوبيسية
والأسبوعية والتي من بينها " جريدة وطني " التي تصدر بصر .

(١) المرجع السابق ص ١٥٨ .

(٢) المرجع السابق ص ١٨٦ .

كما تصدر لهم بعض المجلات فى المناسبات الدينيه • وهى من المجلات التبشيرية توجه إلى المسلمين فى القرى والنجوع ومثال لها ما يصدر عن : مركز التدريب للدياكونية الريفية بمطرانية بنى سويف :

حيث يكتب على صدر صحيفة الغلاف بالخط الواضح (لنذهب إلى القرى المجاورة لأكثر هناك أيضا لأنى لهذا خرجت) وعنوان المجلة " الرسالة الكنسية لخدمة الريف "

ولاتخل صفحات المجلة من دعوة أهل الريف إلى المسيحية • والخطورة الكامنة أن المجلة تتعرض لمواضيع يحتاج إليها القروى فهى تعالج الكثير من مشاكل القرويين • وتهتم بما يلزمهم فتعرض لمعالج بعض الأمراض المنتشرة فى الريف • مع ذكر طرق الوقاية كما أنها تذكر طرق تكوين مشروع إنتاجى قروى بأبسط التكاليف • ولاتدع عددا من أعدادها بدون ذكر عيد من أعياد المسيحية • أو التعرف بقديس من أشهر القديسين وهكذا •

وعند ذكر الفهرس فقط للمدد ٦ من المجلة يتضح المراد

ص	فهرس الرسالة (١)
٣	١ - المقدمة
٤	٢ - التسيروز
٧	٣ - دراسة الكتاب
١١	٤ - العقائد
١٧	٥ - من ثمار الروح
١٩	٦ - ركن الأطفال
٢٤	٧ - من تراث الكنيسة
٢٨	٨ - خدمة القرية
٣١	٩ - دا • الكلب المعار
٣٣	١٠ - نحل العسل
٣٧	١١ - الأخسار
٣٩	١٢ - قديس الشهر

٨ - المؤتمرات التبشيرية :

بالرغم من تقدم الحضارة الغربية في النواحي المادية في هذا العصر إلا أنها جوفاء في الناحية الروحية ، لاحتياجها من الإيمان والعقيدة ، والشئ اللفت للنظر أنها وجدت ملحدة في كل شئ ، إلا مع المسلمين فهي صليبية مسيحية ، تتحالف فيها السلطة العلمانية مع السلطة الكنسية ، ويتقمص رجل العلمانية في هذه الحضارة دور الراهب إذا لزم الأمر .

وحرص الاستعمار من البداية ودائما على استخدام الكنيسة كوسيلة لتحقيق أهدافه وبالذات الكنيسة الشرقية ، ومن أجل صالحه ذلل العقبات ، وسهد الطريق للتبشيرية سواء كانا من قبل السلطة البابوية ، أو من الجماعات المرسلية فتكثرت من القيام بدورهم في بلاد الإسلام ، وعقدت المؤتمرات التبشيرية المدعومة بالقوة الاستعمارية والتي من أهمها

- ١ - مؤتمر القاهرة سنة ١٣٢٤هـ (١٩٠٦م) المنعقد في منزل زعيم الثورات العربية المسلم في باب اللوق تحت سمع الحكومة وبصرها .
- ٢ - مؤتمر " أدنبرج " سنة ١٣٢٨هـ (١٩١٠م) في إنجلترا .
- ٣ - مؤتمر لكنؤ سنة ١٣٢٩هـ (١٩١١م) بالهند .
- ٤ - مؤتمر القدس سنة ١٣٥٤هـ (١٩٣٥م) .
- ٥ - مؤتمر القدس سنة ١٣٨٠هـ (١٩٦١م) .

وسأقدم بإذن الله تعالى : عرض موجز لمراحل المؤتمرات ، وسأدج ببسطة في الفصل

التالي .

الفصل الثالث

" نماذج للمؤتمرات التبشيرية وأغراضها "

أدت المؤتمرات التبشيرية دورها في نشر النصرانية ، وفي تقريب الصنفين بين الطوائف المسيحية المتعددة ، وقد استخدمها البشرون وسيلة لتحقيق الأهداف التبشيرية الإستعمارية ، وعقدوا الكثير من هذه المؤتمرات في بلاد المسلمين وفي أماكن لها تأثير على نفوس المسلمين ، وبواسطة المؤتمرات التبشيرية توضع الخطط لتطويق البلاد الإسلامية ، وإبطال مراكز الإشعاع العلمى والحضارى فيها كالأزهر الشريف والجامعات الإسلامية الأخرى .

وكان المؤتمر التبشيرى بالقاهرة سنة ١٩٠٦م ، ومؤتمر لكتو بالهند ١٩١١م صورتين واضحتين للمهجوم التبشيرى على قلاع الإسلام الحصينة ، وهناك مؤتمرات تبشيرية لغزو العالم .

ومنها " مؤتمر لوزان لتنصير العالم المنعقد عام ١٩٧٤م " ومؤتمر أمريكا الشمالية لتنصير المسلمين المنعقد عام ١٩٧٨م " والسدى روى فى برامجه تنصير الأقليات المسلمة الموجودة فى الدول الغربية ينصب الشباك حولها بكل الوسائل لتجسد نفسها فريسة المسيحية الغربية .

وهذا الفصل يعطى النماذج الواقعية لهذه المؤتمرات .

المؤتمرات التبشيرية ومراحلها

المؤتمرات التبشيرية حلقة في سلسلة نشر المسيحية ، وتدعيم كيانها ، وبداية هذه الحلقة مايسمونه " بالنمو الطائفي " والذي يقصد به تمدد الطوائف المسيحية ، وخصارج حدودها وتغلغلها في أنحاء البلاد في صورة فرق مسيحية ، أو كنائس أو جماعات تبشيرية ، وقد أعطت الكنيسة الإنجليزية صورة واضحة لهذا الزحف والتوغل ، وبشت فروعها في كثير من البلاد يقول جون فوستر ما ترجمته :

وقد أحييت جمعية نشر الإنجيل عام ١٨٥١م ذكرى مرور ١٥٠ عاما على تأسيسها وحضر الاحتفال انجليكان من بلاد مختلفة ، فنهضت الفكرة أن يتكرر مثل هذا الاجتماع باستمرار .^(١)

وكان عقد المؤتمرات التبشيرية لنشر المسيحية ، وتدعيم السلطة الإستعمارية في بلاد الإسلام ، ولتوحيد العمل التبشيري وفق خطة مدروسة ، ومن أجل هذا التوحيد ، تم إنشاء " مجالس للتبشير " تضم جماعات الطائفة الواحدة تحت قيادة موحدة ، فالكاثوليكية لها قيادة ، وأيضا الأرثوذكسية ، والبروتستانتية وهكذا ، وبالمثل الجماعات التبشيرية تتبع هذه المرحلة ويسير معها في خط واحد دمج هذه الطوائف ، والجماعات المتعددة في إطار واحد تحت هذه التسمية : " إتحاد مجلس الكنائس العالمي " وكان للمؤتمرات التبشيرية دورها في صنع هذا الاتحاد كما سيأتي في مراحلها .

المؤتمرات التبشيرية في مرحلتها الأولى

حدث انعقاد مؤتمرات تبشيرية محلية ، وأدت دورها في نشر الأناجيل ، ونبش الكنائس ، وعقد أغلبها بالقارات الثلاث آسيا ، وإفريقيا ، وأمريكا ، ويقول في ذكرها المهندس أحمد عبد الوهاب :

يمكن القول بأن فاتحة ذلك كان في الهند : عام ١٨٥٥م حيث عقد بكلكتا " المؤتمر العام للمبشرين البروتستانت في البنغال " وقد حضره ٥٥ مبشرا من ٦ إرساليات بينهم

(١) قصة انتشار المسيحية منذ عام ١٢٠٠م حتى اليوم ص ١٤٤ تأليف : جون فوستر نقله إلى العربية : القس نيس عبد النور ط (١) مطبعة النصر بشبرا مصر ١٩٦١م .

٣ قس هنود ، ثم مؤتمر البنجالور عام ١٨٧٩م ، وقد حضره ١١٨ مبشرا ، نوقش فيه لأول مرة امكانية تأسيس " كنيسة المسيح في الهند " ثم مؤتمر مدراس عام ١٩٠٠ وقد عقد أيضا مؤتمر تبشيري في اليابان عام ١٨٧٢م ، " المؤتمر العام للمبشرين البروتستانت " عام ١٨٨٣م بأوزاكا ، وعقد نفس المؤتمر بطوكيو عام ١٩٠٠م ، وتم عقد العديد من المؤتمرات في الصين ، من بينها المؤتمر الثالث والكبير عام ١٩٠٧م .

وفي إفريقيا عقد ثلاث مؤتمرات في جنوب إفريقيا في أعوام ١٩٠٠ ، ١٩٠٦ ، ١٩٠٩م كذلك عقد بالقاهرة مؤتمر تبشيري عام ١٩٠٦م ، وفي أمريكا الجنوبية عقد في المكسيك مؤتمرين في عامي ١٨٨٨ ، ١٨٩٧م .^(١)

واتخذت هذه المؤتمرات وسيلة لبث أفكار المستعمرين وللعمل التبشيري في نفس الوقت فتحت باب الالتقاء بين الطوائف المسيحية ، وقارت بين المبشرين .

المؤتمرات التبشيرية في مرحلتها الثانية

في هذه المرحلة تم إنشاء مجالس التبشير ، وإذا كان " هنري مارتن " صاحب اقتراح إقامة " مؤتمر مرسلى عالمي " قبل انعقاد مؤتمر أدنبرج ١٩١٠م بقرن من الزمان فان " جوستاف فارنك " صاحب فكرة مجالس التبشير ، قد قدم عام ١٨٨٨م بحثا قسرياً " في مؤتمر لندن التبشيري " في نفس العام دعا فيه لتخطيط عقد مؤتمر تبشيري كل ١٠ سنوات ، وإلى تشكيل لجنة مركزية ، تربط أعمال هذه المؤتمرات .^(٢)

ونالت فكرة " فارنك " التقدير ، وتمخض مؤتمر أدنبرج ١٩١٠م فنتج عنه مايسمونه " اللجنة الدائمة للمؤتمر " ويتحدث عن أعمال هذا الرجل جون فوستر فيقول :

ومنذ أكثر من عشرين سنة كان فارنك المرسل والمؤرخ والسياسي الألماني يحسب على إقامة " مركز للإرساليات " في لندن وقد عين مؤتمر أدنبرج لجنة تتابع أعماله تكون منها " مجلس المرسلات العالمي عام ١٩٢١م مؤسسا من أعضاء من " لندن " و " نيويورك " وقد عاون هذا على إقامة مجالس الكنائس الإقليمية في بلاد كثيرة .^(٣)

(١) حقيقة التبشير بين الماضي والحاضر : أحمد عبد الوهاب ص ٢٠٤ ، ٢٠٥ بتصرف .

(٢) المرجع السابق ص ٢٠٥ بتصرف .

(٣) قصة انتشار المسيحية منذ عام ١٧٠٠ حتى اليوم ص ١١٦ ، ١١٧ بتصرف .

ونشط التبشير منذ بداية القرن التاسع عشر نشاطا ملحوظا ، وبالأخص فسنسى بلدان الشرق الأقصى ، وكانت فكرة تشكيل " مجالس مسيحية وطنية " عاملا ساعداً فى نجاح التبشير ويقول المهندس أحمد عبد الوهاب :

صعتبر مؤتمر مانبلا عام ١٩٤٨م نقطة البدء فى دفع الحركة التبشيرية وإحكام تنظيمها فقد ضم من يطلق عليهم " القادة " المسيحيون فى شرق آسيا - من اليابان إلى الباكستان - وهكذا التقوا جميعا ، ونتج عن هذا اللقاء إنشاء " سكرتارية شرق آسيا " لتكون وحدة اتصال بين الكنائس والهيئات التبشيرية .

ونتيجة لهذا النشاط عقد " المؤتمر المسيحى لشرق آسيا " عام ١٩٥٢م فى سوطرة (باندونيسيا) ، ثم مؤتمر عام ١٩٥٩م فى كوالالمبور (بماليزيا) ، فزاد ذلك فى ربط الكنائس بالهيئات التبشيرية .

وفى إفريقيا عقد " المؤتمر المسيحى لكل إفريقيا " عام ١٩٥٨م فى نيجيريا " وقد حضره مندوبون من كل البلاد الإفريقية ، عدا المستعمرات الأسبانية ، وكان من نتائجه تشكيل " لجنة دائمة " تعد للمؤتمر الثانى الذى عقد عام ١٩٦٣م فى كينيا ، وفى أمريكا الجنوبية عقد مؤتمر عام ١٩٦٦م فى ليما عاصمة بيرو . (١)

المؤتمرات التبشيرية فى مرحلتها الثالثة

وبواسطة هذه المؤتمرات تم دمج مجالس التبشير ، مع اتحاد الكنائس ليكسون الناتج هو : " مجلس الكنائس العالمى " يقول " جون فوستر " ما ترجمته :
كان تبادل الفكر الناجح فى العمل المرسل سببا لتشجيع قيام مؤتمرين آخرين مؤتمر الحياة والعمل عام ١٩٢٥م ، والإيمان والنظام عام ١٩٢٧م ، وقد اشترك فسنسى المؤتمر الأخير مثلون من الكنائس الشرقية والأرثوذكسية الشرقية فاشترك فيه كسبل المسيحيين ماعدا الكاثوليك .

وقد استمر هذا التعاون حتى اتحد يوما فى مجرى واحد فى عام ١٩٣٩م ، كانت الخطط قد وضعت ، وعين موظفون لمجلس كنائس على يتأسس فى " جنيف " (٢) وظل التعاون على أشده بين الهيئتين الكبيرتين : اتحاد الكنائس ، والإرساليسات

(١) حقيقة التبشير بين الماضى والحاضر ص - ٢٠٦ بتصرف .

(٢) قصة انتشار المسيحية منذ عام ١٢٠٠ حتى اليوم ص - ١١٢ .

في الفترة ما بين ١٩٤٦ - ١٩٦١م ويقول جون فوستر :

وفي عام ١٩٤٨م اجتمع مجلس الكنائس العالمي في " امستردام " لوضع دستور الأول ولكن الجميع دخلوا للعبادة قبل بدء جدول الأعمال ودخلوا حسب ترتيب أسماء بلادهم الأبجدي (بالأسماء الإنجليزية) وحين دخل آخر الوفود كانت القاعة قد امتلأت فزعموا معاً مزموراً " اهتفى للرب ياكل الأرض " وكأن كل الأرض كانت هناك ، ولأن التاريخ المسيحي يسعى على قدمين (١).

وفي هذا الاجتماع الذي يعدونه الأول من نوعه ، افتخر المجتمعون بشمول الكنائس لجل الكرة الأرضية وتكلم الدكتور / " جون مكاي " رئيس مجلس المرسلات العالمي " فس الاجتماع الأول " لمجلس الكنائس " فقال : " اليوم نجد كنائس منظمة في كل بلاد العالم ماعدا التبت ، وأفغانستان ، والعربية السعودية لقد صارت الكنيسة مسكونة لأول مرة في التاريخ بالمعنى الحرفي تصل حدودها إلى أقاصى السكونة ، واليوم نرى بيننا برهان هذا - نرى مثلين من آسيا وإفريقيا ، وجزائر الاقيانوس (*) ، وأمريكا اللاتينية إنهم بيننا كأعضاء في مجلس الكنائس العالمي . (٢)

وترادفت الاجتماعات ، حتى تم إعلان " مجلس الكنائس العالمي " رسمياً يقول المهندس أحمد عبد الوهاب : وفي نيودلهي عام ١٩٦١م اتحد المجلسان : مجلس الكنائس ، والمجلس التبشيري في جهاز ضخم هو " مجلس الكنائس العالمي "

ولأول مرة في تاريخ العالم المسيحي ، تعلن الكنائس الأرثوذكسية ، والرومانية الكاثوليكية ، والإنجيليكانية ، والبروتستنتية ، أنها كنائس مسؤولة عن تبشير العالم بالإنجيل (٣) ، وكان للمؤتمرات الدور البارز في صنع هذا الإلتزام الذي يعتبرونه فتحاً حدث للمسيحية في القرن العشرين ويتوقعون من خلاله أن يكون القرن الحادي والعشرون قرن المسيحية ، هذا بالإضافة إلى الدور التبشيري وخدمة الإستعمار كما سيظهر أثناء العرض لنماذج من المؤتمرات فيما يأتي :

-
- (١) المرجع السابق ص ١١٩ .
 (٢) جزائر الأوقيانوس وتسمى أوقيانيا : وتتألف من عدة جزر تقع جنوب شرقى آسيا بين المحيط الهندي والمحيط الهادى وأهمها أستراليا ، نيوزيلاندا ، وكاليدونيسا الجديدة وعدة أرخبيلات في المحيط الهادى (يراجع المنجد في العلوم ص ٩٦) .
 (٣) المرجع السابق ص ١١٩ ، ١٢٠ .
 (٤) حقيقة التبشير بين الماض والحاضر ص ٢٠٢ .

نموذج من المؤتمرات التبشيرية

لم تظهر المؤتمرات التبشيرية فجأة ، ولم توجد من فراغ وإنما مهدت لها الحركات الإرسالية التي سافر الحديث عنها في الباب التالي ، وساهمت في إعدادها مجموعة من الكنائس الأوربية ثم الأمريكية ، وكانت المؤتمرات التبشيرية ثالث أربعة من التطورات المسيحية التي تحدث منذ القرن الثامن عشر ، وفي طريق استمرارها لجعل الكنيسة عالمية بلا منازع ، وهذه التطورات الأربعة هي :

- ١ - النمو الطائفي بالنسبة للعالم .
- ٢ - حركة الطلبة على نطاق عالمي .
- ٣ - المؤتمرات المرسلية العالمية .
- ٤ - مجلس الكنائس العالمي .

ولما كانت المؤتمرات التبشيرية ضمن هذه السلسلة المحكمة فإن الدافع الأساسي لانعقادها يتلخص في الآتي :

- ١ - المواجهة الفورية لليقظة الإسلامية .
- ٢ - إحكام السيطرة على بلاد الشرق المسلم لاستغلال خيراته .
- ٣ - نشر المسيحية في بلاد الإسلام .
- ٤ - زرع الكنائس في كافة أقطار الإسلام بلا استثناء .

الصلة الاستعمارية بالحركات التبشيرية

كانت الكنيسة الغربية في خدمة الحركة الإرسالية ، وتعتبر أدق القوة الدافعة لها ، واليد المدعمة لها مادياً ومعنوياً كما أخذت الحكومات الغربية على عاتقها حماية مثل هذه الحركات بل وتشكيل بعض التنظيمات الشبابية ، التي ترفع لواء التبشيرية وما ذلك إلا لصالح الإستعمار وخدمته ، ولذا يقول د / وليم سليمان :

ولعل الشعار الذي تبنته منظمات الشبان والطلبة في أمريكا خلال السنوات الأخيرة من القرن التاسع عشر ونقلته إلى أوروبا لتندفع وراءه جموع الطلبة في إنجلترا على الخصوص لعل هذا الشعار الذي يدعو إلى " ضرورة تبشير العالم كله في هذا الجيل " يعسد

أصدق التعبير على الرغبة القوية في سرعة المواجهة لليقظة الشرقية دون أي إبطاء . (١)

ويكشف النقاب عن الصلة الوثيقة بين الاستعمار والإرساليات نفس الكاتب المذكور سابقا - وهو مسيحي الطلّة - إلا أنه أبى إلا الإنصاع للحق ، فشهد أن دور الإرساليات - التي أمّرت " المؤتمرات " - الأول والأخير خدمة المستعمرين ، حيث قال :

ولكن ارتباط الإرساليات بالاستعمار يشل وجهها واحدا من الأيدولوجية التي صدرت عنها ، أما الوجه الآخر فهو أن الإرساليات في أهدافها ووسائلها قد انفصلت عمن المضج الذي وضعه السيد المسيح للدعوة إلى دينه ، ولو رجعنا إلى المفاهيم الأصيلة التي نادى بها المسيحية الأولى لوجدنا المسيح يرفض أن يكون الإيمان بدينه مسخرة التهديد أو الرشوة فالمبشر الذي يملأ كيسه مالا أو يحنس بعلم الكنايب العسكرية المنتصرة ، هذا المبشر في نظر المسيحية الأصيلة يعطل عمل المسيح ، ومن بساب أولى ذلك الذي يستغل تبشيره بالمسيحية لتحقيق المنفعة واستغلال الشعوب . (٢)

وهذه سمة الحركات المرسلية ، فهي لا تنتظر لنشر المسيحية كدين رائعا تتخسند هذا العمل تكأة لتحقيق النافع والآرب ، ولخدمة المستغلين للشعوب .

ولما كانت الحركة المرسلية هي المفزة الأساسية للمؤتمرات التبشيرية وهي في نفس الوقت في ركب الدول الاستعمارية فبالتالي تكون المؤتمرات التبشيرية في نفس الاتجاه ويبلغ علنا مانشر عنها ، وهو قليل من كثير قد حجب في طي الكتمان ومع ذلك سأسهر إلى ناذج من هذه المؤتمرات تبعا لما بلغنا والزمن كليل بنشر المکتوم .

مؤتمر القاهرة سنة ١٩٥٦م :

يقال إن القس " زومر " أول من ابتكر فكرة عقد مؤتمر تبشيري بالقاهرة يجتمع إرساليات التبشير البروتستانتية ، لبحث مسألة نشر المسيحية بين المسلمين ، ولقد بُحثت الفكرة في الهند وعرضت على مؤتمر التبشير الذي كان ينعقد في مدينة " مدراس " الهندية كل عشر سنوات فأقر عقد هذا المؤتمر .

(١) الكنيسة المصرية تواجه الاستعمار والصهيونية ص ٥٣ بدون عدد للطبعة طبع

دار الكاتب العربي للطباعة والنشر بالقاهرة بدون تاريخ .

(٢) المرجع السابق ص ١٩ .

مكان انعقاد المؤتمر :

وقع الاختيار على القاهرة ، وفي مكان محدد بها ، وكان القصد من عقد المؤتمر في هذا المكان بالذات التشفير من الأحرار المسلمين وضرب كل صوت مسلم ينادى بجلاء الاستعمار في صميم المقتل ، فقد كان صاحب البيت المنعقد فيه المؤتمر في المنفى لوقوفه ضد الظلم ، ومطالبته بجلاء الاستعمار . وهذا ما ترجم عن أول شاتيليه : في يوم ٤ أبريل من سنة ١٩٠٦م افتتح المؤتمر في القاهرة في منزل عرابي باشا في باب اللوق وبلغ عدد مندوبي إرساليات التبشير ٦٢ بين رجال ونساء وكان عدد مندوبي إرساليات التبشير الأمريكية ، التي في الهند وسوريا والبلاد العثمانية ، وفارس ومصر واحدًا وعشرين ومندوبي إرساليات التبشير الإنجليز خمسة واشتركت في المؤتمر الإرساليات الاسكتلندية ، والإنجليزية المنفردة والألمانية ، والهولندية ، والسويدية ، وإرساليات التبشير الدنمركية الموجودة في بلاد العرب . (١)

ويلاحظ دائما إختيار الأماكن الحساسة في بلاد الشرق الإسلامي لعقد المؤتمرات التبشيرية ، ففي القاهرة في منزل " عرابي " الذي كان وقتها في المنفى بسبب ثورته على الظلم والاستعمار ، كما أنها بلد الأزهر الشريف ومعقل الإسلام ، وفي " القدس " حيث مهد المسيح ، والمسجد الأقصى أولى القبلتين ، وثالث الحرمين ، ونهاية مسرى خاتم النبيين ، وبداية معراجه إلى أعلى عليين ، وفي " لكنو " بالهند حيث مدرسة " عليكر " الإسلامية معقل علماء مسلمي الهند ، وباحثيهم ، ونقطة انطلاق إسلامي فهي كرافد مستمر في شبه القارة الهندية ، وهكذا بالقرب من كل معقل إسلامي يعقد مؤتمر تبشيري .

المباحث التي نوقشت في مؤتمر القاهرة :

ألقي المجتمعون نظرة شاملة على العالم الإسلامي في جل أقطاره ، بعد دراسة دقيقة وبتعددية الجوانب لنواحي القصور لينفذوا منها ، ثم مواجهة الحصون بالخطوة الكفيلة للتخلص منها ، حتى يصفو الجو للبشرين فشلت نظرتهم الإسلام والمسلمين فسي قارتى آسيا وإفريقيا ، بدءاً من الإحصاء العددي إلى إدخال المرأة في حظيرة المسيحية إلى غير ذلك من المواضيع الخاصة ويمكن تلخيص مباحثهم على النحو التالي :-

- ١ - بيانات عن عدد المسلمين في العالم .
- ٢ - الإسلام في كل من إفريقيا - الدولة العثمانية - الهند - فارس - الملايو والصين .

- ٣ - النشرات التي يجب ترزيعها على المسلمين المثقفين ، والعوام .
- ٤ - التصبر والإرتداد .
- ٥ - وسائل مساعدة المتصرين المضطهدين .
- ٦ - شئون إسلامية نسائية .
- ٧ - تربية المبشرين ورسم العلاقات بينهم .
- ٨ - كيفية التعليم في الإسلام .

وسجلت هذه البحوث حتى تكون في متناول المثمرين والمبشرين ، كما هو مذكور في كتاب " الغارة على العالم الإسلامي " وهذه الموضوعات جمعت في كتاب كبير اسمه " وسائل التبشير بالنصرانية بين المسلمين " ثم صنف القسيس " زويمر " كتابا جمع فيه بعض تقارير عن التبشير وسماه " العالم الإسلامي اليوم " جمع هذا الكتاب ونشره القسيس " فليمنغ " الأمريكي وكتب عليه هذه الكلمة " نشرة خاصة " بمعنى أنه طبع ليتنقل في أيدي فئة خاصة من رجال التبشير لا ليطلع عليه كل الناس وقد ضمنه الباحث التي دارت في مؤتمر القاهرة واختتمه بنداثنين استنهض بأحدهما هم رجسالة النصرانية ، ليجمعوا قواهم ويتضافروا بأعمال مشتركة وعمومية فيستولوا على أهم الأماكن الإسلامية . ، والنداء الثاني خاص بأعمال نسائية ، واحتوى الكتاب خمسة فصول . (١)

موجز لفصول الكتاب :

وتناول الفصل الأول منها الطريقة التي ينبغي اتباعها في التبشير والثانسي والثالث بحث الصعوبات التي تحول دون تبشير عوام المسلمين وعدد الوسائل التي يمكن استغلالهم بها ، ومن أهمها :

عزف الموسيقى الذي يميل إليه الشرقيون في الغالب ، وعرض المناظر المحبسة في المسيحية على شاشة التلفزيون ، وبعث الإرساليات الطبية بينهم ، وتوصية المبشرين بتعلم اللهجات العامية ، ودراسة " القرآن الكريم " ليقتفوا على ما يحتره وليتمكنوا من مخاطبة المسلمين كل على قدر عقله ومستواه ، بالإضافة إلى ذلك كون المبشرون فصيح اللسان رخيم الصوت ، ذا عقلية واسعة تختار الموضوعات المهمة يلقي وعظيمة بالألفاظ مفهومة لسامعيه ، عارفا كيف يدير المناقشة ؟ ، ويرد على الأسئلة ؟ .

أما الفصل الرابع فقد تناول :

١ - بحث قضية الصعوبات التي تقف في سبيل تبشير المسلمين المثقفين وكانت التوصية

(١) من المرجع السابق ص ٢٠ - ٢٣ بتلخيص واختصار شديد .

عدم البدء بمسائل التنصير بينهم وإنما محاولة التأثير عليهم من نواحي أخرى اجتماعية، وخلقية، وأدبية، ومحاولة إعادة الثقة برجال الدين المسيحيين عن طريق إلقاء محاضرات لهم تاريخية، وعلمية، لا يتخللها مباحث دينية، ثم تأسيس مكاتب لبيع الكتب بأثمان قليلة لاستجلاب زبائن منهم ومحاولة محادثتهم، وقد لست بنفسى ذلك أثناء شرائسى لبعض المراجع المسيحية من مكتبة دار الثقافة بشبرا بالناهره فقد سألت البائع لماذا لم يكتب الثمن على الكتاب؟

فأجاب لوفعلنا ذلك لدفعت الثمن وخرجت بدون حديث معنا، وهدفنا أن نبادل الزبائن الحديث ونعرف منهم ويعرفوا منا .

٢ - مواجهة رجال الأزهر الشريف :

وفى مواجهة الشباب المثقف ومحاولة خلق علاقة طبيعية بينه وبين المبشرين : يقول سكرتير المؤتمر " إن المبشرين فى القطر المصرى اضطروا إلى محاولة إعادة الثقة بهم عند الشباب المسلم عن طريق إلقاء محاضرات اجتماعية، وخلقية، وتاريخية، لا يستطيعون فيها إلى بحث أى شئون دينية، وأنشأوا بعد ذلك فى القاهرة مجلة أسبوعية تحسنت عنوان (الشرق والغرب) وافتتحت بأبواب غير دينية، وأسسوا مكتبة لبيع الكتب بأسعار زهيدة، وفى مدة ثلاث سنوات تسنى للمبشرين تحقيق بعض النتائج من أهمها :

الوقوف على أحوال البلاد وأفكار المسلمين وعواطفهم وميولهم كما كسبوا ثقة البعض إلى جانب أنهم حققوا من إمكانية التأثير عن طريق التظاهر بالود للمسلمين والميل إلى ما تطمح إليه نفوسهم من الاستقلال السياسى والاجتماعى، وفى نفس الفصل الرابع ورد بحث موضوع أولئك الذين تعلموا فى الأزهر على الطريقة الشرقية من خلال بعض نظريات عرضها أحد أعضاء المؤتمر حيث أفاض فى وصف نفوذ الأزهر، وإقبال الآلاف عليه من كل الأقطار فى العالم الإسلامى .

وبعد تسأول عن سر نفوذ هذا الجامع منذ ألف سنة توصل أن المسلمين قد رسخ فى أذهانهم أن تعلم اللغة العربية فى الجامع الأزهر متقن وستين أكثر منه فى غيره .

ثم عرض اقتراحا بإنشاء مدرسة جامعة تقوم بتعليم اللغة العربية بإتقان وتتكفل بتفقاتها كل الكنائس المسيحية فى العالم .

وختم نظريته بقوله " ربما كانت العزة الإلهية قد دعنا إلى اختيار مصر مركزاً لعمل لنا لنسرع بإنشاء هذا المعهد المسيحي لتنصير الممالك الإسلامية ، وهي محاولة سافرة لسلب الأزهر فاعليته ، وبنافسة أبنائه في أهم ما يمتازون به عن غيرهم من خريجي الجامعات الأخرى ، وعلى طلاب الأزهر أن ينهلوا من علوم الإسلام ، ولفغة القرآن فسي دأب وشابرة حتى يحافظوا على أنفسهم وأمتهم ، ويرفعوا من قيمة أزهريهم الشريف ، كما يتطلب الأمر يقظة المسؤولين عن الأزهر عامة ، فيعملوا كل جهدهم للحفاظ على مستوى طالب الأزهر في كل مراحل تعليمه ، وتسليحه بما يلزمه من العلوم النافعة .

محاولة خداع المثقفين :

وتبدو هذه المحاولة سافرة في الفصل الخامس من الكتاب المذكور ، وهو كتاب " العالم الإسلامي اليوم " جمعته " زويمر " ونشره فليشغ " فقد بحث النشرات الستة ينبغى إذا عثها لتنصير المسلمين ، وبين أمام المؤتمر أن التوراة ترجمت إلى معظم اللغات الإسلامية الهامة ، وقد اقترح أحد المؤتمرين ، مراجعة المؤلفات التي قدم عليها العهد ، وتصحيحها واستخدامها في تبشير المثقفين الذين تلقوا علومهم في المعاهد المصرية مثل " أكسفورد " " برلين " وأرض بضرورة تخفيف لهجة المجادلات الدينية .

أما الموضوعات التي روي أن هناك حاجة شديدة إلى نشر كتب عنها فهي أسماء وألقاب المسيح في الأناجيل - طبيعة الخطيئة - ضرورة الغفران - الروح القدس وأعماله - عقيدة سر التجسد - الإنسان فرد اجتماعي وخالقه ليس كذلك - الإله الاجتماعى يشمل الثالوث - الشيطان وكيفية الخلاص منه . (١)

وأثناء المحاولة للوصول إلى قلب المسلم ، توضع النظريات البسيطة المدروسة بحيث يتم الأخذ بتلابيب المسلم للإطباق عليه وحصره في الدائرة التبشيرية ، وللقس " تروتن " باع طويل وخبرة كبيرة في الحقل التبشيري فعرض على المؤتمر أمثلة للنظريات الأولى والتي من بينها :

- ١ - الشعب البسيط يلزمه إنجيل بسيط .
- ٢ - الشرق سئم المجادلات الدينية .
- ٣ - الشرق يحتاج إلى دين خلقى روحى .

(١) المرجع السابق ص ٢٢ ، ٢٣ بتصرف ، حقائق عن التبشير عماد شرف ص ٣٩ ، ط ٤٠ مطبعة أطلس بالقاهرة ١٣٩٥ هـ = ١٩٧٥ م .

واستنتج من هذه النظريات الأولية القواعد الآتية :

- ١ - يجب أن لاثير نزاعا مع مسلم .
- ٢ - يجب أن لا يحرض المسلم على الموافقة والتسليم ببهادى النصرانية إلا عرضا ومعد أن يشعر المبشر بأن الشروط الطبيعية والعقلية والروحية قد توفرت في ذلك المسلم .
- ٣ - اذا حدث سوء تفاهم حول الدين المسيحي فيجب أن يزال ولو أفضى إلى السسى المناقشة . (١)

أما " زويمر " صاحب فكرة المؤتمر فلم يقتصر على الحديث في المؤتمر وإنما في مقدمة كتابه " العالم الإسلام اليوم " قدم نصائح للمبشرين منها :

- ١ - يجب إقناع المسلمين بأن النصراني ليسوا أعداء لهم .
- ٢ - يجب نشر الكتاب المقدس بلغات المسلمين لأنه أهم عمل مسيحي على أنه قد تنتم جزء من هذه المهمة .

- ٣ - تبشير المسلمين يجب أن يكون بواسطة رسول من أنفسهم ومن بين صفوفهم لأن الشجرة يجب أن يقطعها أحد أعضائها .
- ٤ - ينبغي للمبشرين أن لا يقنطوا إذا رأوا نتيجة تبشيرهم للمسلمين ضعيفة إذ من المحقق أن المسلمين قد نما في قلوبهم الميل الشديد إلى علوم الأوربيين وتحرير النساء . (٢)

مؤتمر أدنبرج سنة ١٩١٠م :

يعتبر هذا المؤتمر بداية المؤتمرات المرطية العالمية ، وكانت فكرة إقامة مؤتمر مرسل على عالمي مقترحة منذ عام ١٨١٠م ، يقول جون فوستر ما ترجمته :

وقد جاء فكرة هذا قبل عقد أول مؤتمر بقرن كامل ، إذ عقد أول مؤتمر مرسل في " أدنبرج " عام ١٩١٠م وكان سكرتيره والمنظم له الاسكتلندي " ج . ه . أولد هام " وكان رئيسه الأمريكي " جون موط " وكان الرئيس والسكرتير قد اكتسبا خبرة من العمل اللاطافي العالي وسط الطلبة ، وكان لاختيارهم الفضل في جذب الجناح الانجلوكانثوليكي في كنيسة انجلترا للاجتماع في " أدنبرج " وقد حضر المؤتمر ١٢ وطنيا من الحقوسل

(١) المرجع السابق ص ٢٢ .

(٢) المرجع السابق ص ٢١ ، ٣٠ باختصار يسير .

المرسلى وسط الألف الذين حضروا الاجتماع منهم الأسقف "عزريا" من الهندو "س. ي. س. تشنج من الصين" ، وقدما معونة كبيرة للمؤتمر وقد حصل بعض الحاضرين على أول أفكارهم عن العمل المسكونى من هذا المؤتمر ، مثل "وليم تيهل رئيس أساقفة كنتربرى (١٩٤٢ - ١٩٤٤م) وكان وقت المؤتمر يحفظ النظام وسط الحاضرين من الطلبة . (١)

وتحول التبشير من عمل طائفى محدود إلى عمل جنائى يشمل جل الطوائف والذاهب المسيحية فى صورة منظمة .

المؤتمر ومحاولة احكام القبضه الحديدية :

إن مؤتمر " أدنبرج " الذى عقد عام ١٩١٠م نقطة انطلاق فى مجال العمل التبشيرى الجماعى الدروس ، فقد رسم الخطط ، وأوصى بكل مايلزم لنشر المسيحية ولذا يتحدث الأستاذ أنور الجندى : فى شأن هذا المؤتمر بالآتى :

ولم يفت مؤتمر " أدنبرج " الذى عقد عام ١٩١٠م أن يدرس كيفية تعليم المبشرين وتربيتهم وتعليم المبشرين فى العالم الإسلامى لغة البلاد ، وأوصى بإنشاء مدارس تبشيرية خاصة بتعليم مبشرى الأقطار الإسلاميه والتخرج الكامل فى اللغات السامية ، والقبض على ناصية اللغات العامية ، والفصحى ، وفهم روح المسلم وخصائص عقليته . (٢)

وأولى هذا المؤتمر الإسلام وأهله أهمية خاصة ، فى محاولة من أعضائه لإحكام القبضة الحديدية على المسلمين .

ويقال : عقد هذا المؤتمر فى شهر سبتمبر سنة ١٩١٠م وكان للمسائل الإسلاميه حظ كبير من مداوات أعضائه بل إن لجتين من أهم لجانته تفرغت إلى البحث فى أمر الإسلام والمسلمين وقد نشرت أعمال هذا المؤتمر ومناقشاته فى تسعة مجلدات أويزسد لم نتكن من الحصول عليها ، إلا أننا عثرنا على مجلات ثلاث تكلمت عن هذا المؤتمر واحدة ألمانية وهى " مجلة الشرق المسيحى " التى تصدرها جمعية " التبشير الشرقيه الألمانية " والثانية إنجليزية وهى " مجلة العالم الإسلامى " المعروفة ، والثالثة سويسرية وهى " مجلة إرساليات التبشير البروتستانتية " التى تصدرها جمعية التبشير

(١) قصة انتشار المسيحية منذ عام ١٧٠٠ حتى اليوم ترجمة القس ميس عبد النور

ص ١١٦ ، ١١٧ .

(٢) الإسلام فى وجه التغريب (مخططات الاستشراق والتبشير) ص ٩٢ .

في مدينة "بال" في "سويسرا" ، وأعمال مؤتمر "أدينبج" التبشيري أهتم بأسر
إرساليات التبشير الجبرمانية حتى خيل إلى الناس أن هذا المؤتمر الإستعماري السياسي
تحول إلى مؤتمر تبشيري ديني . (١)

وقد استعد لهذا المؤتمر عدد غفير من خبراء التبشير وواضعي الخطط المضادة
للإسلام كما نال إهتمام بعض الرؤساء من الدول الأوروبية يقول الأستاذ / محمد محمود
الصراف : في وصف الذين حضروا المؤتمر وقد ضم أكثر من ١٢٠٠ ألف واثني مندوب
منهم ٥٠٢ من الإنجليز و ٥٠٥ من الأمريكيين والباقيون من الدول المسيحية الأخرى وكان
المستر " روزفلت " رئيس جمهورية الولايات المتحدة سابقا أحد مندوبي إرسالية التبشير
الأمريكية إلا أنه أرسل اعتذارا لعدم تمكنه من الحضور . (٢)

وكل هذا يدل على أن القوم أخذوا الأمر مأخذ الجد وحزموا أمرهم رجلا
الدين ورجل السياسة ، لمحاربة الإسلام والكيد لأتباعه ، بينما نجد المسلمين حكاما
ومحكومين في غفلة ، أو غيبة لم يفقهوا منها بعد .

وثيقة من وثائق المؤتمر :

دون المؤتمر أبحاثهم باللغة الإنجليزية ، وقد ملأت حيزا كبيرا من المجلدات
ولقد أخبر الأستاذ / محمود الشاذلي بها بواسطة صديقه ، والذي ذكر له أنها صدرت
في عشرة مجلدات ، وهذه المجلدات لا توجد إلا في المتحف البريطاني في لندن ، وأن هناك
حظرا على نشرها ثم وعده بأنه سيتمكن بعون الله من تصوير بعض الوثائق من المجلد
العاشر نفسه ، وسيوصلها إليه حين يتمكن من ذلك .

ويمكن من تصوير خطاب الأب " و . ت . هـ " جايردنر " في ذلك المؤتمر وهو عبارة
عن خريطة مسح كامل لبلاد العالم الإسلامي ، ولكل بقعة يوجد فيها مسلمون ! ! وقد
تضمنها المجلد العاشر من الصفحات (٢٥١ إلى ٢٦٤) . (٣)

وأذكر ببعض ما ترجم عن هذه الوثيقة الطائفة بالكيد للمسلمين ، والتي رأى مؤلفها
أن أقطارا إسلامية تأثرت بالحركة العصرية فقال عنها ما ترجمته : نحن مظلومون علمس

(١) الغارة على العالم الإسلامي ص ٤٠ بأضافة يسيرة .

(٢) المخططات الاستعمارية لمكافحة الإسلام محمد محمود الصراف ص ٥٦ ، ٥٧ .

(٣) الوثيقة الإسلام الخطر خطاب الأب و . ت . هـ جايردنر في مؤتمر "أدينبج" ص ٧

بتصرف يسير .

الحركة العصرية التي تؤثر في الممالك الإسلامية الوسطى : تركيا ، مصر ، وفارس ، والهند وكلها أقطار قد وجدت الأفكار الأوروبية طريقها إليها . (١)

وأثناء مسحة الشامل للمناطق الموجود بها مسلمون نجده يشير إلى مايجوسند بدولة ملحدة من مسلمين ، وقعيا تحت ضغط المطرقة والسندان قاتلا : وفي روسيا فإن إعلان الحرية الدينية في ١٢ أبريل ١٦٠٥م قد أسفر - كما أخبرني سيدة روسية أعدت دراسة عن هذا الموضوع - عن عودة خمسين ألفا من الخاضعين كرها للكنيسة اليونانية ، وقد صحبهم عدد غير قليل اعتنقوا الإسلام لأول مرة .

ولاشك أن حوادث كهذه سوف تحفز المسلمين في " روسيا الأوربية " ومناطق " القوقاز " و " آسيا الوسطى الروسية " وربما " سيبيريا " نفسها لأن الأفكار الكهرسائية تنتقل بسرعة لاسيما إذا ما نقلتها خطوط السكك الحديدية . (٢)

وهو يخشى أية وسيلة تربط المسلمين وتجعل أخبارهم متداولة بينهم فيحس المسلم في الشرق بأخيه المسلم في الغرب ، ولذا يحذر من سرعة الإتصال الناتج عن الوسائل الحديثة للمواصلات ويعتقد أن هذا في صالح المسلمين ، وهي حقيقة ينبغي أن لا يهملها المسلمون ، فسرعة التلقى الشخص وسرعة نقل الأخبار عامل مهم في نفس إنقاذ أي مسلم يقع تحت ضغط عقائدي أو مذهبي يقول الرسول صلى الله عليه وسلم " المسلمون كرجل واحد إن اشتكى عينه اشتكى كله وإن اشتكى رأسه اشتكى كله " (٣) وعن أبي موسى قال : قال رسول الله صلى الله عليه وسلم " المؤمن للمؤمن كالبنيان يشد بعضه بعضا " (٤) .

المنطقة الإسلامية - سد في وجه المسيحية

لقد تطرق الألب و . ه . ت جايردنر بالحديث عن الصين ، كبلد بها أقلية مسلمة ، واندونيسيا ، وماليزيا كبلدين مسلمين واتجه صيا السهام إلى الجزيرة العربية قلب العالم الإسلامي ، ثم إلى السودان وتشاد ، وهو يخشى على أوربا من الإسلام بالرغم من ضعف المسلمين ، ويعتبر المنطقة الإسلامية المتدعة من شمال إفريقيا إلى

- (١) المرجع السابق ص ١٥ .
 (٢) المرجع السابق ص ١٥ ، ١٦ .
 (٣) صحيح مسلم بشرح النووي ص ١٦ ص ١٤٠ .
 (٤) المرجع السابق .

غرب آسيا (بما فيها من شبه الجزيرة العربية) إسفين ثابت يمنع أوروبا من اختراقه إلى حيث تريد وهاهي ترجمة حديثه :

إن مشكلة الإسلام هذه مسألة لا يمكن أن نتفائلها ببساطة. ليست حتى في مواجهة الأوضاع العاجلة بطريقة لا يمكن وصفها ، والتي تواجهنا في الشرق الأقصى وهذه أولاً لأن الإسلام على أبوابنا ، فمن أقصى الساحل الشمالى الإفريقى يواجه أوروبا ، إنه فعلا يلمسها ويمكن القول إنه يسكها عليا من طرفى البحر المتوسط عند أعمدة هرقل وعند القسطنطينية وثانياً : لأنه مشكلة أساسية مركزية أيضا . فكروا في تلك الكتلة المركزية لعالم الإسلام الصلب ، من شمال إفريقيا إلى غرب ووسط آسيا إنه كأسفين ثابت ، يحجب الغرب المسيحى عن الشرق الوثنى ، وأريدكم أن تدركوا أيها الأبناء والإخوة أنه حتى لو حلت مشاكلنا مع يابانينا ، وكورينا ، وصينينا ، وبنشورينا ، وهندونا ، ولو واجهنا أزماتهم الحالية في سعادة وتغلبنا عليها ، وأضفنا شرق أقصى مسيحى إلى الكنيسة ، فإن ذلك الوجد (الخازوق) الغرب عنا والمعادى لنا ، الغير منجم أو متعاطف ، سيقطع العالم النصرانى ، الشرقى والغربى ، كلية إلى نصفين ، فاصلا الإثنين ، عازلهمسا عن بعضهما ، وظهرا - للرب والإنسان - ليس فتقا فحسب ، بل صدعا في ثوب الإنسانية ككل التى لولا الإسلام ، لانتصر عليها المسيح .

فحقا لذلك ، يجب ألا نؤجل مشكلة الإسلام إنشأ مشكلة اليوم كما رأينا فليكن نفس " اليوم " على هذا ، هو يوم الحل والخلص . (١)

ولا أدرى لماذا يعتبرون الإسلام مشكلة بالنسبة لهم ، بينما النحل الأخرى التى لاتعترف بدين سماوى ، لا يجابهونها مثل الإسلام وهى لاتكن احتراما للوحى في عمومته والإسلام يضع عيسى عليه السلام في مكانته السامية ويؤمن أتباع الإسلام بأنه نبي مسن المقربين ، وغالب اعتقادى أن القوم يعلمون حقيقة الإسلام ، وصدق رسالة محمد " عليه الصلاة والسلام " وإنهم يخشون فقد مناصبهم ، والمدد الذى لاينقطع من المال ومعظمهم من كاز الدرهم والدينار ، ومن أجل هذا يحاربون الإسلام ، ويحجبون الحقائق عن أقوامهم والله عزوجل يقول في القرآن الكريم : (الذين اتيناهم الكتاب يعرفونه كما يعرفون أبناءهم وإن فريقا منهم ليكتمون الحق وهم يعلمون) (٢) وهذا الفريق السذى

(١) الوثيقة الإسلام الخطر ص ١٨ ، ١٩ .

(٢) سورة البقرة الآية ١٤٦ .

قال الله تبارك وتعالى في حقه : " (يريدون أن يطفئوا نور الله بأفواههم ويأبى الله إلا أن يتم نوره ولو كره الكافرون ، هو الذى أرسل رسوله بالهدى ودين الحق ليظهره على الدين كله ولو كره المشركون . . . يا أيها الذين آمنوا إن كثيرا من الأحبار والرهبان ليأكلون أموال الناس بالباطل ويصدون عن سبيل الله والذين يكتزون الذهب والفضة ولا ينفقونها فى سبيل الله فيشرهم بعذاب أليم) " .^(١)

الغرض من المؤتمر :

أعلنت عن هدف المؤتمر " مجلة العالم الإسلامى الإنجليزية " التى تصدر منذ شهر فبراير سنة ١٩١١م ، وكان المتولى لإدارتها فى ذلك الحين القس " زويمر " فنشر مقالا للمستر " تشارلس واطسون " تحت عنوان " العالم الإسلامى " قال فيها : إن مسن الخطأ الحكم على مؤتمر " أدنبرج " بأنه لم يهتم بالمسائل الإسلامية ، لأن الغاية من عقد هذا المؤتمر هى البحث فى مسائل العالم الخارجى عن النصرانية ، والإهتمام بإيجاد وحدة وتضامن بين المبشرين فى أعمالهم ، وإن نظرة واحدة توجه إلى قرارات المؤتمر تظهر لصاحبها الخط الكبير الذى كان للمسائل الإسلامية من أعمال المؤتمر فقد كان المؤتمر مؤلفا من ثمان لجان ، اختصت الأولى والرابعة منها بالتوسع فى بحث المسألة الإسلامية أما مهمة اللجنة الأولى فهى أن تبحث فى مسائل إسلامية من الوجهة الخارجية وفى إيجاد ميدان عام مشترك لأعمال المبشرين ، واختيار خطة " الهجسوم " و " الغارة " ، وتقرير هذه اللجنة يتضمن إحصاء متعلقا بالمسلمين وعددهم ومبلسخ ارتقائهم فى كل قطر .

وأورد الإحصاء الخاص بعدد المسلمين أن عدد مسلمى ماليزيا والهند يسزداد يوما بعد يوم ، واتضح أن لجنة المبشرين خصصت جزء من خمسة أجزاء من أعمالهم على تيشير المسلمين هناك ، وهذه اللجنة لها فروع تبحث فى حال الإسلام فى الشرق الأذننى وآسيا الوسطى .

وجاء فى تقرير اللجنة عن حالة الإسلام فى أفريقيا أن الموقف فيها صار حرجسا لسرعة تقدم الإسلام من مركزه الواسع فى الشمال ومعاقلته التى فى السواحل إلى الجنوب والغرب الإفريقى^(٢) أما الشرق الإفريقى فإن الأسقف " بيل " قد كفاهم مهمة وضسع

(١) سورة التوبة الآيات ٣٢ - ٣٤ .

(٢) الغارة على العالم الإسلامى ص ٤٣ ، ٤٤ باختصار .

خطط له ، بأن وضع نقاطه الكفيلة بالسيطرة التبشيرية الإستعمارية على العالم الإسلامى
وهى :

١ - " أن أى حكومة مسيحية يجب ألا تعتبر الديانة المسيحية كواحدة من كثير
بل الديانة الوحيدة التى تتميز بأنها الأسى ، وبينما لا تظهر تحيزاً فى المحاكم
أو الإدارة ، فعلى الحكومة المسيحية أن تجعل كل الشعب يشعر أن الأشخاص ذوى
التعليم للديانة المسيحية ذوو قدر عظيم فى المناصب والحكم فى كل الفروع وأن تستفسل
مثل ذلك فى الأفضلية حيثما تستطيع ، والألمان يفعلون هذا "

أليست هذه الكلمات تحدياً لهذا المؤتمر العظيم لكى يحمل وجهة النظر
هذه بطريقة جادة محددة أمام الحكومات الثلاث المعهنة بإدارة شرق إفريقيا ؟

٢ - " أن تحتل بقوة كل قاعدة أو مركز استراتيجى (من الجزر الإسلامى
من شرق إفريقيا) ، لكى تخضعه للمراقبة " .

وهذا يتطلب نفس التعاون الوثيق فى الساحل الشرقى الذى طالما تقنا إليه
فى الغرب .

٣ - أن تقدم تربية صحيحة من الأدنى إلى الأعلى فى الأماكن المنتقاء ، مع
تعليم الكتاب المقدس مفتوحاً للجميع ولكن ليس إلزامياً ، وهكذا فحسب يستطيع كثير من
أبناء المسلمين أن يظلوا على اتصال بالمعلمين وتحت التأثير التنهري . (١)

مؤتمر " أدنبرج " من واقع " مجلة إرساليات التبشير البروتستانتية "

أما مجلة إرساليات التبشير البروتستانتية التى تصدر فى بلدة " بال " فى " سويسرا " ،
فقد نشرت سلسلة مقالات عن تقارير اللجنتين السابعة والثامنة من لجان مؤتمر " أدنبرج " ،
وهذه السلسلة من المقالات تكلمة لما نشرته مجلة " العالم الإسلامى " الإنجليزى .

وهى مكتوبة بقلم الأستاذ " شلتار " صاحب التقرير المقدم إلى مؤتمر " أدنبرج " ،
عن ضرورة الوسائل لتوحيد أعمال التبشير ومن قوله :

إن مسألة توحيد أعمال التبشير من أهم ما ينبغى للإرساليات على وجه العموم
العناية به مادامت النصرانية لم تنتشر إلا بين تلك بنى الإنسان ، وبالتالي مادام أمام
النصرانية عمل جسم يجب أن تنمى ، إذ من المحقق أن الأمم السجاسة التى لاتدين

(١) الوثيقة الإسلام الخطر ص ٣٥ و ٣٦ .

بالنصرانية قد أخذت تتدرج إلى الأعمال التاريخية • وسيقوم بينها وبين المنتهين إلى المسي
الإنجيل نزاع ومعارك شديدة •

لذلك ينبغي للمبشرين أن يتضافروا ويتعاونوا لتكون ثمرات مجهوداتهم وهم متحدون
أربعة أمثالها وهم متفوقون • وهنا امتشهد بحوادث إشتراك المبشرون في القلبوسيين
وكوريا بالعمل لها فأدت إلى النجاح • (١)

وهم بهذه الصورة يدركون أن وحدة العمل ستكون القوة الدافعة • للممسـل
التنصيري بين المسلمين والأساس السليم لنجاح خططهم الماكرة في القضاء على السلسـيين
أو نفس الإسمين الإسلامى كما يقولون ومن أجل تحقيق هدفهم كانت نتائج مؤتمر
" أدنبرج " موضع تنفيذ وعناية •

نتائج مؤتمر " أدنبرج " :

فور انتهاء مؤتمر " أدنبرج " واصلت اللجنة المختصة تنفيذ الأعمال فلم تكن
قرارات المؤتمر حبراً على ورق • وإنما كانت أقوالاً نالت نصيبها من الأعمال على
أرض الواقع • وعانى العالم الإسلامى من آثارها الأمرين وما يزال ويشير كتاب " الغارة
على العالم الإسلامى " بأن كل لجنة نفذت الأعمال المنوطة بها •

ولذا قام بعض فروع اللجنة بعمل الإحصائيات • وبعضها بالمطبوعات • والمنشورات
والبعض للتربية والتعليم والآخر لحسم المشاكل بين المبشرين أو لدرس علاقات المبشرين
بالحكومات • وعينوا أيضاً فرعا من اللجنة لاكتشاف العقبات التى تحول دون تشـير
التبشير بين المسلمين •

وفي مايو سنة ١٩١١م اجتمعت لجنة مواصلة أعمال المؤتمر وبحث في طرائق التربية
والتعليم التى ينبغي لمبشرى المسلمين إتباعها وقررت أن تنتهز الفرص وتتفح بالظسروف
السانحة وأن تنشر مجلة مختلطة تصدر سنة ١٩١٢م مرة كل ثلاثة أشهر (٢) ومن واقسع
النتائج المذكورة ظهر لنا أن المبشرين في سعيهم دائبون وعن أعمالهم لايتأمون ونسى
طريقهم التنصيرى سائرون •

(١) الغارة على العالم الإسلامى ص ٤٦ •

(٢) المرجع السابق ص ٤٨ • يتصرف •

مؤتمر لكتو بالهند سنة ١٩١١م:

يعتبر هذا المؤتمر ثاني المؤتمرات التبشيرية العامة لأنهم يرون أن مؤتمر القاهرة الضعقد سنة ١٩٠٦م مؤتمر خاص بالرغم من أهميته ودوره .

وقد انعقدت جلسات المؤتمر في ساحة مدرسة " ايزا بلاشوربون " البروتستانتية الخاصة بالبنات وبدأت يوم ٢١ وأضدت إلى يوم ٢٩ يناير سنة ١٩١١م وتعتبر جلسات افتتاحية ، وذكر الأستاذ محمد محمود الصواف الوصف التفصيلي لرئيس المؤتمر وعمدو الذين ساهموا في قراراته ، وحددوا برامجه وأعماله فيقول :

وشارك فيه ١٦٨ مائة وثمانية وستون مندوبا وسثلون عن ٥٤ جمعية تبشيرية بلغوا ١١٣ مائة وثلاثة عشر عضوا وكان رئيس هذا المؤتمر القسيس " زويمر " وهو مسن أعلام التبشير وكانوا يلقبونه " بالرسول المختار إلى العالم الإسلامي " ويريدون بذلك أنه تكفل أمام جماعات التبشير بتحويل العالم الإسلامي عن عقيدته ! .

وقد بلغ الخامسة والثمانين ومات سنة ١٩٥٢م ولم يؤثر على مسلم واحد وبحولته من دينه إلى النصرانية ، وكان رئيسا للمبشرين في الشرق وقد خطب في هذا المؤتمر ودعا إلى البحث عن الوسائل التي يمكن بها مقاومة الإسلام ، وعرقلة سيره . (١)

وقد ذكر محرروا " المجلة الفرنسية " التي عرضت في مقدمتها ملخصا مختصرا عن المؤتمر أنهم طلبوا من القسيس " زويمر " أن يوافيهم بملخص أعمال المؤتمر أثناء انعقاده فأجابهم إلى ما طلبوا وأرسل مجموعة تحتوي أبحاث المبشرين في ذلك المؤتمر . (٢) وهي قليل من كثير حجب عن الرأي العام لأن عليهم في غالبه يحاك في الظلام .

برنامج مؤتمر " لكتو " بالهند

ألقى المشتركون نظرة على العالم الإسلامي ، وتتبعوا الحوادث في كل أقطاره وأكدوا تمسك المسلمين بدينهم ، ورأوا أن الأقليات الإسلامية في البلاد الشيوعية تحاول جهد الطاقة في بعث الدين الإسلامي من جديد ، فقرروا مواجهة هذه الأمور بكل حزم وسأنقل الأمور التي وضعوها للبحث وهي :

أولها : درس الحالة الحاضرة

ثانيها : استنهاض الهمم لتوسيع نطاق تعليم المبشرين والتعليم النسائي

(١) المخططات الإستعمارية لمكافحة الإسلام ص ٥٢ .

(٢) الغارة على العالم الإسلامي ص ٥٢ .

ثالثها : إعداد القوات اللازمة ورفع شأنها •

أما مواد البرنامج المقدمة والمستخلصة من خطب وتقاير المجتمعين فهي :
الأولى : النظر في حركة الجامعة الإسلامية ومقاصدها وطرقها والتأليف بينها وبين
 تنصير المسلمين •

الثانية : النظر في الانقلابات السياسية في العالم الإسلامي وعلاقتها بالإسلام • ومركز
 المبشرين المسيحيين فيها •

الثالثة : موقف الحكومات إزاء إرساليات تبشير المسلمين •

الرابعة : الإسلام ووسائل منع اتساع نطاقه بين الشعوب الوثنية •

الخامسة : تربية المبشرين على ممارسة تبشير المسلمين والمزايا النفسية اللازمة لذلك
 والبحث في الدروس الإعدادية ودروس التبشير وتأليف الكتب للمبشرين • وللقراء المسلمين

السادسة : حركات الإصلاح الديني والاجتماعي •

السابعة : الارتقاء الاجتماعي والنفسي بين النساء المسلمات •

الثامنة : الأعمال النسائية •

التاسعة : القرارات العلمية وتقاير اللجان المالية للمطبوعات والمنشورات • (١)

مقتطفات من خطبة " زويمر " في المؤتمر

افتتح القس " زويمر " مؤتمر لكتوبخطبه أتيقة تكلم فيها عن المسائل الإسلامية

التي يتناقش بها الأعضاء • فقسم خطبته إلى أربعة أقسام :

الأول : الإحصاءات الإسلامية •

الثاني : حالة المسلمين السياسية وارتقاؤها •

الثالث : ما طرأ على الإسلام بعد مؤتمر القاهرة من الانقلابات السياسية والفكرية •

الرابع : الخطة التي اتبعتها كنائس أوربا وأمريكا بعد مؤتمر القاهرة • (٢)

١ - الإحصاءات الإسلامية :

بعد أن يعطى القس " زويمر " إحصاءات عديدة عن جل البلاد الإسلامية ينقل عن

كتاب (الهند وحياتها وأفكارها) للدكتور " جونز " قوله : ولا تخلو بلدة في آسيا وأفريقيا

من سكان مسلمين وقد يكون المسلمون أقل من غيرهم في بعض البلاد إلا أن هذه

(١) المرجع السابق ص ٥٢ ٥٤٦ • حقائق عن التبشير عماد شرف ص ٣٧ ٣٨ ط (١) مطبعة

أطلس بالقاهرة ١٣٩٥ هـ = ١٩٧٥ م •

(٢) الغارة على العالم الإسلامي ص ٥٤ •

الأقلية في نمو مستمر . (١)

ويضع تقييماً للإسلام ، في بعض بلدان شرقى آسيا فيرى أن الإسلام في إندونيسيا قد ظهر بمنظور جديد على أثر تأسيس المدرسة الجامعة الإسلامية - في جاوة - وكثرة طبع القرآن الكريم ، وازدياد عدد الدعاة والمرشدين المسلمين وما زال الوطنيون يدخلون في الإسلام إلى درجة يتعذر فيها على المبشرين المسيحيين أن يلقوا لأعمالهم رواجاً . (٢)

وتطرق في الحديث إلى " أمريكا " كبلد بها أقلية مسلمة ، فأخبر أن عسدد المسلمين بها لا يستهان به ، فهو لم يكتف بالتبشير في بلاد الإسلام بل يحذر من وجود مسلمين في البلاد الغربية .

٣٥٢ - حالة المسلمين السياسية ، وما طرأ عليها من انقلابات : ينتقل

" زويمر " إلى القسم الثاني من خطابه ، مركزاً الحديث حول إتجاهين في أسلوب ينم عن الترمس :

أ - الإتجاه السياسي :

وفي أثناء عرضه لم يخف " زويمر " ما في نفسه من ناحية الخلافة الإسلامية فشكر الله على حدوث الانقلابات في بلاد المسلمين ، واعتبر غزل السلطان " عبد الحميد " وسجنه في سلانيك ، وإطلاق سراح التجول للمبشرين في دولة الخلافة بعد تمزيقها عصراً جديداً في تاريخ آسيا الغربية وإفريقيا الشمالية .

وأعتبر أيضاً التدخل الاستعماري إنتقالاً للسلطة السياسية من يد الخلافة إلى يد الدول المستعمرة ، وقد احتل مسؤولية التبشير وتنصير العالم الإسلامي ، حكام وبلشوك النصارى ، ووضعها أمانة في أعناقهم ، وباله من تبجح بلغ قمته ، فلم يكتف من حكام الاستعمار بما يصنعون ببلاد المسلمين ، بل صاهم أن يعملوا جهدهم لتغيير ديانة البلاد . (٣)

ب - الإتجاه الإجتماعي :

في الناحية الاجتماعية لبلاد الإسلام ، جوانب تتسم بالرقى وتمتحن الدرامسة والتقييم كظاهرة التدين وأثرها على الأفراد والأمم وظهور بوادر صحوتها منذ القرون التاسع عشر ، وكبروز الجوانب الأخلاقية في المسلمين ، وكلها أمور هامة ، جديسة

(١) المرجع السابق ص ٥٥

(٢) المرجع السابق .

(٣) المرجع السابق ص ٥٦ بتصريف ، ويراجع (الإسلام في وجه التغريب - مخططات الاستشراق

والتبشير) أنسور الجندى ص ٢٥٢ .

بإشادة الباحث بها ، لكن " زوير " كعادته يتحدث عن بعض الجوانب الإصلاحية بأسلوبه ثم يحاول إثارة قومه لاستيعاب هذه الجوانب قبل إكهاها ، ومحاولة إجهاضها ولذا نراه يقول في خطابه إن الإسلام الآن (أى وقتها) يتسم بثلاث نهضات إصلاحية :

الأولى : إصلاح الطرق الصوفية •

الثانية : تقريب الأفكار من الجامعة الإسلامية •

الثالثة : إفراغ العقائد والتقاليد القديمة في قالب معقول •

وهو يرى أن هذا حدث نتيجة تغيير في الإسلام ، والإسلام في الحقيقة دين كامل صالح لكل زمان ومكان ، لا يتغير بالأفكار ، والحضارات وإنما يُغير الأفكار ويصنع الحضارة الراقية •

وحين يعود " زوير " إلى مايسميه بالإنقلابات الاجتماعية في العالم الإسلامي يولد التناقض فيه ، فيقول : في العالم الإسلامي الآن حركتان متناقضتان : يحمل لواء الحركة الأولى رجال الصوفية والمشايخ في اليمن والصومال والبوادي ، وشعارهم الرجوع إلى التعاليم المحمدية . (*)

والحركة الثانية يتولى زعامتها أنصار الإصلاح ومبشرو الإسلام في مصر والهند وجاوة ، وفارس ، وهؤلاء يبنون أساسهم على رسم الطرق المعقولة •

ولم ينس ما تناولته الصحف المنتشرة في بلاد الإسلام من موضوع الحجاب ، وتعدد الزوجات ، وخرج من ذلك باستنتاج غريب ألا وهو اختلاف " وحدة الأفكار في الإسلام " ولو قال اختلافًا عند المسلمين لكان قوله مستساغًا ببعض الشيء •

ثم يتساءل عما إذا كان المسلم يمكنه الإحتفاظ بمبادئ القرآن الكريم وتعاليمه مع مجاراته لتيارات الحضارة الوافدة عليه ، وهل التقدم الإجتماعي والعقلي المجرد من كل صبغة دينية كافيا لسد الحاجة الروحية في الملايين من المسلمين •

أو أن العالم الإسلامي رجاله ونساءه ينهض من كبوته ليتسلق معالم المجد الذي أبقاه على الأرض يسوع المسيح ابن الله ؟ (١) .

(*) اصطلاح يطلقه المستشرقون ، ومن على شاكلتهم والإسلام لا يقره ، والأصح التعاليم الإسلامية •

(١) الغارة على العالم الإسلامي ص ٥٨ يتصرف •

خطة الكنائس بعد مؤتمر القاهرة

ذكر " زهير " في القسم الرابع من خطابه : الخطة التي اتبعتها كنائس أوريسا وأمريكا بعد مؤتمر القاهرة فأشار إلى أن المؤتمر كان فاتحة عصر جديد ، لتصوير المسلمين وذلك لأنه كشف الحجاب عن أمور كثيرة كانت مهلهة ومنسية ، وحث الرجل رجال الكنيسة على وصف أعمال المبشرين في بلاد الإسلام ، واستنجد بالكنائس واستصرخها فخاضت الجرائد والمجلات في مسألة الانقلاب العثماني ، والانقلاب الفارسي ، والنهضة المصرية ، وحركة الجامعة الإسلامية وبكائها من الحالة السياسية الحاضرة ، وكل هذه المعلومات الستة نشرتها الجرائد والمجلات أبانت عما يجب أن تعمله الحركة التبشيرية في العالم الإسلامي ثم حض على تأليف الكتب الخاصة ببلاد الإسلام ، فسنقيا الكتب التي تشرح عسادات المسلمين وتوضح حالتهم مثل كتاب (الشرق الأدنى والشرق الأقصى) وكتاب (لأخواتنا المسلمات) وكتاب (العالم الإسلامي) وكتب المبشرون في هذه المدة العديد من الكتب منها : كتاب (دين الإسلام) و (الشعائر الدينية الإسلامية) و (الإسلام والنصرانية في الهند والشرق الأقصى) ، و (صليبو القرن العشرين) ، و (مصر والحرب الصليبية) و (الإسلام في الصين) .

وفي نهاية خطابه قال " زهير " :

إذا نظرنا إلى البلاد التي يحكمها هذا الدين الكبير المخاصم لنا وإلى البلاد التي يتهددها بحكمه إياها يظهر لنا أن كل واحدة من هذه البلاد هي رمز لعنصر مسن العضلة الكبرى فالمغرب الأقصى في الإسلام مثال الانحطاط ، وفارس مثال للإتحلال وجزيرة العرب مثال للركود ، ومصر مثال لمجهودات الإصلاح والصين مثال للإهمال وجاوة مثال للتغيير والانقلاب ، والهند مركز التحكك بالإسلام ، وإفريقيا الوسطى مكان الخطر الإسلامي ، والإسلام يحتاج قبل كل شيء إلى المسيح فهو الذي يرسل أشعة النور إلى المغرب ، ويعيد الوحدة لفارس والحياة لجزيرة العرب ، والنهضة لمصر ويرسل إلى الصين ما أهمله الإسلام فيها ، وهو الذي يُبقى لأهالي ماليزيا بلادهم ، ويرسل الخطر العظيم من إفريقيا . (١)

وهذا ما رآه البشر " زهير " في هذه الحقبة من التاريخ وأعتقد أن الوضع قد

تغير إلى حد ما .

(١) المرجع السابق ص ٥٩ بتصرف .

الجامعة الإسلامية من وجهة النظر التبشيرية

إففتح القوم مؤترهم بأهم المسائل ، وهى مسألة الجامعة الإسلامية ، فههم يبحثون عما إذا كان من الممكن تكوين الدول الإسلامية فى وحدة واحدة أم لا .

ولذا حاز هذا الموضوع أكبر قدر من بحوثهم ، فقد طرحت ثلاثة تقارير خاصة بالجامعة الإسلامية من وجهة النظر التبشيرية :

الأول : تقرير القس " نلسن " عن حركة الجامعة الإسلامية فى السلطنة العثمانية

والذى قال فيه : إن حركة هذه الجامعة قد ضعفت جدا بعد خلع " السلطان عبد الحميد " وبالرغم من هذا لاتزال روح التضامن ملازمة للإسلام وهى سائدة بين مسلمى " سوريا " الى درجة تدعو للتبصر فى علاقتها بزعماء الفكرة الإسلامية^(١) ، وهو صادق فرباط الإسلام بين المسلمين حتى وابق إلى أن يرث الله الأرض ومن عليها ، وهو شعور يجعل المسلم فى أى مكان يتألم لأخيه المسلم ، ولايتأثر هذا الرباط بحكام ثم هو مخطئ حين يزعم أنه من المستحيل أن يكون من المسلمين عنصر حتى حقيقى فى استطاعته أن يجمع شمل السنيين ، والشيعية معا ويضم الأتراك والفرس ، والهنود إلى العرب ليكافحوا يدا واحدة على اتفاق وثقة متبادلة .

الثانى : تقرير القس (ورنز) عن الجامعة الإسلامية و الخصة فى الآتى :

١ - إن مدينة مكة والطرق الصوفية هما من أكبر العوامل على بث شعور الوحدة بين المسلمين ، والنفرة من كل شىء غير إسلامى .

٢ - يرى أن التجارة فى النيجر وتشاد بيد القبائل الإسلامية وأن التاجر المسلم يبت فى هؤلاء المواطنين مع بضاعته دينه الإسلامى وحضارته الراقية .

٣ - الإستعمار يسلب الأمراء المسلمين سلطاتهم السياسية ولكنه يزيد الإسلام نفسـوذا فيها .

٤ - أشار إلى تقدم الإسلام فى إفريقيا ، وتساءل عما إذا كان هناك عمل مرتب ويد عاملة على نشره أم أنه ينتشر بطبعهـه ؟

٥ - تكلم عن الأزهر ونظر إليه على أنه ليس معهدا تبشيريا كما هى مدارس اللاهوت فى أورسا .

٦ - أشار إلى الدعوة المهدوية ووصف رجالها بأنهم مبشرون مسلمون وأخبر أنهم يشيرون الفتن والقتل .^(٢)

(١) يراجع (الإسلام فى وجه التغريب مخططات الاستشراق والتبشير ص ٢٥٤ ، الغارة على العالم الإسلامى ص ٦٠ .

(٢) الغارة على العالم الإسلامى ص ٦١ ، ٦٢ باختصار .

وهذا أمر يدعو إلى الدهشة ، فهم بالرغم من ابتهاجهم لتفريق المسلمين ودعوتهم إلى الإباحية ، وترك أخلاق الإسلام وتعجيدهم للإستعمار وسلوكه العدوانى يعتسبـرون أنفسهم دعاة أمن وأمان ونظام ، بينما الدعاة من المسلمين الذين يأمرن بالمعروف ، وينهون عن المنكر ، ويأمرن الإنسان بأن لا يظلم أحدا ، يتهمونهم باختلاق الفتن ولعل المسلمين يقطنون لذلك ، فيدعمون دعوتهم بالقوة فقوتهم كلها عدل ورحمة تخرس الباطل وتنصر المظلوم وتردع الظالم .

أما التقرير الثالث : عن حركة الجامعة الإسلامية فى ماليزيا فقد ورد على لسان القس "سيمون" ، حيث تلا فى المؤتمر ما اختصاره :

— يجب أن لاننسى ارتباط الإسلام فى الهند " بمكة " فهذا الارتباط يدعو سكان جزائر ماليزيا " إلى الإعتقاد بأنهم جزء من مجموع كبير ، وأن سلطة النصارى عليهم شىء مؤقت .

— يحاول أن يزرع اليأس فى قلوب المسلمين بالعودة إلى الوحدة فيقول مسـن العيبث أن بينى هؤلاء المسلمون آمالهم على الجامعة الإسلامية لأن التربية النصرانية قد أثبتت فى دمائهم وذلك بفضل مدارس التبشير ، وحماية حكومة " هولندا " لأصول الدين النصرانى .^(١)

— فى الوقت نفسه يبعث روح الأمل فى المبشرين المسيحيين بقوله : إن العالم الذى جمع هذه الشعوب وربطها برباطة الجامعة الإسلامية هو الحقد الذى يضره سكان البلاد الفاتحين الأوربيين ولكن المحبة التى تبثها إرساليات التبشير النصرانية ستضعف هذه الرابطة وتوجد روابط جديدة تحت ظل الفاتح الأجنبى .^(٢)

خلاصة قرارات مؤتمر " لكسؤ " :

- دونت هذه الخلاصة فى محضر جلسات المؤتمر والتى يمكن تلخيصها فى الآتى :
- ١- يعقد المؤتمر مرة أخرى فى " القاهرة " سنة ١٩١٦م وإذا طرأت هناك سياسة أو أمور أخرى تحول دون إجتماعه فى هذه المدينة فيعقد فى " لندن " .
 - ٢- يوافق مؤتمر لكسؤ ، مؤتمر أدنبرج الذى عقد سنة ١٩١٠ على ضرورة حضر الساعى فى القارة الأفريقية دون التقصير فى حق الساعى المهدولة للتبشير فى البلاد الأخرى .
 - ٣- حث الجمعيات التبشيرية على التكاثر والتساند لكى تطوف كل أفريقية وتؤسس مراكز قوية فى الأماكن التى تمد موطن الخطر .

(١) المرجع السابق ص ٦٢ بتصـرف .

(٢) الإسلام فى وجه التخريب مخططات الاستشراق والتبشير ص ٢٥٤ .

- ٤ - تأسيس مدرسة في مصر خاصة بالتبشير تكون عامة لكل الفرق البروتستانتية .
- ٥ - انتقاء المبشرين الأكفاء المتمازين بصفاتهم ومواهبهم العقلية ، ولزوم تعليمهم اللغة العربية بوجه خاص ثم تاريخ الدين الإسلامي ، وأهم المؤلفات التي تتعلق به .
- ٦ - جعل أعضاء المؤتمر يتحملون مسئولية دراسة أدوار تقدم الإسلام في إفريقيا وجزائر الملايو ليكون بحثها أساسا للمناقشات في المؤتمر المقبل .
- ٧ - حفز المبشرين والبشرا على الاحتكاك بالرجال والنساء عند قيامهم بأعمالهم التبشيرية .
- ٨ - اختتم المؤتمر قراراته مستنهضا همة الكنائس التبشيرية في الهند لإرسال قسم من المبشرين الموجودين لديها حتى يشدوا أزر المبشرين في إفريقيا .

المؤتمر الافخارستي لسنة ١٩٣١م

لهذا المؤتمر مناسبة خاصة ، فقد أراد " البابا " أن يستغل الدين لا بعدد الحدود ، فانتهاز فرصة إحياء ذكرى أحد القديسين البرابرة ، للدعوة إليه وهذا ماوضحه الأستاذان د / مصطفى خالدى ، د / عمر فروخ :

في عام ١٩٣٠م أراد " البابا " أن يقيم عيداً لمناسبة مرور ألف وستمائة سنة على موت " القديس أغسطينوس " ولكنه أراد أن يكون لهذا العيد طابع خاص فاختار أن يدعو إلى مؤتمر افخارستي في مدينة قرطاج (قرب تونس) ، لأن " القديس أغسطينوس " كان من البربر ، ومن تلك الناحية بتونس^(١) ، وتونس يومذاك كانت مستعمرة قبل فرنسا وقد أجهرت على انعقاد المؤتمر بأرضها وهي البلد المسلم ، كما أرغبت على أن تدفع من خزينتها الشهوية مليونين من الفرنكات يوم كان الفرنك يساوى قرشا من الذهب ، كما ارتكب أعضاء المؤتمر من الحوادث ما يثير مشاعر المسلمين ، فقد تجولوا في المدينة بزيهم الرسمى في شبه استعراض أثار مشاعر المسلمين ، وصلت ذروة الإسفاف نهايتها حين أجهرت فرنسا ، أهل البلاد على السماح بوضع الأسرة في المساجد ليرقد عليها الرهبان الذين جاءوا من مختلف الأقطار لحضور المؤتمر الصليبي في وطن المسلمين ولما اعترض الشباب الغيور على الدين ، على هذه التصرفات الإستغزازية كان صيرهم السجن كما حكس

(١) يراجع الفارة على العالم الإسلامي ص ٧٤ ، ٧٥ بتصرف .

(٢) التبشير والإستعمار في البلاد العربية ص ١٥٧ بتصرف .

كاتب مسيحي فرنسي ونقله عنه صاحب كتاب التبشير والإستعمار في البلاد العربية :
ولما أراد بعض الشباب التونسيين أن يحتجوا على هذه الأعمال المنافية لكسبل
ذوق فوق ما فيها من تحد للشعور الديني والقوس والإنساني ، لم تتورع فرنسا عن أن تقبض
على هؤلاء وتزجهم في السجون لتنتج للمؤتمر الافخارستي أن ينعقد بكل صخب استعماري
في جو من الهدوء . (١)

مؤتمر لوزان لتنصير العالم عام ١٩٧٤م

هذا المؤتمر كان بمثابة إعداد محكم للمؤتمر سيأتي بعده يقطع الطريق على
المسلمين ، فدبر له بليل ، وهي له المناخ المناسب يقول الدكتور / عبد الودود شلبي
في عام ١٩٧٤م عقدت الكنائس البروتستانتية مؤتمرا في مدينة " لوزان " بسويسرا
واتفقوا في هذا المؤتمر على أن السلمون يشكلون أكبر مجموعة بشرية ، يجب أن تنجس
إليها جهود التبشير ولقد تماهوا في هذا المؤتمر : لماذا لم يتم حتى الآن تنصير
المسلمين كما يجب وبصورة أحسن . (٢)

ومنذ اللحظات الأولى لفكرة المؤتمر ، كان الإعداد الدقيق والتوجيه الحاسم فكما
ذكر : تولى المركز العالي للأبحاث والتبشير في كاليفورنيا عب تقديم التمويل والمكانسب
والأشخاص اللازمين للإعداد للمؤتمر والتأكد من تهيئة عوامل النجاح له ، وكان القرار
أن لا يكون المؤتمر خطابيا ولا مؤتمرا أبحاث فحسب بل على حد تعبير الوثيقة المرفقة
" مؤتمرا عمليا تنفيذيا يغير سير التاريخ ووجهته " .

لاعلى غرار المؤتمرات الأخرى تجتمع " فناقش وتصدر التوصيات ثم لاتعد وأن تنفذ " . (٣)
وكان رأس الحرية - كما يقال - في هذا المؤتمر " دون . هك كرى " وهو بروتستانتي المذهب
عمل بهشرا في باكستان لمدة عشرين عاما وهو أحد طلبة مدرسة " فلر " للتبشير العالسي
وقد عرض اقتراحا على الأعضاء ، مقدا من الدكتور بيبر واجنر عن مدرسة " فلر " المذكورة
خلاصته : الدعوة إلى مؤتمر أوسع يعقد في أمريكا باسم " مؤتمر أمريكا الشماليه لتنصير
المسلمين " . (٤)

(١) ص ١٥٨ .

(٢) أفيقوا أيها السلمون ! قبل أن تدفعوا الجزية ص ٨٢ .

(٣) مجلة الأمة الإسلامية ص ٨٦ من مقال بعنوان (بروتوكولات حكما كولوراد ولهيئة التحرير
العدد الثالث - السنة الأولى) (١٤٠١ هـ = ١٩٨١م) .

(٤) أفيقوا أيها السلمون ! قبل أن تدفعوا الجزية ص ٨٢ .

* مؤتمر أمريكا الشمالية لتنصير المسلمين *

أعد القوم لهذا المؤتمر من الأمور بما لم يعهد فيما سبق من المؤتمرات التبشيرية فقد عرضوا أربعين بحثاً خاصة بالمؤتمر ، ولم يسمح بالاشتراك في المؤتمر إلا لمن قرأها وأبدى رأيه كتابة في كل منها ، وقدمه للجنة المشرفة على المؤتمر ، لتبسيدي رأيها ، وبعد دراسة الأراء وتحديد الأعضاء بدقة عقد المؤتمر في ولاية "كولورادو" من الولايات المتحدة الأمريكية ، وحضره ١٥٠ مائة وخمسون عضواً ، يمثلون أنشط العناصر التبشيرية في الجامعات والكنائس والمؤسسات البروتستانتية .

واجتهد في تكتم أخبار المؤتمر ، فلم يسمح للإعلام والإعلان بمعرفة ما يجري داخله من تخطيط ، فلم يتسرب من أنبائه إلا القليل ما سنذكره منقولا عن مجلة الأمة :

- عقد المؤتمر في ١٥/١٠/١٩٢٨م واستمر أكثر من أسبوعين وعلى غير عادة المؤتمرات الأخرى ، وكان هذا المؤتمر مغلقة لم يسمح لغير المشتركين بحضور أية جلسة من جلساته والاسم الرسمي للمؤتمر هو " مؤتمر أمريكا الشمالية لتنصير المسلمين " .

- قدم في المؤتمر أربعون بحثاً غطت جوانب نظرية ودراسات ميدانية حول جميع أجزاء العالم الإسلامي دون استثناء بما في ذلك الأقليات المسلمة .

- وضعت استراتيجية شاملة ذات أهداف محددة يتم تنفيذها في أوقات زمنية محددة في كل بقعة من بقاع العالم الإسلامي هدفها تنصير المسلمين ، وتحريص عقيدتهم ، وتغيير الأنظمة الاجتماعية والسياسية في بلدانهم ، وأشار الكتاب إلى أن هذه الاستراتيجية ستبقى سرية لخطورتها .

- يقول الكاتب لقد قدر لي أن أسمع من أحد الذين شاركوا في المؤتمر عن بعض جوانب الإعداد ومستوى الجدية التي يتسم هؤلاء القوم بها في تنفيذ ما يؤمنون به ، حيث أنهم وضعوا ميزانية مقدارها ألف مليون دولار لهذا الغرض وقد تم جمع هذا المبلغ .

- بقرار من هذا المؤتمر تم إنشاء معهد "صموئيل زويسر" و "دار للدراسات والنشر" مختصة بقضايا تنصير المسلمين ، وكلاهما في ولاية كاليفورنيا .

- لقد بدى في إصدار عدد من الكتب والنشرات بواسطة هاتين المؤسستين وكذلك بعقد دورات تدريبية وإعداد المبشرين وتأهيلهم لمهنتهم كل بما يتناسب مع المنطقة التي سيعمل فيها) . (١)

(١) مجلة الأمة : (العدد الثالث - السنة الأولى) من مقال بروتوكولات حكما كولورادو ص ٨٦ .

علمت أنّ أعضاء " مؤتمّر كلورادو " تدارسوا أربعين بحثاً تبشيرية شملت الجوانب النظرية والعملية ، وفي شبه دراسات ميدانية حول جميع أجزاء العالم الإسلامي دون استثناء ، وكما ذكر الدكتور / عبد الودود شلبي :

شملت بحوثهم الأقليات المسلمة ، حتى هؤلاء المسلمين الموجودين في أمريكا وفي جميع أوروبا ، ويظهر أثر هذه الغارة التبشيرية على الأقليات الموجودة بالعالم الغربي ما أعلنته قيادات المنظمة العالمية للتبشير عن بدء خطة دقيقة للعمل ضد الإسلام في أوروبا وفي عقد ديار المسلمين وسأشير إلى بعض الكلام المصريح به مكتفياً بما قيل حول المسلمين المقيمين بالخارج في هذا الموضوع قال " روي جورج " رئيس المنظمة إنه ينبغي عدم الإكثاف بالدعوة ضد الإسلام في ديار المسلمين ، وإنا ينبغي محاربة الإسلام في نفوس المسلمين المقيمين في أوروبا ، ففي أوروبا الغربية وحدها ١٠ ملايين مسلم يعيش نصفهم في كل من بريطانيا ، وفرنسا ، وألمانيا النسوية لا بد من العمل بينهم ، ومضى يقول :

إن الفرصة كبيرة لنجاح الخطة حيث أن العشرة ملايين مسلم المقيمين في المجتمع الغربي المسيحي يسهل التأثير فيهم عن طريق المفتاح السحري ! وقال : إن هذا المفتاح السحري يتكون من كلمتين هما : الوحدة ، والكرم فلا بد من فتح المدور والبيوت للإقتراب من هؤلاء الذين يعانون من العزلة ، والوحدة وانعدام الإتصال بينهم وبين شعوب البلاد التي يقيمون فيها ، وبالتدرج نبدأ في دعوتهم للخروج من الإسلام !

ومضى " روي جورج " في كلمته التي ألقاها في جماهير المبشرين قائلاً : إنّه ينبغي على دول أخرى أن تتحمل الجزء الأكبر من أعباء الخطة حيث أن المسلمين لا يثقون بالفرنسيين أو الإنجليز لظروف نفسية تتعلق بسنوات الإحتلال .

واختتم كلمته بقوله : إن العشرة ملايين مسلم المقيمين في أوروبا هدية بعثها الله لنا ، وما علينا إلا أن نقلبها ونعمل بينهم ، ولتحقيق هذه الرسالة فإن منظمة المبشرين الدولية التي اشترت مقرًا لتدريب الدعاة في مقاطعة (كت) بجنوب بريطانيا على استعداد لعقد الدورات التدريبية للكوادر الصغيرة لتعليمها أفضل وسائل العمل . (١)

(١) المسلمون : تحقيقات بعنوان (استنفار تبشيري في أوروبا - خطة لتنصير ١٠ ملايين عرب يعيشون في الخارج ٥٥) ص ١ (السنة الأولى - العدد الحادي عشر) ٣٠ رجب ١٤٥٥ هـ = ١٩٨٥/٤/٢٠م باختصار بعض السهات والمقاطع .

وتتسع نظرة أحد زعماء التبشير وهو "ريتشارد وويراند" لتشمل المسلمين الموجدين في روسيا ، فيدعوا الإعلام الغربي ليث تعاليم الإنجيل بينهم ، ويشير إلى أماكن تجمعات الشباب المسلم في بعض بلدان الغرب ، لاستغلالها في تنصير المسلمين وههنا حديثه :

ولا ينسى البشرون مسلمي آسيا الوسطى الخاضعة للنفوذ السوفيتي ويحاول إعلام البعثات التبشيرية أن يصل إلى هؤلاء المسلمين وخاصة التتر منهم ، أما بشأن الإعتداء السوفيتي على أفغانستان فإن W.C.C. أظهروا أنهم عاجزون عن معالجة الموقف في " فانكوفر " في العام الماضي .

وفي ألمانيا الغربية : تعتبر منطقة كروزبرج في " برلين " مقرا للطبقة العاملة ويقطنها حوالي ١٥٠٠ ر ١٥٠ منهم ٤٠ ر ٤٠ من الأجانب بينهم ٣٠ ر ٣٠ من الأتراك والمهاجرين الأتراك المسلمين .

وهناك عدد من الأبرشيات تساهم في العمل من أجل المسلمين فبعض الكنائس تفتح دور حضانة للأطفال وفي بعض هذه الدور ثلث الأولاد الذين تأوهم من المسلمين .

وقد عينت الكنيسة في ثلاثة من هذه الدور معلمين مسلمين كما اهتمت الكنيسة في كروزبرج بنشاطات الشباب وبعض الكنائس تشرف على أندية للشباب يأتي إليها الشباب المسلمون بعد انصرافهم من مدارسهم ولم تقبل بعض الجهات الكنسية أن تعين موظفين مسلمين في هذه الأندية . (١)

وهكذا كان " مؤتمر كلورادو " مؤشرا جديدا للتبشير الصليبي في لونه الخادع والذي ظاهره المودة ، والكرم ، وباطنه اصطياد شباب الإسلام ، من أماكن تجمعاتهم ، ونقاط التقائهم في أماكن الغربة ، ومن منهم يخلو من مشاكل ؟ وكثير من أزماتهم مصطنعة ومشكلة لهم بطريقة إعداد محكمة ، لإيقاعهم في شباك النصرانية الغربية ، ولذا كسان المؤتمر المذكور علامة بارزة لوضع النقط على الحروف فتعددت مجالات دراساته والستى سأنتقلها من كتاب (أنيقوا أيها المسلمون !! قبل أن تدفعوا الجزية) .

أ - جوانب نظرية :

فمن الدراسات التي تناولت الجوانب النظرية والمعلية :

- ١ - الإنجيل والثقافة .
- ٢ - التبليغ الشامل للإنجيل وتقديمه للمسلمين .

(١) المرجع السابق ص ٧ .

- ٣ - شهادة تجسيد المسيح إلى قلب السلم التتور وثقافته * أى المرتد عن الإسلام *
- ٤ - الكنائس التعادلية الديناميكية في المجتمع .
- ٥ - صدام القوة في تحويل السلم عن دينه .
- ٦ - الإحاطة والأصالة والتحويل .
- ٧ - محاولات نصرانية جديدة لتتصير المسلمين .
- ٨ - مقياس إنجيلي للمسلمين .
- ٩ - تحليل مقارنة واستجابة الشعوب الإسلامية .
- ١٠ - الصدام النصراني الإسلامي وكيف يحل ؟ .
- ١١ - الدراسات الإسلامية : حدود وجسور .
- ١٢ - الإسلام جوع القلب .

ب - دراسات ميدانية :

- كما أن الخطة شملت دراسات ميدانية بواقع المسلمين منها :
- ١ - الوضع المقارن بين النصرانية والإسلام في الغرب .
 - ٢ - الوضع المقارن بين النصرانية والإسلام في صحراء إفريقيا .
 - ٣ - الوضع المقارن بين النصرانية والإسلام في إفريقيا الشمالية .
 - ٤ - الوضع المقارن بين النصرانية والإسلام في الشرق الأوسط .
 - ٥ - الوضع المقارن بين النصرانية والإسلام في تركيا .
 - ٦ - الوضع المقارن بين النصرانية والإسلام في إيران .
 - ٧ - الوضع المقارن بين النصرانية والإسلام في شبه القارة الهندية .
 - ٨ - الوضع المقارن بين النصرانية ^{والإسلام} في جنوب شرق آسيا .
 - ٩ - الوضع المقارن بين النصرانية والإسلام في روسيا والصين .
 - ١٠ - الوضع الحالي للأدب النصراني للمسلمين .

ج - الوسائل العملية :

- كما تناولت بحوثهم دراسة الوسائل العملية لتنفيذ مخططهم فمن بحوثهم :
- ١ - الوضع الحالي لترجمات الإنجيل إلى لغات المسلمين .
 - ٢ - الوضع الحالي لبث الإذاعة للشعوب الإسلامية .
 - ٣ - نظرة الإرساليات الفاحصة إلى المسلمين .
 - ٤ - بيبلوغرافيا مختارة للعاملين النصارى والمسلمين .

- ٥ - الدعوة إلى التجديد الروحى .
- ٦ - تطور الآلات الحديثة واستغلالها لدعم تنصير المسلمين .
- ٧ - مستوى أساليب ومراكز برامج التدريب .
- ٨ - إنشاء شبكة مراكز البحث .
- ٩ - أسلوب وقيمة استراتيجيات التخطيط .
- ١٠ - شبكة الخيمات التبشيرية فى البلاد الإسلامية .
- ١١ - ضرورة إنشاء مركز عصبى للشمال الأمريكى .
- ١٢ - التبشير والمكالمة .
- ١٣ - صلات أمريكا الشمالية بإرساليات العالم الثالث .
- ١٤ - ضرورة إصدار صحف جديدة حول الإرساليات الموجهة إلى المسلمين .

ومن أسلحة المؤتمر التى لم يغفل عن استخدامها فى خدمة أغراضه :

د - سلاح الغذاء والصحة :

ومن أبحاث المؤتمر : استخدام الغذاء والصحة فى تنصير المسلمين وذلك بتقديم المعونات الغذائية للأسر الفقيرة ، والتأثير عليها وتقديم العلاج عن طريق المستشفيات والمستوصفات التبشيرية .

الكنائس المحلية :

ومن دراسات المؤتمر : دور الكنائس المحلية فى تنصير العالم الإسلامى فقد خطط المؤتمر بالتعاون مع الكنائس المحلية لتنصير المسلمين فى البلاد التى بها هذه الكنائس المحلية .

الأسرة المسلمة :

ومن الأبحاث التى لم يغفل عنها المؤتمر : محاولة الإتصال بالمرأة المسلمة والعائلة المسلمة ، فقد عرف هؤلاء الخيئات أن المرأة المسلمة أساس الأسرة المسلمة والأسرة المسلمة هى وحدة المجتمع الإسلامى فهم يعملون على إفساد المجتمع ، بإخراج الأسرة المسلمة من إطارها الإسلامى إلى الإطار الغربى الصليبي .

من لم يبلغهم التبشير :

وآخر أبحاثهم فى الأربعين ورقة عمل : هو الإتصال بمن لم يبلغهم التبشير

وهكذا نجد أن أبحاثهم العديدة تدل على ما اتسم به هذا الجهد التبشيري الجديد بالجدية ؟ والتخطيط المدروس . (١)

فكرة التقارب الإسلامي المسيحي

يعمل المبشرون في أي اتجاه للوصول إلى النتائج المطلوبة تحقيقها بواسطة أنفسهم فهم يوحدون الصفوف عن طريق توحيد كنائسهم المنشقة على نفسها ، ويعقدون المؤتمرات من أجل هذا الهدف ، وفي الوقت نفسه يعقدون المؤتمرات ذات التخطيط المحكمة فيما بينهم وذلك للسيطرة على بلاد المسلمين سياسيا وفكريا ، وعسكريا .

ولكى تتحقق أهدافهم في زمن يسير وبأقل جهد ، نراهم يحاولون جاهديسـن تحذير المسلمين وتنويمهم بنشر مايسمونه بـ " التقارب الإسلامي المسيحي " .

فقد بدأ الغرب المسيحي في أواخر القرن التاسع عشر يشيع هذه الفكرة ويعلنها على الرأي العام حتى يضمن احتواء العقليّة الإسلاميّة المثقفة دينيا ويحركها وفسسق أفكاره ، وبالتالي يتمكن من إخضاع العامة لما يعليه الفكر المسيحي الغربي بلا مقاومة علما بأنه في البداية قد ضمن السلطة السياسيّة في جانبه ، لأنه صنعها من قبل على عينه وريائها حسب منهجه ، وفكرة التقارب بين الطرفين " الإسلامي - المسيحي " مجردة جدية بالعناية والنظر إلا أن ظاهرها يخالف باطنها .

فشكلها يشير إلى توحيد الجهود بين المسلمين والمسيحيين ومحتواها : تمكين أنصار الصليب من إحكام قبضتهم على عالم الإسلام وهم في مأمن من المناقشة من أي فرد من أبنائهم .

وقد فطن علماء الإسلام الأزهريين لمكر دعاة المسيحية فلم ينخدعوا بزيفهم ولذا لما أوفدت فرنسا مستشرقا لاهوتيا إلى مصر في آواخر القرن الماضي للدخول مع علماء الأزهر في حوار من أجل التقارب بين الطرفين انكشف أمره على يد أحد شيوخ الأزهر فعاد إلى فرنسا يجر أذيال الخيبة . (٢)

لكن أنصار الصليب لم ييأسوا من محاولاتهم فخرجوا على العالم بما يسمونه " مؤتمرات الأديان " ومنها " مؤتمر الأديان العالمي " الذي عقد بلندن في شهر

(١) أفيقوا أيتها المسلمون من قبل أن تدفعوا الجزية صـ ٨٤ - ٨٨ .

(٢) مجلة الأمة (العدد الثاني والثلاثون - السنة الثالث) ص ٧٦ من مقال بقلم / محمد عبد الله السمان بعنوان " نحن وأهل الكتاب والحقيقة الضائعة ١٤٠٣هـ = ١٩٨٣م " مقتصر .

يوليو ١٩٣٦م .

وقد بعث شيخ الأزهر الأسبق المرحوم / مصطفى المراغى رسالة إلى المؤتمرين فيها إسراف القوم من أهل الرسائل السماوية فى مقاتلة بعضهم ، وفى استعمال طرق الإكراه والإغراء وغيرهما من الوسائل لكسب الشعوب إلى صفوفهم مع علمهم أن الإيـسـان لا يحل القلب بالإكراه . (١)

وفى الخمسينات من القرن العشرين للميلاد ظهر " نداء الإخاء الدينى " وأنشأ القس " هوبكنز " بتوجيه من المخابرات المركزية الأمريكية " جمعية الصداقة الإسلامية المسيحية " واحتفل بميلادها فى قرية " حدون " ببلنـان فى أوائل الخمسينات وفى إطار هذه الصداقة المقترحة أعلن القس الغاية من ورائها وهى الوقوف فى وجه الشيوعيين

بينما يبدأ السائد فى سياسة الغرب المسيحى وخاصة أمريكا هو إضعاف المسلمين فى أراضيهم والأدلة على ذلك كثيرة نذكر منها :

- * تركت السياسة الأمريكية فى سنة ١٩٢٠م اعتداء " الهند " و " روسيا " ضد باكستان الحليفة للامريكان .
- * علقت السياسة الأمريكية على أن يستباح الوطن الإندونيسى وإيمان المسلم هناك للتبشير فى صورته الظاهرة والخفية .
- * تتغاضى السياسة الأمريكية فى الفلبين عن اضطهاد السلطة المسيحية القائمة للإسلام والمسلمين .
- * تركت السياسة الأمريكية الحرب بين إيران والعراق فى سنة ١٩٨٠م وللوقت الحاضر تدمر كل شىء فى البلدين .
- * عاونت مسيحي الحبشة ومعهم السوفيت فى مطاردة المسلمين فى " أريتريا " بعد أن سعت أمريكا من قبل لدى هيئة الأمم المتحدة لضم أريتريا إلى الحبشة وماركت عمل الإمبراطور هناك فى تنصير المسلمين بالإكراه . (٢)
- * كما أغضت الطرف على اعتداءات السوفيت المتكررة على أفغانستان السلمة .

(١) رسالة إلى البابا بولس السادس دكتور / عبد الودود شلبي ص ٢١ و ٢٢ بدون عدد للطبعة طبع المطبعة الفنية بالقاهرة ١٣٩٨ هـ = ١٩٧٨م بتصريف .

(٢) الإخاء الدينى ، ومجمع الأديان وموقف الإسلام دكتور / محمد البهس ص ١٤ و ١٥ ط (١) طبع دار التضامن للطباعة بالقاهرة ١٤٠١ هـ - ١٩٨١م بتصريف .

فالمقصود من وراء المؤتمرات المذكورة ، ونداءات التقارب والإخاء امتلاك زمام أمور المسلمين بدون مجابهة وإبعادهم عن رسالتهم ، وفصلهم عن دينهم في هدوء تسامح فإن الأصوات التي تنادى بالوحدانية ، تنكر على الإنسانية انتكاستها في جانب المقيمه وترديها في الحضيض حين تنقاد لغيرها وتتخذ لنفسها آلهة من دون الله .

ولذا يريد المعددون أن يسكتوا أصوات أصحابها حتى تظل الإنسانية عندهم نفسى ضلالها بدلا من أن تفيء إلى رشدها ، وتؤمن بالواحد الأحد الذي لا شريك له ولا ولد .

وكان الحوار المسيحي والإسلامي الذي دار بين القساوسة ورجال الأزهر بحضور شيخ الأزهر السابقين أكبر تأكيد على ما يريد أصحاب التثليث " حيث ركزوا على فكسرة إسدال الستار على الخلاف الجوهرى بين الإسلام والنصرانية مثل ألوهية المسيح أو بنوته وصلبه والأقانيم الثلاثة الآب ، والإبن ، والروح القدس ^(١) ، ومعنى ذلك بوضوح أن نفي القرآن الكريم ، وسنة خاتم النبيين صلوات الله وسلامه عليهم أجمعين ونعوذ بالله العلى العظيم أن نكون من الضالين (ولن ترضى عنك اليهود ولا النصارى حتى تتبع ملتهم قل إن هدى الله هو الهدى ولن أتبع أهواءهم بعد الذي جاءك من العلم بالسك من الله من ولى ولا نصير) ^(٢) .

وعندما نعود بالذاكرة إلى صدر الإسلام نجد سابقة لشل هذا حدثت في عهد رسول الله " صلى الله عليه وسلم " فقد جاءه وفد من نصارى نجران يجادلونه في شأن عيسى عليه السلام وكان ذلك بعد تحويل القبلة إلى المسجد الحرام وصادف أن جرى الحوار بحضور بعض الأخبار : ويذكر ابن هشام طرفا لما جرى من الحوار بقوله :

اجتمع أخبار من يهود و رهبان من نصارى نجران عند رسول الله " صلى الله عليه وسلم " فلما دعاهم إلى الإسلام فقال رجل من النصارى كما قال رجل من اليهود " أتريد أن نعبدك كما تعبد النصارى عيسى " فقال رسول الله " صلى الله عليه وسلم " معاذ الله أن أعبد غير الله أو أمر بعبادة غيره فما بذلك بعثنى الله ولا أمرنى فأنزل الله تعالى في ذلك : (ما كان لبشر أن يؤتيه الله الكتاب والحكم والنبوة ثم يقول للناس كونوا عبادا لي من دون الله ولكن كونوا ربانيين بما كنتم تعلمون الكتاب وما كنتم تدرسون ولا يأمركم أن تتخذوا الملائكة والنبيين أربابا أيا أمركم بالكفر بعد إذ أنتم مسلمون . ^(٣) . ^(٤))

(١) مجلة الأمة (العدد الثانى والثلاثون - السنة الثالثة) ص ٢٢ .

(٢) سورة البقرة الآية ١٢٠ .

(٣) سورة آل عمران الايتان ٧١ ، ٨٠ .

(٤) السيرة النبوية لابن هشام ج ٢ ص ١٤٥ باختصار .

فلما رأى الرسول صلى الله عليه وسلم أنهم لا يبيفون إلا الجدل دعاهم إلى المباحة • وخرج إليهم ومعه ابنته فاطمة وزوجها علي وابناهما الحسن والحسين وطلب إليهم أن يأتوا بأبنائهم ونسائهم • ثم يقفوا جميعا ويبتهلون إلى الله أن يجعل لعنته على الكاذبين من الفريقين فلما رأوا منه ذلك خافوا على أنفسهم أن تنزل نعمة الله فتستأصلهم • لأنهم يعلمون أن محمدا على الحق وأنهم على الباطل • وصالحوه على أن يدفعوا الجزية • ويظلوا على دينهم •

وفى ذلك يقول الله تعالى : * (إن مثل عيسى عند الله كمثل آدم خلقه من تراب ثم قال له كن فيكون الحق من ربك فلا تكن من الممترين • فمن حاجك فيه من بعد ما جاءك من العلم فقل تعالوا ندع أبناءنا وأبنائكم ونساءنا ونساءكم وأنفسنا وأنفسكم ثم نبتهل فنجعل لعنة الله على الكاذبين) * . (١)

ولم يتجاوز رسول الله صلى الله عليه وسلم حدود ما أمره الله عز وجل في رده على أهل الكتاب : (قل يا أهل الكتاب تعالوا إلى كلمة سواء بيننا وبينكم أن لا نعبد إلا الله ولا نشرك به شيئا ولا يتخذ بعضنا بعضا أربابا من دون الله فإن تولوا فقولوا اشهدوا بأنا مسلمون * . (٢)

لقد انعقد مؤتمر قرطبة الإسلامي - المسيحي الأول في عام ١٩٧٤م ثم تلاه المؤتمر الثاني • وبعد ذلك حدث انعقاد مؤتمر قرطبة العالمي الإسلامي المسيحي الثالث خلال عام ١٩٧٩م •

وقد وعد سكرتير عام "جمعية الصداقة الإسلامية - المسجدة" د / ميجيل ايبالنا قبل انعقاد المؤتمر بأنه سيوجه الدعوة لشيخ الأزهر لحضور المؤتمر • وطلب منه رسميا تقديم ما يقترحه ويراه مفيدا ونافعا لدراسته أثناء انعقاد المؤتمر وقد رد عليه شيخ الأزهر المرحوم الدكتور عبد الحليم محمود بخطاب هام محتسوا :

١ - أن الإسلام منذ أن بدأ خالف الجؤ اليهودى والوثنى فى أمر عيسى عليه السلام وأعلن رسالته مباشرة مع تقديره واحترامه للمسيح وأمه •

٢ - أنه لكى يتم التفاهم بين المسلمين والمسيحيين لابد من الاعتراف بالدين الإسلامى وبرسوله محمد "صلى الله عليه وسلم" •

(١) سورة آل عمران الآيات من ٥٩ - ٦١ •

(٢) نفس السورة الآية ٦٤ •

٣ - المسيح عليه السلام أرسل لهدايه خراف بنى اسرائيل الضالة وقد ترك أتباعه

خراف بنى اسرائيل تفتك بالإنسانية ، وأخذوا يعملون على تنصير المسلمين بكل قوة .

٤ - الأقليات الإسلامية فى الأقطار المسيحية مضطهدة دائما وينكل بها فى الغالب

باسم المسيح والمسيحية ولا بد من وقف الاضطهاد والتنكيل ، حتى يكون هناك تفاهم .

٥ - المسلمون قاموا بواجبهم تجاه أتباع المسيح وقد مآكل ما يدعوا للمحبة والتفاهم

باحترامهم للمسيح وأمه وحسن معاملتهم لأتباعه كما أمرهم القرآن الكريم فإذا قدم المسيحيون؟ (١)

فلا بد من أساس يوضع قبل إجراء أى حوار ، والأساس واضح أوله توحيد الله

تعالى ، وثانيه الشهادة المؤمنة برسالة عيسى ومحمد عليهما الصلاة والسلام .

ثم كف الأذى الواقع على المسلمين من أتباع المسيح إن كانت هناك نية صادقة فى

الوصول إلى حوار هادف بين الطرفين وإلا كان الحوار مجرد لظمة يوجهها الطرف القوى

للاخر كما حدث فى مؤتمر قرطبة الثالث : فقد انتهت أعمال المؤتمر بالذهاب الى " كياريه "

فى مدينة AGULLAR التى تبعد عن قرطبة سبعة كيلومترات - لشرب الخمر والرقص ،

وختمت أعمال لقاء دينى بين أتباع رسولين كريمين بمشاهدة العجريات وهن يرقصن على

نغمات الاُرجن ودقات الدف واحتساء الخمر (٢) ، ومحمد والمسيح عليهما الصلاة والسلام بريثان

كل البراءة من هذه الأعمال المشينة ، وبعد هذا العرض بات واضحا أن المؤتمرات الخاصة

بالمستشرقين والبشريين لها أهداف خاصة تحققها وسائل معينة وغايتها السيطرة المسيحية

الغربية على أنحاء العالم الاسلامى .

أما المؤتمرات التى يدعون إليها المسلمين للاشتراك معهم فيها تحت اسماء

وشعارات براءة " كالإخاء الدينى " والتقارب بين المسيحيين والمسلمين " ، ومؤتمرات

الأديان العالميه فإنها تهدف إلى إحكام هذه السيطرة والوصول إلى ذلك من أخصر

الطرق وفى مأمن من المقاومة بل بواسطة يجدون المعاونة من المسلمين الذين تسم

تنويمهم بهذه المؤتمرات . هذا وللتبشير ركائز يحاول بواسطتها تحقيق مهمة سأعرض لها

بالبيسان فى الباب التالى .

(١) رسالة إلى البابا بولس السادس ص ٥٢ - ٦١ باختصار .

(٢) المرجع السابق ص ٣١ بتصرف .

الباب الثاني

ركائز التبشير

ويحتوي هذا الباب على أربعة فصول :-

- ١- الفصل الأول :-
المراكز التبشيرية في العالم الإسلامي .
- ٢- الفصل الثاني :-
الجماعات التبشيرية ودورها في نشر المسيحية .
- ٣- الفصل الثالث :-
الباپوية ودورها في التبشير وحماية المبشرين .
- ٤- الفصل الرابع :-
مسألة الصهيونية للتبشير والتعاون اليهودي المسيحي
ضد المساميت .

الفصل الأول

المراكز التبشيرية في العالم الإسلامي

سلك المبشرون طريقين بارزين في صنع مراكز ثابتة لهم في ديار الإسلام ، حتى يستطيعوا بواسطتها العمل على تنصير المسلمين إن تمكنوا من ذلك بأي وسيلة ممكنة الوسائل التي تحدثت عنها فيما سبق ، فإن لم يتمكنوا من كسب عدد من المسلمين إلى صفوفهم فلا أقل من العمل على إيقاعهم تحت تأثير التعاليم التبشيرية التي تهسون من شأن الإسلام وتعاليمه ، وتحط من قدر أتباعه ، وتحقر من هيبته علمائه ، وتطمعن في القرآن الكريم ، ونبي الإسلام عليه الصلاة والسلام ، وتحور كل عمل قام به الصحابة الكرام " رضوان الله عليهم أجمعين " عن وجهة السليمة بالإضافة إلى تشويه تاريخ الإسلام في نظر المسلمين وغيرهم وهم يرون أن هذا العمل أهم بكثير من إدخالهم في دينهم وما يعانيه المسلمون اليوم في كل مجالات الحياة ، من صناعة ، وزراعة ، واقتصاد ، وطب ، وهندسة ، وتعليم ، وإعلام ، وقيادة ، وفكر ، مردة إلى التريبة الاستشراقية التبشيرية التي تمكن المبشرون من بثها في المسلمين من خلال طريقين :

١ - إنشاء مؤسسات ثابتة في بلاد الإسلام

وتقوم هذه المؤسسات وعلى رأسها الكنيسة ، بالدور المنوط بها ، وسواء اتخذت التعليم ستارا ، أو العلاج ، أو تعليم المهن والحرف ، أو خلاف ذلك ، فهي في المقام الأول مراكز تبشيرية تحقق السياسة الغربية ، وعوامل مساعدة للحركة التفريعية وينبغي مراعاة أن كل مؤسسة فيها تتبع جمعية إرسالية خاصة ، تشرف عليها ، وتخضع لمركزها .

٢ - إنشاء مراكز خاصة لانتاج القمص والمبشرين ببلاد الإسلام

واتبعت هذه السياسة في كل من إفريقيا وآسيا ، وتدل التقارير الواردة عن النشاط التبشيري الواسع في أنحاء إفريقيا على أن أهم المخططات الجديدة البارزة في هذا النشاط هي أولاً :

المبادرة إلى انتاج أكبر عدد من القمص والمبشرين السود .

ثانيا : توجيه عدد من الأكفأ الذين يحول عليهم من رجال اللاهوت إلى التخصص في العلوم المدنية والسياسية كي يشرفوا على مؤسسات ذات ظاهر علماني لامداد الأفارقة في الشؤون الادارية والاقتصادي .

ثالثا : الترخص في بعض المسائل الدينية التي لاتناسب المزاج الإفريقي ، كتحريم تعدد الزوجات - مثلا - حيث صدرت التعليمات العليا المكتوبة بإباحة ذلك لمن يعتق المسيحية في إفريقيا . (١)

وما يحدث في إفريقيا يحدث مثله في آسيا ، وسأتحدث عن نموذج واحد لمراكز التبشير في كل من القارتين ، والغرض من الحديث الإشارة لهذا النمط ولغت انظار المسلمين حكاماً ومحكومين لأخذ الحيطة والحذر ، فقد تعدد المراكز ، وقد تنقل من موقع لموقع آخر لتؤدي دورها المرسوم بعيدة عن أعين الواعين من المسلمين ، وسأرجس الحديث عن النموذج لمراكز التبشير في آسيا وإفريقيا بعد الكلام عن المنصر الأول وهو المؤسسات الناشئة في بلاد الاسلام وعلى رأسها الكنيسة .

الكنيسة مركز تبشيري

تقوم الخطة المسيحية على إنشاء مؤسسات ثابتة في بلاد الإسلام وعلى رأس هذه المنشآت وفي مقدمتها الكنيسة ، وسأورد الحديث عنها دون بقية المؤسسات الأخرى نظرا لما أفضته من الكلام عنها أثناء حديثي عن وسائل المبشرين ، ولقد لقيت الكنائس في بلاد الإسلام كل تدعيم عن طريق المستعمرين يقول الدكتور عماد الدين خليل :

وقد بلغ من تعسف المستعمرين في إفريقيا أنهم كانوا يستعينون بأموال المسلمين للعمل على تنصير المسلمين فكانوا يأخذون أموال الأوقاف الإسلامية ويتبرعون بها للكنائس . (٢)

كما تتلقى الكنائس الأموال بسخاء من الإرساليات والبعثات التبشيرية الوافدة من بلاد الغرب ، ولذا يسرع المسيحيون ببناء الكنائس في بلاد المسلمين فالكنيسة في نظرهم

(١) مأساتنا في إفريقيا " الحصار القاسي " عماد الدين خليل ص ٧٩ ، ٨٠ ط (٢) طبع

موسسة الرسالة - بيروت ١٤٠١ هـ = ١٩٨١ م ، المسلمون المجلد الثامن عدد (١) .

(٢) مأساتنا في إفريقيا ص ٨٠ .

الشرارة الأولى التي ينطلق منها التبشير توسعا في الأماكن الجديدة وهم يقولون : إن هدف الإنجيل هو تغيير الخطاة إلى قديسين ، ثم جمع القديسين في كنائس وحيث أن كل عضو في كنيسة مدعو ليكون مرسلا أو شاهدا للمسيح ، إذا فكل كنيسة هي جمعية مرسلين ، جمعية من أشخاص كل همهم - كجماعه - هو الشهادة بالإنجيل . (١)

وحيث يفصح اتباع يسوع عن نيتهم ، وعن رغبتهم في جعل الكنيسة جمعية إرسالية تبشر بتعاليم الأناجيل بين الناس ، ينبغى لنا أن نعى المقصود من بناء أى كنيسة في أرض الاسلام .

فليس يخاف على أحد من المسلمين ما يغيه القوم من كثرة بناء الكنائس في المواقع الجديدة والمنشآت العمرانية الحديثة ، بالرغم من قلة عددهم ، ومن خلو الكنائس من الرواد ، ومن المقيمين بشعائر المسيحية .

الفرق بين الكنيسة والمؤسسة :

في مجال العمل التبشيري لا يوجد فرق بين الكنيسة والمؤسسات المسيحية الأخرى فكلها تعمل لنشر الأناجيل بين غير المسيحيين وجميعها في محاولة دائمة لجذب الناس لأفكار التبشير وأرى أن المؤسسات المسيحية التي تقدم الخدمات للجمهور بطريقة ملموسة كالتعليم ، والتطبيب - مثلا - تستطيع بتأثيرها في النفوس الضعيفة والقلوب المريضة أن تسهد الطريق للكنيسة لتقوم من جانبها باتمام المهمة .

ويقول ا . هـ برود بنت / في الفرق بينهما من ناحية الطريقة التي تسلكها كل منها :
ويوجد أيضا فرق بين الكنيسة ، والمؤسسة مثل مستشفى أو مدرسة ، فهذه قد تكون ذات نفع لا يقدر إذ تعلن الإنجيل بصورة عملية وتحوز ثقة الناس ، ولكن إذا أصبحت المستشفى أو المدرسة - الأجنبية الأصل - هي المركز الذي تجتمع حوله الكنيسة والذي عليه تعتمد فإن مثل هذه الكنيسة لا يمكن أن تتقدم على مثال العهد الجديد ، بل تظل ديوانسة أجنبية تعتمد على موارد من الخارج ، وقد تنشئ جهازا من (المبشرين الوطنيين) بمرتبات محددة ما يقوض الاعتماد على الله ويعطل النمو في معرفته . (٢)

وهذه هي الحقيقة فإن مؤسسات التبشير في بلاد الإسلام تنفذ مخططات مرسومة ليست في صالح المسيحية ، ولاتمت إلى تعاليم المسيح عليه الصلاة والسلام بصلصة

(١) الكنيسة المتغيرة ا . هـ . برود بنت ترجمة : وليم وهبه ص ٥١٤ ط ٢ مطبعة الحضارة

العربية بالقاهرة ١٩٢٣ م .

(٢) المرجع السابق ص ٥١٥ .

وفى مقابل ذلك تتلقى الإمدادات المادية والمعنوية من الخارج ، ولاتلقت إلى الكنيسة المحلية إلا على اعتبار أنها تؤدي نفس الدور فإن حادت الكنيسة عن ذلك ترققا بتعاليم المسيح ، عن السقوط إلى هذه الدرجة قولت بالنقد والتجريح ، ونادرا ما تستعمل الكنيسة بنفسها .

الفرق بين الكنيسة ومركز الإرسالية :

أى إرسالية أجنبية سواء كانت أمريكية ، أو فرنسية ، أو هولندية ، حين توزع نشاطها فى بلد ما تتخذ لنفسها مركزا خاصا كنقطة تجمع لها تستقى منه الأوامر وتعتبره المهيمن على جماعات الإرسالية والمصرف لشئون الكنائس التابعة لذهبه ويفرق المسيحيون بين الكنيسة ومركز الإرسالية بقولهم :

إن مركز الإرسالية بجمعية المرسلين الذى هو فرع منها - هو المركز الذى يجسب أن يتجه إليه المواطنين - فى البلد الذى يوجد فيه - طلبا للإرشاد والمعونات .

أما الكنيسة فى الجانب الأخر - بمعنى الكلمة فى العهد الجديد ، فهى من لحظة تكوينها ، عندما يجتمع اثنان أو ثلاثة باسم يسوع على نفس الأساس مثل أقدم الكنائس رسوخا لها نفس المركز " المسيح " ونفس المبادئ مع الاختلاف فى المواهب كما أنها أنسب واسطة لنشر الإنجيل بين الناس ، وإذا كان مركز الإرسالية عظيم النفع لكن يجب ألا يصبح هو المركز الذى تجتمع الكنيسة حوله ، لأن هذا المركز هو يسوع المسيح لاسواء . (١)

وهذا ما ينبغى أن يكون ، من تحقيق على لوجهة النظر المسيحية التى تسرى أن الكنيسة هى المصدر الأول ، وأنها النبع المتصرف فى كل ما يخص المسيحيين من شئون دينيه ، يستقى منها التعليمات فهى جهاز إرسال أو يجب أن تكون لكن الواقع الشاهد يكذب ذلك ، فالكنيسة تلتف فى الغالب حول الإرسالية وتأخذ من مركزها الارشادات ، وهذا ما يحدث فى بلاد الاسلام مها قيل من كلام يخالف حقيقة ما نراه ونحسه .

وحتى تكون على بينة من أمر الكنائس القائمة بأرض المسلمين وأنشطتها يلزمنا أن نعرف أصلها وعلاقتها بالمجامع المسيحية .

(١) المرجع السابق بتصريف واختصار .

أصل الكنائس

لفظة كنيسة لها أصل قديم ترجع إليه ، وقد أُطلقت على معابد اليهود ، كما أُطلقت فيما بعد على معابد النصارى .

فالكلمة : لفظة يونانية معناها اجتماع أناس كثيرين لغرض واحد في مكان واحد ثم أُطلقت على المجتمعين وعلى المكان الذي يجتمعون فيه ، ولما كانت اللغة اليونانية لذلك العهد سائدة على سوريا وفلسطين ، أُطلقت هذه اللفظة على معابد النصارى وصارت لها كما أُطلقت على معابد اليهود أيضا غير هيكل سليمان المشهور الذي كان قائما لذلك العهد . (١)

وما يطلق عليه كنيسة بالمعنى المفهوم في عالم اليوم ، لم يظهر بوضوح في تعاليم المسيح عليه السلام ، ولم يدر بخلد حواريه من بعده وذلك بشهادة مفكر مسيحي تعرض لهذا الموضوع قائلا :

ثم إن " عيسى " عليه السلام كان يهوديا خاضعا تمام الخضوع لشرعية بني اسرائيل الدينية - وإن عارضها ظاهريا في سبيل توسيع مداركها فعليا حسب ما ظن أنه روحها الحق لهذا كله لا بد لنا من الايقان بأنه لم يكن ليعمل فكره لحظة واحدة في رسم خطوط مانسميه بـ " الكنيسة " وإذا ما قلنا ان المسيح صرح للحواريين الاثنى عشر بسلطة ما - وهذا محل جدل حتى اليوم - فما لاشك فيه أن الأمر لم يتعد منحهم بعض ما أوتي من سلطان في التبشير بالتوبة وحلول ملكة الله ، ولم يصنع منهم " قساوسة " حيث لم يكن في حاجة إلى ذلك وعلى أي حال فإننا عندما ندرس ما قام به هؤلاء الحواريون من أعمال لانجد أنهم فكروا في إنشاء الكنيسة ، إذ ظلوا على إخلاصهم للدين اليهودي وداوموا بكل دقة على شعائره مؤمنين أيضا بأن المستقبل لملكة الله ، وليس لكنيسة ما . (٢)

فلم يكن هناك تخطيط لمنظمة خاصة يطلق عليها الكنيسة في حياة " المسيح " عليه السلام ، ولم يوجد للنصارى كنيسة بالمعنى المفهوم في أول الأمر وإنما كانوا يستترون بعبادتهم خشية اعتداءات اليهود ما جعل مؤلفا مسيحيا يصفهم بالماسونيين في التكم بعبادتهم بقوله : ولذلك جعلوا يتسترون في عباداتهم ويشيدون كنائسهم

(١) تاريخ نشأة المسيحية وطائفة الروم الكاثوليك ص ٧ بتصرف يسير .

(٢) المسيحية نشأتها وتطورها ص ١٦٦ ، ١٦٧ .

في الدياميس والمغر وكانوا يعرفون بعضهم بعضا بإشارات ورموز كرسوم صورة السمكة أو اعطاء اشارة الصليب على الوجه وغير ذلك وعلى هذا كان المسيحيون يتسترهم كالماسونيين اليوم . (١)

ويفهم من هذا الكلام أنهم اتخذوا من المغارات مكانا يجتمعون فيه خفية ، واعتبروه كنيسة لهم ، ولم تبين لهم كنائس خاصة بالعبادة الا بعد انتشار المسيحية وخروجهم من الدائرة اليهودية .

فلم يؤسس " المسيح " ولا حواروه من بعده كنيسة بالمعنى المفهوم اليوم وما ورد من أن " المسيح " عليه السلام قال : " لبطرس " : " وأنا أقول لك أيضا انت بطرس وعطسى هذه الصخرة ابني كنيسة وأبواب الجحيم لن تقوى عليها " . (٢)

فإن التعبير المذكور لم يقل إلا في حالة واحدة ، وقد شك في وقوعه كثير من أصحاب الفكر المسيحي وشبههم " شارل جنيبير " الذي أنكر الاعتماد على صحته في أى حال من الأحوال . (٣)

ويمكن اعتبار هذا النص اليتيم في الأناجيل الأربعة من التلغيفات التي حدثت في الأناجيل ، وحديث " بولس " عن كنيسة الله (٤) لم يقصد بها جماعة منظمة تعبد الله تعالى في مكان بعينه ، وإنما كان يقصد بها لم شتات الشعب الذي يعيش في فوضى عارمة كما قيل :

ففي الوقت الذي يتحدث فيه " بولس " عن كنيسة الله تدل رسائله إلى أهل كورينثيا أنهم كانوا يعيشون في فوضى داخلية فقد تركوا زمام أمورهم إلى توجيهات الملهمون التي لاتسلك خطأ تنظيميا محدودًا معروفًا . (٥)

ولو كان " بولس " يريد الكنيسة مكانًا خاصًا بالعبادة فإنه صاحب فكرة نقل المسيحية إلى الدائرة العالمية وفي سبيل نجاح فكره لايمانع في اقتباس ما يراه محققًا لها ، وردت على

-
- (١) تاريخ نشأة المسيحية وطائفة الروم الكاثوليك ص ٩ .
 (٢) الكتاب المقدس ص (١٦ : ١٨) ص ٢٠ ج .
 (٣) يراجع المسيحية نشأتها وتطورها ص ١٦٧ .
 (٤) (إلى كنيسة الله التي في كورنثوس ١٠٠٠) رسالة " بولس " الأولى إلى كورنثوس ١ - من الفقرة ٢) .
 (٥) المسيحية نشأتها وتطورها ص ١٦١ .

لسان المسيح أولم يرد ، حدث في عهده أم لا ، وما يقال عن الكنائس الحوارية ، لا يفهم منه أنهم المؤسسون لها وإنما يدل على أنها نسبت إليهم ومما يدل على ذلك أن المسيحيين أطلقوا على الكنائس أسماء العصور المختلفة حسب مرادهم ، ولم يكن للرسول - كما يسمونهم - ولكننا نعرض تقسيماتهم لعهد و الكنيسة من وجهة نظرهم في الآتي :

- عهد كنيسة الرسل من عام ٣٠ م الى ١٠٠ م
- عهد كنيسة الاستشهاد من عام ١٠٠ م - ٣١٣ م
- عهد كنيسة الدولة من عام ٣١٣ م - ٤٧٦ م
- عهد كنيسة القرون الوسطى من عام ٤٧٦ م - ١٥٤٣ م
- عهد كنيسة المصلحة من عام ١٥٤٣ م - ١٧٠٠ م
- عهد الكنيسة الحديثة من عام ١٧٠٠ م - ١٩٤٨ م
- عهد الكنيسة المسكونية من عام ١٩٤٨ م .

الترتيبات الكنسية

لم يكن هناك في بدء الأمر تقسيم كنسى لأقاليم النصرى ، أو تنظيم معين لرجال الكنيسة ، فكان بعضهم ينادى البعض الآخر بلفظ أخ ، وأخت ، وحين أرادوا عمل ترتيب وظائف لجماعتهم اقتبسوه من النظام الوثنى واليهودى وتأثروا بهما كما يقول شارل جينبير :

" ومن المرجح أن كلا التأثيرين ، تأثير الجماعات الوثنية وتأثير النظم اليهودية وقعا عليهم في آن واحد ، مع ترجيح اتجاه أحدهما على الآخر حسب ظروف الزمان والمكان ، وقد فرضت الضرورات أنواع الوظائف ، وسعى الموظفون بأسماء أخذت عن اللغة الشائعة مثل :

- " بريسبيتروس " أى : شيخ
- و " ايسكوبوس " أى : مشرف
- و " دياكونوس " أى : خادم

وقد تطورت معانى هذه الكلمات فيما بعد إلى : قس ، وأسقف ، وشماس^(١) وهذه الألفاظ المقتبسة من الشعوب الأخرى جعلت ألقاباً لرجال الدين المسيحي لتنظيم العمل

(١) المرجع السابق ص ١٧٢ .

فيما بينهم •

فالأساقفة جمع كلمة أسقف : وهي لفظة يونانية معناها ناظر وفاحص وأرادوا بها أن الحاصل على رتبة أسقف تناط به النظارة على أحوال الكنيسة التي هو رئيسها •

والقسوس جمع قس : وهي لفظة عربية على ما يظهر لأن معناها العرس صاحب الإيل الذي لا يفارقها ووظيفته في الكنيسة مساعدة الأسقف وتعليم المؤمنين وإقامة الأسرار •

والشماسة جمع شماس : وهي لفظة عبرانية يطلقها الاسرائيليون على خدّمة الهيكل أما المسيحيون فأطلقوها على المرشحين للكهنوت والبتدئين (١) . وبعد أن تنفّس المسيحيون الصعداء وبدأت ملتهم في الإنتشار منذ القرن الرابع الميلادي ، أدخلوا التنظيمات على الأقطار التابعة لهم أو التي توجد بها كنائس مسيحية •

فقسوا الأقاليم ، وجعلوا لكل إقليم رئيسا دعوه " بطريرك " ومعناها أبوالعائلة أو رئيس العشيرة واللفظة يونانية ، وأطلقت أولاً على أسقف أنطاكية ثم صارت لقبها لأساقفة القسطنطينية وأورشليم فالاسكندرية ، وهي وظيفة ادارية محضة بدليل أنّهم أبقوا لصاحبها لقب أسقف فيقال للبطريرك القسطنطيني أسقف القسطنطينية ، و " للبابا " أسقف روما •

ولا مزية بين البطاركة والأساقفة في الكهنوت ، والميزة بينهم في الإدارة فالبطريرك رئيس والأسقف مرؤوس •

وكانت البطريركية تدير مباشرة مركزها وتناظر الأساقفة القريبين منها ، وأقامت رئاسات لما بعد عنها من الأبرشيات دعته اكرخسية أو "ميتربوليتيه" أو رئاسة أساقفه يناظر الأساقفة المنضمين إلى أبرشيته ، فهم مرؤسون منه وهو مرؤوس من البطريرك •

ومعنى اكرخسي البادي في العمل أو القائد : وهي لفظة يونانية واتخذتها الكنيسة بمعنى (الأمور الروحي الممتاز) وأطلقتها على أساقفة عواصم الولايات وأعطتسه حق الإشراف على من في ولايته من ميتربوليتين وروسا أساقفة ، وأساقفة •

ثم مع الأيام جعل البطاركة يعطون هذا الاسم كلقب شرف من غير أن يكون لصاحبه حق الرئاسة على غيره وفي يونا هذا يلقب البطريرك بها من ينيطبه النظر في

(١) تاريخ نشأة المسيحية وطائفة الروم الكاثوليك ص ١٠ ، ١١ •

قضايا الإكليروس ، والشعب بصرف النظر عن درجته الكهنوتية فيجوز أن يكون أسقفًا أو أرشمندريتًا أو قسا أو شماسا .

أما ميتروليت : فهي لفظة يونانية ومعناها رئيس مدينة الأم أي العاصمة وأطلقوها في الأصل على أساقفة العواصم ثم جعلوها علما لكل أسقف يرجع بأبروشيته إلى البطريرك رأسا وقد تمسك الأساقفة بلقظة رؤساء أساقفة أو " ميتروليتين " بدلا من اكسرخسى السقى تطلق على المندوب البطريركى بصرف النظر عن درجته الكهنوتية . (١)

التنظيم الكنسى الداخلى :

كما نظم المسيحيون كنيتهم إقليميا ، نظموها داخليا فأعطوا رتبا للعالمسين بالكنيسة ، وهذه الرتب وإن وضعت للترتيب الكنسى من الداخل إلا أن لها أثرها خارج نطاق الكنيسة من ناحية القيادة والتقدم فى المنزلة والمكانة فى الاجتماعات وارتدادها زى معين فقد جعل المسيحيون مراتب متفاوتة لخدمة الدين لم تكن فى الأصل . كان أديانها مبتدئ ، ومعدده راهب ، فشاس رسائلى يعطى حق تلاوة الرسائل فى الكنيسة فشاس إنجيلى يقرأ الإنجيل فيها فرئيس شماسه ، وهذا عادة يقوم بخدمة البطريرك الذى يكون عنده شماسه كثيرون ، فقس ، فخورى أسقى ، فأرشمندريت ، والأرعمسة واحد فى الرتبة الكنسية بوظيفة كاهن .

غير أن الأرشمندريت فى الأصل يطلق على رئيس الدير وفى الأديرة له الحق بلبس التيه ، واللاتيه ، والصليب ، وسك العكاز ، والوقوف فى الكرسى الأسقى وقت الصلاة والخورى أسقى اغاضوا به عن الأسقف فى الكنائس الصغيرة ثم جعلت الكنيسة تعطى لقب أرشمندريت للمتوحدين من كهنتها المتفوقين بالعلم أو حسن الإدارة وهؤلاء فى غير الأديرة ينحصر حقهم بالتقدم على الكهنة ولبس اللاتيه والصليب فقط وهناك رتبة أخرى باسم " ايكونوموس " واللفظة يونانية معناها المنتدب أو النائب ، وجزت عادة الكنيسة إعطاء هذا اللقب لأى من الكهنة صاحبها يكون مقدما فى الجلسة على أقرانه ولبس اللاتيه والصليب كالأرشمندريت .

(١) المرجع السابق ص ١٢ و ١٣ بتصرف .

(٢) المرجع السابق ص ١٣ و ١٤ .

ولكنيسة الأرثوذكسية نظام الكليروس يبدأ من البطريرك يليه في الرتبة المطرانسة^(١) ثم الأساقفة ، ثم القمامة وهم قسّس متازون يليهم القسّس العاديون .

وكل هؤلاء يقومون بالتبشير ونشر المسيحية بدون كلل أو ملل كما يقومون بالخدمة في الكنيسة كل حسب درجته وما نيظ به من عمل .

بين الجامع والكنايس

للجامع أثرها في انقسام الكنايس وتعددتها ، وسنوجز الحديث عن الجامع ذات الأثر الملموس في هذا الشأن ومنها .

مجمع نيقية

فقد عقد الإمبراطور الروماني " قسطنطين " هذا المجمع السكوني في مدينة نيقية تحت قيادته سنة ٣٢٥ م ، وذلك للقضاء على تعاليم " آريوس " التي وضعت " المسيح " عليه السلام في صاف البشر وقرر هذا المجمع ألوهية المسيح ، كما تم فيه ترتيب الكنايس من حيث المكانة على النحو الآتي :

روما ، الاسكندرية ، انطاكية ، أما اسقفية أورشليم التي كانت واقعة تحت اشراف أبروشية قيساريه ، فيأتي ترتيبها بعد هذه الكنايس الثلاث سالفة الذكر^(٢) وفي تلك الحين لم تفتح مدينة القسطنطينية ك مقر للدولة الرومانية فلم يرد ذكرها .

المجمع السكوني الثاني

أما المجمع السكوني الثاني :-

فقد انعقد في عهد الامبراطور " ثيودوسيوس " الكبير بمدينة القسطنطينية عام ٣٨١ م وذلك لمناقشة " مقدونيوس " الذي جاهر بأن الروح القدس ليس بإله ولكنه مخلوق ، وسن أجل هذه المقالة عرف " مقدونيوس " وأتباعه باسم " أعداء الروح القدس " وكانت هذه

(١) المطارنة : مفردا مطران والكلمة يونانية مأخوذة من كلمة " متروبوليت " ومعناها المدينة الأم ، والمطران : هو أسقف المدينة الأم ، والمتقدم على الأساقفة قسّس الجامع (يراجع : المجامع المسيحية وأثرها في مذاهب الكنيسة وعقائدها دكتور / محمد رجب داوود الشتيوي " رسالة مخطوطة بكلية أصول الدين " ص ٤٦٦ عام ١٣٩٩ هـ = ١٩٧٩ م .

(٢) الإمبراطورية الرومانية بين الدين والبربرية مع دراسة في " مدينة الله " ص ٨٣ .

النظرية تهدد أقتوما من الأقانيم الثلاثة - هو الروح القدس - بنفس القدر السسذى هددت به " الأريوسية " نظرية التثليث .

ولذلك جدد الآباء المؤتمرون فى مجمع القسطنطينيه قانون الإيمان النيقساوى وأكدوا ألوهية الروح القدس " الرب المحى المنيثق من الآب السجود له مع الآب والإبن الذى نطق به الرسل الأطهار . (١)

وكما تنازع القوم فى التثليث ، اختلفوا فى طبيعة المسيح عليه السلام ولا يزالون مختلفين ، وأراد القوم رأب الصدع الناتج عن قسرار التثليث بالقضاء على الموحديين فاتسع الخرق وظهر مالم يكن فى الحساب وجاء المجمع التالى ليزيد هوة الشقاق .

مجمع أفسس الأول سنة ٤٣١م

وسبب انعقاده ، مقالة " نسطور " الذى أعلن أن المسيح " لم يكن إليها فى حسد ذاته ، بل هو إنسان مملوء من البركة والنعمة أو هو ملهم من الله ، فلم يرتكب خطيئة وما أتى أمرا اذا " (٢) .

وقد حضر المجمع مائتان من الأساقفة وقرروا مانصه : " أن مريم العذراء والسدة الله ، وأن المسيح إله حق وإنسان معروف بطبيعتين ، متوحد فى الأقتوم " . (٣)

ولم يعترف " نسطور " بقرار المجمع فنفى إلى مصر ، ووجدت النسطورية أرضا خصبة فى المشرق والعراق والموصل والفرات والجزيرة العربية وتوالت الأحداث بعسد " مجمع أفسس الأول " ولم تأت برصيد للكنيسة السىحية ، فكان رئيس المثلين للاهوت السكندرى فى القسطنطينيه راهبا سنا يدعى " يوتيوخس " الذى لما سئل عن رأيسه فى طبيعة المسيح قال : أقر أنه توجد طبيعتان فى رنا قبل الاتحاد ، ولكن بعسد الاتحاد طبيعة واحدة فقط ، واستخدم " يوتيوخس " شرحا لتوضيح مايعنى فقال : " إن إنسانية المسيح اندمجت فى ألوهيته كقطرة من الخل تبتلع فى المحيط " .

(١) يراجع المرجع السابق ص ٨٤ .

(٢) محاضرات فى النصرانية ص ١٥٤ .

(٣) المرجع السابق ص ١٥٥ .

ومعنى آخر اختلفت الإنسانية تماما ، وعرف الذين يتمسكون بهذا الرأي بالموحدين . (١)

وملخص هذا الرأي أن للمسيح طبيعه واحده اجتمع فيها اللاهوت بالناسوت وهذا ما أعلنته كنيسة الإسكندرية ، ودان " فلافيوس " رئيس الكنيسة في القسطنطينيه " يوتيوخس " الذي استأنف إلى " ديسقورس " (٢) في الاسكندرية الذي اهتم بالأمس بنفسه وعقد مجعاً في أفسس عام ٤٤٩م ، وسبب طبيعة الإجراءات في هذا المجمع سى فيما بعد " مجمع اللصوص " ، وبعد عودة " يوتيوخس " عزل الأعضاء " فلافيوس " ، وعاملوه معاملة سيئة حتى مات من الإصابات التي لحقت به . (٣)

ونتيجة لما حدث في مجمع أفسس الثاني أمر " مارسيون " الإمبراطور الروماني بعقد مجمع الكنيسة الرابع الكبير في سنة ٤٥١م .

مجمع خلقيدونية عام ٤٥١م

اجتمع في خلقيدونية - بآسيا الصغرى عند مدخل البحر الأسود - مقابل بيزنطة أعضاء المجمع وكان معظم الحاضرين من قادة الكنيسة الشرقية ، وإن كان " ليوالا أول " رئيس الكنيسة في " روما " قد أرسل مندوبين ، وحكم " مجمع خلقيدونية " على " يوتيوخس " بسبب تعاليه وعلى " ديسقورس " بسبب معاملته " لفلافيوس " (٤) ، وذلك باللعن والنفسى وكانت مهمة المجتمعين التوفيق بين الرايين المتباعدين رأى " نسطور " ورأى الموحديسن وأتى المجتمعون بأعمال مشينة من صراخ وسب ، وقذف ، وضرب ، ولكم .

" وسارت المناقشة بعد ذلك في جو غيف متعصب وانتهى المجمع إلى أن قرر أن المسيح فيه طبيعتان لا طبيعة واحدة وأن الألوهية طبيعة وحدها ، والناسوت طبيعة وحدها التقنا في المسيح . (٥)

وانقسم أصحاب التثليث ، انقساماً حاداً ظل أثره على مدى الأجيال وبالتالي اختلفت الكنائس في اعتقادها وطقوسها ، وطوائفها إلى يومنا الحاضر .

-
- (١) نشأة الطوائف المسيحية ص ٤٩ .
 - (٢) " ديسقورس " بطريرك الاسكندرية .
 - (٣) نشأة الطوائف المسيحية ص ٤٩ .
 - (٤) المرجع السابق ص ٥٠ بتصرف .
 - (٥) محاضرات في النصرانية ص ١٥٧ .

يقول المرحوم الأستاذ / محمد أبو زهره :

فهذا المجمع يرى أن المسيح له طبيعتان أحدهما انسانية يشارك فيها الناس ، والأخرى لاهوتيه ، وأنتم الابن مكون من الطبيعتين ، وهو بذلك يخالف النسطوريين لأنهم يقولون : إن اقنوم الابن لم يكن من العنصرين ، بل من العنصر الإنساني وحده ، ويخالف قرار أفسس الثاني الذي يقول ان المسيح طبيعة واحدة تجسد فيها العنصر اللاهوتي من الروح القدس ومن مريم العنرا ، مصيِّراً هذا الجسد معه واحداً وحدة ذاتية جوهرية منزهة عن الإختلاط والاستحالة بريئة من الانفصال وبهذا الاتحاد صار الابن المتجسد طبيعة واحدة من طبيعتين ومشيئة واحدة . (١)

وتوصل أعضاء المجمع بمشقة بالغة إلى وضع التعريف الخلقيدوني وهو : المسيح كامل في لاهوته ، وكامل في ناسوته ولاجل خلاصنا ، ولد من العذراء مريم ، حامل اللبنة وتناس بالإنسانية ، ويعرف في طبيعتين بدون اختلاط ، وبدون تغيير ، وبدون انقسام وبدون انفصال . (٢)

ولم يعد هذا التعريف الذي لا يقبله عقل سليم الوحدة للكنيسة وإنما ضاعف المجادلات العقائدية داخلها وخارجها ، وزاد انقسامها حدة وغنفاً ، وحول اختلافها إلى تنازع وأبرز مذاهب من مذاهب الكنيسة :

١ - مذهب الطبيعة الواحدة :

وأتباعه يعتقدون أن للمسيح طبيعة إلهية ، ويتبعه ثلاث كنائس أرثوذكسية :

أ - الكنيسة الأرثوذكسية في مصر والحبشة ، وتسمى الأرثوذكسية المرقسية نسبة إلى " مرقس " صاحب الإنجيل .

ب - الكنيسة الأرثوذكسية السريانية : ويرأسها بطريرك السريان ويتبعها كثير من مسيحي آسيا .

ج - الكنيسة الأرثوذكسية الأرمنية : ومع أن الأرمن يتفقون مع الكنيستين السابقتين في القول بالطبيعة الواحدة للمسيح فإنهم يختلفون عنها في بعض التقاليد والطقوس ولا يندمجون مع الكنيسة السريانية ولا مع الكنيسة المصرية ولقد تحدث القس صموئيل مشرقى

(١) المرجع السابق ص ١٥٨ .

(٢) نشأة الطوائف المسيحية ص ٥٠ .

عن ظهور الأرثوذكسية أثناء كلامه عن بدء انقسام الكنائس فقال :

ظهرت " الأرثوذكسية " نتيجة المشاحنات التي أثارتها المجامع المسكونية خلال القرنين الرابع والخامس حول معضلة التجسد ومحاولة تفسير كيفية اتحاد اللاهوت بالناسوت في المسيح وكان ذلك من أول المسائل التي واجهت الكنيسة في صدر المسيحية ولقد ظهر في أعقاب ذلك لفظة " الأرثوذكسية " وهي لفظة تعنى " استقامة الرأي " وتعتبر وصفاً أطلق على كل من وقف عند حدود ما أقرته تلك المجامع وبين اتباع الهرطقات الخارجيين على قوانين إيمانها ، وقد شملت الأرثوذكسية الكنائس الشرقية وقد عرفت في التاريخ ولاتزال بأسمائها لغاتها وأوطانها فدعيت سريانية في سورية ، وقبطية في مصر ، وأرمنية في " آرمينيا " ونسطورية في العراق (نسبة لنسطور) ومارونية في لبنان (نسبة لمارون - وهذه انتسبت " لرومسا " فيما بعد نتيجة المجمع الخلقيدوني) واعتنقت الشعوب السلافية (روسيا والبلقان) الأرثوذكسية في القرنين التاسع والعاشر . (١)

٢ - مذهب الطبيعتين :

وتبع هذا المذهب القائل بطبيعتين للمسيح ، طبيعة إلهية ، وطبيعة انسانية بمعنى اجتماع اللاهوت بالناسوت ، جميع الكنائس التي تنطوي تحت الكاثوليكية ، وقد ظهرت الكاثوليكية في البداية نتيجة اختلاف في العقيدة المسيحية أثناء بحثها في المجامع المسكونية فخالفت كنيسة " روما " الكنائس الشرقية فيما يختص بتحديد ما ومع ازدياد اهتمام روما نفوذها باعطائه لقب " بابا " ونقل السلطة الزمنية من " روما " إلى القسطنطينية مما أتاح للبابا بسط سلطانه على البلدان الأوربية ، والجمع بين السلطتين الدينية والزمنية وهكذا ظهرت " الكاثوليكية " وهي لفظة تعنى الجامعة " . (١)

ويعتبر المجمع الخلقيدوني المنعقد عام ٤٥١م نقطة تحول في تاريخ الكنيسة تم بواسطته أول انفصال عقائدي حول طبيعة المسيح ونظم الكنائس الرئيسية : كنيسة روما القديمة الأولى ، وكنيسة روما الجديدة (بيزنطة) الثانية ، وكنيسة الاسكندرية الثالثة وانطاكية الرابعة ، وأورشليم الخامسة ، وأوجد الترتيب المذكور نوع من التنافس والصراع أدى إلى الرغبة في التحكم والاستعلاء .

ولم ينته الأمر عند اختلافهم في طبيعة المسيح وإنما وصل الحال إلى اختلاف القائلين " بالطبيعتين " فقد ظهر في القرن السابع الميلادي سنة ٦٦٧م " يوحنا مارون "

(١) أضواء على تاريخ الكنيسة (سلسلة مجمع الله الخسيني - مجموعة التعليم الأساسية) القس صموئيل مشرقى ص ١٤ (صدر ببيروت مصر ، بدون ذكر للطبعة والمطبعة وبدون تاريخ) .
(٢) المرجع السابق ص ١٤ ، ١٥ .

معلنًا أن المسيح مع أنه ذو طبيعتين له مشيئة واحدة وإرادة واحدة ، وهي المشيئة الإلهية والإرادة الإلهية لإلتقاء الطبيعتين في أقنوم واحد إلهي وهو الابن أو الكلمة وشايعة في هذا الرأي بعض مسيحي آسيا .

ولم ترق هذه المقالة في نظر بابوات " روما " وروساء الكنيسة الكاثوليكية فأوعزوا إلى الإمبراطور أن يجمع مجمعا للرد على " يوحنا مارون " ووافقهم الإمبراطور ، وتم عقد مجمع القسطنطينية السادس سنة ٦٨٠م وكان مؤلفا من ٢٨٩ أسقفا وانتهى كالعادة إلى إصدار قرار بكفر " يوحنا مارون " ولعنة وطرده وكفر كل من يقول بالمشيئة الواحدة وقرر " إيمانهم بأن الواحد من الثالث الابن الوحيد هو الكلمة الأزلية الدائم المستوى مع الآب الإله في أقنوم واحد ووجه واحد ، يعرف تاما بناسوته تاما بلاهوته في الجوهر الذي هو ربنا يسوع المسيح بطبيعتين وفعلين ومشيئتين في أقنوم واحد ، فهو ما يشبه الإنسان أن يعمل في طبيعته وما يشبه الإله أن يعمل في طبيعته ، وكل واحدة من الطبيعتين تعمل مع شركة صاحبها بمشيئتين غير متضادتين " .

وقد نزلت بعد ذلك بأصحاب المذهب الماروني القائل بالمشيئة الواحدة اضطهادات شديدة ، وأخذوا يفسرون بدينهم من بلد إلى بلد حتى انتهى بهم المطاف إلى جبل لبنان ، واشتهروا بلقب " المارون " وظلوا مستقلين في شؤونهم الدينية إلى أن قررتهم إليها كنيسة روما فأعلنوا في سنة ١١٨٢م الطاعة لها مع بقائهم على مذهبهم القائل بالمشيئة الواحدة . (١)

ثم توالى المجمع بعد ذلك ، ومنها ما عقد في القسطنطينية وعرف باسم " المجمع الغربي اللاتيني " سنة ١٢٦٩م وتصدر قراراته : انبثاق الروح القدس من الآب والابن معا .

بينما كان بطريرك القسطنطينية على رأس المنادين بأن روح القدس منبثق من الآب وحده ، وقد عقد بدوره مجمعا آخر في القسطنطينية سنة ٨٧٩م وأصدر هذا المجمع قرارا بأن روح القدس منبثق من الآب وحده واشتهر هذا المجمع باسم " المجمع الشرقي اليوناني " يقول الدكتور / على عبد الواحد وافي : وكان ذلك سببا في انقسام الكنائس القائله بالطبيعتين والمشيئتين إلى كنيستين رئيسيتين :

إحداها : الكنيسة الشرقية اليونانية ويقال لها كذلك الكنيسة الشرقية فقط وكنيسة الروم الأرثوذكسية ، وهي التي يذهب أتباعها إلى أن روح القدس منبثق عن الآب وحده

(١) الأسفار المقدسة في الأديان السابقة للإسلام ص ١١٧ بتصرف .

والمشايعة لها أكثرهم في الشرق ، وبلاد اليونان ، وتركيا ، وروسيا والصرب وغيرها ولهم بطاركة أربعة :

أولهم بطريرك القسطنطينية وهو كبيرهم ، يليه بطريرك الاسكندرية للروم الأرثوذكس ثم بطريرك انطاكية ثم بطريرك أورشليم .

وثانيهما : الكنيسة الغربية اللاتينية وهي التي تذهب إلى أن روح القدس منبثق عن الآب والابن معا ، ويقال لها الكنيسة الغربية فقط ، وكنيسة روما ، والكنيسة الكاثوليكية وقد تسمى كذلك الكنيسة البطرسيه أو كنيسة بطرس لأن مشايعها يعتقدون أن مؤسسها هو الرسول " بطرس " كبير الحواريين وأن بابواتها خلفاؤه من بعده " ورئيسها في الوقت نفسه " رئيس دولة الفاتيكان " .

والمشايعة لهذه الكنيسة أكثرهم في الغرب في بلاد إيطاليا وفرنسا وبلجيكا وأسبانيا والبرتغال وأمريكا الجنوبية وبلاد أخرى كثيرة .^(١)

وظل الحال على هذا الانقسام حتى جاء " مجمع اللاتران الرابع " الثاني عشر المسكون سنة ٢١٥م وفيه تقرر أن الكنيسة البابوية تملك حق الغفران وتمنحه لمن تشاء .

وكان هذا القرار سببا من الأسباب المباشرة لحدوث الانشقاق الكبير في الكنيسة الغربية فقد ظهر بعد المجمع الثاني عشر المسكون ما يسمى بحركات الإصلاح .

وجاء القرن السادس معلنا بظهور الكنيسة البروتستانتية المنشقة على الكنيسة الغربية ، فقد برزت نحلة جديدة أطلق على معتقبيها اسم " البروتستانت " أي المحتجين أو المعترضين ، وسبب ظهورها تغشى مظاهر الفساد في الكنيسة من إطلاق الهرطقة على كل مخالف لرأي الكنيسة ، ومن فرض الإتاوات التي لا تقف عند حد على التابعين لها ، ومن تحريم زواج القسس والرهبان والراهبات ، مما أدى إلى انتشار الفسوق والزنا ومن الزعم يتحول (الخبز والخمر) المستعملان في العشاء الرباني إلى أجزاء من جسم المسيح ودمه ثم " بيع صكوك الغفران " جهازا ليلا ونهارا ، وتصر نفسهير الإنجيل على رجال الدين حتى ثار مارتن لوثر (١٤٨٣م - ١٥٤٦م) وعلق احتجاجه على باب الكنيسة (*) وفي هذا الاحتجاج حملة جريئة على بيع البابوية " لصكوك الغفران "

(١) المرجع السابق ص ١١٨ باختصار .

(*) بداية عصر الإصلاح يوم ٣١ أكتوبر عام ١٥١٧م حين ذهب مارتن لوثر إلى كنيسة " وتبرج " وعلق على بابها الخشبي بنود احتجاجه المكونة من خمس وتسعين فقرة وخاصة ما يتعلق ببيع صكوك الغفران ، (أضواء على تاريخ الكنيسة ص ١٦ بتصرف) .

ولم تكن البابوية المحبة للمال • والكانزة للذهب والنفقة أن تتنازل عن هذا المصدر فاستبدلت بدعة الصكوك ببدعة أخرى سمّتها المطهر والتي يقول في شأنها كاتب مسيحي :

إنها لم تولد في احضان كنيسة الفاتيكان إلا بعد أن فضع " مارتن لوثر " بدعة الغفرانات • فاشترى جهنم من " بابا " روما وأعلن لمن كانوا يشترون الغفرانات مسن الفاتيكان • أن لا يشتروها بعد لأنه ابتاع جهنم وأنه يعدهم بأنه لن يدخل أي واحد جهنم فلما أسقط في يد الفاتيكان ابتدعوا بعد القرن السادس عشر بدعة المطهر وزينوا لشعوبهم أن يسعفوا موتاهم بما تتيحه لهم الكنيسة الكاثوليكية من اسعافات تقصر فترة النيران المطهريّة وهذا تعوض ما فقدته بغفرانات • (١)

وأراد " لوثر " أن يتحرر من ظلم الكنيسة الفاتيكانية فأنشأ الكنيسة البروتستانتيّة وقد امتدت هذه الكنيسة في بلاد الغرب إلى أقطار شمال " أوروبا " ووصلت إلى أمريكا • وتولدت منها " الكنيسة المشيخية بأمريكا • وهي التي أسست " الكنيسة المشيخية " في مصر وتعرف حالياً باسم " الكنيسة الإنجيلية " (٢) • وللكنيسة المشيخية نشاط واضح في التبشير في جميع البلدان الشرقية وإرسالياتها شيدت العديد من المؤسسات والكنائس بآسيا وأفريقيا يقول ابراهيم خليل أحمد : وللكنيسة المشيخية بالولايات المتحدة الأمريكية عديد من الإرساليات منها :

- الإرسالية الأمريكية إلى مصر والسودان
- الإرسالية الأمريكية إلى اليابان
- الإرسالية الأمريكية إلى الهند
- الإرسالية الأمريكية إلى سوريا
- الإرسالية الأمريكية إلى العراق
- الإرسالية الأمريكية إلى شمال أفريقيا " تونس وليبيا ومراكش "
- الإرسالية الأمريكية إلى الفلبين
- الإرسالية الأمريكية إلى إندونيسيا
- الإرسالية الأمريكية إلى إيران

ولقد نجحت هذه الإرساليات في تأسيس كنائس بروتستانتيّة منافسةً للكنائس الوطنية إذ أوجدت لتكون مراكز عمل وتنفيذ خطة على أعلى المستويات • (٣)

(١) مجلة (رابطة الأقباط الأرثوذكس) (العدد ١٦١ - السنة ٤١) ص ٣٨ من مقال للتحرير

بمعنوان : الكنيسة القبطية وسائر كنائس العالم عدا الكنيسة الفاتيكانية براه من هذا

التعليم الزنيم • أضواء على تاريخ الكنيسة ص ٢٠ •

(٢) الإستشراق والتبشير وصلتهما بالامبريالية العالمية ص ٢٦ •

(٢٠٧)

الجهان اكنسى البروتستانى سنه ١٩٦٠

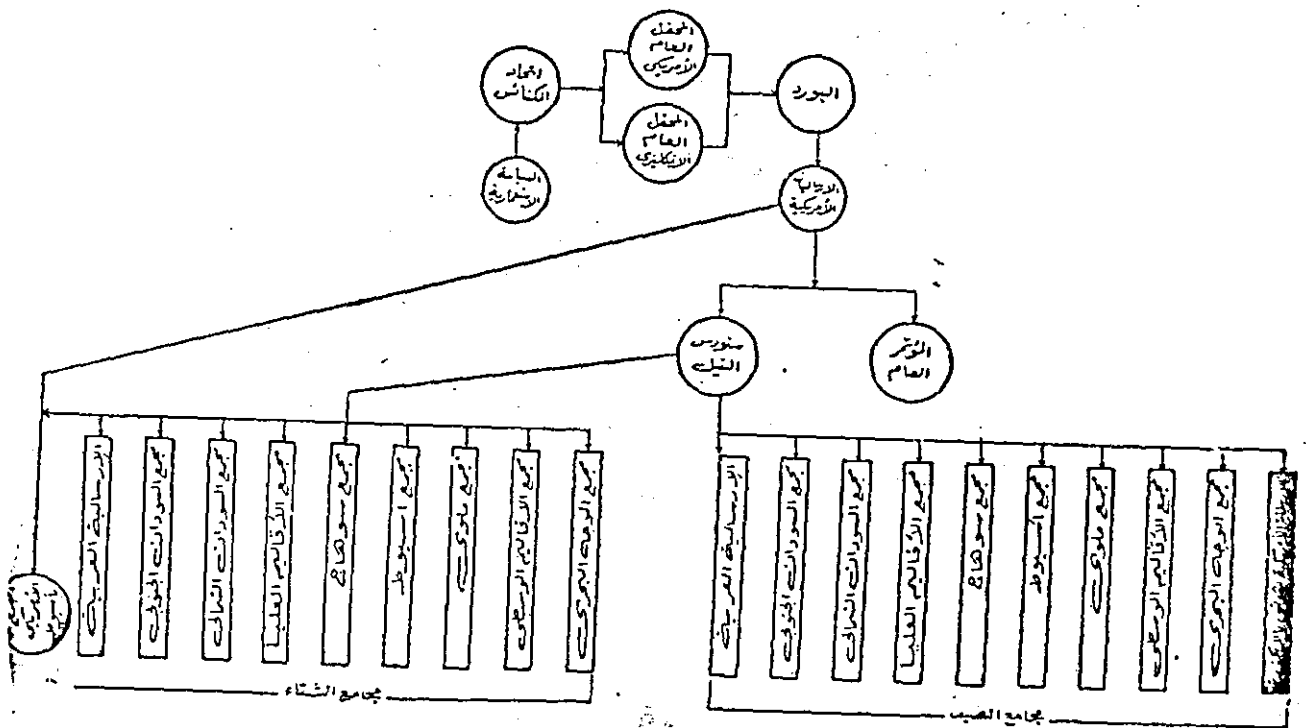

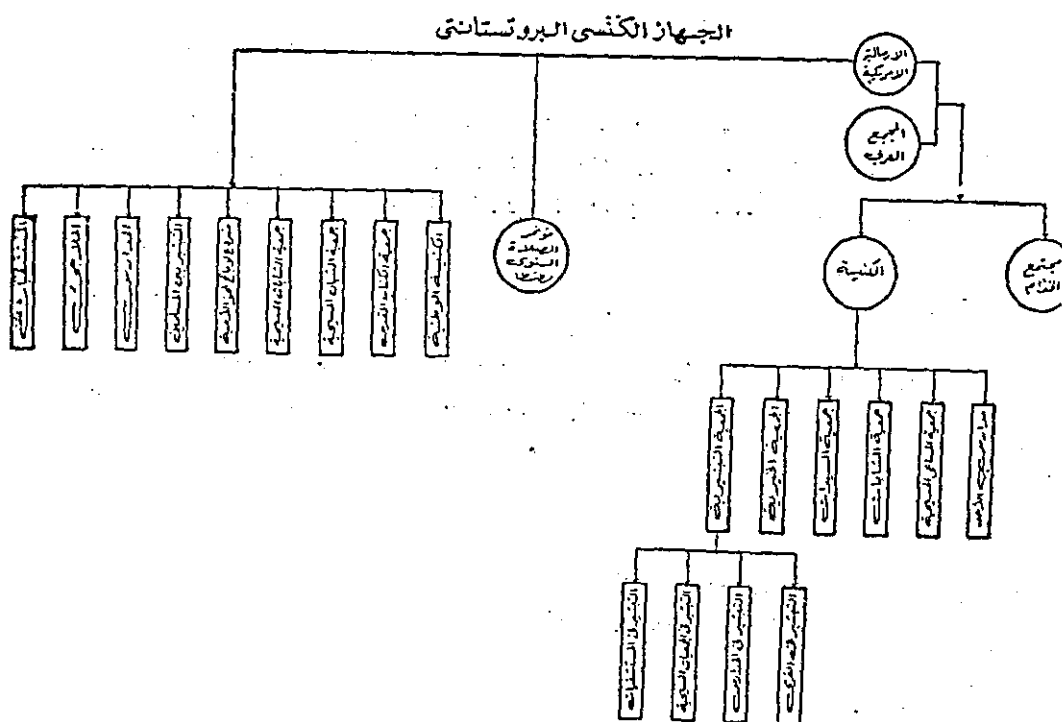

وانتقل الآن إلى توضيح الرسم البياني في صفحتي ٢٠٧ و ٢٠٨ من الرسم البياني في صفحة ٢٠٧ يتبين الجهاز الكنسي ، والجهات العليا التوجيهية لسياسة الكنيسة في العالم الإسلامي على هذا النحو .

١ - اتحاد الكنائس :

اتحاد فيدرالي بين محفلى الولايات المتحدة وبريطانيا ، لتنسيق الجهود التبشيرية ولتنفيذ سياسة اتحادية استعمارية في روع العالم الإسلامي ، وينعقد مرة كل بضعة سنوات ، تارة في الولايات المتحدة وأخرى في بريطانيا .

٢ - المحفل العام :

ومقره الدائم للأمريكان واشنطن ، ولإنجليز لندن وهذا المحفل يعقد من سنودسات الدول التي تحتضن المذهب البروتستانتي في أراضيها كجمهورية مصر العربية ، وفلسطين ولبنان ، والعراق ، وتركيا ، والهند ، والباكستان ، ومن المحفل العام هذا تخسرج التوجيهات يحملها المندوبون لتنفيذها ، كل في دائرة اختصاصه .

٣ - المؤتمر العام :

والمؤتمر العام يجتمع مرة كل فترة من السنوات في عواصم البلاد العربية من مندوبين عن السنودسات كما سبق ذكره في البند السابق وعلمهم في هذا المؤتمر دراسة كافة المشاكل التي تتعرض لها خططهم ، ووضع الحلول والاقتراحات لتقديسها إلى المحفل لإبداء الرأي النهائي فيها ، واتخاذ مايمكن اتخاذه من قرارات ، ومن مايرون من قوانين .

٤ - السنودس :

ويحدد مقره في الدولة التي يتبعها ، ففي جمهورية مصر العربية تحدد مقره في هذه المدن بالتتالي : القاهرة ، النيا ، أسيوط ، وينعقد مرة في السنة وينعقد من جميع قساوسة ورجال الكنائس في كل وادي النيل مصر والسودان ، وينعقد في شهر مارس من كل سنة وفي السنودس يتدارسون المشاكل التي تعترض الكنيسة المصرية أو السودانية

وخطة التعليم الموضوعة لتنفيذها في المدارس التابعة للإرسالية والسودس في هذا التمثيل يشبه إلى حد كبير المجالس النيابية ، وبالإضافة إلى ذلك : يشبه الهيئة التنفيذية في تنفيذ ما قد تحدد من قرارات وما قد سن من قوانين وهو يشبه أيضا الهيئة القضائية في تحرير أو صياغة القوانين الخاصة بالأحوال الشخصية .

من هذا كانت مكانة السودس مكانة القيادة بالنسبة للكائس الجمهورية العربية المتحدة .

٥ - المجمع الأمريكى :

إن المرسلين الأمريكين هم الأساس في نسيج الكنيسة الإنجيلية المشيخية ، وهم يستأثرون باجتماع خاص لهم ، لايسمح لأجنى بالدخول فيه ، وينعقد هذا المجمع في أواخر شهر يناير من كل سنة ، ومقره الدائم كلية أسيوط الأمريكية الثانوية بأسيوط ويجتمع جميع المرسلين من السودان إلى الدلتا بالجمهورية العربية المتحدة ، ويحضره أحيانا مندوبون من البورد الأمريكى ، وينعقد هذا المجمع لدراسة الشؤون التبشيرية وتنسيق الجهود مع كافة المذاهب الإنجيلية بجمهورية مصر العربية والسودان ، وسياسته سياسة توجيهية ، لها أثرها في المجمع العربية والسودس .

٦ - المجمع العربى :

وهذا المجمع كما بينته بالرسم صفحة ٢٠٨ يتمثل فيه مجمع الوجه البحرى على سبيل المثال ، وينعقد في دورتين في السنة ، الدورة الاولى في شتاء كل سنة في الاسبوع الاول من شهر سبتمبر ، ويشتمل على جميع قساسة المنطقة ، ولهم الاختصاصات التى سبق ذكرها من تشريع وتنفيذ ، كما يتدارسون شئون الشعب وما يتعرض له من مشاكل فردية أو جماعية وتتكون في أثناء انعقاد هذه المجمع لجان لدراسات معينة ، وجلسات هذه اللجان سرية . (١)

(١) الاستشراق والتبشير وصلتهما بالإمبريالية العالميه ص ٣٢ ، ٣٣ ، ويراجع كتاب " دستور الكنيسة الإنجيلية بمصر " (نشر دار الثقافة المسيحيين ب ١٣٠٤ القاهرة) بدون ذكر المؤلف ص ١٠١ - ١١١ ط (١) طبع مطبعة دار نهار بالقاهرة ١٩٨٥م .

انقسام الكنيسة البروتستانتية

في الوقت الذي ظهر فيه "مارتن لوثر" باحتجاجه ، كان في "سويسرا" صوت آخر آلمته الكنيسة الغربية بسلوكها وهو "زونجلي" (١٤٨٤ - ١٥٣١م) الذي جاهر هو الآخر بالثورة ضد صكوك الغفران متخذا الصراع والعنف طريقا لدعوته ، ولما شاعت دعوة "لوثر" و "زونجلي" ، تبعهما رجل آخر في فرنسا وهو "كلفن" (١٥٠٩م - ١٥٦٤م) ، لكنه اضطر إلى الفرار بأرائه إلى "جنيف بسويسرا" وهناك "أعلن عقيدة الاختيار المطلق" مؤسسا بذلك "الكنيسة الكلفينية" التي انتمت إليه ، وقد اقتفى أثرها اخوة بليوت الذين انقسموا إلى ثلاث فرق وهي المحافظين والمرحبين (أو المتعفين) والريفنيين ، وأهم ما ينادون به المساواة التامة بين جميع المؤمنين . (١)

وسرعان ما ظهرت "الكنيسة الاستقلالية" في إنجلترا عام ١٥٧٠م وهي قائمة على نظام استقلال الكنائس المحلية ، ولو أنها أقرت اتحاد كنائسها معا في معالجة الشؤون العامة ، ومن داخل هذه الكنيسة برزت "الكنيسة المعمدانية" ، وكان ذلك فسي استرداد أولا بواسطة الذين نزحوا من "إنجلترا" إلى "هولندا" بسبب الاضطهاد وانقسمت هذه الكنيسة عند انتقالها لأمريكا إلى عدة أقسام يحمل كل منها اسما بجانب اسم "المعمدانية" الذي تفرع منها . (٢)

ومع ظهور الحركات المنشقة على الكنائس وما أكثرها في عالم المسيحية — سببرز كنائس جديدة وهكذا وعلى مدى قرن من الزمان (١٧٥٠ - ١٨٥٠م) ظهرت عدة حركات نذكر منها ثلاثا أشار إليها "رولاند بيستون" :

الميثودستية بقيادة "جون ولسلي" و "جورج هونتفيل" ثم الكاثوليكية الانجليكانية بقيادة "جون هنري نيومان" ثم جيش الخلاص بقيادة الجنرال "وليم بوث" .

بدأت الحركة الميثودستية بين جماعة من طلبة جامعة أكسفورد كان منهم "جون ولسلي" و "جورج هونتفيلد" ، وقد أطلق عليها اسم "ميثودست" للتحقير ففقد ضحك عليهم زملاؤهم الطلبة لأنهم كانوا يوزعون وقتهم بطريقة "Method" دقيقة

(١) أضواء على تاريخ الكنيسة ص ٢٠ .

(٢) المرجع السابق ص ٢١ .

فكذا من الوقت للدرس • وكذا للصلاة • وكذا للعمل بين السجنين وهكذا • (١)

ومن آثار الحركة " الميثودستية " ظهور حركات أخرى منها : " الحركة المورافية " بزعامة الكونت " زولز دورف " بألمانيا • وحركة " الكويكرز " بإنجلترا وهي التي تعتمده على الإرشاد المطلق وفي أثرها ظهرت الحركة " الارفنجيه " عام ١٨٣٠م التي مهدت للحركة الحاضرة المسماة " بالخشينية " والتي بدأت عام ١٩٠٦م في مدينة " لوس انجلوس " بالولايات المتحدة • (٢)

وامتد أثرها بعد ذلك إلى مصر كما يقال : وذلك في أوائل الثلاثينات - من القرن العشرين - ببلدة دير الجرنوس • في عهد القس " بطرس لبيب " • وامتدت إلى الفشن ثم إلى سالوط والنيا وأسبوط والقاهرة والاسكندرية الخ • (٣)

وهم يرجعون أصل " المذهب الخسيني " إلى " يوم الخمسين " منذ عصر الحواريين • ولما كانت هذه الطوائف قد لمت في عالم المسيحية ونالت حظا من الاعتراف بها فقد وجدت طوائف عديدة • منبوذة • وتعتبرها الطوائف المسيحية المحافظة مرتدة وتبرأ منها وأمثلتها : السبتين • والمورمن • والعلم المسيحي • وشهود يهوه • (٤)

وكل يوم يأتي بجديد في تاريخ الانشقاق المسيحي طائفا وكنسيا • فتعسدي الأمر الطوائف المسيحية القديمة إلى أعداد تزداد على مر الأيام من الطوائف وتتبعها مزيد من الكنائس المنشقة • وكما نظن أن " الكنيسة البروتستانتية " نهاية المطاف في التعدد الكسي لكنا وجدنا انقساما حادا من داخلها نتج عنه الكثير من الكنائس المنشقة والتي ذكر بعضها صاحب كتاب كنز النفايس والذي يعنينا من كل هذا العرض أن نعرف المعلومات عن الذين يقومون بالدور التبشيري على أرضنا وبين صفوفنا فقد ساعدنا هذه المعلومات في مواجهة هجماتهم المتكررة فبالرغم من هذه الانقسامات لكنها في جانب نشر المسيحية ربما تتلاشى وتتحدد في مواجهة الإسلام واتباعه •

(١) الكنيسة من البدء إلى القرن العشرين رولاند بيستون ترجمة القس عبد النور ميخائيل

ص ١٦٣ بدون عدد للطبعة - المطبعة التجارية الحديثه بالقاهرة بدون تاريخ •

(٢) أضواء على تاريخ الكنيسة ص ٢١ •

(٣) تاريخ المذهب الخسيني في مصر • القس صموئيل مشرقى ص ١٣ بدون عدد للطبعة

• طبعة الأمانة بشبرا مصر ١٩٨٥ •

(٤) أضواء على تاريخ الكنيسة ص ٢١ •

نموذج للمركز التبشيري بإفريقيا

بينت أن الكنيسة مركز هام من مراكز التبشير القائمة في بلاد الاسلام ، وأوضحت أن الكنيسة الأرثوذكسية انشقت عن الكنيسة الكاثوليكية الغربية ، وأنها منتشرة في بلاد الشرق وأشرت أنهم يسمونها باسم أوطان انتشارها ففي مصر مثلا تسمى الكنيسة القبطية وهكذا ، ومنذ الستينات من القرن العشرين الميلادي والكنيسة الأرثوذكسية القبطية ، تقوم بدور مكشوف في التبشير في القارة الإفريقية ، كما تعد المبشرين وتدرسهم ليتوزعوا على القارة لنشر الإنجيل بين ربوعها فقد اهتم " البابا " كيرلس السادس كما يقولون بخدمات الكرازة في إفريقيا ، فأوفد القمامة والقسس للكرازة في القارة كما أوقدهم لحضور المؤتمرات والتي من بينها (الاجتماع التأسيسي لمجلس كنائس إفريقيا) ، و (المؤتمر الأول لمجلس كنائس إفريقيا) و (مؤتمر الشباب الإفريقي) و (اجتماع اللجنة اللاهوتية لمجلس السلام المسيحي) التي عقدت في غرب إفريقيا بمدينة " فريتاون " عاصمة سيراليون وذلك في سبتمبر سنة ١٩٦٥م ، وقد بعث القسس أيضا للدراسات الخاصة بشئون الأسرة في إفريقيا ، وعمل على امتداد نشاط الكنيسة القبطية في إفريقيا وفق خطة معدة ومنظمة بالتنسيق تام مع الكنائس الأخرى لتنصير القارة .

الدراسات الإفريقية

كما اهتم البابا " كيرلس السادس " بالكرازة في القارة الإفريقية أهتم أيضا بالدراسات الخاصة بالإفريقيين لمعرفة الكثير عن عاداتهم ، وطبائعهم ، وغير ذلك من المعلومات التي تسهل المهمة التبشيرية " فشجع قسم الدراسات الإفريقية بمعهد الدراسات القبطية لإعداد قادة وخدام لاهوتيين ومدنيين للخدمة في ربوع إفريقيا .

وتشجيع من " البابا " تمكن " القس يوسف عبده " مدرس مادتي الكرازة والشئون الإفريقية في الكلية الإكليريكية ومعهد الدراسات القبطية من استكمال دراساته التي كان قد بدأها في هذه الأيام قبل ذلك في جامعات أمريكا بأن أعد لقسم الدكتوراه بكلية الآداب بجامعة القاهرة بحثا ورسالة موضوعها " الكنيسة والحركات الوطنية في شرق أفريقيا منذ أواخر القرن التاسع عشر " .

وقد اقتضى الإعداد لهذه الرسالة أن يقوم " القس يوسف عبده " بجولة دراسية في دول وكنائس شرق إفريقيا ، فزار في سنة ١٩٦٥م السودان ، وكينيا ، وأوغندا .

وتنانيا ، وأثيوبيا ، لمدة ثلاثة أشهر وجمع المستندات اللازمة للرسالة ، وعندما انتهى من إعداد الرسالة قدمها إلى جامعة القاهرة ثم نوقشت علنا في أحد مدرجاتها يوم ٢١ أبريل سنة ١٩٦٨م ، وقررت لجنة الامتحان منح " القس يوسف عبده " درجة الدكتوراه في الآداب مع مرتبة الشرف . (١)

وليس معنى هذا أن النشاط التبشيري في إفريقيا مقصور على الكنيسة القبطية فقط ، فهناك الكنائس الأخرى تقوم بأدوار كثيرة والجميع يعمل لنشر الأنجيل فسي تعاون وتنظيم وفق خطة مدروسة يقول الدكتور / الطيب زين العابدين :

ومعلوم أن الكنائس العاملة في إفريقيا ، متعددة الجنسيات ورغم الاختلافات المذهبية فيما بينها ، فإنها تتعاون في مجال التبشير ، وتقسم فيما بينها المناطق والمقاطعات حتى لا تتضارب مصالحهم أو تصطدم ، وهم يتعاملون فيما بينهم بنوع من التنسيق والتعاون إلى حد بعيد ، وينبغي أن لانسى أن للتبشير النصراني خبرة طويلة جدا تناسب وقتنا الحاضر فإن طريقة المسلمين في الدعوة ، أغلبها طريقة عظيمة كما أن الجامعات تدرس في كليات الدعوة الإسلامية كيفية الخطابة باللغة العربية وفي الدول غير الناطقة بالعربية ، لكننا نجد أن للراهب النصراني معلومات عملية فهو يعرف الاسعافات الأولية والكهرباء ، وتشغيل أجهزة العرض والتسجيل وله معلومات زراعية يفيد بها الأهالي وكذلك معلومات علاجية ، وفوق ذلك فهو يعرف لغة أهل البلد الذي يعيش فيه ، وعاداتها وتقاليدها وتاريخها ، ومجمل القول إنه شخص معد لكي يعمل في عالم معاصر ، ويكون مصدرا للتبشير في مناطقه . (٢)

مركز تدريب المبشرين بإفريقيا بكتوسيكسا (طره)

أعد " بابا " الكرسي السكندري المقر البابوي الملحق بكنيسة مارجرجس بكتوسيكسا (طره) ليكون مركزاً هاماً لتدريب وتأهيل قساوسة أفارقة للقيام بالمهام التبشيرية بإفريقيا وسأكتفى بنقل كلام الشمامسين د / حكيم أمين ، د / يوسف منصور حول هذا الموضوع حيث قالوا : تحت عنوان : " البعث الإفريقية " .

تلقت البطريركية عدة رسائل من مجموعات وكنائس إفريقية تطالب الكنيسة القبطية برعايتها باعتبارها الكنيسة الإفريقية الأولى ، وتلى هذه الرسائل زيارات من قادة وأعضاء

(١) عشر سنوات مجيدة في تاريخ الكنيسة ص — ٥٣ ، ٥٤ .

(٢) منار الإسلام (العدد الرابع — السنة العاشرة) ص ٥١ من حوار بعنوان هموم

الدعوة الإسلامية في إفريقيا مع الاختصار .

هذه الكنائس الإفريقية ، زاروا الكنيسة القبطية في فترات مختلفة ، ومعظم مكث فسي ضيافتها حوالي ثلاثة أشهر لدراسة طقوسها ونظمها وتوالت وفود الطلبة الإفريقيين لفترات متقطعة وفي يناير سنة ١٩٦٦م أرسلت الكنيسة القبطية بالخرطوم بعثة إفريقية قوامها ستة عشر طالبا للدراسة بالكنيسة القبطية بمصر بعضهم من السودانيين والبعض من بلاد جبال النوبة وقد اهتم قدااسة " البابا " بهم وأمر بإعداد المقر البابوي الملحسق بكنيسة مارجرجس بكويتسيكا (طره) ليكون مركزا بابويا للكراسة ، وعهد إلى القس انطونيوس السرياني برعايتهم والإشراف على دراساتهم وتدريبهم الروحي والعملى .

وبعد سفر القس انطونيوس السرياني إلى السودان للإشراف على خدمات الكسرازة هناك ، تولى الإشراف عليهم القس بيمين السرياني (١) والقس داود السرياني ، وقد استمرت دراساتهم العلمية وتدريبهم العملى على الطقوس والخدمة الدينية حوالي ثلاث سنوات ثم أمر قدااسة البابا بسيامتهم شامسة وكانوا يؤدون خدمة الهيكل بانتظام ثم عادوا إلى بلادهم في أغسطس سنة ١٩٦٨م حيث تولى نيافة الأنبا دانيال أسقف الخرطوم وأوغندا تعيينهم للخدمة الدينية في المناطق المختلفة ببلادهم . (٢)

وفي وقتها كان يدرس طالب كيني دراسته الدينية في مصر وتتوالى عدة طلبات من كنيسته لإرسال عدد كبير من أقرانه للدراسة في مصر ، وبالإضافة إلى ماتقدم " أنشأت الكنيسة القبطية في السودان (ايبارشيته الخرطوم وأم درمان) وأقامت فيها فصولا تدريبية للراغبين في الكرازة يعمل فيها الكارزون الذين تدرروا في المركز البابوي بكويتسيكا . (٢)

وقد تتعدد المراكز لتدريب المبشرين في قارة إفريقيا ، وقد تغير موقفها كما ذكرت سابقا ، والمهم أن يفتن المسلمون وأن ينشطوا حتى يفوتوا الفرصة على المد التبشيري في بلاد الإسلام قبل أن يفلت الزمام من أيديهم .

وفي الحبشة أقيم مركز خاص لتدريب الفتيات على العمل التبشيري ويقال : إن الذي أنشأه القس الكاثوليكي لمدينة " اديجرات " بأثيوبيا " سبحات ليب دركو " الذي رغب في إقامة لقاءات دينية للسيدات اللاتي يعملن في مجال الخدمة الاجتماعية ومن أصل أثيوبي .

(١) تنجح مساء ٩ مارس سنة ١٩٦٦م .

(٢) عشر سنوات مجيدة في تاريخ الكنيسة ص ٥٤ ، ٥٥ .

(٣) المرجع السابق .

وتقوم الآن خمسة من الراهبات المسيحيات البيض بمساعدته في هذه المهمة وفي أكتوبر سنة ١٩٨٠م افتتح مركز للفتيات المسيحيات ضم أربعاً منهن للتخصص فسي التشكيل الاجتماعي وتقوم هؤلاء الفتيات بزيارة الكنائس فضلا عن النشاط الطبي ، والاهتمام بالمعوقين ، وعليات الولادة ، والتأثير على النساء المسلمات من خلال هذه النشاطات. (١)

مركز تدريب المبشرين بآسيا في إندونيسيا

نموذج لإعداد المبشرين بإندونيسيا في مركزين كبيرين مشيدين بهذا البلد الإسلامي ، فقد ذكرت التحقيقات الواردة في الجريدة الدولية التي تسمى " المسلمون " مايجرى داخل هذا البلد بقولها :

وفي إندونيسيا أكبر دولة إسلامية امتدت نشاطات المبشرين في مختلف الولايات من خلال مركزين كبيرين الأول منها هو في " لاوانج " في شرقي " جاوا " وقد أنشأه الأب " سيلاس " وهو مبشر إندونيسي وجد أن أفضل السبل للوصول إلى الشعب التوجه إلى القرى فمن بين الـ ١٤٨ مليوناً ، وهو عدد سكان اندونيسيا نجد أن ٨٥% منهم يعيشون في القرى .

ولذلك يقوم المركز بتدريب هؤلاء المبشرين المسيحيين على العمل في القرى فقد اشتروا قطعة أرض مساحتها (١٥٠٠٠) قدم مربع وشيدوا عليها بناءً افتتحوه فسي ٢١ مايو ١٩٨١ وبدأ المركز عمله بتسعة طلاب من الذكور لدورة تدريبية مدتها عشرة أشهر أما المركز الثاني للتدريب فقد أنشئ في " سوارابابا " في جاوا ومدة التدريب فيه عشرة أشهر أيضا حيث يتم التدريب فيه على الخدمة المسيحية واللاهوت المسيحي .

ومركز المنظمة الرئيسي هو في كوالا لامبور (٢) ، وتعمل في أماكن مختلفة فسي آسيا . (٢)

ويوجد بالقارة المذكورة العديد من المراكز التبشيرية التي تعتبر أوكارا لتربية القسس ، ومنها الجامعة التبشيرية المقامة بواسطة منظمة الكنائس الفلبينية في " مدينة كونباتو " بجنوب الفلبين ، ومهمة هذه الجامعة هي شن حملات تبشيرية على المسلمين

(١) المرجع السابق باختصار .

(٢) تقع في ماليزيا الغربية .

(٣) المسلمون ص ٦ (السنة الأولى - العدد الحادي عشر) .

وذلك لتحويل الجنوب الفلبيني إلى النصرانية وفي إندونيسيا أيضا العديد من المنشآت التبشيرية كجامعة البروتستانت " بجاكرتا " و " الجامعة الكاثوليكية اثنا جايا بجاكرتا " بشارع الجنرال سوديرمان الرئيسى بالإضافة إلى مركز تدريب إرساليات البروتستانت فى سيبا مانغ سيانتار فى سومطرا الشمالية ، وهذا قليل من كثير من مراكز التدريب للإرساليات المختلفة المنتشرة فى بلاد الإسلام .

محاولة الأقليات المسيحية شد الانتباه إلى النصرانية

تحاول الأقليات المسيحية دائما لفت الأنظار إلى النصرانية فى أى وطن اسلامى تنعم فى كنفه بالحرية ، والأمن ، والرخاء ، وغالبا ما يحدث منها ذلك الشئ فى الأوقات التى يمر بها الوطن بمحنة قاسية عندئذ تُظهر الأقليات نواياها التبشيرية بطريقة سافرة وكثيرا ما يتم إلقاء الضوء إلى المسيحية من هذا الطريق بدوافع خارجية وتكون الكنيسة أو الدير المكان الذى ينطلق منه الحدث الهام ، وسأضرب مثالين على ذلك حدثا فى بلد مسلم ، يعنى باهتمام بالغ أقلية مسيحية تعيش فى أرغد عيش متمتعمة بكافة الامتيازات الوطنية .

الحدث الأول مايسمونه " تجلى أم النور " : -

لقد أراد المسيحيون فى مصر الإسلامية أن يكسبوا قلوب السلمون نحو المسيحية مستغلين حبهم للصديقة : مريم أم المسيح عليه السلام ، وواتتهم الفرصة بعد نكسة يوليو ١٩٦٧م بعام واحد فقط ، حيث كانت مصر الإسلامية تلعق جراح الهزيمة وتسمى جاهدة لازالة ضباب النكسة التى حلت بها على أيدي الصهيونية المدعمة بالاستعمار العالمى فى تلك الظروف القاسية ، والمحنة الفاشية ، وجدنا أقباط مصر مدفوعين لشغل الرأي العام يحدث ظهور العذراء وتناسوا معاناة الهزيمة ، وكان والده المسيح أبست إلا أن تظهر فى السنوات السوالمه ، فكان ادعاء رجال الكنيسة أن السيدة مريم العذراء توالى ظهورها فى كنيستها بالزيتون فى ٢ أبريل سنة ١٩٦٨م وتوالى الظهور لنهاية الشهر على فترات متقطعة ، وهبت وسائل الإعلام المحلية والعالمية تنشر الحدث باهتمام وتضخم من شأنه حتى صارت ضاحية الزيتون بكنيستها مكانا يقصد ومزارا يشاهد ، وأراد زعماء الكنيسة فى مصر أن يحققوا وجودهم من خلال هذا الحادث المزعوم فانبرى البابا " كيرلس السادس " ملقيا أوامره بتشكيل لجنة خاصة لتقصى حقائق الظهور وبعد ما يقرب من شهر من بداية الظهور ، الذى قرره اللجنة أعلن " البابا " رسميا ظهور أم النور ، وأقرت

الكنيسة القبطية اعتباراً يوم ٢ أبريل من كل عام (٢٤ برمهاًت) عيداً لظهور كلية الظهور
وسأذكر البيان البابوي كما نشره القوم تاركاً للقارئ الكريم فرصة استعمال فكره في تقبل
أو رفض الحادث فالمعل الخالي من الغشاوة يستطيع بسهولة التمييز بين الحق والباطل
والنور والظلام .

بيان من المقر البابوي بالقاهرة

منذ مساء يوم الثلاثاء ٢ أبريل سنة ١٩٦٨م الموافق ٢٤ برمهاًت سنة ١٦٨٤ .
توالى ظهور السيدة العذراء أم النور في الكنيسة القبطية الأرثوذكسية التي باسمها بشارع
طومانباى بحى الزيتون بالقاهرة .

وكان هذا الظهور فى ليالٍ مختلفة كثيرة لم تنته بعد . بأشكال مختلفة فأحيانا
بالجسم الكامل وأحيانا بنصفه العلوى يحيط بها هالة من النور المتلألئ . وذلك تارة من
فتحات القباب بسطح الكنيسة وأخرى خارج القباب . وكانت تتحرك وتتمشى فوقها وتنحنى
أمام الصليب العلوى فيضى بنور باهر . وتواجه المشاهدين وتباركهم بيديها وإيماءات
رأسها القدس . كما ظهرت أحيانا بشكل جسم كامل من سحب ناصع أو بشكل نور يسبقه
انطلاق أشكال روحانية كالحمام شديد السرعة . وكان الظهور يستمر لفترة زمنية طويلة
وصلت أحيانا الى ساعتين وربع كما فى فجر الثلاثاء ٣٠ أبريل سنة ١٩٦٨م الموافق
٢٢ برمودة سنة ١٦٨٤ . حين استمر شكلها الكامل المتلألئ من الساعة الثانية
والدقيقة الخامسة والأربعين إلى الساعة الخامسة صباحاً .

وشاهد هذا الظهور آلاف عديدة من المواطنين من مختلف الأديان والمذاهب
ومن الأجانب . ومن طوائف رجال الدين والعلم والمهن وسائر الفئات الذين قسروا
بكل يقين رؤيتهم لها . وكانت الأعداد الغفيرة تتفق فى وصف النظر الواحد بشكله
وموقعه وزمانه بشهادات اجماعية تجعل ظهور السيدة العذراء أم النور فى هذه المنطقة
ظهوراً متميزاً فى طابعه مرتقياً فى مستواه عن الحاجة إلى بيان أو تأكيد .
وصحب هذا الظهور أمران هامان :

الأول : انتعاش روح الإيمان بالله والعالم الآخر والقدسين وإشراق نسور
معرفة الله على كثيرين كانوا بعيدين عنه . ما أدى إلى توبة العديدين وتغيير حياتهم .
والثانى : حدوث آيات باهرة من الشفاء المعجزى لكثيرين ثبت علمياً والشهادات
الجماعية .

وقد قام المقر البابوي بجمع المعلومات عن كل ماسبق بواسطة أفراد ولجان من رجال الكهنوت الذين تفحصوا الحقيقة ، وعانينا بأنفسهم هذا الظهور ، وأثبتوا ذلك في تقاريرهم التي رفعوها إلى قداسة البابا الأتيا " كيرلس السادس " والمقر البابوي إذ يصدر هذا البيان يقرر بمسئله الإيمان ، وعظيم الفرح ، والشكر الانسحاقى أمام العزة الإلهية أن السيدة العذراء أم النور قد والت ظهورها بأشكال واضحة ثابتة في ليال كثيرة مختلفة لفترات متفاوتة وصلت في بعضها لأكثر من ساعتين دون انقطاع ، سنة ١٦٨٤ ش حتى الآن بكنيسة السيدة العذراء القبطية الأرثوذكسية بشارع طومانياى بحى الزيتون في طريق المعطية بالقاهرة وهو الطريق الثابت تاريخيا أن العائلة المقدسة قد اجتازته في تنقلاتها خلال إقامتها بمصر .

جعل الله هذه البركة رمز سلام للعالم ، ونحن لوطننا العزيز وشعبنا المبارك الذى سبق الوحي الإلهى فنطق عنه ، " مبارك شعبى مصر " (١) السبت : ٤ مايو سنة ١٩٦٨ م و ٢٦ برمودة سنة ١٦٨٤ ش المقر البابوي بالقاهرة . (٢)

وبعد هذا البيان لاندري لماذا امتنعت السيدة مريم العذراء عن الظهور مرة أخرى وأغلب الظن أن انتصارنا في العاشر من شهر رمضان الكريم سنة ١٣٩٣ هـ حبسها عن الظهور مرة أخرى .

وسا يدل على أن هذا الحادث سبق إلى اقباط مصر من قبل الاستعمار الخارجى أن له شبيها في إسبانيا زعم من قبل الحادث المائل :

وسا يلتفت النظر ماحدث في إسبانيا من قبل ، واقبعت منه فكرة ظهور العذراء في بلدة " فاتيما " (٣) ادعوا أن السيدة العذراء ظهرت فيها ، ولعلمهم يريدون جذب قلوب المسلمين إليهم من هذا الطريق وهو ما أفصح عنه مؤلف كتاب : داخل إفريقيا حيث قال تحت عنوان : هل ستعمل مريم على الظفر بمائتى مليون مسلم ؟ لفت الأسقف مولتون ج . شين أكثر من مرة إلى السى الحقيقة الاتيسته ، وهى أن سيده فاتيما (أ ي

- (١) سفر إشعيا (١٩ : من الفقرة ٢٥) .
 (٢) عشر سنوات مجيدة في تاريخ الكنيسة للشمامسين دكتور حكيم أمين ، دكتور يوسف منصور ص ٦٥ - ٦٧ بدون ذكر الطبعة ، والطبعة ١٩٦٩ م .
 (٣) فاتيما " هى بلدة صغيرة في البرتغال ظهرت فيها السيدة العذراء (داخل إفريقيا تأليف / جورجنتر إشراف وتقدم حسن جلال العروسى ج ١ ص ١٧ مؤسسة فرانكلين للطباعة والنشر بالقاهرة ونيويورك ١٩٥٢ م) .

السيدة العذراء) تحمل اسما مسلما ويكن لها المسلمون الولاء ، لأنها والدته المسيح ومن الممكن أن يترتب على هذا الولاء هدايتهم إلى المذهب الكاثوليكي بوساطتها أما عن ولادته القرآن لمريم فإنه خليط مستغرب ، لكنه جعل للمسلمين على آية حال تقاليد مريمية ، ويمكن أن تكون العذراء هي المفتاح لغزو المسيح للمسلمين^(١) وعلى كل حال فإن القرآن الكريم كرم المسيح وأمه ، وأعطاهما حقهما كاملا غير منقوص وليس فيه ما خلط بمستغرب بل أمره في ذلك واضح .

الحدث الثاني : نبأ العثور على رفات " النبي يحيى " عليه الصلاة والسلام :

في اليوم الثالث عشر من ذى الحجة ١٣٩٨ هـ الموافق ١٣ نوفمبر * تشرين ثان " ١٩٧٨م طالعتنا جريدة الأهرام المصرية^(٢) في صفحتها الأولى بهذا العنوان : " كشف ديني بالغ الأهمية " العثور على رفات النبي يحيى " المعمدان " أسفل جدار كنيسة قديمة بوادي النطرون - ووالد الأهرام نشر التحقيقات حول نبأ الكشف عن النبي يحيى عليه الصلاة والسلام في سبعة عشر تحقيقا وقد أجرى هذه التحقيقات الصحفي عزت السعدني ونقلها بعد ذلك في كتاب له بعنوان : (هل يوحنا المعمدان ؟)^(٣)

وفي التحقيق الأول يقول عزت السعدني : لتكن البداية من داخل المكان الذي عثروا فيه على رفات " يحيى " عليه السلام أو يوحنا المعمدان كما يقبونه في الديانة المسيحية ، المكان : دير من الأديرة التي ذكر فيها اسم الله طويلا عبر رحلة من العمر طولها ١٦١٩ سنة أنه دير الأنبا مقار في وادي النطرون ومشواره من القاهرة نحو ١٠٠ كيلو متر لاغير .

ويقال في وصفه : والدير الرابع المسمى بدير القديس مقار ليس به سوى بشر واحدة ماؤها ملح ولكن على قيد زهاء أربعمائة متر منها توجد بئر أخرى معتنى بصيانتها عناية عظيمة ماؤها عذب فرات ويوجد ينبوع ماء على سطح الوادي المقابل للدير وعمق البئر الأخيرة خمسة أمتار ، واتساعها متر وثلاث متر مربع وبها من الماء أقل قليلا من المتر^(٤)

(١) المرجع السابق .

(٢) (السنة ١٠٤ - العدد ٣٣٥٧٥) .

(٣) نشر جريدة الأهرام القاهرية في أول فبراير ١٩٧٩م .

(٤) وادي النطرون وورهبانه وأديرتيه ومختصر تاريخ البطارقة مذييل بكتاب تاريخ الاديرة

البحرية للأخير : عمر طوسون - ٧٦ بدون عدد للطبعة مطبعة السفير بالاسكندرية

١٣٥٤ هـ = ١٩٣٥ م .

الدير ليس مكانا للعبادة فقط :

لقد كان الدير فى الزمن الماضى مكانا للعبادة فقط ، وكان الرهبان منقطعين للبتل ، وبحث أمور الدين .

أما العصر الحالى فقد شاهد تغييرا فى نظام الرهبنة ، فصار الرهبان فى الغالب - رجال دنيا يضعون الخطط لنشر المسيحية ، وتمكن أتباعها فى بلاد الإسلام وينظمون الاحصاءات ، ويرسمون الخرائط لتحديد أماكن المسيحيين ويديرون الأمور فى الظلام من أجل سيطرة الأقلية على الأكثرية ، فالرهبنة الحديثة ابتعاد عن أعين الرقباء وعمل فى الخفاء لتحقيق مكاسب للمسيحية فى كل الميادين على حساب أى وطن يعيشون فيه ولو كانوا أقلية لاتذكر بالنسبة لتعداد الوطن .

ويؤكد مانقول أن دير الأنبا مقار يوجد به ٨٠ راهبا من مختلف التخصصات بينهم ٢٥ مهندسا ، و ٦ صيادلة و ٤ أطباء بيطريين و ٥ مهندسين زراعيين ، وربما زاد عدد رهبان الدير وكثرت تخصصاتهم ، ولم تشغلهم العبادة كما كان يحدث فى الماضى بقدر ما يسيطر على تفكيرهم العمل على إحكام قبضة المسيحيين فى أى قطر اسلامى على تجارته الداخلية والخارجية ، وملء الفراغ الخلقى - فى الزراعة والصناعة وكافة المجالات - الذى عجز المسلمون عن ملئه نتيجة للضربات المتلاحقة الموجهة إليهم ولإبعادهم عن ساحة العمل الجاد وتعمد غلق الابواب فى وجوههم فلا غرابة ان يستغل هذا الوادى لصالح المسيحيين ، وأن تقتصر خبراته عليهم وحدهم ولذا حين توجهه الصحفى " عزت السعدنى " إلى الأب " باسيليوس " بالسؤال الآتى :

هل يعيش الرهبان طول وقتهم للعبادة وحدها ؟ قال الراهب ذو الرداء الأسود والعيون الزرقاء والكلام الشفاف والعبارة البيضاء ، كما أن الصلاة عبادة فإن العمل عندنا أيضا عبادة والرهبان فى صحراء وادى النطرون يَحْوِلُونَ الرمال الآن إلى جنة خضراء وارقة الظل . (١)

ويقع وادى النطرون تقريبا فى منتصف المسافة بين القاهرة والاسكندرية بالقرب من الطريق الصحراوى ، وهى الأرض الصالحة للزراعة ، والمعادن المختلفة ، ولو اهتمت وزارتهى الزراعة والصناعة المصرية بهذا الوادى لتحول إلى مصدر من مصادر الثروة ، ولعمر بالمواطنين

(١) هل هو يوحنا المعمدان ؟ " المقدمة " .

من المسلمين والسيحيين على السواء بدلا من بقاءه منعزلا ، وشبه مستقل به الأديريسيه
التي يستقل بها الرهبان ، الذين تخلوا عن واجب الرهينة وعن واجب الوطن فكان
واجب الوطن يحتم عليهم أن يتعاونوا مع المسئولين حتى يتم تعبير هذا المكان بأبناء
الوطن الواحد بلا تفرقة ليكون مدينة بين المحافظتين ، لتخفيف العبء السكاني عن
مدينتي القاهرة والاسكندرية ، لكن المفاجأة المذهلة أن يخرجوا على العالم أجساد
بنياً وجود رفات "يوحنا المعمدان" بالوادي ونحن في ظروف صعبة أثناء البناء والتعمير
وترميم ماتصدع نتيجة للحرب مع الاسرائيليين .

قاصدين أن يكون هذا المكان مزارا خاصا بالسيحيين ومتهيمين أن وجود
جسد النبي يحيى عليه الصلاة والسلام يجعل المكان مقصورا عليهم دون سواهم .

والأمر الملفت للنظر أن مكان حج المسيحيين ومزارهم واقع في قبضة اليهود
والسيحيون في أرجاء الأرض يدركون حقيقة عداوة اليهود للمسيح عليه الصلاة والسلام
وبالتالى بغضهم لأتباعه وأماكن عبادتهم ، وبالرغم من إدراكهم لكل هذه الأمور ليس
يحركوا ساكنا ، وإنما دفنوا رؤسهم في الرمال أمام اعتداءات الصهاينة على أماكنهم
المقدسة "بالقدس" وخرج المسيحيون في مصر على العالم بمزار جديد ادعوا وجود
جسد يوحنا المعمدان فيه .

الكشف حديث العالم :

تحت عنوان وأصبح الكشف حديث العالم ننقل مجموعة من الآراء المتنوعة الصادر
حول هذا الكشف كما ذكرت في التحقيق الرابع ومن الناتيكان : دعا المرنسينيور "جوفانيا بابا
مؤرخ كنيسة الفاتيكان لإجراء دراسات وقضايا من أجل التأكد من وجود رفات جثمان
يوحنا "المعمدان" داخل الكنيسة المصرية (وأشار إلى أن معلوماته من هذا النبأ
لم تصله إلا من الصحف المصرية) .

وأضاف أن الأدلة التي يمكن أن تؤكد مثل هذا الاكشاف مازالت غير كافية
وأكد "بابا" أنه يجب أن تعاد دراسة الوثائق التاريخية التي تشير إلى نقل جثمان
يوحنا إلى مصر كما يجب إجراء اختبارات على الجثمان لمعرفة ما إذا كانت هناك بعضا
من أجزائه مفقودة خاصة وأن بعض الكنائس الأخرى في عدد من مدن العالم قد ادعت
وجود أجزاء من رفات جثمان يوحنا "المعمدان" لديهم .

وفى مدينة سولت ليك الأمريكية قالت مصادر الكنيسة * المورمونية * السستي
تأسست فى الولايات المتحدة عام ١٨٣٠م بأنه لاصحة لما روته الصحف المصرية مؤخرًا
عن وجود جثمان النبى يوحنا * المعدادن * فى مقبرة ما بالقرب من القاهرة .

وقال رئيس الكنيسة أمس أنه لا يمكن أن تحتوى المقبرة التى اكتشفت على جثمان
النبى يوحنا للسبب البسيط وهو أن يوحنا * المعدادن * قد قام متجسدا على الأرض مرة
فى عام ١٨٢٩م .

وقال محمد عادل سليمان مفتش اللغة العربية بالأزهر : * إنه لا بد فى البداية
من معرفة الخلفية الحقيقية وراء هذا الكشف ماسر اللهاك البهوج وراء الحفر المظنون
أو المحقق ؟

ترى أكان العثور على الرفات عن طريق العمد أم على طريق العفوية ؟ فإن يكن
عن طريق العمد فإنه لا بد من سؤال جديد .

هل تعمد الحفار ذلك لأنه يعلم أنه سيعثر حتما على رفات نبى ؟ وإن كان
يعلم ذلك فلم تأخر البحث والحفر هذه القرون الطويلة ؟ وإن يكن عن طريق العفوية
فكيف بقى الهيكل قائما بعد لم يتهدم ؟ وحين ندع هذه التساؤلات لندخل إلى الموضوع
ذاته فى صميمته وأعماقه نرى أن الرفات إما أن يكون جسدا تاما أو بقايا جسد وحين
نراه بقايا جسد فليس وراء الكشف قيمة دينية ولاتاريخية لأنه بقايا جسد الإنسان أى إنسان
وحين يكون الرفات جسدا تاما كامل الأعضاء فيه ليونة الولاية واخضرار النبوة وطراوة -
الاصطفائية فلذلك دلالة - لا على المعجزة - ولكن دلالة على ولاية صاحب الجسد حسين
يخبرنا علماء الآثار أن هذا الجسد قد مرت عليه أحقاب ضاربة فى تجاوزيف الزمان غير
أننا نتوقف دون أن نقطع باسم صاحب هذا الرفات القديم فليس فى الكتب السماوية
صورة دقيقة لملاح * يحيى * ولا ملاح * اليسع * .

وليس هناك نبى ولا رسول يعلم الناس مكان مقامه إلا رسول الله محمد صلى الله
عليه وسلم ، ومن هنا فإننا - حتى لو عثرنا على رفات جميع الأنبياء - لانستطيع أن نجزم
بصاحب كل رفات ، ولا أن ننسب أسماء كل نبى إلى رفاتة . (١)

والمسيحيون يعتقدون يقتل يحيى عليه الصلاة والسلام وفصل رقبته عن بقية جسده
فمن أين يعرف الجسد بدون الرأس ، ولو وجد الجسد والرأس معا فكيف نتأكد من أن

هذا رأس يوحنا وذاك جسده وهم يقولون بدفن الرأس في مكان والجسد في آخر وكلاهما انتقل من مكان إلى مكان بعيداً عن الآخر وفي زمن غير زمن الآخر ولم يوجد ما يدل على دفنهما في مكان واحد بعينه .

يحى عليه الصلاة والسلام

هو يحيى بن نبي الله زكريا الذي خاطبه القرآن الكريم (يا زكريا إنا نبشرك بغلام اسمه يحيى لم نجعل له من قبل سمياً) (١) ، وقد ولد يحيى عليه السلام في مدينة القدس في العام الذي ولد فيه المسيح عليه السلام في بيت لحم إذ حملت فيه والدته ايشاع بنت فاقوذ أو اليصابات كما يسمونها أهل الكتاب زوجة زكريا عليه السلام وهي في سن الثامنة والتسعين من عمرها في الزمن الذي كانت مريم ابنة عمران ابنة أختها حنة بنت فاقوذ حاملة فيه بعيسى عليه السلام . (٢)

فوالدة يحيى أخت جدة عيسى عليهما السلام وقصتهما : أن زكريا بن يوحنا وعمران بن ماثان كانا متزوجين بأختين إحداهما عند زكريا وهي ايشاع بنت فاقوذ أم يحيى والأخرى عند عمران وهي حنة بنت فاقوذ أم مريم والدة المسيح (٣) ، وكان يحيى أكبر من عيسى بستة أشهر وذلك أن مولد يحيى كان قبل مولد عيسى بستة أشهر .

وبعد ولادة يحيى ثم بلوغه سناً يؤمر مثله فيه ناداه الله عز وجل : (يا يحيى خذ الكتاب بقوة وياتيناك الحكم صبياً) . (٤)

وقيل : المراد بالحكم الحكمة ، وقيل بمعنى العقل ، وقيل الفراسة الصادقة وقيل النبوة وعليه كثير قالوا : أوتيتها وهو ابن سبع سنين أو أقل ولم يتنبأ أكثر الأنبياء

-
- (١) سورة مريم الآية ٧ .
(٢) حياة وأخلاق الأنبياء أحمد الصباحي عبد الله ص ٢٧٧ - ٢٧٨ ط (١) طبع دار اقرأ ببيروت لبنان ١٤٠٣ هـ = ١٩٨٣ م .
(٣) قصص الأنبياء المسمى عرائس المجالس تأليف (أبي اسحاق أحمد بن ابراهيم النيسابوري المعروف بالثعلبي المتوفى سنة ٤٢٧ هـ) ص ٣٣٣ طبع دار إحياء الكتب العربية عيسى البابي الحلبي وشركاه .
(٤) سورة مريم الآية ١٢ .

عليهم الصلاة والسلام قبل الأربعين^(١) ، فكان يعظ الناس من بنى إسرائيل ويدعوهم إلى الله ثم قتل قبل أن يرفع عيسى إلى السماء .

مقتل يحيى عليه الصلاة والسلام

كان " هيروودس " بن هيروودس ملك على نصف المملكة اليهودية وأخوه فيليبس على النصف الآخر وكان هيروودس فاسقا عاصيا أحب " هيرووديا " زوجة أخيه الملك ومن أجلها حارب أخاه واستولى على ملكه ، وعزم على الزواج من " هيرووديا " ليستأمنه الذين احتجوا على فعله ومن ناحية أخرى أراد أن يبارك " يحيى " عليه الصلاة والسلام هذا الزواج ليكون في حماية رجل الدين فلم يوافق على سلوكه الشائن ، فخرج به في السجن وأثناء حفل ميلاد الملك حدث أن كانت " سالومي " ابنة " هيرووديا " من راقصات الحفل الماجن ، فطلبت رأس " يحيى " من الملك بناء على رغبة أمها لأن " يحيى " لم يوافق على زواجها من الملك وما كان لمثل هذا الملك الظالم أن يرفض هذا الطلب ، فأمر السيف بإتيانه برأس " يحيى " وفورا نفذ السيف وحضر بالرأس في طبق إلى الملك الذي أرسلها بدوره هدية إلى " هيرووديا " ^(٢) فاستحقا معا ومن عاونهما على هذا العمل الشنيع من بنى إسرائيل لعنة الله تعالى .

فهذا النبي الفياض بالحنان قتل في بنى إسرائيل ظلما ورأى بعض علماء المسلمين أن " يحيى " عليه الصلاة والسلام مات ولم يقتل مستشهدا بظاهر قول الله تعالى فسي شأن " يحيى " " وسلام عليه يوم ولد ويوم يموت ويوم يبعث حيا " . ^(٣)

ومفرقا بين الموت والقتل ، وغاب عنهم أن " المقتول ميت بأجله " الذي قدره الله تعالى حكم بأجل العباد على ما علم من غير تردد قال تعالى : " لكل أمة أجل إذا جاء أجلهم فلا يستأخرون ساعة ولا يستقدمون " ^(٤) فالأجل قد يكون قتلا أو غيره بمسرح أو غيره وكل ذلك بتقدير الله تعالى . ^(٥)

(١) روح المعاني ج ١٦ ص ٧٢ بتصرف .

(٢) تاريخ يوسيفوس بن كريبون اليهودي ص ٢١٣ بدون عدد للطبعة طبع في المطبعة العلمية ليوسف ابراهيم صادر في بيروت .

(٣) سورة مريم الآية ١٥ .

(٤) سورة يونس من الآية ٤٩ .

(٥) كتاب الحديقة الندية شرح الطريقة المحمدية للعارف بالله : عبد الغنى النابلسي الحنفى الدمشقي ص ٤٦٥ دار الطباعة العامرة ١٢٩٠ هـ .

ولذا يقول الآلوسى : فى معنى قول الله تعالى : " ويوم يموت " فيه دليل على أنه يقال للمقتول ميت بناءً على أنه عليه السلام قتل لبغى من بغايا بنى إسرائيل تسم يشير إلى أن قول الله تعالى : " ويوم يبعث حيا " يعطى دلالة على قتله عليه الصلاة والسلام فالحال جى بها للتأكيد ، وقيل للتنبية على أنه عليه السلام من الشهداء . (١)

ولقد قتل اليهود كثيراً من الأنبياء ، وهذا يرجح قتلهم " ليحيى " عليه الصلاة والسلام .

مكان رأس يوحنا

روى عن مراجع المسيحيين انتقال رأس يوحنا من مكان لا آخر فقد ورد فى " السنكسار الجامع لأخبار الأنبياء والرسل والشهداء " ، أن رأس يوحنا انتقل من منزل " هيرودس " - بواسطة أحد رجلين من أهل " حصص " قصداً بيت المقدس فظهر القديس " يوحنا " لأحدهما وأعلمه باسمه ، وعرفه بموضع رأسه وأمره أن يحمله معه إلى منزله ، وحفر الرجل فى الموضع فوجد الرأس داخل وعاء من الفخار المختوم ، فحمله إلى منزله ووضع فى خزانته ، ولم يزل الرأس ينتقل من انسان لآخر حتى انتهى إلى رجل " آريوسى " وقد طرد هذا الآريوسى من مكانه ، ولم يعلم أحد أين دفن رأس يوحنا ؟ .

حتى جاء زمان القديس " كيرلس " أسقف اورشليم ، فظهر القديس " يوحنا " لأنبيا " مريتانوس " أسقف حصص فى النوم وأرشده إلى موضع الرأس فأخذه وكان ذلك فى الثلاثين من شهر أمشير . (٢)

وقد جاء فى تقرير علمى تاريخى للدكتور " هنرى أمين عوض " : أنه معروض فى متحف " طوباتوساى " فى اسطنبول بعض عظام النبى يحيى " عظمة الجبهة وعظام أحد الأطراف " وذلك فى الجناح المخصص لعرض المجوهرات والمطل على مضيق البسفور وبالتحديد فى أول غرفة على يسار الداخل من باب المتحف . (٣)

ويرى البابا " شنودة الثالث " بابا الإسكندرية أن رأس يوحنا " المعمدان " مدفونة فى أحد أركان الجامع الأموى بدمشق ، وقد ذهب بنفسه وصلى على رأس يوحنا فى هذا المكان (٤) ورأس تعددت الآراء فى مكان دفنه ، ومرت السنوات العديدة عليه وهو

(١) روح المعانى ج ١٥ ص ٧٣ ، ٧٤ بتصرف .

(٢) ج ١ (شهر أمشير) بايجاز .

(٣) هل هو يوحنا المعمدان ؟ ص ٥١ .

(٤) يراجع المرجع السابق ص ٥٢ .

منفصل عن الجسد الخاص به كل هذا كقيل بعدم القطع بوجود رأس يوحنا في مكان بعينه ، ومن باب أولى تحديدها ، ولكن زعماء القبط وعلى رأسهم " البابا شنودة الثالث " يصنعون قصة من وراء رفات النبي يحيى عليه السلام في محاولة منهم لإحياء الحركة التبشيرية المسيحية في هذه البلدان فرأس يوحنا بدمشق ، وبعض عظامه بدولة الخلافة في تركيا الإسلامية وجسده بوادي النطرون بصر وكل ذلك بمثابة إنذار للمسيحيين بأن يتحركوا فكل هذه الأماكن بها مآثر لهم وعليهم أن ينبشوا القبور لتعود المسيحية من جديد في بلاد الشام وصر خاصة وإلا فما الداعي لهذه الضجة وما الهدف المقصود من ورائها ؟ .

مكان جسد يوحنا

وكما انتقل الرأس الكريم من مكان لآخر ولم يعرف بالقطع مكانه الآن كذلك الجسد الطاهر ، وفي " التحقيق الثالث " يتوجه عزت السعدنى إلى رهبان دير الأنبا مقار قائلاً : ولكن إذا كان الفرق بين ظهور النبي اليسع والنبي يحيى بن زكريا (مابين ٣٠٠ و ٦٠٠ سنة) (*) كيف جمعتهما بعد رحيلهما من الدنيا " رحلة رفات واحسدة " من فلسطين حتى الإسكندرية وحتى هذا المكان ؟ ، تقول الكتب القديمة والمخطوطات :

المعروف تاريخياً أن جسد النبي يحيى أو يوحنا المعمدان دفن بعد أن لقسى مصرعه بحد السيف في هيكل الملك سليمان في نفس الوقت فإن هذا الهيكل كان يضم أجساد الأنبياء السابقين له وتقول الكتب إن الهيكل كان يضم ١٤ من أجساد الأنبياء .

وفي القرن الرابع قام الإمبراطور البيزنطى " جوليانوس " بنبش قبور الأنبياء وقال كلته المشهورة : " هذا الهيكل يبقى خراباً " ويطلقون على هذه الفترة المسيحية بفترة الإضطهاد ، ولقد خرج من أساس الهيكل كرات من نار مع أجساد الأنبياء غطت المنطقة كلها ، واستطاع المسيحيون الأوائل أن ينقذوا جسد يوحنا المعمدان والنبي اليسع من بين أنقاض الهيكل وهربوا بها إلى الإسكندرية في عهد الأنبا " تاوفيلس " الثالث والعشرين

(*) الصحيح تسعمائة سنة (يراجع : يوحنا المعمدان (يحيى عليه السلام) بين الإسلام والنصرانية د / أحمد حجازى السقا ص ١٥٩ بالمهامش .

(*) البطريرك تاوفيلس : أصله الإسكندرية وأقام بطريركاً ثمان وعشرين سنة من شهر أغسطس ٤٠٢ م إلى ٢٥ أكتوبر ٤٣٠ م وهى سنة الوفاة " وادي النطرون ورهبانه وأديرته ص ١٠٩ بإيجاز " .

ودفن الجسدان في إحدى الكنائس بالإسكندرية .

في أوائل القرن الحادى عشر وبعد أن عانى المصريون كثيرا - مسيحيين ومسلمين - من جنون الحاكم بأمر الله نقل جثمان يحيى واليشع إلى دير الأنبا مقار ودفن الجسدان على مسافة ثلاث قامات أسفل الهيكل المعروف باسم هيكل يوحنا المعمدان ما يستحيل الكشف عنهما دون أن يتداعى الهيكل بأكمله .

كما جاء في المخطوط الذى عرف منه الرهبان بمكان وجود الرفات^(١) واعترض الباحث الدكتور أحمد حجازى السقا على أن يكون الهيكل مكانا لدفن جسد يوحنا ، وذكروا - كان يؤم الناس فيه بالصلاة الجامعة ، والمسيح عليه الصلاة والسلام صلى فيه ووعظ الناس وناقش العلماء ورجح دفن يوحنا حيث قتل عند قلعة " ماكيروس " كما قال المؤرخ يوسيفوس المعاصر له والذي أثنى عليه ثناءً عاطرا .

ورد عليهم أن يكون " جوليانوس " عزم أن يبنى هيكل سليمان الذى هدم فى سنة ١٣٢م لبيطل قول المسيح ويسخر من نبؤاته لأنه قال : إن الهيكل سيهدم ولن يبنى وكيف يبطل " جوليانوس " قول المسيح ويسخر من نبؤته وهو قسطنطين من المعترفين بالنصرانية دينا رسميا فى الدولة الرومانية ضمن الديانات المعترف بها فى الدولة ؟ ثم يقول عقب ذلك :

وحسب مؤرخى النصارى - من غير السريان - الذين يقولون إنه ملك سنة ٣٥٥ ومات سنة ٣٦٣ ب . م أى كان بعد موت قسطنطين مؤسس المسيحية بستة وعشرين سنة يسرد نفس الاعتراض ويلزمهم أن يفرقوا بين " يوليانوس " الذى كان سنة ١٩٣ ب . م و " يوليانوس " الذى مات سنة ٣٦٣ ب . م من منهم الذى أراد إغاظة المسيح وإبطال نبؤته^(٢) ؟ .

وكما وقع الاختلاف فى مكان دفن جسد يوحنا بأرض فلسطين وقع الاختلاف أيضا فى مكان دفنه بالإسكندرية حسب أقوال النصارى فيقال إن جسد يوحنا المعمدان واليشع نقل إلى الإسكندرية وحفظهما بابا الاسكندرية " اثناسيوس " (*) الرسول فى بستان إلى

(١) الأهرام (السنة - ١٠٤ - العدد ٣٣٥٧٧) تحقيق بعنوان هل هو النبى يحيى

" المعمدان " ؟ ١٩٧٨م ، هل هو يوحنا المعمدان ؟ ص ٤٠ ، ٤١ .

(٢) يوحنا " المعمدان " يحيى عليه السلام " بين الإسلام والنصرانية ص ١٨٤ ، ١٨٥ بتصرف .

(*) " اثناسيوس " الرسول : أصله من الاسكندرية وأقام بطريركا ستا وأربعين سنة من

مايو سنة ٣٤٤م إلى مايو سنة ٣٩٠م وعاش فى عهده القديس مقار الكبير ، والقديس مقار الاسكندرى " وادى النظرون ورهبانه وأديرته ومختصر تاريخ البطارقة ص ١٠٧ بتصرف .

حين بناه كنيسة (مارتيريا) على اسميهما وليدفا بها ، ولما لم يتمكن من ذلك قام خلفه "البابا" تاوفيلس " أواخر القرن الرابع وأوائل القرن الخامس بيناه كنيسة (مارتيريا) وأودع فيها جسدى النبيين وسميت باسم كنيسة القديس يوحنا المعمدان فى مكان المعبد الوثنى القديم المشهور باسم السرابيوم (وموقعه حاليا بحى كرموز عند غامود السوارى المشهور) وتقول مصادر أخرى عربية إن كنيسة القديس يوحنا المعمدان كانت فى الموقع الذى يقوم فيه حاليا مسجد النبى دانيال ولكن الرأى الأول هو الأرجح حيث كانت كنائس "المرتيريا" تقام قديما على أطراف المدن وقرب المقابر . (١)

وبالتحديد القاطع الموصل إلى اليقين بأن جسد يوحنا دفن فى مكان بعينه فى مدينة الاسكندرية لم يجزم به باحث ما يجعلنا نشك فى أن الجسد المنقول من الاسكندرية إلى دير الأنبا مقار هو جسد النبى يوحنا على فرض أنه تم نقله من فلسطين إلى الاسكندرية ولو فرض أن المنقول إلى دير الأنبا مقار هو جسد يوحنا يبقى الباحث فى حيرة فهم يقولون إنه لم ينقل وحده .

أيهما رفات يوحنا ؟

لوقال علماء النصارى إن رفات يوحنا نقلت واحدها إلى دير الأنبا مقار بسوادى النطرون ، لبقى الأمر فى زمنهم إن كانت المواصفات التى نقلوه بها هى نفسها المواصفات الموجودة الآن من حيث تحديد الأشكال والأحجام وما إلى ذلك أما وإيهم يقولون إنهم نقل مع رفات أخرى ، وهم لا يستطيعون تمييزها من بعضها فكفى حيرتكم ولاداعى لأن - تدخلوا غيركم فى هذه الحيرة التى لاتوصل إلى اطمئنان ، ولاتوصل إلى يقين وهو ما يظهر من التحقيقات فقد حكى " جريدة وطنى " أن رفاتى يوحنا واليسع وضعا مع رفات الأنبا مقار الأسقف الذى استشهد سنة ٤٥١م ودفن فى الاسكندرية .

ووردت عبارة فى سير القديسين يفهم منها ضمنا أن رفات مقار الأسقف نقل إلى دير الأنبا مقار الكبير وحيث أن الثلاثة كانوا معا ، ونقل واحد فإن الإثنين يكونان معه . (٢)

(١) المرجع السابق ص ١٦٦ ، ١٦٧ بتصرف وبراجع السنكسارى ج ٢ (اليوم الثانى من

بؤونة) ص ١٤٩ فيه ما يؤكد هذا الكلام .

(٢) يوحنا المعمدان " يحيى عليه السلام " بين الإسلام والنصرانية ص ١٨١ .

ويجدد بنا أن نوضح أن المقارات ثلاثة :

أكبرهم صاحب هذا الدير ، ثم أبو مقار الاسكندراني ثم أبو مقار الأسقف وهؤلاء الثلاثة قد وضعت رسمهم في ثلاث أنابيب من خشب وتزورها النصارى بهذا الدير . (١)

ولذا لما سأل عزت السعدني الرهبان بالدير : أين إذن ثالثهما ؟ أي أين رفقات مقار الأسقف ؟ أجاب الأب مينا المقارى من رهبان الدير : قال كأنه يدلى بمعلومه سبق أن تليت حتى حفظت تماما أنه فوق الهيكل في كنيسة الأب " أبسخرون " مع رفقات القديسين الثلاثة : الأنبا مقار الكبير ، والأنبا مقار القصير ، والأنبا مقار الاسكندراني . (*)

ولما كان المسيحيون من قديم الزمان يتوجهون لزيارة المقارات الثلاثة الموضوعين في أنابيب الخشب وهم بلاشك دون " يوحنا المعمدان " ، " واليسع " منزلة عندهم فلو كان النبيان دفنا بالدير لتوجهوا من باب أولى لزيارتها ولما لم يحدث ذلك كان وجود النبيين بالدير مشكوكا فيه .

تحقيق اليوم الثاني

حدث التحقيق الثاني في اليوم الرابع عشر من نوفمبر ١٩٧٨م وملخصه أن الرهبان بالدير أحضروا تابوتا من أمام الهيكل الأثري الذي يحمل اسم يوحنا المعمدان نفسه في دير الأنبا مقار ، وبعد سماعهم بفتح التابوت دون تصويره وفك الأحزمة الضاغطة على الخشب ورفع الغطاء المصنوع من القماش والذي قد أصابه البلى ، ثم فتح غطاء التابوت وأزاح راهب بيديه اللغافة الأولى لتظهر تحتها لفافة أخرى بيضاء ورفق بالغ راح يكشف ماتحت اللغافة ، ومن بين اللفائف أبدى الراهب ظهر رأس الراقد في سلام في جـسـوف التابوت يقول المحقق : فشددت يد عالم الآثار الدكتور / عبد الرحمن عبد التواب لينظر معى الوجه إنسانى الملامح ليس شيخا ولا شابا ، الرأس تتناثر فيه الشعيرات البيض والسود ولكن سواده أكثر ، العينان مغضتان كأنه نائم لوقلنا له قم لقم معنا ، اللحية مازالت طويلة بشعيراتها السوداء والبيضاء الأذن اليسرى واضحة المعالم أما الأذن اليمنى فهو راقد عليها واليدان فوق الصدر والجسم كله نائم على جنب الأيمن فما كان من عالم

(١) وادى النطرون ورهبانه وأديرته ٥٥ ص ٦٨ .

(*) ملاحظة الأنبا مقار الكبير : مؤسس الدير بوادى النطرون في صحراء مصر الغربية غير الأنبا مقار أسقف " ادكو " والأنبا مقار الكبير كان سنة ٣٣٥م والأنبا مقار الأسقف كان سنة ٤٥١م والأنبا مقار الاسكندري كان معاصر لمقار الكبير .

الآثار إلا أن قال : سبحانك ربى تعلم السر وما يخفى ، وخاطب المحقق الرهبان قائلاً : إذا كان هذا الرائد داخل التابوت هو النبى يحيى بن زكريا فلا بد وأن يكون بلا رأس قالوا : كيف ؟ قلت : تقول الأنجيل الأربعة متى ولوقا ومرقس ويوحنا إن هيرودس قطع رأس يوحنا المعمدان وقدمها على طبق لسالموس فلو كان هذا يحيى أو يوحنا فلا بد أن يكون بلا رأس أو على الأقل يكون الرأس مع الجسد ولكن منفصلاً عنه والسدى شاهدناه رأسه مازال فى مكانه .

فقال عالم الآثار / عبد الرحمن عبد التواب : هذا حق وصدق ، قالوا والجد كله يملأ وجوه الرهبان الخمسة : نحن رهبان نعبد الله فى مكان قصى : لقد اكتشفنا التابوت وبجواره الرفات ، ولقد شاهدتم التابوت وبقي الرفات قلت وأين الرفات؟ قالوا وهم يشيرون إلى صندوق آخر كبير الحجم فى نفس الغرفة لم نلاحظه طول الوقت ولم يعمره أحد اهتماماً هنا فى هذا الصندوق قلت : ومن هو إذن الذى شاهدناه داخل التابوت .

قال واحد : ربما يكون النبى اليسع الذى صحب رفات يوحنا المعمدان فى رحلته الطويلة من أرض فلسطين إلى الاسكندرية حتى مقره الأخير فى دير الأنبا مقار .

وقال آخر : لو كان الاثنان قد قدما معا فلا بد وأن يكون رفاتهما معا قلت : أين ؟ قال : فى هذا الصندوق قلت : لنفتحه ، قالوا : لم يأمرنا الأب متى المسكين رئيس الدير بفتحه . (١)

وبعد أن أذن الأب متى بفتح الصندوق ، وحدث النتح برفع الغطاء كانت المفاجأة : اللوحة تضم أكثر من جسد واحد ، اللغائف تغطى كل شىء لم أشاهد رأساً ولكنى شاهدت رفات ، رفات من وحاولت أن أمد يدى ولكن الصندوق كان قد أغلق بابه . (٢)

ومادام الصندوق به عدة رفات فلا يدل ذلك على وجود النبى يحيى عليه السلام به ، فإن أجساد الأنبياء لا تبلى فقد أخرج النسائى فى سننه فى كتاب الجمعة عن أوس

(١) هل هو يوحنا المعمدان ؟ ص ٣٠ ، ٣١ .

(٢) أهرام الخيبر ص ٣ (السنة ١٠٤ - العدد ٣٣٥٧٧) .

ابن أوس أن رسول الله عليه الصلاة والسلام قال :

” إن الله عز وجل قد حرم على الأرض أن تأكل أجساد الأنبياء عليهم السلام ” (١) ،

والأنبياء أحياء في قبورهم زيادة على أن الأرض لا تأكل أجسادهم فقد وردت فسى حياتهم في قبورهم أحاديث كثيرة منها ما رواه أنس بن مالك رضى الله عنه أن رسول الله صلى الله عليه وسلم قال أتيت وفي رواية هذآب مررت على موسى ليلة أُسرى بي عنسد الكتيب الأحمر وهو قائم يصلى في قبره . (٢)

وهذا الهدى النبوى الشريف يغنيننا عن التحدث عما ورد فى الميامير والمخطوطات المسيحية حول مكان رفات النبى يحيى عليه السلام فقد تضاربت أقوالها وكل ما يهيم البشرية هو الاقتداء بسلوك الأنبياء والعمل بسنتهم لمعرفة أماكن أجسادهم ، وهذا النبى الكرم كان مثلا أعلى فى التقوى والحنان والبر بالوالدين ، والطاعة لله والرحمة بالإنسانية وهذا كله تحتاجه الإنسانية لتحقيق لها السعادة ولعل ما حدث من اثاره حول هذا الموضوع من جانب أقباط مصر يعتبر لفتة لعلماء مصر ومفكرىها لتعمير هذا السوادى وتحويله من أوكار إلى جنات ذات شمار .

(١) الحديث بتمامه فى سنن النسائى بشرح الحافظ جلال الدين السيوطى وحاشية الإمام السندى ج ٣ ص ١١ (كتاب الجمعة - باب فضل يوم الجمعة) طبع بيروت لبنان بدون تاريخ وأخرجه ابن ماجه فى سننه فى باب ذكر وفاة النبى عليه الصلاة والسلام ورواه غيرهما كأبى داود .

وقال الحاكم فى المستدرک هذا حديث صحيح على شرط البخارى ومسلم ولم يخرجاه وقال الذهبى صحيح (المستدرک على الصحيحين وبذيله التلخيص للحافظ الذهبى رحمهما الله ج ١ ص ٢٧٨ طبع بيروت - بدون تاريخ .

(٢) صحيح مسلم بشرح النووى ج ١٥ ص ١٣٣ (كتاب الفضائل - باب فضائل موسى صلى الله عليه وسلم) .

الفصل الثانى

الجماعات التبشيرية ودورها فى نشر المسيحية

الجماعات التبشيرية قامت بدور واضح فى نشر المسيحية ومن الملاحظ أن هذه الجماعات انبثق منها جمعيات أنشئت العديد من المدارس والمطابع ، ومؤسسات التبشير فى الشرق الإسلامى .

نذكر من هذه الجمعيات :

— اخوة المدارس المسيحية :

وهى جمعية أسسها القديس " دى لاسال " عام ١٦٨٠م لتعليم الناشئة ولها مدارس فى الشرق .

— الاخوة الوعاظ : أو الدومينيكان :

وهم أعضاء الرهبانية التى أسسها القديس عبد الأحد^(*) عام ١٢٠٦م ، وكان اتباعها أرباب تعليم فلسفى لاهوتى ، ثم دخلوا البلاد الشرقية فى القرن السابع عشر الميلادى وأسسوا إكليركية بالموصل عام ١٨٨٢م ، وكانت فيها مطبعة عربية شهيرة .

— الاخوة المريميون :

وهى جمعية أسسها شامبانيا^(*) الطوباوى ١٨١٧م لتعليم الناشئة لها مدارس عديدة فى الشرق^(١) .

ونظرا لنشاط الجماعات التبشيرية ودورها فى نشر المسيحية يلزم ذكر بدايتها وتوغلها فى بلاد الإسلام ، وبيان جماعتها بالتفصيل ، ودورها فى بلاد الإسلام ومساندة الاستعمار لها والربط بينها وبين الحركة المرسلية الحديثة لتكون على بينة من أمرها .

(*) عبد الأحد أو القديس دومينيك (١١٧٠ - ١٢٢١م) ولد فى قشتاله (باسبانيا) وأسس رهبانية الاخوة الوعاظ لمقاومة بدعة الإلبيجيين ، يراجع (المنجد فى العلوم ص ٤٤٧) .

(*) شامبانيا (مارسلان) (١٧٨٩ - ١٨٤٠م) كاهن طوباوى أسس جمعية الاخوة المريميين يراجع (المرجع السابق ص ٣٨٢) .
(١) يراجع المرجع السابق ص ٢٨ .

بداية الجماعات التبشيرية

من الثابت تاريخيا أن الجماعات التبشيرية أدت دورا خطيرا في نشر المسيحية في الغرب والشرق ، وساهمت مساهمة فعالة في تبشير أوروبا وانتشار المسيحية بها ففى الفترة من (٥٠٠ - ١٥٠٠) م ولذا يقال :

كانت فترة الألف سنة هذه ، بالنسبة للكنيسة المسيحية تتمم بعلامات التقدم للمحوظ ، والعدد الكبير من المتجددين ، وإن كان الاسلام خلال هذه الفترة يتقدم بخطوات سريعة واسعة فقد ربحت الكنيسة شعوب شمال غرب أوروبا للمسيح وكذلك شعوب روسيا ومع الاستكشافات الجغرافية والرحلات إلى القارات التي لم تكن معروفة حتى ذلك الحين دخلت المسيحية الدنيا الجديدة . (١)

ولما سئم الناس في الغرب من ترف رجال الدين المسيحي ، وخذاعهم انبثقت الجماعات التبشيرية من الأديار تمل الزهد والتكشف في الحياة ، وتقرب من الناس في صورة روحانية ، ما حيب فيها المسيحيون في بادئ الأمر ، وعاونها رجال الكنيسة لشعورهم بأن الناس كادوا يولون لهم الأديار .

وزاد النشاط التبشيري في الوقت الذي كره الغرب المسيحي فيه دعاة الحسروب الصليبية يقول صاحب الكنيسة المتغيرة ، وفي الواقع أنه حتى في القرن الحادى عشر عندما استفذت الحملات الصليبية حماس الشعوب الكاثوليكية ، كانت توجد شهادة مستمرة أخضعت بالتدرج الغزاة المتبريرين ، ونشرت معرفة المسيح في الأقاليم النائية التي جاءوا منها ، فالمرسلون النسطوريون ارتحلوا حتى بلغوا الصين وسيبيريا ، وأقاموا كنائس من سمرقند حتى سيلان ، وعبر اليونانيون من القسطنطينية إلى بلغاريا ، ومنها نفذوا إلى روسيا حتى قلبها ، بينما وصل المرسلون من كنيسة بريطانيا وكنيسة روما إلى الشعوب الوثنية في وسط وشمال أوروبا ، وكان في شمال إفريقيا وغرب آسيا من يعترفون المسيحية أكثر من فيها اليوم ، وكان الرهبان يخرجون في جماعات يتألف كل منها من اثني عشر راهبا بزعامة رئيس منهم ليفتحوا ميادين جديدة للإنجيل ، بينما يقوم الباقون بالتدريس في المدرسة ومتى تعلموا لغة الأهالي حولهم ، فإنهم يترجمون بعض أجزاء

(١) نشأة الطوائف المسيحية للبطريرك اسحق سعد ص ١٠٤ بدون عدد للطبعة دار الجيل للطباعة بالقاهرة بدون تاريخ .

الكتاب المقدس إليها ليسهل نشره بين الأهالي^(١) وقام العديد من رجال الحركات التبشيرية بأعمال كبيرة ، كدراسة اللغات الشرقية لأجل التبشير بالمسيحية ، وساعدة الفقراء ورعاية المرضى والمحتاجين وغير ذلك .

توغل الجماعات التبشيرية في البلاد الإسلامية

بظهور البروتستانتية في الغرب ، تحرك النشاط التبشيري المكثف إلى بلاد الشرق فقد أراد قادة الكنيسة أن ينفسوا عن هزائمهم المتلاحقة أمام ضربات البروتستانتية الموجهة بنشر المسيحية الكاثوليكية في بلاد الإسلام ، وفي العالم الجديد أيضا . يقول المرجوم : محمد فريد وجدى :

في أوائل القرن السابع عشر رأت الكنيسة أن تنشط في أمر التبشير لتعوض ماخسرتة من النفوذ من جهة البروتستانتية فأعطى " البابا " خطة منتظمة وجاء البابا غريغور^(*) الخامس عشر فأسس لها مدرسة خاصة يدخلها الشبان من مختلف الأمم ليتمروا على صناعة الدعوة إلى الدين ، وأسس لهم مطبعة تطبع بخمسين لغة وكان ذلك سنة ١٦٢٢م ومن ذلك الحين توزع الدعاة على أرجاء الأرض بواسطة أربع طوائف رئيسية وهي الدومينكان ، والفرنسيسكان ، والجزويت ، والأباء البياض ثم قسموها إلى بعثة الشرق وهي تشمل " مصر " و " اثيوبيا " وجزائر الأرخبيل اليوناني ، و " تركيا " و " الفرس " ثم بعثة الصين واليابان . ثم يلي هذه بعثة الهند وتشمل جزائر الأقيانوسية^(*) إلى مانيلا والفلبين الجديدة وأخيرا بعثات أمريكا التي تمتد على الأمريكتين الشمالية والجنوبية إلى جزائر الأنتيل^(*) (٢) وسأعرض أهم الجماعات التبشيرية مبرزا دور كل منها وخاصة بأرض الإسلام .

(١) هـ برود بنت ترجمة وليم وهبة ص ٣٩ - ٤١ بتصرف يسير .

(*) غريغور ١٥ : هو غريغوريوس الخامس عشر تقلد كرسي البابوية من عام ١٦٢١م إلى ١٦٢٣م يراجع دائرة المعارف للبيستاني مجلد (٥) ص ٨ ، المنجد في العلوم ص ١١٢ .

(*) جزائر الأقيانوسية : سبق التعرف بها ص ١٥٤ بالهامش .

(*) جزائر الأنتيل : أرخبيل في أميركا الوسطى في المحيط الأطلسي يقسم إلى جزر الأنتيل الكبرى وهي جمهوريات منها " كوبا " و " بريطانيا " والولايات المتحدة الأمريكية ، وجسر الأنتيل الصغرى وتتقاسمها عدة دول من بينها بريطانيا ، وفرنسا ، وهولندا ، والولايات المتحدة (يراجع المنجد في العلوم ص ٧٣) .

(٢) دائرة معارف القرن العشرين " الزائغ عشر الهجري " المجلد الثاني ص ٢٠٨ ط (٢) دار المعرفة للطباعة والنشر - بيروت بلبنان ١٩٧١م باختصار يسير .

١ - الأباء البندكتيون

ينسب " البندكتيون " إلى شخصية تدعى " بندكت " الذي أطلق على الحركة البندكتية ، ويعتبر شخصية هامة في تاريخ الرهبنة الغربية ويقال في شأنه إنه ولد عام ٤٨٠م لأسرة من النبلاء ونشأ في حياة الترف والبذخ التي تميز بها نبلاء الرومان ولكن حدث له وهو في العشرين من عمره رد فعل عنيف على تقاليد نشأته الأولى ف قضى ثلاث سنوات من حياته ناسكاً في كهف وفي عام ٥٢٠م أسس ديراً في " مونتى كاسينو " أصبح مركزاً للطريقة البندكتية . (١)

ونشر " بندكت " طريقته من ايطاليا في صورة ثلاثم الناس " فاندفعت الحركة من نورسيا *Nursia* في " ايطاليا " دفعة قوية إلى الأمام ، وانتشرت تعاليم صاحبها في الأديرة حيث قلل من انشغال الرهبان بالقسوة على أنفسهم ، ليتفرغوا لخدمة الناس مع القيام بالشعائر الدينية ، ووجه عناية خاصة بالزراعة ، وكانت الأديرة البندكتية إحدى الوسائل الرئيسية التي انتشرت بها المسيحية بين بعض الشعوب الأوربية ففى القرنين السابع والثامن الميلاديين . (٢)

وحولوا نشاطهم بعد ذلك إلى بلاد الإسلام ، فاهتموا باللغات الشرقية عموماً ، وزادوا عناية باللغة العربية ويصف نشاطهم نجيب العقيقى بقوله :

فكانوا أول من عنى بالعربية تعليماً ، وترجمةً ، وتصنيفاً ثم تناولوا اللغات الشرقية جميعها من فجرها حتى اليوم ونشروا الأبحاث عنها في مجلتهم . (٣)

٢ - الأباء الفرنسيسكانيون

قام بإنشاء رهبانيتهم وتكوين جماعتهم (فرانسيس داسيز) الأسيزى نسبة إلى القرية ، وقام بنشر تعاليمه في قرنته وما حولها وقد قيل في نشأته إنه ولد سنة ١١٨٢م . وكان اسمه عند الولادة " جيوفانى " فغيره والده إلى فرانسيسكو تحدر من عائلة موسرة

- (١) حكمة الغرب : تأليف برتراندرسل ترجمة : فؤاد زكريا ج ١ ص ٢٦٢ (سلسلة كتب ثقافية - إصدار المجلس الوطنى للثقافة والفنون والآداب بالكويت ٦٢) ١٤٠٣ هـ = ١٩٨٣م .
- (٢) الكنيسة المتغيرة ص ٣٢ ، ٣٨ بتصرف ، ونفس المرجع ص ٤٢ .
- (٣) المستشرقون ج ٣ ص ١٠٤٤ .

قننت أجمل بقاع إيطاليا آنذاك تعلم الفرنسية عن أمه ، والاطليانيه عن أبيه واللاتينية عن طريق الكنيسة واشتغل بالتجارة مع أبيه في البداية ، ثم تطوع في الجيش البابوي سنة ١٢٠٤م ، وخبيل إليه وهو طريح الوساد في مدينة " سبولينو " (*) أنه كلف بتأديسة رسالة سماوية فترك الجيش وانقلبت حياته رأسا على عقب ، فلزم الزهد وأهمل مظهره حتى أصبح محط الاستهزاء ، وصاح الناس في وجهه مخبول مخبول . (١)

وكان فرنسوا في بدء أمره ، من أهل الفسق والمجون ، بعيدا عن حياة الفساسة حتى ألم به المرض فتحول فجأة الى حياة التقشف ، وسار حافي القدمين ، ييشمر بالإنجيل ، وجمع حوله زمرة من أصحابه ، وقصد روما سنة ١٢١٠م ، مع رفاقه ليحصل على إذن بزاولة نشاطه ويقول صاحب كتاب (نشأت الطوائف المسيحية) : ومعهد صعوبة كبيرة استطاع فرانسيس أن يقنع البابا " أنوسنت الثالث " (*) أن يوافق رسميا على نظام الحياة البسيطة الذي وضعه فرانسيس لنفسه ولرفاقه ، وسرعان ما اشتهر الفرنسيسكان كما عرفوا بالتبشير والنصائح الروحية . (٢)

وقامت هذه الجماعة بدور هام في الغرب في الوقت الذي طغت فيه الكنيسة برجالها ، الذين تعالوا على الشعب حتى سخط عليهم ، ونقم على ترفهم في تلك الظروف أظهرت جماعتهم شعار التقشف حتى حققوا لأنفسهم مكانة في نفوس الشعب يقول : رولاند بيستون : وقد نشط الفرنسيسكان في مكسيكو وجنوب كاليفورنيا ، حتى نجحوا في اطلاق اسم " سان فرانسيسكو " على اسم القديس " فرانسيس " كما دعوا اسم " لوس انجيليس " معناها الملائكة و " سكرمنتو " ومعناها الفريضة (٣) ويمكن القول ان انغماس الكنيسة في الشهوات ، وانحطاطها إلى الدرك الأسفل في الرذائل ساهم في رجحان كفة هذه الطائفة ، فنجح الفرنسيسكان في نشر المسيحية في أوربا لأنهم كانوا متواضعين وبعيدين عن المظاهر الكاذبة وذلك في الوقت الذي كانت الكنيسة فيه تمثل طبقة الغنى

(*) " سبولينو " : اسمها الحالي : سابينا Sabina مقاطعة قديمة في ايطاليا الوسطى

(١) (المنجد في العلوم ص ٣٤٢) .
العصور الوسطى الأوربية د / عبد القادر أحمد يوسف ص ٢٤٥ - ٢٤٦ بدون عدد

للطبعة طبع صيدا - بيروت ١٩٦٢م .

(*) " أنوسنت الثالث " : اعتلى كرسي البابوية من عام ١١٩٨م - ١٢١٦م (مراجع: دائرة

المعارف للبستاني مجلد ص ٨ .

(٢) نقله إلى العربية المطران اسحق مسعد ص ٧٧ .

(٣) الكنيسة من البدء إلى القرن العشرين ص ١٧١ .

الفاحش والشرار الطاغى وكانت برجالها فى واد ، والشعب فى واد آخر " بحيث أن الكنيسة بعدت بنفسها وبعدت بالدولة عن الفضائل المسيحية الأصيلة ، وعن الشعوب المسيحية كذلك وما تتطلبه من حرية ، وإخاء ، ومساواة وأن الكنائس فى أوروبا تعالسى وتمشى عادة وراء الحكومات الملكية والغريب أنها تنقسم عليها فى آن واحد لأنها تهدف أن تكون لها الكلمة العليا عليها وأن تكون دولة فى داخل الدولة لما لرؤساء الكنائس من الولاية على تنويع الملوك وإعطائهم الحق المقدس ، ولما لهم من أطباع دنيوية كالحال مثلا فى " البابا بونيفاشيوس الثامن " (*) عندما يمسك سيفين فى كلتا يديه ويصرخ قائلاً هذا سيف الدين وهذا سيف الدنيا أنا " بابا " وأنا " امبراطور " . (١)

ولذا كانت علاقة " فرنسيس " بالكنيسة موضع الأخذ والرد فهى معه فى مسلء الفراغ التى عجزت عن ملئه حين سئم الناس رجال الكنيسة والمسيحية معا ، وهى ضده حين يعلن التقشف والبعد عن الدنيا فى الوقت الذى ينغمس فيه رجال الكنيسة فى زينة الحياة بل ويغرقوا فى شهواتها إلى آذانهم ، ولذا لما ذهب قائد الجماعة إلى بلاد الشرق عمل رجال الكنيسة على إعادة تشكيل الجماعة بصورة أقرب إلى فكرهم فأفضت هذه التغييرات إلى تخليه عن رياستها .

تبشير " فرنسيس " فى بلاد الإسلام

لقد تجول كثير من المبشرين فى البلاد الإسلامية ، وكان من طلائع المبشرين فى الشرق الإسلامى القديس " فرنسيس " نفسه ، فقد رحل إلى مصر أثناء الحملة الصليبية الخامسة وقابل السلطان الملك الكامل محمد فى معسكره بدمياط ودعاه وجنوده لاعتناق المسيحية ، وقد قدم لنا الأستاذ الدكتور " محمد مصطفى زيادة " صورة واقعية لهذه المقابلة فقال :

" وبينما تجرى المفاوضات بين السلطان الكامل والقيادة الصليبية فى مجراها الفاشل (وكان ذلك فى أعقاب الحملة الصليبية الخامسة على دمياط) جاء إلى المعسكر الصليبي فى دمياط رجل مشرف على الأربعين من العمر ، بالى الثياب وليس فى مظهره إلا ما يثير سخرة الجاهل .

(*) (بونيفاشيوس ٨) ولد فى " أنا نبي " نحو سنة ١٢٢٨م ثم انتخب بابا سنة ١٢٦٤م وتوفى فى روما سنة ١٣٠٣م يراجع (دائرة المعارف للبستاني مجلد (٥) ص ٧١٩ ، النجد فى العلوم ص ١١٢ .

(١) الاستعمار والتبشير والاستشراق بعد حرب ١٠ رمضان ص ٧٩ ، ٨٠ .

كان هذا الرجل هو القديس " فرنسيس " الذي يرجع إليه تأسيس جماعة الرهبان الفرنسيسكان ، وهم الذين أطلق عليهم اسم الإخوان الفقراء ، أو الفقراء الرماذيين إشارة إلى لون ملابسهم الرهبانية ، ووصل القديس " فرنسيس " إلى المعسكر الصليبي ، حيث وجد الزعامات الصليبية مختلفة حول قبول عروض السلطان الكامل للجلاء الناجز الشامل عن دمياط والسواحل المصرية ، واشترك " القديس " في النقاش المضطرب ، ونصح بقبول عروض السلطان حقنا للدماء ، غير أن نصيحته لم تلق مجيباً فرحل عن المعسكر الصليبي إلى أطراف معسكر المسلمين في " فارسكور " حيث قبض عليه الحراس المصريون دون أن يبدي أية مقاومة ، وهو يتكلم كلاماً لم يفهم أحد منه شيئاً سوى لفظ " صلدان " يريد بذلك أنسة يرغب في الثول بين يدي السلطان الكامل ، وأخيراً وجد القديس نفسه في حضرة السلطان الكامل تحيط به حاشية قليلة من قاداته ومترجميه ، وربما كان بعض أولئك التراجمة ممن اشتراهم الكامل أيام نيابته عن أبيه بالقاهرة من أفراد حملة الأطفال ، وشرح القديس للسلطان الكامل سبب قدومه إليه ، واستأذن أن يعظه ويصف له المسيحية ويدعوه إليها وأذن السلطان للقديس في الكلام واستمع له في دماثة المتكمن من عقيدته ، المحترم لعقيدة غيره .

وما يدعو إلى الالتفات أن " الكامل " لم يجادل القديس " فرنسيس " فيما قال ولم يستدع أحداً من علماء لجادلته ، بل اكتفى بالبالغة في اكرامه ، واكتفى القديس بدوره في الإمعان في إطراء السلطان ، بعد أن أوصاه بحسن معاملة الأسرى ممن الصليبيين ، وبعد أن طلب إليه إعطاء الإخوان الفرنسيسكان سدانة كنيسة القيامة ببيت المقدس ، ثم استأذن القديس " فرنسيس " " السلطان " في الاتصال بالجنود الأيوبيين المسلمين والحديث إليهم ، فأذن له ، وظل القديس المسيحي يتقلب في معسكر المسلمين بضعة أيام حتى قرر الرحيل ، فرده السلطان الكامل محروساً إلى أطراف معسكر الصليبيين .

ورجع القديس " فرنسيس " إلى أصحابه ليخبرهم بما شهد وسمع من أحوال المسلمين وسلطانهم ، ولينذرهم بما عساه يتطور إليه مشروع الهجوم على دمياط ، وليكرر عليهم فوائد عروض السلطان ، لكنه وجد النية معقودة على الحرب ، وهي عكس ما أراد أن يسهم به في خدمة المسيحية فاقتنع بأن لاصلحة في مقامه ، ونفض تراب المعسكر الصليبي عن قدميه ويَمَّ نحو الشام وفلسطين بإذن من السلطان الكامل حيث أقام بضع سنوات ليؤسس للإخوان

الفرنسيسكان نواة أعمالهم في سدانة كنيسة القيامة ببيت المقدس حتى العصر الحاضر . (١)

تطلع " فرنسيس " لبيت المقدس

لم يكن ذهاب " فرنسيس " لبيت المقدس وليد الصدفة وإنما سبقه إعداد شمس محاولة فشلت حيث لم يتحقق له الوصول إلى الديار المقدسة ، ولما تمكن من الوصول فسي المرة الثانية ولم يظفر بمراده في تبشير سلطان المسلمين وجنود بيت المقدس وجه دعوته إلى مصر وبلاد الشام ، ومنذ عام ١٢١٠م حيث حصل على موافقة " البابا انوسنت الثالث " بمزاولة العمل " انطلق مع اتباعه منذ ذلك التاريخ لممارسة الوعظ بالمدن واتخذ من كنيسة القديسة " ماري " قرب " أسيس " مركزا له .

ودفعه حماسه الديني لكسب النصر للصليبيين عن طريق التبشير في الأراضي المقدسة وحاول ذلك فعلا سنة ١٢١٢م إلا أن سفينته جنحت لشواطئ " دلماشيا " (٢) نتيجة للأعاصير فاضطر إلى الرجوع لإيطاليا غير أنه ذهب إلى الديار المقدسة سنة ١٢٢٠م أثناء الحملة الصليبية الخامسة على مصر . (٣)

كما ذكرت فيما سبق ، وما يجدر ملاحظته أن الرجل لم يبأس وولى وجهه شطر الشام ومصر كما ذكره ج . ولز : فأخذ يعظ الناس في مصر وفلسطين مبشرا بدعوته ليعترض المسلمون عليه . (٣)

وقام اتباعه من بعده بنقل التبشير في صورة منظمة من أوروبا إلى آسيا ، وإفريقيا ، في محاولة منهم لتنصير المواطنين .

نشاط الفرنسيسكان العلمي بالشرق :

لهذه الجماعة نشاط بارز في بلاد الشرق الإسلامي ، فقد تعلموا اللغات الشرقية بالأديرة والجامعات ، وانتشرت جماعتهم في بلاد الشرق بالقاهرة ، وبيروت ، والقدس حيث

(١) حملة لويس التاسع على مصر وهزيمته في المنصورة الأستاذ / محمد مصطفى زيادة ص ٥١ -

٥٢ ط (١) مطبعة لجنة التأليف والترجمة والنشر بالقاهرة ١٣٨١ هـ = ١٩٦١ م ، التاريخ

الاسلامي وأثره في الفكر التاريخي الأوربي في عصر النهضة ص ٨٢ - ٨٤ .

(٢) دلماشيا : منطقة ساحلية في يوغسلافيا شمال شرقي الأدرياتيك قاعدتها سبليت مركز سياحي يراجع (المنجد في العلوم ص ٢٨٧) .

(٣) العصور الوسطى الأوربية ص ٢٤٢ .

(٤) معالم تاريخ الإنسانية المجلد الثالث (في المسيحية والإسلام والعصور الوسطى وعصر النهضة

أنشأوا مركز دراسات الكتاب المقدس فيها ١٨٥٠م . وألحقوا به مكتبة ١٨٩١م تحتوي على ٦٣٠٠٠ مصنف بينها الكثير من الآثار ، وبعضها من تصنيف علمائهم ، ثم أصدرها لـ مجلة الأرض المقدسة ١٩٢١م ثم حوليات ١٩٥١م ولم يقف نشاط الفرنسيين على الأماكن التي ذكرت فقد أسسوا مطبعة عربية في طنجة^(١) ١٨٦٣م ، وكلية إكليريكية في الجزيرة ١٩٣٩م ، وأنشأوا مجموعات علمية وتاريخية ، ومكتبة وتراجم ، ووثائق ، ودراسات وغيرها .

وصنفوا في نطاقها وخارجها عنها مصنفات عن الشرق بلغات مختلفة ، وطبعوها في أوربا وأمريكا ، وأنشأوا أيضا مركز الدراسات الشرقية في القاهرة ١٩٥٤م وأصدروا عنه نشرة الدراسات الشرقية ، ورتبوا له مكتبة تحتوي على ١٦ ألف مجلد معظمها نصوص أصلية وفرمانات وفتاوى وكتب مقدسة في طبعاتها الأولى ، ومجموعات اسلامية نادرة ، وقواعد للغات الشرقية كاملة .^(١)

انقسام جماعة الفرنسيين

بعد انتشار أفراد الطائفة في الغرب ، وتحول البعض منهم إلى الشرق حسادت جماعتهم عن الطريق المرسوم من قبل المؤسس لها ، يقول الدكتور / عبد القادر أحمد اليوسف بلغ عدد الفرنسيين عند وفاة المؤسس سنة ١٢٢٦م خمسة آلاف راهب انتشروا في " هنفاريا " و " ألمانيا " و " بريطانيا " و " فرنسا " و " أسبانيا " وأصبح عددهم سنة ١٢٨٠ ما يقارب المائتي ألف موزعين بين ثمانية آلاف دير ، ومع ذلك فقد انقسم الفرنسيون على أنفسهم حال وفاة المؤسس مكونين جناحين كبيرين هما :

الفرنسيون الماديون الذين أجازوا الهبات ، والفرنسيون الروحانيون الذين تسكوا بشعار الفقر، واتخذ تطرف الفرقة الروحانية إلى الاصطدام بالبابوية في عهد " جون الثاني عشر " الذي اتهمهم سنة ١٣٢٢م بالمروق الديني .^(٢)

الفرير (الإخوة)

امتلكت الأديرة الكثير من الأراضي والثروات ، فاستشرى فيها الفساد ، ودب فيها

الفوضى ، وظل أمرها يتردى في الأوضاع السيئة حتى نهاية القرن الثاني عشر حيث هبت

أنظمة المندكانت كما يقال : أو الفرير (الإخوة) التي كان من أشهرها الفرنسيين والدومنيكان .

(١) طنجة : مدينة في المملكة المغربية تقع على مضيق جبل طارق يراجع المنجد في العلوم ص ٤٣٧ .

(١) يراجع المستشرقون نجيب العتيق ج ٣ ص ١٠٤٥ . بتصرف .

(٢) العصور الوسطى الأوربية ص ٢٤٧ .

وسيا بمهذين الإسمين نسبة لمؤسسيهما ، وعارضت أنظمة المندكانت نظام الرهبنة الذي يعزل الرجال والنساء عن العالم والمجتمع الإنساني . (١)

وخرجت إلى واقع الحياة تنشر المسيحية في الشرق والغرب وتذل العقبات التي تعترض طريقها بالدراسة والتعلم حتى قيل في شأنهم :

وقد حمل عبء التبشير والدعوة المسيحية جماعات الرهبان الدومنيكيين ، والفرنسيسكانيين ففي سنة ١٢٥٠م أنشأ مجلس المبشرين في مدينة طليطلة أول مدرسة للدراسات الشرقية أنشئت في أوروبا ، وفي هذه المدرسة كانت تعلم اللغتين العربية والعبرية لإعداد مسن سيقومون بالتبشير للنصرانية بين المسلمين واليهود . (٢)

وقد تكلمت عن الفرنسيسكان ودورهم التبشيري في الشرق والغرب ونشاطهم العلمي وفي الحديث عن النظام الثاني .

٣ - الدومنيكان

النظام الدومنيكي منسوب لمؤسسة " دومنك " الذي ولد في مدينة " كالا روكا " في قشتالة بأسبانيا سنة ١١٢٠م وترعرع تحت كف عمه الذي كان قسيسا . (٣)

ومع أنه اتبع الفقر ، وجعله مثله الأعلى مثل الفرنسيسكان إلا أنه اختلف عنهم بأن كان همه الأول هو التعليم والتبشير بالإيمان ، وحفظه من " الهرطقات " ولذلك فقد أدوا دوراً هاماً في التحقيق البغيض الذي حدث خلال القرن الثالث عشر " وكان القديس دومينيك الأسباني (١١٧٠ - ١٢٢١م) شخصية مغايرة جداً للقديس " فرنسيس " فقد كان قبل كل شيء " تقليدي العقيدة " وكان ولوعاً بهداية الهرطقة عن طريق الجدال ، فندبه البابا " أنوسنت الثالث " للذهاب والتبشير بين الاليبيجستيين وكان عمله يسير جنباً إلى جنب مع القتال والمذابح التي تمت أثناء الحملة الصليبية عليهم فمن لم يستطع دومينيك أن يهديهم إلى سبيل الدين ، أعمل فيهم صليبيو أنوسنت السيف والنار ، ومع هذا فإن نشاطاته واعتراف " البابا " بعقد رهبانيته وتشجيعه

(١) نشأة الطوائف المسيحية ص ٧٦ .

(٢) التاريخ الإسلامي وأثره في الفكر التاريخي الأوربي في عصر النهضة ص ٨٢ .

(٣) العصور الوسطى الأوربية دكتور / عبد القادر احمد اليوسف ص ٢٤٧ .

إثاءً لتَشَهَّدُ بتصاعد سيل المناقشة • واعتقاد النَّاسِ كافة بما فيهم البابوية نفسها بأن القوة ليست علاجاً للموقف (١) • وهذه صورة لإكراه من لم يعتنق النصرانية على التنصير اجتمع فيها تأييد السلطان مع جماعة الدومنيكان • ووصل بهم الأمر منتهاه حين قاتلوا طوائفهم المنشقة عليهم واستعانوا بسيف السلطة في إبادتهم •

موقف الدومنيكان تجاه القدس

شأن الدومنيكان شأن إخوانهم في نظرتهم لبيت المقدس فلقد انتشرت فعاليات المبشرين الفرنسيين والدومنيكان في أكثرية أرجاء العالم المعروف انذاك فأَمَّ قسم منهم أواسط آسيا وأدوا دورًا خطيرًا في الاتصالات بين البابوية والمنغول من أجل استعداد • هؤلاء على المسلمين لغرض انقاذ الملكة الصليبية في الأراض المقدسة • (٢)

وواقع هاتين الطائفتين يشهد بأنهما وإن سلكا طريق اللين في أول الأمر إلا أنهما لم يشذا عن خط سير الكنيسة في محاربة المسلمين وفي الضرب بيد من حديد على ما يسمونهم بالهراطقة وهذا مادعا المؤرخ المسيحي هـ • ج ولز : إلى القول الآتى :

وتطور عقد الرهبان السود أى " الدومينيكن " إذ كان الفرنسيين هم الرهبان الشهب (٣) يبين لنا من عدة أوجه أن الكنيسة الكاثوليكية كانت وهى عند مفترق الطرق تتردى مستسلمة رويدا في أعماق الاعتقادية الحتمية (Dogma) المنظمة • وهذا تقع في نزاع لارجاء فيه مع ذكاء الإنسانية المتوقد وشجاعتها المشهورة •

ومذلك تخيرت الكنيسة طريق القسر والإجبار • وهى التى واجهها الأوحى أن ترشد وتهدى ولا يزال آخر حديث ألقاه القديس "دومينيك" إلى الهراطقة الذين جهد أن يهديهم إلى الطريق السوى باقياً لنا إلى اليوم وهو من صوى التاريخ الهامة وأنه ليكشف لنا عن رجل تغلى مراحل عيظه القتال لأنه فقد إيمانه في قوة الصدق نظراً لأن صدقه "الخاص" لم ينتصر قال : " قد نصحتكم سنين عديدة بلا جدوى • باللطف والموعظة والرجاء والبكاء ولكننا تبعنا للمثل القائل في بلادى " حينما تفشل البركات عن إتمام أى شئ " • فمن الجائز أن تفيد اللكنات " • سنشير عليكم الأمراء والأخبار الذين سوف - ويا للأسف -

(١) معالم تاريخ الإنسانية مجلد ٣ ص ١٠٧ • ١٠٨ •

(٢) العصور الوسطى الأوربية ص ٢٤٨ •

(٣) الشهب جمع أشهب وهو الرمادى اللون " المترجم " •

يسلحون الأمم والممالك ضد هذه البلاد وبذاتفيد اللكمات حيث كانت البركات واللفظ غير ذات جدوى . (١)

أين هذه التعاليم من هدى الإسلام ورحمة القرآن الكريم ؟ (ادع إلى سبيل ريك بالحكمة والموعظة الحسنة وجادلهم بالتي هي أحسن إن ريك هو أعلم بمن ضل عن سبيله وهو أعلم بالمهتدين) . (٢)

وقول الله عز وجل لنبيه صلى الله عليه وسلم : (ليس عليك هداهم ولكن الله يهدي من يشاء) . (٣)

ومخاطبة الله تعالى للمسلمين : لا إكراه في الدين قد تبين الرشد من الغي فمن يكفر بالطاغوت ويؤمن بالله فقد استمسك بالعروة الوثقى لا انفصام لها والله سميع عليم . (٤)

نشاط الدومنيكان العلمى

تطلعت جماعة الدومنيكان إلى علوم الشرق ، ومعرفة لغته ولهجاته " وقرر مجمع طليطلة (١٢٥٠م) الإنفاق على ثمانية من الرهبان الدومنيكيين ، على رأسهم رايونند ومارتيني كانوا قد انقطعوا لدراسة العربية و صنف أحدهم أول معجم عربي إسباني (١٢٣٠ م) خلا نفر من زملائهم أرسلوا إلى باريس لتعلم اليونانية والعربية والعبرية فيها (١٢٥٥ م) ثم كلفهم مجمع بلنسية (١٢٥٩ م) تأسيس مدرسة للعربية والعبرية في قطلونيا (١٢٦١ م) وقد صنف أحدهم وهو " غليوم الطرابلسى " كتابا عن الاسلام أهداه الى من أصبح البابا غريغوريوس (١٢٧١ - ١٢٧٦ م) وألف " دى مونتى كروسيى " كتابا ثانيا عن عقائد تركيا والتر . (٥)

ويلاحظ أن جماعة الدومنيكانيين من ناحية فلسفة ابن رشد فيقال في شأنهما : وشجر النزاع حول حركة ابن رشد بين الرهبانيات طوال مائة عام وقسم الدفاع نفسه إلى

-
- (١) معالم تاريخ الانسانية (المجلد الثالث) ص ١٠٨ .
 - (٢) سورة النحل الآية ١٢٥ .
 - (٣) سورة البقرة من الآية ٢٧٢ .
 - (٤) المرجع السابق الآية ٢٥٦ .
 - (٥) المستشرقون ج ١ ص ٩٨ .

معسكرين : الصوفى الأفلاطونى ومعظمه من الرهبان الفرنسيسكانيين والعقلى الأرسطاطلسى
وجله من الرهبان الدومينيكيين .

هذا على اختلاف فيما بين الرهبانية الواحدة : فتوما الأكوينى الدومينكى اعتمد على
فلسفة ابن رشد ، مع أنه من أشد خصومه فى التوفيق بين الفلسفة والدين ورد عليه
زميله رايوند ومارتيني الدومينكى فى كتابه خنجر الإيمان . (١)

وقد اتجه الدومنيكان إلى التعليم ، وبرزوا فى تشييد النهضة الأوربية مقتبسين
من التراث الثقافى العربى بواسطة علمائهم وفلاسفتهم واستخدموا ثقافتهم فى نشر المسيحية
فى بلاد الشرق الإسلامى وفى وصف نشاطهم العلمى يقول العقيقى ما ملخصه :

فقد وفدوا على الشرق منذ القرن السابع عشر وأسسوا فى الموصل مطبعة عربية
نشرت التوراة جميعها نشرًا علميًا فاخرًا (١٨٧١م) . وأكليركية (١٨٨٢م) ثم مدرسة
الكتاب المقدس فى القدس (١٨٩٠م) . وأصدروا لها مجلة الكتاب المقدس (١٨٩٢م) . ومعهد
الدراسات الشرقية فى القاهرة (١٩٤٤م) ونظموا مكتبته (١٩٤٥م) وأصدروا له مجلة
بعنوان : منوعات المعهد الدومنيكى للدراسات الشرقية (١٩٥٤م) . (٢)

ومن خلال هذه المؤسسات والنشاطات العلمية ودور التعليم ، أخذ تبشيريهم
بالمسيحية يشق طريقه فى صفوف المسلمين وغيرهم فى بلاد الشرق فى محاولة دائمة
لتحقيق أهدافهم .

٤ - الأباء الكبوشيون

هم فرع من الرهبانية التى أسسها القديس فرنسيس الأسيزى ، وقد ساروا على
نهج الفرنسيسكان ويقول فى شأنهم " رولاند بيستون " : وقد نشأ فرع جديد من الرهبان
الفرنسيسكان عام ١٥٢٨م اسمهم الرهبان الكبوشيون ، كانوا يلبسون على رؤسهم قبعة
القديس الأسيزى ، وكانوا يتبعون خطى القديس فرنسيس فى التمسك بالفقر ولهم دور بارز فى
النشاط المرسل . (٣)

ظهر أثره فى بلاد الإسلام فى صور متعددة ومختلفة من مدارس ومؤسسات وغير ذلك
وقد قدموا الشرق منذ القرن السابع عشر وشيدوا فيه الأديار والمدارس والمؤسسات الخيرية

- (١) المرجع السابق ص ١١٨ .
(٢) المرجع السابق ج ٣ ص ١٠٥٢ باختصار .
(٣) الكنيسة من البدء إلى القرن العشرين ص ١٤٠ بتصرف يسير .

صيدا (١٦٢٥ م) ، القاهرة (١٦٢٦ م) حلب وبيروت وحصر وبنغداد (١٦٢٨ م) ،
طرابلس (١٦٢٩ م) ، دمشق (١٦٣٢ م) ، عجبة (١٦٨٦ م) ، عزيز (١٦٩٥ م) . (١)

الإستقرار التام في العراق ويقال في وصولهم إليها :
وفي سنة ١٦٢٦ م وافي الآباء الكبوشيون دار السلام وكان ديرهم في محلة
رأس القرية قال الكاتب الايطالي "أوربا نوجيري" (urba Noggerri)

إن الكبوشيين شيدوا في بغداد كنيسة وديرا ، وقد أحرزوا نجاحا عظيما ونازوا
باعزاز المسلمين لمهارتهم في الطب والرياضة وكان يتردد إلى كنيستهم من السريان والأرمن
الكاثوليك الكثير من الأفراد ، ويرسلون أولادهم إلى مدرستهم وقال أحد الآباء اليسوعيين
الفرنسيين في رسالة أرسلها عام ١٦٢٥ م من البصرة إلى فرنسا بعدما مر ببغداد أو قادمًا
من الموصل " إن المرسلين الكبوشيين نالوا راحة لامثيل لها في أي مكان آخر من بلاد
تركيا . (٢)

٥ - الآباء الكرمليون

هذه الطائفة نشأت في بلاد الشرق بخلاف غيرها من الجماعات الأخرى التي
ظهرت في بلاد الغرب في بدء الأمر ونقلت نشاطها بعد ذلك إلى الشرق الإسلامي ،
ويقول نجيب العقيقي عن نشاط الكرمليين : تأسست رهبانيتهم في " القرن الثاني عشر "
بأرض فلسطين ومنها انتقلت إلى أوربا ، ورجع بعض رهبانها إلى الشرق منذ القرن السابع
عشر وشيدوا المدارس في حيفا ، وحلب (١٦٢٢ م) ، وقرى لبنان (١٦٤٣ م) ثم في بشري
وطرابلس والقبيات وبنغداد (١٧٢٢ م) ، وماردين (١٧٤٧ - ١٨٠٠ م) . (٣)

ويذكر صاحب كتاب : تاريخ نصارى العراق ٥٠٠ دور هذه الجماعة في بلاد العراق
فيقول : ومنذ عام (١٦٢٢ م) أتى العراق الرهبان الكرمليون ثم الكبوشيون والدومنيكيون ،
ونشر هؤلاء المرسلون التعاليم الكاثوليكية بين النساطرة واليعاقبة (٤) ، ثم ذكر في موطن
آخر أنه عين أول مطران منهم على " بابل " و " أصفهان " وأنه بقيت بيعتهم بالبصرة

- (١) المستشرقون ج ٣ ص ١٠٥١ .
(٢) تاريخ نصارى العراق منذ انتشار النصرانية في الأقطار العراقية إلى أيامنا تأليف /
رفائيل بابوا اسحق ص ١٢٩ بدون عدد للطبعة المنصور - بغداد ١٩٤٨ م .
(٣) المستشرقون ج ٣ ص ١٠٥١ .
(٤) تأليف / رفائيل بابوا اسحق ص ١٢٥ .

وعين رئيسهم في سنة ١٦٧٩م قنصلا فرنسيا بالعراق . (١)

وبذا تظهر صلة هؤلاء الرهبان بدولهم سياسيا ، ودورهم في فلك قادة الدول الإستعمارية ، وعلى قدر نشاطهم في خدمة سياسة الإستعمار تكون المكافآت المادية والرتب العلمية ، والوظائف المدنية .

٦ - الجزويت

طائفة الجزويت هي نفسها طائفة اليسوعيين ، ونظرا لأن جل الكتاب لم يوضحوا هذه النقطة ما يجعل الباحث يتوهم أنهما طائفتان وليس الأمر كذلك تعرضت لها بالبيان حتى لا يحصل لبس .

فالجزويت : يعرفون باليسوعيين ، أو بجمعية المسيح (٢) ، وتسموا بذلك نسبة إلى " يسوع المسيح " المخلص وقد قيل في وصفهم : أما فريق الجزويت فهو نوع فذ بذاته من المبشرين وهو أخطرهم جميعا لأنه أعلمهم ، ولأنه أكثرهم تعصبا للكاتوليكية ، ولأنه يتدخل في السياسة ، ولأنه أكثرهم تنظيماً ولهم ادارة وحكومة خاصة بهم .

أنشأ هذا الفريق " اغناطيوس دي لويولا " الذي ولد سنة ١٤٩١م وتوفي في سنة ١٥٥٦م وهو من إقليم الباسك في أسبانيا ، وكان فريقه من القوة في التبشير لدرجة أنه أعاد للمذهب الكاثوليكي أرضا كبيرة ونفوسا عديدة كان قد فقدها هذا المذهب من قبل أمام انتشار المذهب البروتستانتي .

ولد " دي لويولا " في عائلة عسكرية تفضل الجندية وأراد أن يكون هو بسدوره كذلك كمن حوله في محيط الأسرة من أقاربه وقد جرح وهو يدافع عن إحدى المدن وهو في الجيش ونقل إلى المستشفى ثم انتابته الحمى وأثرت كل التأثير في أحد سيقانه ما جعلته يبتعد عن حياة الجندية إلى حياة أهدأ هي الحياة الدينية وأن يصبح جندياً من نوع جديد أي أن يكون جندياً للسيد المسيح عليه السلام فابتدأ حياته هذه

(١) تاريخ نصارى العراق منذ انتشار النصرانية في الأقطار العراقية إلى أيامنا ص ١٢٥ .

(٢) دائرة المعارف الحديثة (موسوعة في العلوم والآداب والفنون) أحمد عطيبة

الله المجلد الثاني ص ٦٢٣ ط (٢) نشر مكتبة الأنجلو المصرية ١٩٢٥م .

بأن يكون مبشرا بالسيحية في فلسطين التي ارتحل إليها ثم وضع نفسه واتباعه تحت تصرف " البابا " الذي أقر قيام فريقه باسم " جماعة الجزويت " . (١)

ولما كان التبشير والاستعمار صنوان يسقى بما واحد ونبئت في تربة واحدة ساندة السلطات الاستعمارية هذه الجماعة التي أصبحت فيما بعد دولة عسكرية وكان هدف تبشيرهم أمرين :

الأمر الأول : هو محاربة البروتستنتية وهي المذهب الجديد في المسيحية الذي قال به " مارتن لوثر " في ألمانيا بوجه خاص وغيرها من بلاد شمال أوروبا فكانوا بمثابة جيش مقاتل لنصرة البابوية الكاثوليكية .

الأمر الثاني : هو محاربة الإسلام وهو الذي يهبطنا . (٢)

وإذا كان هؤلاء لم يتورعوا في محاربة أبناء ملتهم علنا فما بالناس بمعادتهم للإسلام والمسلمين ، فهم من أشد الطوائف الكاثوليكية تعصبا للمذهب ، وتعصبا ضد المسلمين .

ولقد أنعمت عليهم البابوية بالامتيازات ، وأفاض عليهم البابا " بولس الثالث " (٣) ، بالعطايا المعنوية والمادية فثبت الرهبانية سنة ١٥٤٠م ، ووثق الرياضات الروحية سنة ١٥٤٨م ، ورخص للجمعية في الإنعامات المنوحة للرهبانيات الأخرى سنة ١٥٤٩م (٤) وزاد في إنعامهم بصورة كبيرة حتى وصل تفكيرهم أن يستغلوا هذه المنح في الاستيلاء على العالم وهي نفس الفكرة الصهيونية يقول محمد فريد وجدى : وزاد البابا " بولس الثالث " نفس

(١) الاستعمار والتبشير والاستشراق بعد حرب ١٠ رمضان ص ٨٩ بتصرف .

(٢) دائرة معارف القرن العشرين (الرابع عشر الهجري) المجلد الثالث ص ١٠٢ ط (٢)

طبع دار المعرفة - بيروت ١٩٧١م ، الاستعمار والتبشير والاستشراق بعد حرب ١٠ رمضان ص ٩١ بتصرف من كلا المرجعين .

(٣) بولس الثالث : ولد في " كانينو " سنة ١٤٦٨م ولما شب تدرج في الرتب الكهنوتية حتى انتخب بابا لروما في ١٣ تشرين الأول (أكتوبر) سنة ١٥٢٤م (يراجع دائرة المعارف للبيستاني مجلد (٥) ص ٧٠٢) .

(٤) القديس " اغناطيوس دي لويولا " مؤسس الرهبانية اليسوعية تأليف الأب هنري بسرو اليسوعي نقله عن الفرنسية الأب ج غيقي اليسوعي ص ٩٣ طبع دار المعارف بمصر ١٩٦٥م .

امتيازاتهم فجعلهم غير خاضعين لأي سلطة في الأرض إلا سلطته وسلطة رئيسهم وقد عرف الجزويت كيف يستفيدون من هذا المركز الاستثنائي فبدلوا جهدهم لتحقيق أمنيتهم وهي قيادة العالم والسيطرة على أرواحهم .^(١)

وقد دفعهم هذا الطمع الجائر إلى إعلانها حربا شعواء على كل من يخالف جماعتهم .

محاربتهم لبنى جنسهم

بلغ من خطر " الجزويت " أنهم يظهرن غير مايطنون ، وأنهم اتخذوا " مبدأ الاعتراف " وسيلة لمعرفة خفايا الملوك والرؤساء ، ثم التسلط عليهم واستخدامهم لتحقيق مآربهم ومع أن مبادئهم الذي أعلنها قائدهم " اغناطيوس دي لويولا " هي الابتعاد عن السياسة وترك التدخل فيها ، وعدم مناصرة حاكم ضد آخر والبعد عن مشاحنات الأمراء والأحزاب ، رغم إعلانهم لهذه المبادئ نجدهم يلجون أبواب السياسة من كل جانب وقد دفعهم تدخلهم في السياسة إلى احترام الجاسوسية وقد نقل صورهم قيامهم بهذه الأدوار الدكتور / " عبد العزيز عزت " بقوله :

فمن ذلك رغم أن المستبد " كرومويل " في إنجلترا أمر بعدم إيوا أي جزويتى بين الأهالى وإلا حوكموا بالقتل فإن الأب الجزويتى " تشرفيل " كان يصادقه ويلعب معه الشطرنج ويحرك أعوانه ليتجسسوا " لكروميل " على الحكام الكاثوليك في " أوريسا " وهي خيانة صريحة ، وهناك أيضا الأب الجزويتى " دوننتون " وكان يعترف أمامه الملك " فيليب الخامس " ملك " اسبانيا " ولكنه في الوقت نفسه كان يتجسس " لفرنسا " عليه وكب مباشرة " لباريس " عندما اعترف له في ثورة غضب أنه سترك الحكم ويتخلى عنه .

ولكن " باريس " أرسلت خطاب هذا القسيس الجزويتى إلى " فيليب الخامس " بنصه وفضحت القس .^(٢) ، وقد اشتهر الجزويت في كل قطر حلوا فيه بصنع الفتن وإثارة القلاقل ، والعمل في الخفاء ما جعلهم من المنبوذين " فحين ضغطت " فرنسا " على الإمبراطورة " ماري تيريز " ملكة النمسا لطرد " الجزويت " من أرضها كما صنعت " فرنسا "

(١) دائرة معارف القرن العشرين (الرابع عشر الهجرى) المجلد ٣ ص ١٠٣ .

(٢) " فيليب الخامس " (١٦٨٣ - ١٧٤٦ م)
 " حفيد لويس ١٤ " ملك فرنسا عين ملكا على اسبانيا ١٧٠٠م يراجع (المنجد فسى العلوم ص - ٥٣٢ ، ٥٣٨) .

(٢) الاستعمار والتبشير والاستشراق بعد حرب ١٠ رمضان ١٩٤٠م بتصرفيسير .

ترددت الإمبراطورة فأظهرت لها حكومة "باريس" تقريراً باعترافها كتبه الأب الجزويستي "كامبيلر" ذكر فيه كل ما قالته له بخصوص تقسيم "بولونيا" سياسياً. (١)

أرأيت جاسوسية باسم الدين وصلت إلى هذا الحد كما فعل الجزويت؟ إنهم لا يحترمون أوامر الدين نفسه، فمن باب أولى لا يعرفون للأسرار حرمة، ولا للدين مكانة.

إنهم يستخدمون الدين الذي ينهى عن التجسس وعن الوقعة بين الناس في كل هذه الأغراض الكريهة "فهم الذين مكوا من قطع العلاقات فيما بين "فرنسا" و "السويد" في صالح "ألمانيا" سنة ١٦٤٥م، أما عن حروبهم فحدث ولا حرج فقد ذكر عنهم أنهم "كانوا يخزنون البارود والفرقعات في كهوف تحت الأرض عندما استولى الفرنسيون على "نامير" من أيدي "النمسا" في سنة ١٦٩٢م.

ولمدة تزيد عن قرن من الزمان من (سنة ١٥٦٨م) إلى (سنة ١٦٨٨م) ساهم الجزويت في إنجلترا في كل أنواع الحروب والحركات السياسية فمثلاً ساهموا في المؤتمرات التي هدفت إلى قتل اليزابيث (*) في صالح "ماري ستيوارت" (*) و "فيليب الثاني" (*).

وعملوا أن تكون لهم حظوة لدى شارل الثاني (*) سنة ١٦٦١م وقاموا بأعمال ضد البروتستانت، ومحاولة تحويل الجيش إلى الكاثوليكية وأقروا منذ سنة ١٤١٨م مبدأ

(١) المرجع السابق ص ٩٥ بتصرف.

(*) اليزابيث ١ (١٥٣٣ - ١٦٠٣م) ملكة إنجلترا وهي ابنة هنري الثامن من زوجته آن بولين (المنجد في العلوم ص ٦٢).

(*) ماري ستيوارت (١٥٤٢ - ١٥٨٧م) ملكة اسكتلندا ثم ملكة فرنسا بعد زواجها من فرنسوا الثاني أسرت ثم قتلت يراجع المرجع السابق ص ٦٢٧.

(*) فيليب الثاني: (١٥٢٧ - ١٥٩٨م) ابن كارل ٥ (شارلكان) ملك إسبانيا وهولندا ١٥٥٦م ثم البرتغال ١٥٨٠م المرجع السابق ص ٥٣٧.

(*) شارل الثاني (١٦٣٠ - ١٦٨٥م) ملك إنجلترا بعد أبيه (المرجع السابق ص ٣٨).

قتل الملوك إذا عادوهم ، واعتبرتهم " أوربا " كلها منذ ذلك الحين من سفاكي الدماء
لأنه كان لهم ضلع في المؤتمرات ضد حياة " اليزابث " في إنجلترا وضد " هسنرى "
الثالث والرابع ، وضد الملك لويس الخامس عشر . (١)

الجزويت دولة محارسة

علمنا ما تقدم أن مؤسس جماعة الجزويت " اغناطيوس دي لويولا " كان في سلك
الجيش ، لكنه لما أصيب تركه ليشغل بالحياة الدينية الروحية ، إلا أن النزعة القتالية
كانت تجرى كالدم في عروقه ، فحافظ عليها ، وغرسها في نفوس أتباعه ، وعلم أتباعه
الطاعة العمياء ورباهم على نظام الجندية في حياتهم العملية ، فكان منهم جيشا محاربا .

وكانت مجهودات الجزويت ترمى إلى غرض واحد وهو توزيع جيشهم الجرار في كل
مكان بحيث إذا أعطيت لهم إشارة قاموا دفعة واحدة في آن واحد لتحقيق مراد داعيهم
الأكبر (٢) فاهتمت طائفتهم بالحروب كما اهتموا بالمؤامرات السياسية لبسط نفوذهم وفرض
سلطانهم ، فنزاهم في أمريكا الجنوبية يقودون فرقا من الجيوش المسلحة الأسبانية
ويحاربون الأهالي الأصليين المتأخرين في حضارتهم وينتصرون عليهم ويستعمرونها
علانية أى أن التبشير لا يستحق اطلاقا أن ينقلب أحيانا وبشكل ظاهر إلى استعمار سافر
مسلح ولذا كون " الجزويت " لأنفسهم دولة عن طريق الدروب تبلغ مساحتها ثلث مساحة
" فرنسا " ، ووافقت أسبانيا على منحهم هذه الأرض لتكون قاعدة لدولتهم التي سميت
دولة " الجزويت " تحت رئاسة بعض قساوستهم . (٣)

ويقال إن هذه الدولة استمرت من سنة ١٦١٠م إلى سنة ١٧٦٠م ، وفي هذه الفترة
جمعوا الأموال الوفيرة ، وعاشوا في ثراء فقد أغدقت عليهم هذه المستعمرة الذهب
والفضة وتحولوا إلى مستعمرين سفاكين ومستغلين سافرين ولاشك أن حوادث لبنان وحروبها
المستمرة من جراء وجود الجزويت " اليسوعيين " بها ، ونشر تعاليمهم وبشها في شعب
لبنان عن طريق مؤسساتهم .

- (١) المرجع السابق ص ٩٤ .
(٢) دائرة معارف القرن العشرين " الرابع عشر الهجرى " المجلد (٣) ص ١٠٣ ، ١٠٤ .
(٣) الاستعمار والتبشير والاستشراق بعد حرب ١٠ رمضان دكتور / عبد العسيز
عزت ص ٩٧ ط (١) مطبعة دار التأليف بـبصر ١٩٧٤م .

والمدارس ، وخصوصاً بيروت بمطبعة ومكتبة وجريدة ومجلات ومجموعات وجامعة^(١) ، وقاموا بسأوار تبشيرية في " الهند " وأوفدوا البعث إلى الصين وغيرها .

تكوين اليسوعيين " الجزويت "

المسلمون بحاجة إلى معرفة هذا النوع اليسوعي المتلون ، وكيف أعد ؟ هؤلاء الناس الذين اصطنعوا الحلم وتدخلوا في حياة الملوك ونفذوا إلى القادة والمقودين فكانوا هم الحكام من وراء الستار ولا أتحدث عن الاشارات التي اصطالحوا عليها كالماسونيين وانما عن اعدادهم حيث ينقسم أعضاء هذه الطائفة الى أقسام خمس :

١ - الأعضاء الزمانيون وهم الذين يمكنون سنة تحت التمرين تؤخذ عليهم عهد بسيط ، ويشغلون بأعمال يدوية .

٢ - الأعضاء الجدد وهم شبان متعلمون يعتنى بانتخابهم بعد مضي عامين بدون تعلم يسمح لهم بدراسة الأدب والفلسفة والعلوم ، فإذا بلغوا الثامنة والعشرين بدأوا ، بدراسة علم اللاهوت ، ثم الانقطاع بعد ذلك عن اختلاط الناس لمدة عام ، وتؤخذ عليهم العهد ثم يعينوا قساوسة .

٣ - الأعضاء الذين يطلق عليهم التلاميذ هم المتعلمون المكلفون بالإرشاد والقيادة بعد أخذ العهد السرية عليهم .

٤ - الأعضاء الروحانيون وهم أرقى من السابقين ويساعدون الأساتذة .

٥ - الأساتذة وهم الطبقة العليا من هذه الطائفة^(٢) وقد انتشرت جماعة " الجزويت " اليسوعيين في " ألكسا " (*) ، وفي ماليزيا وفي أواسط أفريقيا وفي الصين فقد بلغ عدد رجال الطائفة ٣٥٤٣٨ فرداً في سنة ١٩٦٣ م منهم ١٩٢٣٥ كاهناً و ١٠٣٤٩

(١) المستشرقون ج ٣ ص ١٠٥٨ باختصار .

(٢) دائرة معارف القرن العشرين (الرابع عشر الهجري) المجلد الثالث ص ١٠٣ باختصار .

(*) ألكسا . Alaska : شبه جزيرة غربي كندا ٠٠٠ ر ٥٢٠ و ١ كم ٢ ، وقد صارت منذ ١٩٥٨ م ولاية من ولايات أميركا المتحدة يراجع (المنجد في العلوم ص ٥٩) .

اسكولاستسكا (*) و ١٥٨٥٤ أخوا مساعدًا (١).

وكل هؤلاء الأفراد تعدهم "جمعية يسوع" المسيح إعدادًا خاصًا ليتخرج كل منهم مدربيًا على ما يقوم به من عمل "وتقبل الجمعية دائمًا شبابًا يرغبون في أن يكونوا كهنة وتدعوهم سكولاستيك أو طلابًا ، وتفرض عليهم أن يقضوا عشر سنوات في دراسات أدبية وفلسفية ولاهوتية وتلك ارادة القديس " اغناطيوس " أن يتكون أبنائه تكونا بطيئًا شاملاً وعميقًا ، كما تكون هو نفسه في " برشلونة " (*) ، و " آلسكا " وخاصة في باريس .

وعلى الطلاب قبل الدروس أن يقضوا عامين في الاختبار أو الابتداء يسافرون بسلا نقود ، ويخدمون المرضى ، ويعملون بأيديهم ، ويلتقون . خاصة بيسوع المسيح في ممارسة الرياضات الروحية ، مدة ثلاثين يومًا بالصمت التام .

ويقطع الدور بفترات تربوية في المدارس ويمود اليسوعي بعد سياسته كاهنًا فيقضى عامًا ثالثًا في الاختبار في " مدرسة القلب " ويحيدوه إلى الرياضات الروحية ثانية مدة ثلاثين يومًا مما يولى هؤلاء الرجال البالغين خبرة روحية لاشي يعمرون عنها لادرس ولاكتاب وتقبسل الجمعية من جهة أخرى رجالًا يتخلون عن الكهنوت لينصرفوا إلى خدمات وضيعة قليلة التقدير في نظر البشر شديدة الضرورة للحياة العامة ولكل تنظيم ارسالي يريد له اتباعه النجاح .

فهؤلاء الاخوة المساعدون في الجمعية يتعاطون مختلف المهن فهم بناءون ومعرضون وطهاه ، وكتابة أسرار ، وكهربائيون ، ومدربون ، ومدرسو تعليم مسيحي في الارسلات .

وهم يقضون عامين في الابتداء ويمارسون الرياضات الروحية مدة ثلاثين يومًا (٢) هذه صورة مختصرة لتكوين هذه الطائفة وأعدادها لتجابه الحياة بكل متطلباتها ولتخدم أهدافها

(*) اسكولاستسكا : لفظ يطلق على الطلاب الراغبين في التعلم ليكونوا مساوسة .

(١) القديس " اغناطيوس دي لويولا " ترجمة عقيقي اليسوعي ص ١٤٦ .

(*) برشلونه : مرفأ في شمال شرقي أسبانيا على البحر المتوسط وهي قاعدة إقليم قتالونيه

مركز صناعي فتحها المسلمون العرب ٧١٢م في عهد موسى بن نصير ، واستولى عليها

الاسبان ١١٢٧م (يراجع المنجد في العلوم ص ١٢٥) .

(٢) المرجع السابق ص ١٤٦ باختصار .

التي تسعى لتحقيقها والتي أساسها الأول السيطرة على العالم .

٧ - الآباء البيض

الآباء البيض من الطوائف التبشيرية الاستعمارية وهم قد أدوا أدوار من سبقهم من الجماعات التبشيرية ، وزادوا بملازمتهم للدوائر الاستعمارية فهم الظل الدائم للمغتصبين ولذا يطلق عليهم المبشرون الرسميون التابعون للحكومات الاستعمارية ، وفي الوقت نفسه ينعمون بالوظائف في دوائر هذه الحكومات .

أمثلة للآباء البيض :

ومن أهم الأمثلة لهذه الجماعة الأب بورجاد (١٨٠٦ - ١٨٦٦) م وكان قد تعلم العربية في " باريس " ثم قصد الجزائر ١٨٢٨ م ثم " تونس " ١٨٤٠ م ، حيث رأس مدرسة " القديس لويس " وأنشأ فيها كلية بورجاد على اسمها وعرفت فيما بعد بمعهد الآداب العربية ، وأنشأ المطبعة العربية الأولى وطبع فيها صحيفة : عقاب باريس مستعينا بمحرر عربي . (١)

أما المثال النشط في المجال التبشيري بأفريقيا من هذه الجماعة فهو : " الكردينال لافيجرى " ويعتبرونه المثل الأعلى للجماعة والرافع لراية التبشير بالدين المسيحي الكاثوليكي في كل من بلاد " الجزائر " و " الصحراء الكبرى " و " السودان " الفرنسي ولد في سنة ١٨٢٥ م وتوفي في سنة ١٨٩٢ م وهو عالم من خريجي السربون تعمق في اللاهوت والتاريخ وذهب إلى الجزائر محيطا بكل مايجرى هناك قديما وحديثا .

ووضع خطة للعمل الديني التبشيري لمؤسسه من القساوسة بل تعدى كثيرا دائرة الدين إلى التدخل في دائرة السياسة . (٢) ، وتتلخص آراؤه فيما يأتي :

١ - يرى الكردينال لافيجرى ضرورة قيام الاستعمار لترقية المسلمين وإنه يجب أن يسبق التبشير بالقوة العسكرية واستعمال العنف ضرورة لازمة في مبدأ الأمر مسح الأهالي حتى يخضعوا تماما ثم يأتي دور المبشرون بعد المستعمر الغاشم ليفتحوا أعينهم

(١) المستشرقون ج ٣ ص ١٠٥٧ بتصرف .

(٢) الاستعمار والتبشير والاستشراق بعد حرب ١٠ رمضان ص ١٢٠ بتصرف .

على تأخرهم وسوء حالهم ، ووجوب الخروج من هذه الحالة المتأخرة وبهذا يشعرون بالرفق والرحمة بعد القوة والقسوة والعنف - وأن التبشير يمكن أن ينجح حيث يفشل العمل العسكري والعمل الإداري .

٢ - يجب أن يساعد التبشير الاستعماري وذلك بإنشاء هيئة تبشيرية جديدة تدعى " هيئة الآباء البيض " مهمتها محاربة الإسلام في الجزائر والصحراء وغيرها .

٣ - أن الإسلام هو عدو فرنسا الأول وعدو الحضارة الغربية ، ويجب مقاومته ومحاربه ، والانتصار عليه بكل السبل الممكنة ولهذا يرى الكردينال " لافيجرى " أنه بجانب الآباء البيض يجب إنشاء هيئة جديدة أخرى للآباء الملونين من السود ، أي إنشاء قساوسة من أهالي البلاد ، وتكوينهم تكويناً أوربياً مسيحياً كاثوليكياً بكل دقة أو حسب قوله : " لا ينصر الإفريقيين إلا الإفريقيين ، ومن النوع نفسه " .

وهو اتجاه جديد في التبشير نشأ منذ القرن التاسع عشر وبخاصة عند انتشار المذاهب الاشتراكية .

٤ - على التبشير أن يمهد للاستعمار والعكس أيضاً ، وقد حدث أن فتح التبشير الباب " لفرنسا " لاستعمار "مراكش" ودخول أرض المغرب ، ولقد نجح في هذا لأن فرنسا استعمرت " تونس " في سنة ١٨٨١م ودخلت المغرب في سنة ١٩١٢م وهذا يؤكد أن التبشير يمهد للاستعمار كما أن العكس صحيح أيضاً .

٥ - محاولة استغلال بلاد الإسلام اقتصادياً بكافة الوسائل وجعل بلاد الإسلام مزرعة للغرب وثرواتها الخام تحت تصرف مصانعه .

٦ - المحاولة الدائبة لبت فكرة أن الاستعمار جاء محرراً للشرقيين من بعضهم وأصدق دليل على هذه المحاولة ادعاء ان فرنسا جاءت لتحرير أهل الشمال الإفريقي من رق العرب والأتراك ، ثم العودة بهم إلى أصلهم اللاتيني والمسيحي^(*) ، ومن ثم يدعو أهل شمال إفريقيا الذين يدينون بالإسلام للتعصب ضد الإسلام وإخوانهم المسلمين ويأمرهم بحجة " فرنسا " المستعمرة لبلادهم ، والمسيحية الكاثوليكية المؤيدة للاستعمار .

٧ - العمل على إقناع الأفارقة انهم قبل دخول الإسلام كانت بلادهم لاتينية مسيحية وأن الإسلام دخيل عليهم اغتصبهم اغتصاباً وأخضعهم لسلطة العرب ولذلك الأتراك .

(*) وهو ادعاء لا أساس له من الصحة .

٨ - استغلال أجهزة الإعلام الرسمية في الدعاية للتبشير والاستعمار ونشر هذه الأفكار ثم طبع المنشورات بهذه الامور وتوزيعها حتى يتقبل الناس التبشير والاستعمار كمخلصين لأهل البلاد من أنفسهم . (١)

وظهر من هذا العرض الموجز أن " الآباء البيض " اسم على غير معنى فهم بيض الثياب سود القلوب تشهد عليهم بذلك ألسنتهم .

التبشير الفردي

كما وجدت جماعات قامت بالتبشير المسيحي بصورة منظمة ، وجد أيضا أفراد قاموا بهذا الدور تطوعا ولعل أهم هذا النوع هو الأب " شارل دي فوكو " الذي قيل نسي وصفه : إنه طراز قائم بنفسه يقوم على المغامرة وحب التفرد الذاتى واشباع شهوة الطموح الدينى ، وقد نشأ فى عائلة ارستقراطية من " الالزاس " و " اللورين " بفرنسا ، ومات أبوه وأمه وهو طفل صغير فرباه جده لأمه ، حتى أتم دراسته الثانوية دخل الكلية الحربية وكان من زملائه قواد فرنسا فى الحرب العالمية الأولى (٢) ، وبالرغم من انغماسه فى الشهوات والملذات إلا أنه غير مسار حياته وهو فى الخامسة والعشرين من عمره فابتعدا بتعليم اللغة العربية واهتم بأمور إفريقيا وأهلها ، وقام برحلات إلى " مراكش " فى رفقة مرشد يهودى ، أطلعته على كل نواحي البلاد .

وكان لهذه الرحلات أثر بالغ فى توجيهه الوجهه الدينية فقد ابتعد نسي أثنائها عن المدنية ، وأساليب الحضارة الأوربية واعتاد حياة الغربة والتشرف وأحسب الصحراء الإفريقية فقام بعدة رحلات فى جنوب الجزائر ، وظل يتردد بين " فرنسا " و " روما " و " الجزائر " قابل فى فرنسا القسيس " هيفلان " صديق عائلته والوجه الدينى له كما تقابل مع رئيس مقاطعته .

وبعد هذا عاد إلى الجزائر بتوصية منها إلى رئيس التبشير فى الصحارى ورئيس الآباء والقساوسة البيض الذين يبشرون فى مستعمرات شمال إفريقيا فكلفه الأول أن يتجه

(١) يراجع المرجع السابق ص ١٢٠ - ١٢٣ باختصار مع التصرف .

(٢) المرجع السابق ص ١٠٠ بتصرف .

بعد ذلك إلى الجنوب ليقوم بمهمته التبشيرية ، ويغزو آفاق المسلمين الروحية . (١)

صورة واقعية لمساندة الاستعمار للمبشرين

ما حدث للأب " دي فوكو " أثناء تبشيره بالجزائر يؤكد حقيقة تدعيم الاستعمار للتبشير وهذا ما أشار إليه الدكتور / عبد العزيز عزت قائلا :
والتبشير كما قلت لا ينفصل عن الاستعمار ، والقوة المسلحة فهي التي تحميه في كل مكان بدليل ما دى في حالتنا هذه أن أخطرت السلطات الاستعمارية الفرنسية كل الضباط والجنود في محطات الطريق الذي سيسلكه " دي فوكو " بمروره من وهران إلى بنى العباس ، وهم الأقوام الذين وقع عليهم الاختيار للتبشير فيما بينهم مارا " بعسرين الصفرة " وهي واحدة في الصحراء الجزائرية ، أخطرتهم بالقيام بحمايته ، والمحافظة على حياته ، وتقديم كل المساعدة التي يطلبها في الحاضر والمستقبل فاستقبله في عسرين الصفرة الحاكم الجنرال " كوشمير " بنفسه وأُنزله إلى الأب دي فوكو بطرفه إكراما له وجهاز له كتيبة خاصة من الجنود المسلحين تحت قيادة الضابط " ميرو " وزاد في إكرامه أن قدم له حصانا ليركبه ويمتطيه من عين الصفرة إلى بنى العباس جنوبا في قلب الصحراء .

وفي أثناء الطريق أتت خصيفا لتحيته فرقة من الخيالة المرابطة في منتصف الطريق بقيادة الكابتن " سوسبيل " الذي حيا " دي فوكو " وهو على حصانه التحية العسكرية الرسمية وهو رد التحية بأحسن منها . (٢)

وهكذا بينت الصورة السابقة تعاون القوم على الإثم والعدوان ، وكشفت أن التبشير ظل الاستعمار وأوضح تبعية كل منهم للآخر .

الحركة المرسلية الحديثة

لقد مهدت الجماعات التبشيرية المذكورة سابقا لهذه الحركة وأعطتها دفعة قوية إلى الأمام ، وإذا اعتبرنا الفترة الزمنية منذ سنة ٥٠٠م إلى سنة ١٥٠٠م - (ألف عام) - فترة انتشار المسيحية في بلاد الغرب عموما ، فإنه منذ القرن السادس عشر والحركات

(١) يراجع المرجع السابق ص ١٠١ - ١٠٣ .

(٢) الاستعمار والتبشير والاستشراق بعد حرب ١٠ رمضان ص ١٠٣ .

المرسليّة في تطوّر مستمر ومع تقدّم الزمن ، وسهولة الاتصالات التي تقرب المسافات نجسد أنّها تسرع الخطا في نشر رسالتها في بلاد الشرق .

" ففي القرن السادس عشر انشغل أعضاء " جمعية يسوع " الحديثة التكوينيّة بالعمل المرسلي ، وكان الأول من جماعتهم الذي وصل إلى الهند واحداً من أشهر المرسلين في تاريخ الكنيسة " فرانسيس كسافييه " وكان من أصل شريف وقد تأثر جدا بـ " اغناطيوس دى لويولا " فانضم إلى نظام اليسوعيين وفي سنة ١٥٤٢م وصل فرانسيس إلى جوا عاصمة " الهند البرتغالية " حيث اعتنى بالمرض ، والسجونين والبرص ، وعلّم الأطفال (١) ولشدة تأثيره بمعلمه أصبح جندياً فسرّداً من جنود المبشرين ، فاستعذب المصاعب في نشر مبادئ المبشرين ، وانطلق من قطر إلى آخر واضعاً نصب عينه فتح الشرق للمسيحية " فتحرك من الهند حتى وصل جزر إندونيسيا ، ومنها انتقل إلى اليابان ثم الصين وفي نهاية رحلته التبشيرية عاد إلى " جوا " بالهند سنة ١٥٥١م .

ومرض ومات وهو في سن السادسة والاربعين واستمر عمل اليسوعيين التبشيري وكرست الجمعية المذكورة كل مجهوداتها للمرسلات الخارجية " . (٢)

واهتم اليسوعيون " بالهند " خاصة يقول ك. م. بانيكار : وقد أسس قساوسة اليسوعيين في " جوا " أول مطبعة بالهند كما أسسوا أيضاً بعض المعاهد اللاهوتية التي يلوح أنّها وإن كان المقصود منها تعليم القسوس قد وجهت بعض التفاتها لدراسة اللغات الهنديّة . (٣)

وخلال القرنين السابع عشر والثامن عشر امتد النشاط التبشيري واتسع ميدان عمله في أقطار " آسيا " و " أفريقيا " فقامت جمعيتان - غير كاثوليكيتين - بدور كبير في نشر الانجيل ، وهما جمعية نشر المعارف المسيحية (S.P.C.K) وجمعية نشر الانجيل (C.M.S) وقد أسسها رجال الكنيسة الإنجليزية في سنة ١٦٦٨م وسنة ١٧٠١م بالتتابع بالإضافة إلى ما قامت به الجماعات البروتستانتية والتي من بينها " جماعة الميثودست " التي تألّفت في سنة ١٧٨٢م وعملت في هذا الميدان الجديد ، وبأدّت من أجل ذلك إلى

-
- (١) نشأة الطوائف المسيحية ص ١٠٩ ، ١١٠ .
 (٢) يراجع آسيا والسيطرة الغربية ص ٤٠١ - ٤٠٨ بتصرف ، نشأة الطوائف المسيحية ص ١١٠ .
 (٣) آسيا والسيطرة الغربية ص ٤٠٠ .

إرسال الجماعات التبشيرية إلى الخارج وفي سنة ١٧٩٥م تألفت " جمعية لندن التبشيرية " بمعاونة التجار في " لندن " وبدأت عملها في " الهند " و " الصين " ثم امتدت إلى كل مكان آخر من العالم تمتد إليه التجارة البريطانية .^(١)

وجاء القرن التاسع عشر ليشهد بتقدم المسيحية جغرافيا وخلال هذا القرن تعرضت " إفريقيا " لهجوم تبشيري شرس ، نال مصر نصيب خطر منه ولولا الأزهر برجاله لانقلبت الموازين في مصر حصن العالم الإسلامي وبالتالي جميع الدول الإسلامية التي تستقى من روافد الأزهر وكانت موجات الإرساليات البروتستانتية مركزة على هذا البلد اشد التركيز وأهم الموجات البروتستانتية اثنتان :

" الأولى : جاءت من إنجلترا بعد سقوط نابليون ولم تستطع الاستمرار فخرجت لتعود ثانية في أعقاب الاحتلال البريطاني وتحت أعلامه .

والثانية : جاءت من أمريكا عن طريق بلاد الشام ^(٢) ، وسمى المسيحيون القرن التاسع عشر " بالقرن العظيم " لامتداد المسيحية فيه ، ولنهضة الكنائس داخليا ولتحسول شعب الكنييسة إلى شعب مبشر ، وقد اغدقت الأسوال على العمل المرسل ، وامتلاك صناديق المبشرين ودوت الشعارات المسيحية في أرجاء القارة الإفريقية ، والتي من بينها نسدا " لنجستون " القائل " فتح إفريقيا للتجارة والمسيحية " .^(٣)

وشعار " موقات " (١٨١٧ - ١٨٦٨)م " الكتاب المقدس والمحركات لإفريقيا " وفي عام ١٨٢٠م قال " ساكر " المرسل في " الكاميرون " يتصور بعض الناس المرسل رجسلا يحمل كتابه المقدس في يده ويخط للناس تحت ظل شجرة ، ولكن الصورة تختلف معسى عن هذا ، فأنا أذهب إلى الرجل في بيته أواسيه في آلامه وتابعه وأعانته لإصلاح حاله ثم أحدثه عن الحياة الأفضل .

هذا وقد كان التركيز على تعليم الحرف قويا في مدارس الإرساليات الألمانية .^(٤) وقد أثرت الحركة المرسلية الحديثة على العالم الإسلامي فكريا ومعنويا كما أعطت دفعة قوية لاتحاد الكنائس ، فعن طريق تنسيق العمل بينهم في أرض الإسلام بدأ تبادل الآراء والتقارب بين طوائفهم التي كان يسودها الشقاق .

(١) نشأة الطوائف المسيحية ص ١١٠ .

(٢) الكنييسة المصرية تواجه الاستعمار والصهيونية ص ٢٢ ، ٢٣ .

(٣) قصة انتشار المسيحية منذ عام ١٧٠٠م حتى اليوم ص ٧٧ .

(٤) يراجع المرجع السابق ص ٨٥ .

الحركة المسكونية

أُقيمت " الحركة المسكونية " الحركة المرسلية الحديثة ، وكان القرن العشرين الميلادى بداية التحام الكنائس المسيحية والذي تم بصورة لم يسبق لها مثيل في النصف الثاني من القرن المذكور فبالرغم من تعدد الكنائس ، واختلاف مذاهبها ، وطاقتها نجد توحيد صفها ليس في العبادة أو المذهب والطقس وإنما في الحمل على نشر المسيحية في كل بقعة من الأرض .

وكان الاجتماع الثالث للمجمع (مجلس الكنائس العالمي) في نيودلهي عام ١٩٦١ م مثالا لهذه الوحدة بنص قراره الذي جاء فيه " نؤمن بأن الوحدة التي هي إرادة الله وعطيته للكنيسة صارت ظاهرة في كل مكان للذين اعتمدوا في يسوع المسيح ويعترفون به ربا ومخلصا ، وصار بالروح القدس شركة كاملة لها نفس الايمان الواحد الرسول ، وتكيز بانجيل واحد ، وتكسر الخبز الواحد ، وتشارك في الصلاة العامة ، ولها حياة مشتركة تصل للجميع بالشهادة والخدمة ، والتي تتحد في الوقت عينه بالشركة المسيحية في كل الأمكنة وكل العصور " . (١)

كما حاول البابا " يوحنا الثالث والعشرون " لم شمل الكنيسة فلم يتحدث عن الخارجيين عن كنيسته " كهراطقة " بل " اخوة مفضلين " وجاء خليفته من بعده (البابا بولس السادس) ليتعانق مع (بطريرك القسطنطينية) " اثينا غوراس الأول " في مدينة سنة ١٩٦٤ م ، عندما أعلن القائدان المسيحيان بالتبادل بأن الحرمانات التي نطق بها ضد كنائسهم ، احداها على الاخرى في سنة ١٩٥٤ م (باطله) وليست ذات موضوع وخطوة كهذه بعد ٦٠٠ سنة من البغضاء والتعصب من الجانبين كانت لها أهميتها العظمى بالنسبة للعلاقات المستقبلية بين المسيحية في الشرق والغرب . (٢)

وتلى ذلك اجتماعات لايجاد تقارب بين الكنائس الشرقية والغربية (والكنائس المصلحة - والانجليكانية) للتفاهم وتقريب وجهات النظر ، ولتعاون البعثات التبشيرية المتعددة وللتسيق بينها وكل ذلك يتم ولو على حساب الحق ، المهم ان تنسى الكنيسة أحقادها التي استمرت ما يقرب من ألف عام ، وتستيقظ لنشر المسيحية بين أهل الاسلام .

(١) نشأة الطوائف المسيحية ص ١٢٩ - ١٣٠ .

(*) يوحنا الثالث والعشرون : تقلد كرسى البابوية من عام ١٩٥٨ م الى عام ١٩٦٣ م ، ودعا الى عقد المجمع الفاتيكاني الثاني وافتتحه عام ١٩٦٢ م (يراجع المنجد في العلوم ص ٧٥٣) .
(**) بولس ٦ : اسمه (جيوفاني باتينا موتيني) : ولد في كونسيرزوقرب بريشيا ١٨٩٧ م ، عين سكرتير لدولة الفاتيكان ١٩٤٤ م وتقلد كرسى البابوية في ٢١ يوليو (حزيران) ١٩٦٣ م وقد واصل المجمع الفاتيكاني الثاني وختمه ١٩٦٣ - ١٩٦٥ م . (المرجع السابق ص ١٥٤)
بصرف .

(٢) نشأة الطوائف المسيحية ص ١٣١ - ١٣٣ .

الفصل الثالث

" البابوية ودورها في التبشير وحماية المبشرين "

البابوية(*) ركيزة هامة من ركائز التبشير في العالم أجمع فهي تمد المبشرين بالعمل وترعاهم في كل الأقطار وموقف البابوية تجاه الإسلام والمسلمين عدائى على الدوام وبالرغم من انشغالها في العصور الوسطى بالصراعات مع الأباطرة ، وانغماسها في الملذات وجمعها للمال وكثرة له إلا أنها في جانب المسلمين كانت يقظة دائما ، فهي المحركة للحروب الصليبية كما علنا .

وهي التي حاولت الاستفادة من علوم المسلمين بالرغم من محاربتها للعلم والعلماء في أوروبا ، وهي التي رسمت الخطة للقضاء على المسلمين في الأندلس وصاحبه فكرة دواوين التحقيق لاستئصال المسلمين أو تنصيرهم بالإكراه .

ثم هي في العصر الحديث قد استقلت بنفسها مكونة " دولة الفاتيكان " وجمعت قوتها مع جهده " مجلس الكنائس العالمي " لخدمة الاستعمار ، والسير في ركابه وجسدت بالمال الوفير لخدمات التبشير في دول " آسيا " و " إفريقيا " .

وما يدل على سير البابوية في خط الاستعمار موقفها المدعم لعدوانه ، وسانديتها للصهيونية العالمية ومباركتها لاعتدائها المتكررة على المسلمين فهي بحق ركيزة للعدوان وإن تصريحات البابوية في الآونة الأخيرة وتحركاتها المحسوبة ضد الإسلام وثائق دافعة في جبينها تشهد بجرمها في حق الإنسانية ، وذلك في الوقت الذي تتشدد فيه ، بأنها تدعو إلى نبذ الشقاق والخصام ، وهذا الفصل يوضح دورها الساند للتبشير .

- (*) معنى لفظة : " بابا " المنسوب إليها البابوية : أصله في اللغة اليونانية " باباس " أى الأب وكان سابقا يطلق على الأسقف أيًا كان لاسيما أسقف الاسكندرية ثم خص بأسقف روما سنة ١٠٧٣م في أيام البابا غريغوريوس السابع (١) .
وقيل : لفظة " بابا " أصلها " أب الأباء " فصارت " أبابا " ثم خففت فقالوا " بابا " وهي لأسقف روما كما يتلقب بها أسقف الاسكندرية إلى اليوم (٢) .
- (١) كتاب اتحاد الملوك الألبا بتقدم الجمعيات في أوروبا ترجمة خليفة بن محمود (الخاتمة) ج ٢ ص ١٥ بدون عدد للطبعة مطبعة بولاق بمصر ١٢٥٨ هـ .
- (٢) تاريخ نشأة المسيحية وطائفة الروم الكاثوليك ص ١٣ بتصرف واختصار .

البابوية في القرون الوسطى

عكفت البابوية في العصور المظلمة على استخدام كل أسلحتها ضد من يعترض على تصرفاتها ، أو يحاول من إصلاحها والقضاء على إفسادها ، فكثيرا ما انتهكت الحرمات باسم الدين وبلغ من سيطرة البابوية أنها كانت تطوى تحت سلطانها الحكام ، وإذا حدث نزاع بينهما خرجت البابوية منه منتصرة في الغالب .

فقد كان " للبابا " سلاح قوى لا يتحرج من استعماله إذا أراد إخضاع أمير خارج عليه ، وهذا السلاح هو الحرمان يحرمه من المسيحية وقد يحرم رعيته فتكف الكنائس عن دق النواقيس وتغفل أبوابها فلا يستطيع أحد أن يتزوج ، وأيضا يحمل الموتى إلى قبورهم بلا صلاة ، وفي الوقت نفسه يغيرى " البابا " أحد الأمراء المجاورين لكي يغير على إمارة هذا الأمير الخارج وبيارك في غارته وللمرء أن يتصور أحوال الرعية في هذا الوقت فإن كل مسيحي كان يرى نفسه مرتبضا بولائين ، ولاءه لأبيه ، وولائه للبابا .

فإذا اختلف هذان الإثنان إحتاج إلى أن يقرر ترك أحدهما ، وفي الترك خسارة عليه على كل حال ، فهو يختار أهون الخسارتين ، فكان ينزل عن الولاة لأبيه ويخرج عليه لإرضاء البابا .

ومن الحوادث التي تنازعت فيها البابوية في عصورها المظلمة مع الأباطرة ما يأتي :

١ - اختلف (يوحنا) ملك بريطانيا الذي مات في القرن الثالث عشر الميلادى مع البابا ، فحرمه البابا وعطلت الكنائس في الصلاة ومنعت عقود الزواج وحملت الجثث إلى القبور بغير صلاة فاضطر الملك " يوحنا " أن يطلب الصلح صاغرا فعفا عنه بعد ذل وعذاب .

٢ - حدث في القرن الحادى عشر أن هنرى^(*) الرابع إمبراطور ألمانيا الذي مات سنة ١١٠٦م ، اختلف مع البابا " غريغوريوس السابع^(*) على مسألة أوقاف الكهنة فلم يكن

(*) هنرى الرابع ولد في عام ١٠٥٠م بالتقريب صار إمبراطورا لألمانيا في الفترة من (١٠٦٦ - ١١٠٥م) قاوم غريغوريوس السابع فالتزم أن يؤدي الخضوع للبابا في كنوسا ١٠٧٧م ، ثم توفي ١١٠٦م (السنجد في العلوم ص ٧٣١ بتصرف) .

(*) غريغوريوس السابع : ونطق : جريجورى السابع (١٠٧٣ - ١٠٨٥م) وكان اسمه البابوى سابقا " هلد براند العظيم " ومن أعماله : تقريره العزومة على رجال الدين وتشبثه بسيادة الكنييسة على الملوك والأمراء لتظل مصدر السلطة في روما (معالم تاريخ الإنسانية مجلد (٣) ص ٩١٠ بتصرف) .

بأسرع من أن حرمه " البابا " ، وألب عليه أمراء ألمانيا ، ورأى الإمبراطور أنه بين رعيته — كالأجرب لا يقرب منه أحد بعد هذا الحرمان فخرج ساعيا إلى البابا ، وكان البابا في طريقه إلى ألمانيا قد نزل في قصر كانوسه فوق الأبراطور على الباب ثلاثة أيام وهو في لباس الرهبان حافي القدمين عارى الرأس يحمل عكازه ويقربتوته .

وبعد هذا الذل أذن له البابا فقبل الأرض بين يديه وخرج إمبراطورا مسيحيا كما كان قبل الحرمان ولكن نار الانتقام صارت تأكل قلبه فعاد إلى البابا بجيش جرار سنة ١٠٨١ م وطرد البابا وأقام غيره .^(١)

ويلاحظ أن البابوية في فترة العصور الوسطى كانت منتصرة في صراعها مع الحكام غالبًا وكانت السلطة الزمنية تستمد بقائها من البركات البابوية وما يحدث بخلاف هذا فهو أمر نادر أو شاذ .

البابوية بعد القرون الوسطى

إنتهت القرون الوسطى بالتسلط البابوي في الغالب وجاء عصر الإصلاح ، وتبعه عصر النهضة وفيهما دخلت البابوية في صراع مرير ، سنعرض بإيجاز نماذج من سلوك البابويات في هذه الفترة الزمنية مع ذكر الحال التي انحطت إليها البابوية .

وقد حاول البابا " مارتن الخامس " ^(*) إخضاع البابوية لسيطرته المباشرة والعمل على إزدهار " روما " لكن أساليب الجباية التي اتبعها هوت به إلى الحضيض وزعزت البابوية من جذورها .

كما أن سياسة البابا " سيكستوس الرابع " ^(*) جعلت من إيطاليا مسرحا للحروب ومع ذلك كتب على قبره مات باسم السلام العظيم ، وقد استحوذ كل من " أنوسنت الثامن " ^(*) والإسكندر بورجيا ^(*) على البابوية بالرشوة والتهديد .^(٢)

(١) فضل علماء المسلمين على الحضارة الأوربية دكتور / عز الدين فراج ص ١٢٢ ، ١٢٣ بدون

عدد للطبعة طبع : دار الهنا للطباعة بالقاهرة عام ١٩٧٨ م باختصار .

(*) مارتن الخامس : تقلد منصب البابوية من عام ١٤١٧ م إلى عام ١٤٣١ م (راجع المنجد في العلوم ص ٦٥٢) .

(*) سيكستوس الرابع : إنتخب بابا لروما من سنة ١٤٧١ م إلى سنة ١٤٨٤ م بنى له ميكل أنجلو

البنائيات الفخمة ومنها المعبد السيستيني (المرجع السابق ص ٣٧٧ باختصار) .

(*) أنوسنت الثامن : إنتخب بابا لروما من عام ١٤٨٤ م إلى عام ١٤٩٢ م "المرجع السابق ص ١٣ ابتصرف

(*) الإسكندر بورجيا : وهو الإسكندر السادس رولد في بلنسية من اسبانيا سنة ١٤٣١ م وانتخب

بابا سنة ١٤٩٢ م وهو من باباوات عصر النهضة إنصرف للسياسة وصرع فيها وزاغ في حياته الخاصة

وتوفى سنة ١٥٠٣ م " دائرة المعارف لليسانى مجلد (٣) ص ٦٨ ، المنجد في العلوم ص ٤٣) .

(٢) العصور الوسطى الأوربية دكتور / عبد القادر أحمد يوسف ص ٣١٩ ، ٣٢٠ باختصار .

وحتى لانطيل في عرض النماذج المزرية ، ترفعا بأنفسنا - والتي لولا ذكر الحقيقة التاريخية ، ما تعرضنا لها - نذكر بعضا مما يحدث من معارضة البابوية ورجال الدين المسيحي للعلم والعلماء ، فقد وقفوا لنور العلم بالمرصاد يريدون إطفاءه ، وتخلصوا من العلماء بكافة وسائل الإجرام ، ولا يزال حديث محاكم التفتيش وتقتيل المفكرين والمخترعين أمام عدالة قضاة الكنيسة نقطة سوداء في جبين التاريخ الكنسي البابوي ، وكنا نتوقع من حركة الإصلاح التي جاءت على يد " لوثر " (*) ورفقائه أن تترفع عن هذه المخازي لكنهما لم تتورع هي الأخرى عن الولوغ في هذه الجرائم .

ويصاب المرء بالصدمة حين يسمع لصاحب كتاب : " سقوط الحضارة " وهو يقول : كان " لوثر " في لحظة من لحظات عذابه قد قال : (إن الناس يصغون إلى المنجم الذي يحاول أن يريهم الأرض وهي تدور ولا يصغون إلى السماء) ، وكان هذا المنجم هو " كوبرنيكس " الذي استطاع في كتابه عن ثورات الأجسام السماوية (*) أن يقدم النظرية القائلة بأن الأرض تدور حول الشمس خطوات إلى الأمام بدلا من الفكرة القائلة بأن الشمس تدور حول الأرض .

واتفق زعماء الإصلاح " لوثر " و " كلفن " (*) وغيرها مع الكنيسة الكاثوليكية على شجب " كوبرنيكس " وسجن " جيوردا فوبرنو " - وهو قس دومينيكي - سبع سنوات وأحرق في عام ١٦٠٠م ، لأنه أيد نظرية " كوبرنيكس " الفلكية ورجع البروتستانت والكاثوليك معا إلى المصدر الوحيد - الإنجيل - ليثبتوا أن الأرض هي المصدر للكون ، وأن الشمس والقمر والنجوم خلقت لتهب الأرض الضياء .

وظهر العالم والفلكي العظيم جاليليو جاليلي (١٥٦٤ - ١٦٤٢م) إلا أنه اضطر إلى الحضور أمام هيئة التفتيش لإعلان تبرئه " لرأيه المهرطق " الذي قال فيه إن الأرض تدور حول الشمس ، ولم ينج من المصير الذي لقيه " برونو " إلا بعد إنكاره هذا الرأي وسجن

(*) مارتن لوثر : (١٤٨٣ - ١٥٤٦م) راهب لاهوتي ومفكر بدأ الإصلاح الديني في ألمانيا وانفصل عن الكنيسة الكاثوليكية معلنا الحركة (البروتستانتية) عام ١٥١٢م (المنجد في العلوم ص ٦١٥ باختصار) .

(*) نشر كوبرنيكس كتابه عام ١٥٤٢م قبل وفاته بسنة (عقائد المفكرين في القرن العشرين) للأستاذ / عباس محمود العقاد ص ٣٢ بدون عدد للطبعة مطبعة الاستقلال الكبرى بالقاهرة بدون تاريخ .

(*) كلفن " يوحنا " (١٥٠٩ - ١٥٦٤م) صلح فرنسي نشر في فرنسا وسويسرا مذهباً حمل اسمه له كتاب " الأسس المسيحية " يراجع (المنجد في العلوم ص ٥٩٢) .

" كامبا نيلا " - وهو دومنيكى آخر - لمدة ثمان وعشرين سنة لتفكيره العلمى ، وأحرق " لوسيليو فانيللى " للسبب ذاته . (١)

ويكفى أن نضع بين يدى القارئ الكريم تقرير لجنة الكرادلة الذين أمرهم البابا " بولس الثالث " (*) أن يكتبوا تقريراً عن الرذائل الفاشية فى رجال الكنيسة ، والوسائل التى يشيرون بها لتلافيها أو التخفيف منها ، فإنها فى نظرهم حائل بين الكنيسة وطابعها التبشيري ، " وفى مارس ١٥٣٧م قدمت اللجنة للبابا " نصيحة الكرادلة المعينين لإصلاح الكنيسة " وقد فضحت هذه النصيحة الاجتماعيه ، بحرية مذهلة مفاصد الحكم البابوي ، وعزتها بشجاعة : إلى مغالاة الفقهاء الكنسيين عديسي الضمير فى سلطة " البابا " مغالاة مستهتره ورأى التقرير " أن بعض البابوات ادعوا الحق فى بيع الوظائف الكنسية ، وقد أفشت هذه المتاجرة بالرتب الكهنوتية الرشوة والفساد فى الكنيسة على نطاق واسع بحيث أشرفت هذه المنظمة العظمى على الخراب بسبب انعدام الثقة فى نزاهتها وحث التقرير على فرض رقابة صارمة على أى نشاط تقوم به الإدارة البابوية وعلى فرض رقابة على الإعفاءات الكنسية ، وعلى وقف دفع المال لنيلها ، وعلى مستوى أعلى فى جميع الوظائف وفى شروط اختيار الكرادلة والقساوسة ، وحظر الجمع بين عدة وظائف كنسية ذات دخل أو الانتفاع بهذه الوظائف غائباً وأضاف التقرير " لقد هجر معظم الرعاة قطعانهم فى العالم كله ووكلوها إلى الأجراء " .

أما الطرق الديرية فيجب تجديدها ، وأما أديار الراهبات فيجب إخضاعها للرقابة الأسقفية ، لأن زيارة الرهبان لها أفضت إلى الفضائح وتدنيس المقدسات .

وأما صكوك الغفران فيجب الإعلان عنها مرة واحدة فى العام فقط . (٢)

هذه مقتطفات من تقرير " لجنة البابوية " قدمه كرادلة مصوفون بالنزاهة ، وإنه ليسين للإنسانية مدى انحطاط سمعة البابوية ، وما حل بها من فوضى ولو وضع هذا التقرير غير رجال الدين المسيحي لقلنا أنهم من المعادين لرجال الدين المسيحي يلصقون بهم التهم ، ويصفونهم بالنقائص ، ومن خلال العرض الموجز لصور من التحدى للرأى العلمى

(١) سقوط الحضارة كولن ولسون ترجمة أنيس زكى حسن ص ١١٨ ط (١) مطابع دار العلم للملايين بيروت ١٩٥٩م .

(*) بولس الثالث : ولد فى سنة ١٤٦٨م ثم تقلد عدة مناصب كهنوتية وانتخب بابا لروما سنة ١٥٣٤م وتوفى عام ١٥٤٩م (دائرة المعارف للبستاني مجلد (٥) ص ٧٠٢) بتصرف .

(٢) قصة الحضارة لـ (ول ديورانت ج ٦ من المجلد السادس " الإصلاح الدينى ") ترجمة فؤاد اندراوس ، ومراجعة : على أدهم ص ١٩٦ ، ١٩٧ .

ينكشف موقف رجال الكنيسة من العلم والعلماء الباحثين في الكون ، وهو موقف كله جمود وقسوة لامثيل له ، في الوقت الذي تتلى فيه آيات القرآن الكريم تحض الناس على النظرة التأملية في الكون ، وتأمرهم بكشف أسرارهم ومكنوناته (قل انظروا ماذا في السموات والأرض وما تغنى الآيات والنذر عن قوم لا يؤمنون) (١) .

البابوية بعد القرن الثامن عشر

ظلت البابوية في صراع مع الدولة ، واشتدت الخصومات بين الكنيسة والدولة وكونت الكنيسة دولة داخل الدولة لدرجة أن حكومة إيطاليا المدنية لم تستطع أن تسيطر على الدولة كلها ، فضاغت من جهودها حتى سيطرت على الدولة ، واستعادت سلطتها المسلحة ، يقول (رولاند بيسنتون) ما ترجمته :

وفي عام ١٨٢٠م صارت لإيطاليا حكومة واحدة وضاعت سيطرة الكنيسة ، وتضايقت البابوات من كل هذه الخطوات لأنهم اعتقدوا أن رئيس الكنيسة لا يجب أن يحيا في رعاية حكومة أرضية ، لأن الكنيسة تحمل سلطان الله ملك كل الناس وحلت هذه المشكلة عام ١٩٢٦م حين سمح للبابا أن يحكم على منطقة في " روما " اسمها " مدينسة الفاتيكان " (*) ، وهي رقعة صغيرة لاتجر وحدة إيطاليا ولكنها كبيرة بدرجة تسمح بإبعاد " البابا " عن سيطرة أية حكومة أرضية ، وللغاتيكان سكة الحديدية ومحط إذاعة ومصلحة بريد خاصة به . (٢)

ولها أيضا سفارتها الخاصة بها ، وقد حصل الفاتيكان على كثير من الامتيازات بعد انتهاء الحرب العالمية الأولى * فأنشئت سفارة منتظمة لدى الحبر المقدس (البابا) فسي

- (١) سورة يونس الآية ١٠١ .
 (*) الفاتيكان : مقام الباباوات ويتألف من البلاط والمعبد السيكستيني والمتاحف والمكتبة التي تعد إحدى أهم مكتبات العالم بها (نحو ٦٧٠٠٠ مخطوط وأكثر من نصف مليون كتاب) ، ويضم المعبد واللوحات الفنية ، ودولة الفاتيكان اعترفت بها إيطاليا في معاهدة لاتيران ١٩٢٩م ورئيسها " البابا " ومساحتها نحو ٤٤ هكتارا ويوجد في هذه الرقعة كنيسة القديس بطرس ، والبلاط البابوي وملحقاته بالإضافة إلى القصور والبنائات الموجودة في العاصمة الإيطالية (المنجد في العلوم ص ٥١٦ باختصار) .
 (٢) الكنيسة من البدء إلى القرن العشرين رولاند بيسنتون ترجمة القس عبد النور ميخائيل ص ١٤٥ .

سنة ١٩٢٨ م ، ومن هذا يتضح أن البابا كان له مقام دولي أو قل إنه اكتسب لنفسه هذا المركز ، ويضاف إلى ذلك أن إيطاليا ، بمقتضى الإتفاقية التي عقدها " موسوليني " مع " البابا " في سنة ١٩٢٩ م ، إعترفت بالفاتيكان كدولة لها منفذ إلى البحر ، وأقرت بأن " البابا " شخصية دولية ، ولذلك منحت الكنيسة في طول البلاد وعرضها حقوقا وامتيازات كانت تباهاها عليها الحكومات الإيطالية منذ سنة ١٨٦٠ م ، وفي مقابل ذلك أصبح هناك وفاق جدي بين البابوية والملكمة الإيطالية . (١)

وما يهم العالم أن لقبه " الفاتيكان " تأثيرها الروحي على المسيحيين وينبغي أن يستخدم هذا التأثير في صالح الإنسانية لاضدها وفي سبيل سعادتها لافي شقاؤها .

" ولقد طالب بعض البابوات بالسلام العالمي قال البابا : " بيوس الحادي عشر " (٢) بعد الحرب العالمية الأولى ان الكراهية بين الدول تضر حتى الذين كسبوا الحسب وتشوش على مستقبل العالم ، وقال لا يجب أن ننسى أن أفضل طريق لحفظ السلام هسو ثقتنا ببعضنا وصدقتنا ، وليس كثرة سلاحنا " (٢)

وإذا كان بعض البابوات نادى بالسلام فإن الكثيرين قد أشعلوا الأرض نارا شعسوا بالسيف كما حدث في الحروب الصليبية والكلمة الجائرة كما سنعرف فيما يأتي .

البابوية حرضت ملوك النصارى على تنصير المسلمين

حركت الكنيسة عواطف المسيحيين وألهبت مشاعرهم ضد المسلمين في بلاد الأندلس ولما كان للمسلمين في بلاد الأندلس حتى وهم في النهاية دور لاينكر في مجال العلم والزراعة ، والتجارة وكان ملوك النصارى يرون أنهم لايقدررون على الاستغناء عن الخبرة الإسلامية وأنهم في ميس الحاجة إلى التعلم من علماء الإسلام ، ومن أجل هذا يتسامحون أحيانا مع الطوائف الإسلامية القاطنة في بلاد الأندلس والتي تحولت من بلد إسلام إلى

(١) أوربا في القرنين التاسع^{عشر} والعشرين (١٢٨٩ - ١٩٥٠ م) تأليف هارولد تمبرلي ، ج ١ ، جرانث ترجمة محمد علي أبودرة وغيره ج ٢ ص ٣٣٩ ، ٣٤٠ نشر مؤسسة سجل العرب بالقاهرة ١٩٦٥ م .

(٢) بيوس الحادي عشر تقلد منصب البابوية من عام ١٩٢٢ م إلى عام ١٩٣٩ م . وقع معاهدة اللاتيران ، فأصبح الفاتيكان دولة ذات سيادة ونشطت الحركة المرسلية (المنجد في العلوم ص ١٢٩) بتصرف .

(٢) الكنيسة من البدء إلى القرن العشرين ص ١٤٥ .

بلد نصراني ، لكن الكنيسة برجالها حرضت الملوك وحضتهم على سلوك سياسة العنف ضد الرعايا المسلمين لأنها ترى في تعلق المسلمين بدينهم وتمسكهم بلغتهم تحدياً ينبغي مقاومته ، وما يؤكد هذا البغض النصراني ما ذكره محمد عبد الله عنان مسن تحريض " البابا " ودفعه لتنصير المسلمين بالإرهاب " ومنذ أوائل القرن الثالث عشر تتوالى أوامر البابوية وقراراتها ضد المدجنين (*) ، والحض على استرقاقهم أو تنصيرهم ومن ذلك ما أمر به البابا " انوسان الرابع " (*) في سنة ١٢٤٨م ملك أراجون الأول من وجوب استرقاق المسلمين في الجزائر الشرقية ولكن خايس لم يأبه لذلك الأمر (١) .

وإذا كان خايس تراخى في تنفيذ أمر البابوية فإن غيره لم يتباطأ فيما تشير به البابوية وعلى سبيل المثال " فرديناند والخامس " (*) والملكة " ايزابلا " .

" فرديناندو " و " ايزابيللا "

كانت الدلائل تشير بحق " ايزابيللا " في وراثة العرش بعد وفاة أخيها " هنري الرابع " ملك قشتالة في سنة ١٤٧٤م لأنها قد نالت حق وراثة العرش بتأييد " مجلس النواب " لها عقب وفاة أخيها " الفونسو " في سنة ١٤٦٨م .

(*) شاع استعمال هذا اللفظ بالأندلس منذ أوائل القرن السابع الهجري (الثالث عشر الميلادي) والمدجنون : من دجن أي أقام وصدره الدجن والتدجن ومنه دواجن البيوت وهي طيور وحيوانات أليفة مقيمة (نهاية الأندلس وتاريخ العرب المتنصرين) محمد عبد الله عنان ص ٥٦ ط (٢) مطابع لجنة التأليف والترجمة والنشر ١٣٨٦ هـ = ١٩٦٦م .

(*) انوسان الرابع : اعتلى كرسى البابوية من عام ١٢٤٣م الى عام ١٢٥٤م (دائرة المعارف للبيستاني مجلد (٥) ص ٨) .

(١) نهاية الأندلس (وتاريخ العرب المتنصرين) ص ٦٢ .

(*) فرديناندو الخامس عاش من عام ١٤٥٢م الى عام ١٥١٦م ملك " أرغوان " ثم قشتالة بعد زواجه " بايزابلا " وارثه عرش قشتالة والمولودة عام ١٤٥١م والملقبة بالكاثوليكية والتي استولت على غرناطة من المسلمين عام ١٤٩٢م ثم توفيت سنة ١٥٠٤م ببلدة " تورو " الواقعة في قشتالة والمنسوب إليها القس " توماس دى تركيمادا " مرسى الملكة الديني ورئيس ديوان التفتيش (يراجع النيجد في العلوم ص ١٠١ ٥٢٣ ٥٢٣ والحلل السندسية في الأخبار والآثار الأندلسية للأمر شكيب أرسلان ج ١ ص ٣٣٣ ٣٣٤ ٥ .

ثم تزوجت قبل وفاة أخيها هنرى بيضعة أعوام ، يابن عسها الأمير " فرديناندو " الأرجونى ولد الملك خوان الثانى ، وهى التى فضلت على غيره من تقدم لها .^(١)

وكسبت حب الشعب برقتها ، واحتشامها ، بيد أنه كانت تجيش فى قلبها نزعة دينية كلها حقد وتعصب دفين سقاها إياها الرهبان ما جعلها تأتمر بأمرهم وتنفذ توجيهاتهم .

" فقد وقعت تحت تأثير " توماس دى تركيادا " أحد الرهبان " الدومنيكيين " وكان قسيسا لها قبل أن تكون ملكة وحملها يوما على أن تمدد بتكريس حياتها لاستئصال (المسلمين) إذا هى وليت الملك " .^(٢)

وسارعت بتنفيذ العهد مبكرا ، وشرطت على زوجها الملك أن لايتوانى فى قتال المسلمين ، ضمن الشروط الأخرى التى قيل عنها " ووضعت شروط الزواج بين الفريقين سرا نظرا لمعارضة الملك هنرى .

وفيهما يتعهد " فرناندو " بأن يحترم قوانين قشتاله وتقاليدها ، وأن يجعل مقر إقامته فيها ، وأن لايفادرها دون إذن " إيزابيللا " وأن لايجرى أى قرارات أو تعيينات فى السلطنة دون إذنهما ، وتعهد بالأخص بأن يتابع الحرب ضد المسلمين وفى أكتوبر سنة ١٤٦٩م عقد الزواج فى مدينة " بلد الوليد " ^(٣) حيث كانت تقيم الأميرة فى حفل خاص .^(٤)

وهكذا أنت تربية الرهبان أكلها ، فقد عرفوا الطريق المحكم للقضاء على المسلمين أو تنصيرهم وكانت الكنيسة والبابوية وراء تعميم دواوين التحقيق وانتشارها فى أقاليم بلاد الأندلس وفى الوقت نفسه لهما الهيمنة الكاملة على مايجرى داخل الدواوين من محاكمات وتعذيب ، وظلت السلطة الكنسية تسهر منقبه فى ديانة الناس ، وضمايرهم

- (١) المرجع السابق ص ١٨٠ بتصرف .
 (٢) مذابح وجرائم محاكم التفتيش فى الأندلس محمد على قطب ص ١٢٠ بدون ذكر الطبعة مكتبة القرآن للطبع والنشر والتوزيع بالقاهرة ١٤٠٦ هـ = ١٩٨٥ م .
 (٣) بلد الوليد : هذه اللفظة عربية محرقة عن " بلد الوالى " هكذا أسماها العرب فأضاف إليها الإسبان حرف الدال ، فيتوهم أنها بلد بناها رجل يقال لسه الوليد وهى مدينة بوسط أسبانيا الى الشمال تأهل فيها فرديناندو وإيزابيللا (الحلل السندسية" ٠٠ ج ١ ص ٣٢٨ بتصرف) .
 (٤) نهاية الأندلس ٠٠٠ ص ١٨٢ .

بينما السلطات العسكرية والمدنية والأمنية في سهر دائم تراقب تحركات المسلمين ، وأعمالهم حتى بعد إرغامهم على النصرانية .

فما كاد " فرديناندو " و " إيزابيلا " يترعان على عرش الملكة الأسبانية حتى قاما بتنفيذ ما تعاهدا عليه ، ولقد كانت ملكة " غرناطة " وقتئذ تحت قيادة " السلطان عيسى أبو الحسن " ولد السلطان سعد المستعين بالله ، فشهد الحرب عليها ، بكل قسوة وفرض التنصير على المسلمين فرضا ، واتخذت السلطات الكنسية أعنف وسائل التعذيب ولما لم يستكن المسلمون واستماتوا في مواجهة قوة البنى ، واستجدوا بإخواتهم في المغرب وبصر ، وقسطنطينية ، لكن هؤلاء الإخوة شغلتهن الإنقسامات الداخلية ، فلم يهرعوا لنجدة مسلمي " غرناطة " مما أعطى الفرصة لرجال الكنيسة ، أن يجهزوا عليهم بإنشاء ديوان تحقيق بغرناطة تحت إشرافهم يساق إليه المسلمون ، ثم يسحقون .

سعى رجال الكنيسة لتعميم دواوين التحقيق

لما رأى مجلس الدولة الأسبانية صلاية المسلمين في دينهم ، ومحاولتهم الإتصال بإخواتهم ، من أجل نصرتهم قضى بحملهم على النصرانية ونفى المخالف منهم خارج الأراض الأسبانية فقد تقدم " ديجوديسا " أسقف جيان^(*) المحقق العام بوجوب إنشاء ديوان للتحقيق في غرناطة^(*) ، وعارض " فرديناندو " و " إيزابيلا " في إنشاء ديوان التحقيق في غرناطة ذاتها ، واقترحا أن تحال شئونها إلى اختصاص ديوان التحقيق في قرطبة والأيقسدم المسلمون أو الموريسكيون إلى الديوان إلا لتهم خطيرة ، ولكن الكنيسة لم تنقح بههذه الإجراءات ، وسارت في طريقها حتى أقنعت فرناندو .

" وكانت الكلمة للكنيسة دائما ، ففي ٢٠ يوليو سنة ١٥٠١م أصدر " فرديناندو " و " إيزابيلا " أمرا ملكيا خلاصته " أنه كما كان الله قد اختارها لتطهير ملكة غرناطة من الكفرة " ، فإنه يحظر وجود المسلمين فيها فإذا كان بها بعضهم فإنه يحظر عليهم أن يتصلوا بغيرهم ، خوفا من أن يتأخر تنصيرهم وبأولئك الذين نصرُوا لكلا يفسدوا

(*) جيان : إقليم من أقاليم الأندلس (المنجد في العلوم ص ٢٢٣ باختصار) .

(*) غرناطة : مدينة بالأندلس حكمها المرابطون عام ١٠٩٠م واتخذها محمد بن نصر مؤسس سلالة بنى الأحمر عاصمة له سنة ١٢٣٥م واستمرت عاصمة للدولة حتى سقوطها عام ١٤٩٢م ، المرجع السابق ص ٥٠٥ بتصريف .

إيمانهم ، ومعاقب المخالفون بالموت أو صادرة الأموال . (١)

وإنه لإكراه وإجبارٌ من الرهبان للمسلمين على التنصير كرهاً بأبشع الوسائل ، فأين سيف الإسلام من رحمة الرهبان ؟

تدخل البابا " سكتوس الرابع " (٢)

لما اهتم الملكان بمصالح " قشتالة " الداخلية وأغضا الطرف عن المسلمين بعض الشيء بهذه المملكة ، ثارت البابوية وتدخل البابا " سكتوس الرابع " محاولاً أن يقتنع " فرناندو " و " إيزابلا " بإنشاء نظام للتحقيق في قشتالة ، فأرسل إليهما ببعوثاً بابوية مزودة بكل السلطات للتحقيق والقبض على المارقين ومعاقبتهم ، وبدأومة قرع الباب اقتنع الملكان بإنشاء ديوان التحقيق .

ويقال : إنه في سنة ١٤٧٨ م أرسل " فرناندو " و " إيزابلا " سفيرهما إلى " البابا " للحصول على المرسوم البابوي و صدر المرسوم بالفعل في نوفمبر من هذا العام بالتصريح بإنشاء ديوان التحقيق في قشتالة وتعيين المحققين لمطاردة الكفر ومحاكمة المارقين . (١)

ثم صدر بعد ذلك مرسوم بابوي في سنة ١٤٨٣ م بإنشاء مجلس أعلى لديوان التحقيق ، وتبعه المرسوم البابوي في أكتوبر سنة ١٤٨٣ م بتعيين القس " توماس دي تركيمادا " معترف الملكين ، في هذا المنصب الخطير ، وخُول في الوقت نفسه سلطة مطلقة في وضع دستور جديد للديوان المقدس . (٢)

وقد ارتكب هذا القس المذكور من الفظائح ما تشعمر منه الجلود وكل الجرائم التي ارتكبها أدخلته حظيرة القديسين .

" وقد ظل ذلك الشرير سبع عشرة سنة في أسبانيا يسرح ويمرح ، حرق في أثنائها سبعة عشر ألف شخص وهم على قيد الحياة " . (٣)

-
- (١) نهاية الأندلس ص ٣٢٤ .
 (٢) سبق التعريف به ص ٣٢٤ .
 (٣) المرجع السابق ص ٣٣١ .
 (٤) المرجع السابق ص ٣٣٢ .
 مذابح وجرائم محاكم التفتيش في الأندلس ص ١٢١ .

والذي فعله البابا " سكتوس الرابع " فعل أكثر منه غيره من الباباوات ، فقد قيل إنه في الثاني عشر من شهر مارس (آذار) عام (١٥٢٤م) ، الموافق السادس (٦) من جمادى الأولى سنة (٩٢٠هـ) ، حث البابا رجال التفتيش بأن يعجلوا بإجبار المسلمين على اعتناق المسيحية (الكاثوليكية) ومن أبى من المسلمين فعله أن يخرج من " أسبانيا " وأمهلهم مدة ، فمن لم يعتنق المسيحية أثناءها كان جزاؤه أن يصبح رقيقا عبداً طوال حياته وأصدر مرسوماً بذلك أمر في ختامه بجعل كل المساجد هناك كنائس .^(١)

وأبيد المسلمون ، ومحيت آثارهم الإسلامية وتحولت مساجدهم إلى كنائس وإلى أماكن للهو والعبث باسم المسيحية الرحمة وسبارة من البابوية الكريمة وتم كل هذا بصـورة من الفظاعة لم تعهد لها الإنسانية ما عجل بنهاية المسلمين في الأندلس .

" دور البابوية في رعاية التبشير علمياً "

قامت البابوية بدور مزدوج ففي الوقت الذي تمارس فيه التبشير بكل ما أتيج لها من إمكانيات ، تعمل على حماية البشرين ورعايتهم بكل الوسائل ، ولما كان لرجال الدين المسيحي الأثر الواضح في نقل المعارف والثقافة الإسلامية إلى أوروبا في نهاية العصور الوسطى ونقل نظمها من مواطن الإسلام بعد التعلم في مدارس المسلمين ، وتلقى العلوم على أيدي علماء الإسلام ، في الوقت الذي كانت بلاد الغرب فيه تسبح في دياجير الظلام ، وتهدى في حضيض الجهالات ، وإذا كان غير رجال الدين من النصارى قد أنكب على علوم المسلمين ينهل من مواردها العذبة ويتخذ منها واقعاً علمياً لحياته ، ويحسول إذاعاتها بين بني جنسه فإن في المقدمة : هؤلاء الذين يقول عنهم نجيب العقيلي نقلاً عن البارو القرطبي : وفي طليعة هؤلاء رجال الدين ، الذين نهلوا من مدارس المسلمين ومجامعهم ومكتباتهم ، ثم قبعوا في أديرتهم ينقحون ذلك التراث ويترجمونه ، ويفسرونه ويصنفون فيه ويذيعونه بين الرهبان ، وطلاب العلم ، فينتشروا انتشاراً سريعاً بفضـل مدارسهم في أديار : ريبول - حيث تعلم الأب " جربر " وترجم إلى اللاتينية من مخطوطات مكتبتها المصنفات الرياضية والفلكية - وسان ميليان ، وثيلانويا ، وسائر مدارس المستعربين

(١) المرجع السابق ص ٥١ يتصرف يسير .

في قرطبة . (*)

ومنذ القرن العاشر حملت الكاتدرائية العبد الأكبر عن الأديار ، فذاعت شهرة مدارس أوبيدو ، وليون ، وبيك ، وخيرونا ، وورشلونه ، وسانتياجو دي كيبوستيلا ، وقامت مشيلات لها في : باريس ، وشارترز ، وأورليان ، وتور ، ولاون ، وريسن (*) ، وفي كبرى مدن ايطاليا ، وانجلترا وبلجيكا وغيرها . (١)

ولم يقتصر الأمر على نقل العلوم ، والتعليم كطريقة ، وإنما تعداه كما ذكرنا وما سنعلمه بوضوح إلى نظام التعليم والجامعات .

" دور البابوية في نقل أسلوب التعليم والجامعات للغرب "

من الحقائق الثابتة أنه في القرون الوسطى كان لا يتقصد المناصب الكبرى في الغرب في الغالب إلا من نعم بالتعلم في مدارس المسلمين وتلقى العلم من أفواه علماء الإسلام وكان الأب جبريت من شرف بهذا التعليم فيقال : في الجزء الأخير من القرن العاشر كان " جبريت " من أوريلاك Gerbert Of Aurillac الذي صار فسي سنة ٩٩٩م البابا سلفستر الثاني (Sylvester) أول " بابا فرنسي " مشهورا كعالم وكعلم وكان هو نفسه مدينا للتعليم العربي ، وقيل إنه أدخل الأعداد العربية إلى العالم الغربي . (٢)

وكان الفضل في تربيته لمدارس المسلمين بالأندلس التي لقتته التعليم للعلم لا للتأثير على العقيدة ، يقول نجيب العقيقي عنه ما اختصاره : لقد قصد " الأندلس " وأخذ على أساتذتها في مدارس ريبول وأشبيلية وقرطبة ، حتى أصبح أوسع علماء عصره ثقافة بالعربية والرساضيات والفلك ولما تقلد البابوية بروما أمر بإنشاء مدرستين عربيتين الأولى في " رومة " مقر خلافته ، والثانية في " رايسن " وطنه ، ثم أضيف إليها مدرسة " شارترز " (*) (٣) وقامت المدرسة المذكورة بدور هام في نشر الثقافة في الغرب وكان من

(*) قرطبة : مدينة في اسبانيا كانت عاصمة الدولة الأموية في الأندلس منذ ٧٥٦م وظلت

تحت الحكم الإسلامي حتى استعادها فرديناندو (يراجع : المنجد ص ٥٤٧) .

(*) كانت كلها بلدان واقعة في بلاد الأندلس .

(١) المستشرقون نجيب العقيقي ج ١ ص ٩٧ ٩٨ ط (٣) مطابع دار المعارف بصر ١٩٦٤م باختصار .

(٢) نشأة الطوائف المسيحية نقله إلى العربية : المطران اسحق سعد ص ٧٨ ٧٩٦

(*) شارترز : مدينة موقعها الآن في شمال فرنسا وكانت ضمن بلاد الأندلس سابقا (المنجد في العلوم

ص ٣٨٠ بتصرف) .

(٣) المستشرقون ج ١ ص ١٢٠ .

تلاميذها ، من نسقوا للجامعات بأوربا .

فقد نقل عن كتاب : نشأة الطوائف المسيحية مترجمته : ويلاحظ أن مدرسته شارترز Shartirs فى فرنسا خرجت Fulbert " فولبرت " تلميذ جريست والذي كان أول معلم ، وقام " فولبرت " بعمل " جريست " واتباع طريقته ودعاها تلاميذها " سقراط " .

وبعد موته فى سنة ١٠٢٩م استمر التعليم فى " شارترز " كما يشهد بذلك البيان الهام للمنهاج الذى تركه " يوجنا " الذى ولد فى " سالزبورى " فى " إنجلترا " ثم صار أسقف " شارترز " حيث مات سنة ١١٨٠م .

وكانت هذه الثقافة لفائدة أولئك الذين يتعلمون للخدمة المسيحية أما لغيرهم فلم يتعلم سوى القليل ، وفى الربع الأخير من القرن الثانى عشر تأسست " الجامعة " الستى كانت تلقب بـ Studinagerale فى باريس ، التى أعد لها " فلبرت " الكنيسير وكانت هناك جامعات أخرى فى بولوجانا . Balogano فى إيطاليا وفى " اكسفورد " و " كمبردج " فى إنجلترا ، وبالإضافة الى دراسة " الفنون السبعة الحرة " وجدت دراسة اللاهوت طريقها إلى الجامعة وكثيرون من رجال الكنيسة أدوا دورا ممتازا فى حياة الجامعات وعلمها وأعطوا الكثير للتعليم والفكر فى العصور الوسطى .^(١)

وما سبق يبين لنا أن نظام الجامعات كان موجودا عند المسلمين ونقل بواسطة رجال الدين الذين نالوا الحظ الوافر من التعاليم فى الجامعات الإسلامية المنتشرة آنذاك فى المدن الأندلسية وبلاد العرب ، وهذا مادعا نجيب العقيقى إلى القول الآتى : طلبت "فرنسا" الثقافة العربية فى مدارس الأندلس وصقلية ثم أنشأت لها منسذ القرن الثانى عشر مدرسة ريمس Reims بأمر البابا " سلفستر الثانى " ومدرسة شارترز Chartres التى بلغت الذروة فى عهد " برنار " أحد مواطنيها ١١١٢م وأخيه " نيورك " (١١٤٠م) ومدرسة الطب فى مونبليه^(*) (١٢٢٠م) Montpellier وقد أنشأتها بقية من الجالية الإسلامية المغربية^(٢) ولم يقف الأمر عند نقل رجال الدين لأنظمة

(١) نشأة الطوائف المسيحية ص ٧٩ ، ٨٠ .

(*) مونبليه : مدينة فى جنوب فرنسا شهيرة بجامعة لها لاسيما معهد الطب (المنجد فى العلوم ص ٦٩٦) .

(٢) المستشرقون ج ١ ص ١٥١ باختصار .

الجامعات والتدريس إلى بلاد الغرب والإفادة منها وإنما وصل إلى حد عظيم حيث نقلت بعض الجاليات الإسلامية ، هذه الأنظمة وأنشأت المدارس العلمية بأوروبا بغية نشر العلم والحضارة للإنسانية جمعاء ، بروح التسامح .

موقف الغرب من قضية نقل نظم الجامعات

وقف مفكرو الغرب من هذه القضية موقف رجلين ، فحاول البعض الادعاء بأن نشأة الجامعات في أوروبا في نهاية القرن الثاني عشر وبداية القرن الثالث عشر الميلادي كان من ابتكار الأوربيين دون أن يكون له أثر خارجي ، فهذه الجامعات الأوربية من وجهة نظرهم نماذج فريدة لاسابق لها عند الإغريق ، والرومان والبيزنطيين والمسلمين فلا مثل لها في التاريخ ، وذلك في الوقت الذي يعلم الجميع دور الجامعات الإسلامية ونشاطها العالمي وسبقها للجامعات الأوربية ، وقد أرجع مؤلف ألماني معاصر الفضل فسي نشأة الجامعات إلى العقليّة الأوربية ونشر رأيه في كتاب صدر سنة ١٩٥٢م .

وقبول رأية باعتراض من الرأي الآخر ، وكان المؤلف الغربي شبرجس H. Schipper من المعترفين بفضل العقليّة الإسلامية فرد عليه بعد خمس سنوات من صدور الكتاب .

وكتب يتساءل لماذا لم يخطر ببال المؤلف أن يبحث عما إذا كانت نماذج هذه المؤسسات ومبادئها قد وجدت في العالم الإسلامي ؟ ؟ ، وبعد مناقشة وسرد للأدلة استطاع أن يثبت أن هذه الجامعات التي نشأت في أوروبا في القرن الثاني عشر كانت تقليدا مطلقا للجامعات الإسلامية في طليطلة وغيرها من مدن الأندلس والمغرب .^(١)

وليس المسلمون في حاجة إلى اعتراف مفكرى أوروبا بفضلهم وسبقهم بقدر ماتحتجاج الإنسانية كلها إلى معرفة الحق ونسبة العلم لأهله والفكرة لبتكرها ، حتى لا تتقلّب موازين الأشياء وتضيع الذات حين تزيف الحقائق ، ويشاع بين المسلمين أن لاماضى لهم في التقدم العلمى والحضارى ، في الوقت الذي يشمخ فيه الغرب بأنه صانع الحضارة وبتكر النظم التعليمية والثقافية وما إلى ذلك فتتأكد ذاته من جديد ، وهذا مايسعى إليه الغرب جاهدا بواسطة زمرة من مثقفيه .

(١) مجلة منار الاسلام (تصدرها وزارة العدل والشئون الاسلامية والأوقاف بدولة الإمارات العربية المتحدة في غرة كل شهر عرس) (العدد الثامن - السنة الخامسة) ص ٦٥ لقاء مع الدكتور فؤاد سزكين أعده دكتور / عبد المجيد وافى ١٤٠٠ هـ = ١٩٨٠م .

السطو البابوي

من المفارقات العجيبة أن يولى قيادة الأمور الدينية من يسرق العلم ، ويزيد
استغراب المرء إذا تأكد له أن من يفعل هذا الشئ " الأب الروحى للمسيحيين " بابسا *
روما ، وينقل صورة لهذا النوع ضمن عدة صور الباحث المسلم الدكتور / فؤاد سزكين فيقول :
وهذه هى الأمثلة - أمثلة الادعاء والانتحال - أمثلة صارخة تدل على افتقاد الأمانة
العلمية .

فى القرن العاشر الميلادى ، ترجم " لوبيتوس البرشلونى " كتابا عن العربية
إلى اللاتينية بعنوان اسطرولوجى . Astrologia وفى أواخر هذا القرن العاشر
الميلادى - ظهر أول كتاب عن الاسطرلاب - آلة فلكية استعملها الغرب فى دراساتهم
لحركات النجوم والأفلاك - لمؤلف يدعى جيربرت . Gerbert ورفض بعض مؤرخى الرياضيات
القول بأن " جيربرت " أخذ محتوى كتابه عن الفلكيين المسلمين أو استفاد منهم وكاد هذا
الرفض أن يجد قبولا فى أواخر القرن التاسع عشر .

ولكن الحقيقة ما لبثت أن اتضحت ، إذ اكتشف الكتاب الذى ترجم عنه " لوبيتوس " وثبتت
الصلة بين الترجمة والأصل ، بل واكتشف خطاب " جيربرت " إلى " لوبيتوس " وفيه يقول
" إننى سمعت أنك ترجمت كتابا عربيا فى " الاسطرلاب " أرجو أن ترسل الى الترجمة
وإننى مستعد أن أكافئك بأى شكل كان " . (١)

" وجربرت " هذا هو الذى عرف باسم " سلفستر الثانى " بابا النصرارى بروما ، وإذا
كان الحبر الأعظم عند النصرارى قد قام بهذه السرقة فإن كثيرين من علماء النصرارى قد
انتحلوا آراءه ، واختراعات علماء المسلمين ولا تشرب عليهم مادام زعماءهم الروحانيون يفعلون
نفس الشئ ، ولقد اكتشف ابن الهيثم - القرن الرابع الهجرى - الحجرة المظلمة
أساس فكرة آلة التصوير الضوئى - " الكاميرا " واستخدمها فى رصد القمر ولكن القوم نسبوا
هذا الكشف إلى أحد علمائهم المسى " ليفى بن كرسون " وقد ذكر بعض انتحالهم الدكتور
فؤاد سزكين : مسجلا هذه النتيجة بقوله : ولقد توصلت خلال دراستى لتاريخ العلوم
أن قضية أخذ اللاتين عن العالم الإسلامى ، أعظم من أن تستطيع تبيانها جماعة من
العلماء فى عشرات السنين .

(١) المرجع السابق .

وكلما أمعن الإنسان النظر في دراسة المصادر الاصلية للنهضة الأوربية ازداد تصوره أن هذه النهضة المزعومة أشبه ماتكون بالولد الذي نسب إلى غير أبيه الحقيقي . (١)

مساعدة البابوية للتبشير

سبق أن أشرت إلى ما قامت به البابوية من دور هام في نقل نظم التعليم من جامعات الإسلام إلى جامعات النصارى بالغرب ، كما أوضحت أنهم اقتبسوا فكرة الجامعة من المسلمين ، وهذا أبين أنهم استخدموا كل هذه المؤسسات لنشر المسيحية ، فلقبت وقت البابوية على طول الخط تساند التبشير والمبشرين في كل البلاد وبالأخص بلاد الإسلام ولايجافيني الصراب إن قلت إن البابوية هي المخططة للتبشير ، والقائمة على رعايته من البداية إلى النهاية وقد تأكد لنا بما لا يدع مجالا للشك أن البابوية قائد أساسي للحروب الصليبية ، وبالتالي يتأكد لنا أنها رأس الحربة التبشيرية في جل أحوالها يقول د / عبد العزيز عزت : وإذا كان البابا " اريان الثاني " (*) كما رأينا هو أبو الحروب الصليبية فإن البابا " انوسنت الثالث " (*) هو أبو التبشير ومنشئه في أوربا ضد الإسلام والمسلمين ، فهو الذي بارك " فرانسوا داسيز " ونصبه مثالا له ليبشر بالمسيحية ونشرها بين المسلمين في الشرق سنة ١٢١٢م وقد سمي أتباعه بالفرنسيسكان نسبة إليه . (١)

واستمر البابوات في تدعيم العمل التبشيري ومناصرة أفرادهم وجماعاتهم ، وبالذات خارج حدود الغرب ، يقول رويير شنيرب : وبفضل الوحدة وتسلسل السلطان حقق العمسلسل الكاثوليكي آنذاك نتائج قيمة خارج أوربا .

فقد سبق " لبيوس السابع " (*) أن أحيا جمعية اليسوعيين وأعاد إنشاء جمعيتها الرسالات في الخارج ، واستفاد خلفاؤه من الظروف - (ضعف الإمبراطورية التركية واحتلال الجزائر ، والتدخل في الصين) - لإحداث نيابات وأسقفيات رسولية جديدة . (٢)

(*) سبق التعريف به ص ٢٢

(*) أنوسنت الثالث : تقلد منصب البابوية من عام ١١٩٨م الى عام ١٢١٦م يراجع (دائرة المعارف للبستاني مجلد (٥) ص ٨ .

(١) الاستعمار والتبشير والاستشراق بعد حرب ١٠ رمضان ص ٧٢ .

(*) بيوس السابع : ولد في سنة ١٧٤٣م ولما شب تقلد منصب البابوية من عام ١٨٠٠م إلى عام ١٨٢٣م وهو العام الذي توفي فيه بروما يراجع (دائرة المعارف للبستاني مجلد ٥ ص ٧٨١ ، والمنجد في العلوم ص ١٧٩ .

(٢) تاريخ الحضارات العام المجلد (٦) (القرن التاسع عشر) تعريب يوسف أسعد داغر فريدم داغر ط (١) طبع بيروت - بلبنان ١٩٦٩م .

وسار على نهجه " البابا " لاون الثاني عشر (*) (١٧٦٠ - ١٨٢٩) فقيل غيبه :
إنه استمر هذا " البابا " على سياسة " البابا " بيوس السابع ومن جهوده البناءة أنه
بعث الإرساليات التبشيرية ، وشجع العلماء ، وأدخل التحسينات على نظام التعليم ، وأنقص
الضرائب ، وخفف من نفقات التقاضي وخصص المال للإصلاحات العامة . (١)

وطورت البابوية خطتها ، فسلطت الجمعيات وسخرت الجماعات لجمع المال ثم استخدمته
في التخطيط لنشر المسيحية وتنظيم الكنيسة ورعاية المبشرين .

وقد جمعت جمعية نشر الإيمان وحدها ٢٦٨ مليوناً ، تبرع الفرنسيون بـ ١٧٤ منها
بين السنة ١٨٢٢ والسنة ١٨٩١ فاستطاع " بيوس التاسع " (*) و " لاون الثالث عشر " (*) تقسيم
أوقيانيا ، وأفريقيا ، وآسيا من أرمينيا إلى اليابان ، إلى دوائر كنسية .

وقد برزت أسماء شخصيات شهيرة : الأب " هوك " وصاحبها السيادة " أوغدار " " رسول
الكونغو " ، " لافيغري " مؤسس الأباء البيض ، والأب " دي موكو " الذي كان ناسكاً
أكثر منه مبشراً على كل حال ، وبينما لم يكن هناك أكثر من ٣٠٠ مرسل خارج أوروبا في السنة
١٨١٥ م نرى عددهم يرتفع إلى ٦١٠٠ في السنة ١٩٠٠ م بصرف النظر عن جوقات المريين .

فسارت الهند في الطليعة لجهة عدد الاهتدات تليها الهند الصينية والصين
وآلف الشرق الأدنى منطقة ثالثة من حيث الأهمية ، متقدماً على إفريقيا . (٢)

ودعت البابوية سلطانها ، بما سنته من قوانين ، واتخذته من قرارات كان لها
الأثر البالغ داخل بلاد الغرب وخارجها .

(*) لاون الثاني عشر : ولد عام ١٧٦٠ م وتقلد منصب البابوية من عام ١٨٢٣ م إلى عام

١٨٢٩ م يراجع المنجد في العلوم ص ١١٠ .

(١) موسوعة تاريخ العالم أصدرها وليام لانجر أشرف على الترجمة د / مصطفى زيادة ج ٥
ص ١٧٥٣ و ١٧٥٤

(*) بيوس التاسع : ولد عام ١٧٩٢ م وخلف غريغوريوس السادس عشر في كرسى البابوية سنة

١٨٤٦ م إلى أن توفي في روما سنة ١٨٧٨ م وأثناء بابويته أعلن عقيدة الحبل بلا دنس ١٨٥٤ م
والعصمة البابوية عام ١٨٧٠ م ، وعقد المجمع الفاتيكاني الأول (يراجع : دائرة المعارف
للبيستاني مجلد (٥) ص ٧٨٢) .

(*) لاون الثالث عشر : اعتلى الكرسى البابوى من عام ١٨٧٨ م إلى عام ١٩٠٣ م (يراجع

المنجد في العلوم ص ٦١٠) .

(٢) تاريخ الحضارات العام (المجلد السادس - القرن التاسع عشر) ص ١٤٩ .

دور مجمع الفاتيكان (*) الأول في تدعيم سلطة البابوية

بالرغم من سقوط سمعة البابوية ، إلا أنها في جانب السلطة احتلت الصدارة وكادت في بعض الأحيان أن تنافس السلطة الزمنية ، أما السلطة الروحية فكانت لها المهيمنة الأولى إن لم تكن الوحيدة ، فقد قيل :

كانت سلطة " البابا " فاطمة دون ما حاجة إلى إعلان عصمته فلما أخذت الأفكار الحرة تتسلل إلى الإمارات الإيطالية في مطلع القرن التاسع عشر نهض البابا جريجوري السادس عشر بمقاومتها ، وأصدر في ذلك منشورا عام ١٨٣٢م ثم عقب " البابا " بيوس التاسع بمنشور آخر أصدره عام ١٨٦٤ على النهج نفسه ثم فاجأ الفاتيكان العالم بقرار أعلن فيه أن البابا معصوم من الخطأ (١).

وفي الفترة من (ديسمبر ١٨٦٩ : ٢ أكتوبر ١٨٧٠) المنعقد فيها مجمع الفاتيكان الأول تحقق فيها أمل البابوية فقد كان أقصى مجد " بيوس " الديني حينما أعلن مجمع الفاتيكان - (وهو أول مجمع ديني عام منذ " مجمع ترنت " منذ ثلاثة قرون) - قرار عصمة البابوية ، وهي عقيدة تذهب إلى أن " البابا " معصوم في قراراته التي تتعلق بالعقيدة أو الأخلاق ، بفضل ماله من سلطة رسولية مطلقة ، وقد أدت تلك العقيدة إلى نتائج هامة إذ عبرت عن الانتصار البابوي النهائي على الأغراض الجمعية للكنيسة فهي تستهدف إعلاء شأن البابوية فوق جميع السلطات غير الدينية وأن يمتد " الإيمان ، والأخلاق " إلى الدولة السياسية (٢).

(*) المجمع الفاتيكانى الأول : مجمع مسكونى عقد في روما من سنة ١٨٦٩م إلى سنة ١٨٧٠م دعا إليه ورأسه " بيوس التاسع " درست فيه قضايا الإيمان ، وحددت فيه عقيدة العصمة البابوية (المنجد في العلوم ص ٥١٦) يتصرف .
(١) مشكلات الجيل في ضوء الاسلام محمد المجذوب ص ١٧٧ بالمهامش ط ٢) طبع دار الاعتصام بالقاهرة ١٣٩٩ هـ = ١٩٧٩م ، قصة الاضطهاد الدينى فى المسيحية والاسلام دكتور توفيق الطويل ١٤٠ ، ١٤١ بدون عدد للطباعة مطبعة دار نشر الثقافة بالاسكندرية ١٩٤٧م باختصار .

(٢) موسوعة تاريخ العالم ج ٥ ص ١٧٥٦ ، ١٧٥٧ باختصار يسير .

ولقد نظر بعض المفكرين الأوربيين على أن هذا العمل الإنساني المحض نوع من الوحدة والتسلسل القيادي أدى نتائج قيمة لخدمة المسيحيين خارج أوروبا بغض النظر عن أثره السيء على الأمة المسيحية فقال :

ألم يؤكد المجمع الفاتيكاني في السنة ١٨٧٠م أن خليفة القديس " بطرس " يمتلك العصمة التي أراد المخلص الإلهي أن يقلدها كنيسته في تحديد العقيدة حيال الإيمان والأخلاق ؟

وبفضل الوحدة وتسلسل السلطان حقق العمل الكاثوليكي آنذاك نتائج قيمة خارج أوروبا . (١)

ومعنى ذلك أن " البابا " يتخذ مايراه من قرارات تسهل الحركة التبشيرية وتساعد على الانتشار ، ولا اعتراض إن خالفت النصوص المعتمدة من الأنجيل عندهم لأنه معصوم وظهر من هذا أن مصادر المسيحية " البابوية " أولاً قبل الأنجيل يقول الشيخ / محمد المجذوب : وما أخال أحدا قد نسي بعد ذلك النبأ الجريء الذي أرسله جناب " البابا " (*) قبل بضعة أعوام ، يوم وقف يعلن في جماهير الحجاج أن العذراء قد رفعت إلى السماء وأن على كل كاثوليكي أن يؤمن بذلك دون ريب ، وإلا عرض نفسه للحرمان ! .

ولقد تلقى يومئذ مئات ألوف الحجاج هذا البلاغ طبعاً بالانحناء ، ولعل قليلين جدا منهم هم الذين سألوا أنفسهم في همس بالغ : ومن أين استقى جنابه الخسبر الذي جهله العالم المسيحي كله طوال العشرين قرناً !

وطبيعي أن أصحاب هذا السؤال من القلة التي لا تستطيع الإيمان بعصمة قداسته (٢) ولما كانت الأنجيل لم تشر من قريب أو بعيد إلى رفع السيدة مريم إلى السماء فمن الذي أخبر " البابا " بهذا النبأ المفاجئ ؟

بلاشك ستكون إجابته الوحي ، ويكون سؤال العقلاء هل الوحي يأتي رجل الدين المسيحي قبل تقليده منصب البابوية أو بعده فإن كان الجواب قبله فيا لها من نعم تعم رجال الدين

(١) تاريخ الحضارات العام ج ٦ ص ١٤٨ ، ١٤٩ .

(*) البابا " بيوس الثاني عشر " وهو الذي تقلد المنصب البابوي من عام ١٩٣٩م - إلى ١٩٥٨م وأعلن رسمياً عقيدة انتقال العذراء إلى السماء نفسها وجسداً سنة ١٩٥١م

(المنجد في العلوم ص ١٧٩ باختصار) .

(٢) مشكلات الجيل في ضوء الإسلام .

المسيحي بلا استثناء ولما ذا اختص هو بهذا النبأ دون غيره ؟ وإن كان بعد تقليد المنصب فهيننا لك فسيأتي بعدك من الباباوات ، من يقول : أنك بجوار المسيح في السماء ، ومن لم يعتقد ذلك فقد حل عليه الحرمان وهكذا دواليك والبقية تأتي .

بين يدي المجمع

ملاحظة أبدية قبل الحذر . عن المجمع الفاتيكاني الثاني ^(*) ، التي بدت فيسسه النزعة التبشيرية سافرة ، ومدعمة بالسلطة الدينية والدنيوية معا ، وهي أن المجمع المسيحية المسكونية إبتداءً من المجمع النيقاوي وقبله مجمع أورشلين المحلي إلى المجمع الفاتيكاني الأول ، والتي يقدر عددها بعشرين مجعاً ، عدا المجمع الإقليمي والمذهبية الكثيرة ، كان جُلُّ أعمالها بحث الخلافات العقيدية والتشريعية ، والأخلاقية .

وقد ابتدأت في العقيدة بتأليه المسيح والعيان بالله ، وتحويل النصرانية من التوحيد إلى التثليث ، وتبع ذلك تعدد المذاهب والكنائس المختلفة ، وصار لكل مذهب عقيسة خاصة به ولكل كنيسة طقوسها وهكذا حتى آل الأمر في النهاية إلى عقيدة عصمة " البابا " وحرمان من لم يعتقد برفع العذراء إلى السماء كما علمنا .

وفي الناحية التشريعية تغير الحال بدءاً من " مجمع أورشلين المحلي " فقد قرر هذا المجمع عدم التمسك بالختان ، وناقض شريعة موسى وعيسى عليهما الصلاة والسلام وكسان " لبولس " اليد الطولى في هذا التغيير ، لينتقل بالتبشير إلى الأميين ، ولما كانت التوراة تحرم أكل لحم الخنزير كما جاء في سفر التثنية (والخنزير لأنه يشق الظلف لكنه لا يجتر فهو نجس لكم فمن لحمها لا تأكلوا وجثثها لا تلمسوا) . ^(١)

أمر بطرس بحل لحم الخنزير قائلاً ما مفهومه أنه رأى السماء مفتوحة وأنا نازل منها عليه فيه كل دواب الأرض والوحوش والزحافات وطيور السماء وتردد صوت قم يا بطرس إذ سبح وكل وبعد تردد (فصار إليه أيضا صوت ثانية ما طهره الله لاتدنسه أنت) . ^(٢)

(*) المجمع الفاتيكاني الثاني : مجمع مسكوني عقد في روما من سنة ١٩٦٢م إلى سنة ١٩٦٥م دعا إليه وافتتحه يوحنا ٢٣ واختتمه بولس ٦ " المنجد في العلوم ص ٥١٦ " يتصرف .

(١) سفر التثنية (١٤ : ٨) .

(٢) سفر أعمال الرسل (١٥ : ١٠) .

وهكذا إن كل ما يدخل الفم ليس ينجس الإنسان إنما ينجس الإنسان كل ما يخرج منه من فيه يعنى السفه والكفر كما يقولون :
وأما الكنائس فتفرعت وتشعبت تبعاً لقرارات المجامع فاختلفت الطقوس ، والأسرار والتقاليد الكنسية .

وفى الجانب الخلقى كانت المجامع بما سنت من قرارات أثراً سيئاً وعاملاً قوياً مسن عوامل شيوع الفساد ، والانحلال الخلقى حيث أنها تأمر بتحريم من يعارض القرار ، أو نفيه ، أو قتله ، وتأمر بحرق كتبه وكل كتاب يخالفها .

فشاعت البدع والخرافات من بيع لصكوك الغفران إلى الإقرار بالذنب أمام الكهنة وترتب على ذلك أكل أموال الناس بالباطل ، وهتك الأعراض ، وكشف الأسرار ، وكل ما هو ضار .

قبيل المجمع الفاتيكاني الثامن

هذا المجمع أو " مجلس الكنائس العالمي " (*) كما أطلق عليه سبق انعقاد عدة مؤتمرات ، كلها مهدت له الطريق والأمر الذي ينبغي لنا أن نعيه جيداً أن مجلس الكنائس ، ضم إلى صفوفه مختلف الأعمار ، وجميع الطبقات .

ومختلف الطوائف المسيحية فى محاولة جادة لتوحيد الصف المسيحى ، وتحويل العالم كله إلى المسيحية ، وخدمة السياسة الاستعمارية ، بطريق التوجيه البابوى المدروس ، وتحت قبة الفاتيكاني ، وفى كنف المظلة البابوية يتم وضع الخطط .

وقد ظهر الخط التبشيري لهذه المؤسسة بوضوح منذ اجتماعهم لوضع دستور المجلس المذكور ، حيث مثل المجتمعون ، كل الكنائس فى معظم بلاد العالم ما عدا البلاد المعدودة التى خلت من الكنائس أصلاً ، كما أشرت فى الحديث عن المؤتمرات التبشيرية . (١)

وقد ابتهج القوم بهذا الزحف المسيحى السريع وحثوا القلة المسيحية الموجودة فى أى بلد على نشر المسيحية واعتبروا ذلك مهمة ملقاة على عاتقهم حتى لا تكون هناك أقلية

(*) يلاحظ أن المجمع الفاتيكاني " ومجلس الكنائس العالمي " هيتان منفصلتان ونظراً لتنسيق المواقف بينهما مؤخراً يمكن إطلاق أحدهما على الآخر .

مسيحية في أى مكان بل أكثرية وذلك بقولهم :

"إن الوطنيين في كل بلد ، في كل كنيسة تأسست قادرون على إكمال المهمة وإنجازها" (١)

وأثناء وضعهم لدستور " مجلس الكنائس العالمي " ذكروا مجموعة من الحقائق وتواصوا فيما بينهم أن يضعوها في حسابهم وسأذكروها حتى يفتن السلم ، ويأخذ الأمر مأخذ الجد ألا وهى :

١ - عدد غير المسيحيين اليوم أكثر مما كان منذ ١٥٠ سنة تزيد نسبة سكان العالم بدرجة لم تكن معروفة قبلا ، وهذا معناه أن أماننا الكثير لنعمله باستمرار حتى نرسخ الناس للمسيح .

٢ - القوى المضادة للمسيحية أقوى اليوم مما كانت منذ ٥٠ سنة : كانت القوى الوطنية في البلاد الوثنية عاملا على إحياء الديانات القديمة التي كانت على وشك الانقراض ، ثم هناك نوازع لادينية تحارب الدين .

٣ - حاجة العالم تزداد أكثر من الماضى : تضايقت كنائس كثيرة بنمو المدن وفقد الروح الجماعية والتصنيع في القرن التاسع عشر ، واليوم تواجه نفس هذه المشاكل كنائس ناشئة في آسيا وأفريقيا ، تفتقر إلى الموارد الكافية والنصح الروحى .

٤ - الجزء الذى تكمل جزء صغير : ٦٠ % من الأمريكيين لهم صلة ما بالكنيسة وبعض كنائس شمال أوروبا لاتضم سوى ٣٠ % من السكان ، ولكن آسيا وأفريقيا تقدمان صورة أخرى فنسبة المسيحيين في أفريقيا ١١ % ، وفي آسيا ٣ % ، ومعظم الـ ٨٩ % والـ ٩٧ % لم تعرف تأثيرات مسيحية بالمرة مع أن أكثر من نصف سكان العالم يقيمون في آسيا وعلى المسيحيين أن يمشوا ويعملوا حيث الحاجة أكثر وأشد ، لجميع الأمم مبتدأ مسن أورشليم وأنتم شهود لذلك (٢) شهادة لجميع الأمم ثم يأتى المنتهى (٣) .

هذه حقائق أربع أو نضائح وجهت للذين حضروا إعداد الدستور الأول " لمجلس الكنائس العالمي " .

وقد نقلتها ليعيها كل قارىء مسلم ، فالمبشرون ، بالرغم ماحدث من انتشار للمسيحية في بلاد الإسلام يطمعون أن تعم المسيحية بقاع الأرض وفي سبيل الوصول

(١) قصة انتشار المسيحية منذ عام ١٧٠٠ حتى اليوم ص - ١٢٠ .

(٢) انجيل لوقا (٢٤ : من ٤٧ ، ٤٨) .

(٣) انجيل متى (٢٤ : من ١٤) .

لهذا الغرض لا ينامون حتى يأتي المنتهسى .

فما هو المنتهسى ؟ :

سأكتفى بنقل رسم بياني يمثل مراحل تقدم الكنيسة ، وانحسارها منذ القسرن الأول الميلادى حتى نهاية القرن التاسع عشر ، مع نقل تعليق المؤلف المسيحى على هذا الرسم ، حيث قال :

ترى بعد هذا الكلام رسما بيانيا يبين تقدم الكنيسة ونكستها فتقدمها ونكستها ، فتقدمها لكن كل تقدم كان أعلى من سابقه ، وكانت كل نكسة أقل من سابقتها ويقول البعض أننا وصلنا اليوم أعلى مرحلة من مراحل التقدم ، وأن النكسة أماننا فدعنا ننظر إلى النكسة الأولى لتتعلم منها :

فى عام ٤٢٦م أكمل أغسطينوس أسقف " هيو " فى شمال إنجليزية كتابه : " مدينة الله " وهى المحاولة المسيحية الأولى لشرح معنى التاريخ ، فقد أشرفت فترة التقدم الأولى فى تاريخ الكنيسة على النهاية ، وكان العالم يتخير ، ولا بد أن تساير الكنيسة هذا التطور ولم يكن أحد يستطيع رؤيته المستقبل ، ولكن أغسطينوس عرف أن مقاصد الله أكيدة فقال :

" لم يجهل الله أن الإنسان سيخطفه فحتى الأسود لم تحارب بعضها ولا الحيات قتلت بعضها بالحروب كما فعل الإنسان ولكن الله رأى بسابق نعمته شعبا مقدسا دعاه لنفسه . "

شعب الله الذى افتداه بدمه ، يسافر عبر القرون على صفحة التاريخ السى أورشليم السماوية . (١)

(١) المرجع السابق ص - ١٢٢ - ١٢٤ .

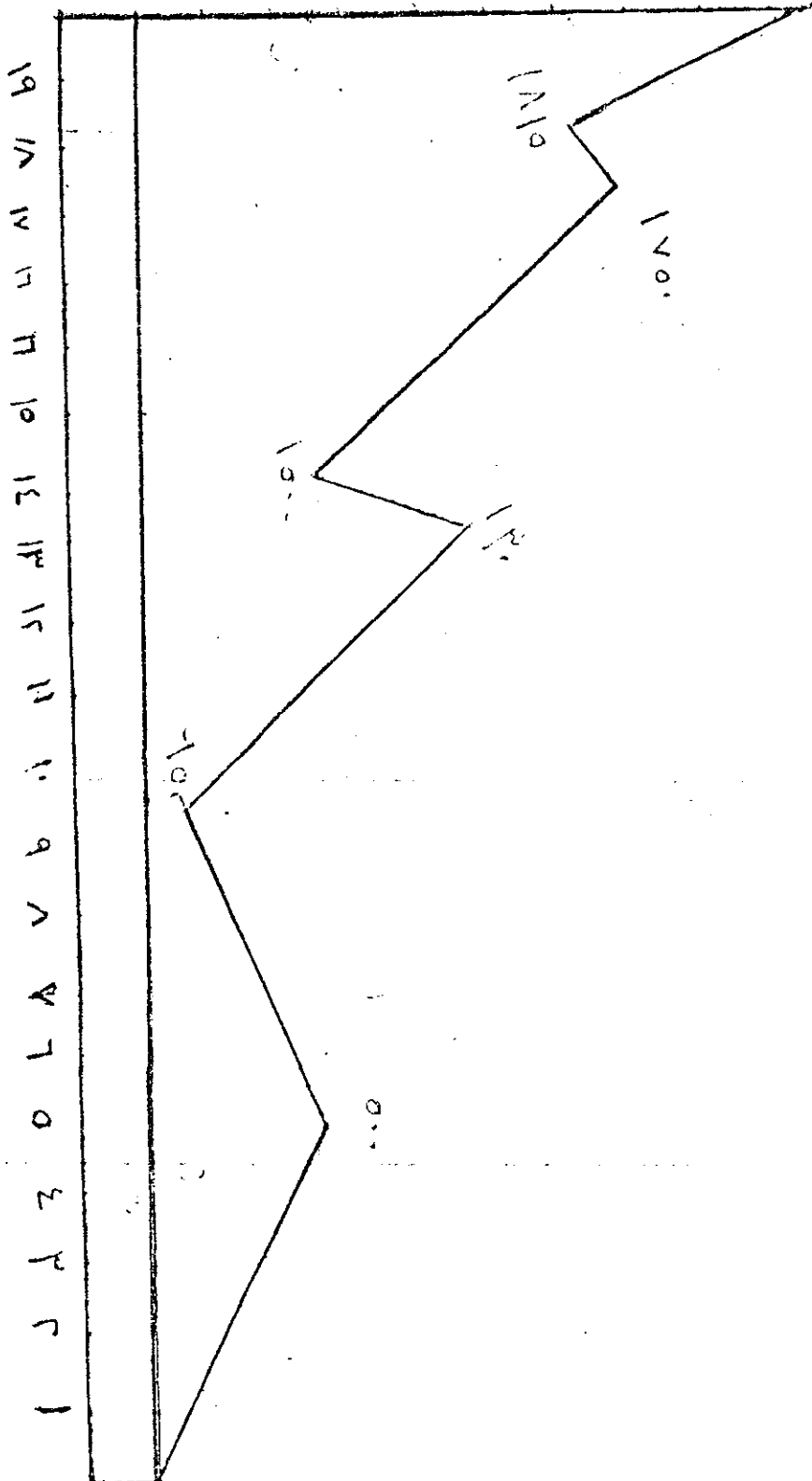

meters

وتحرك جيش الكنيسة بكل قواده لنشر المسيحية فى آسية ، وأفريقية ، واستمرت التعبئة من حين لآخر حتى انعقد مجلس الكنائس فى دورات متتالية بدءاً من عام ١٩٦٢م ، وأثناء دوراته كشف أوراقه السياسية ، بلا مواربة أو استحياء ، وبإدراك - الصهيونية المساندة إن صح التعبير ، أو تحرك وفق سياسة صهيونية مرسومة وأكبر دليل على هذا ما حدث فى دورته الثانية من عرض وثيقة تحمل بين طياتها تبرئة اليهود من دم المسيح ، وقيلت الوثيقة بالرغم من تناقض التبرئة لما هو مذكور فى الأناجيل المسيحية وسأحدث عن هذا الموضوع أثناء العرض السريع لأعمال المجلس .

مجمع الفاتيكان الثانى و " مجلس الكنائس العالمى "

مجمع الفاتيكان الثانى ، الذى يمكن تسميته بمجمع " مجلس الكنائس العالمى " فقد اجتمعت كل الوفود الممثلة لطوائف المسيحية وتبادلت الآراء والتفت حول مائدة واحدة وتلقت التوجيهات البابوية ، التى تهدف ضمن أهدافها خدمة السياسة القائمة على أمر هذا المجمع والمعدة لبرامجه ، والمرتبة له ، والتى تقف فى النهاية من وراءه وكل هذا ظهر بوضوح تام فى إحدى دوراته الأربع .

فهذا المجمع بدأ أعماله سنة ١٩٦٢م واستغرقت دورته الأولى من أكتوبر إلى ديسمبر سنة ١٩٦٢م ، وانعقدت دورته الثانية فى سبتمبر سنة ١٩٦٣م ، ودورته الثالثة فى سبتمبر سنة ١٩٦٤م حتى نوفمبر سنة ١٩٦٤م وقد شارك فى أعماله ٢٢٠٠ كاردينالاً ثم بدأ المجمع جلسة أخرى فى سبتمبر سنة ١٩٦٥م وضم دورته الأخيرة هذه يوم ٨ ديسمبر سنة ١٩٦٥م وفى هذه الدورة الأخيرة عقد المجمع ٤٦ جلسة وحضرها - ٢٢٥٠ أسقفاً ، ٩٢ كاردينالاً ، ٩٢ مراقباً يمثلون ٢٨ كنيسة ، وثلاثة من أبناء الكنيسة الأثيوبية . (١)

ونظراً لما قام به " مجمع الكنائس العالمى " قبل انعقاده من دور فى توحيد الصف المسيحى ، أو ما يطلقون عليه الروح الجديدة التى سادت الكنيسة الكاثوليكية حديثاً ، فتقررت إلى الكنائس الأخرى والتى حضرت اجتماعات المجمع كمرآته .

(١) وثائق للتاريخ أو الكنيسة وقضايا الوطن والدولة والشرق الأوسط للأبى ساغريغوريوس ص ١٢٩ (منشورات أسقفية الدراسات العليا واللغة القبطية - ٦) مطبعة دار العالم العربى بالقاهرة ١٩٧٥م .

وقد اهتم " البابا " كيرلس السادس^(٥) بإيجاد ممثلين للكنيسة القبطية في هذا المجمع التاريخي طوال دوراته الأوسع في الفاتيكان بروما ، فمثل الكنيسة - في الدورة الأولى ١٩٦٢م القس " يوحنا جرجس " والمستشار تادرس ميخائيل تادرس - في الدورة الثانية ١٩٦٣م القس باخوم المحرقى والمستشار فريد الفرعونى .

- الدورة الثالثة ١٩٦٤م : الأنبا صموئيل " أسقف الخدمات والقس " مرقس إلياس عبد المسيح " - في الدورة الرابعة ١٩٦٥م : الأنبا " أنطونيوس " مطران سوهاج وسكرتير المجمع المقدس ، والقس " يوحنا جرجس " والمستشار فريد الفرعونى .^(١)

ويلاحظ أن حضور الكنيسة القبطية في صورة مثلها كان صورة شكلية أو مجسـمـة استمالة لها فقط فلم يسمع اعتراضها على وثيقة تبرئة اليهود من دم المسيح .

أغراض " مجلس الكنائس العالمى "

إن " مجلس الكنائس العالمى " بما يضمه من طوائف مسيحية يعمل لخدمة الغرب ويشير القلائل والفتن في البلاد الإسلامية ويتخذ من الدين ستاراً لكل عمل يقوم ، ولقد كتب مواطن مصرى مسيحي ما يؤكد ذلك في يوميات الأخبار قائلًا :

لقد فوجئت حين وجدت أن ما يتعرض له " مجلس الكنائس العالمى " من مسائل ليست من الموضوعات الدينية التي ينتظر أن تكون هي موضوع اهتماماته ، فمثلا عقد المجلس مؤتمرا في مدينة سالونيك باليونان سنة ١٩٥٩م .

قرر فيه أن السياسة هي المجال الذي يتحتم على الكنيسة في دول أفريقيا وآسيا وأمريكا اللاتينية أن تعمل فيه والغريب أن المجلس يقرر في نفس المؤتمرين البدء الغربي الذي يقضى بفصل الدين عن الدولة لا يمكن اقتباسه في دول العالم الثالث .

" بمعنى أن الكنيسة يجب عليها أن تتدخل في شئون الدولة " ثم يتساءل هل هناك نوعان من المسيحية أحدهما تطبقه بلاد الغرب ، والاخر يعمل به في الدول النامية ؟

(٥) كيرلس السادس : هو ميخائيل المتوحد البرموسى ولد في دمنهور ثم تمت سياسته في العاشر من شهر مايو ١٩٥٩م باسم البابا " كيرلس السادس " بابا الاسكندرية وبطربرك الكرازة ، المرقسية وتوفى عام ١٩٧١م (يراجع : عشر سنوات مجيدة في تاريخ الكنيسة ص ٩٠ ، المنجد في العلوم ص ٦٠٤) .

(١) عشر سنوات مجيدة في تاريخ الكنيسة ص ٩٧ .

ويتابع هذا المؤتمر قراراته فيطالب الكنائس في إفريقيا وآسيا وأمريكا اللاتينية—
أن تراقب خطط التنمية في البلاد، ثم يحرض الكنائس على مجابهة الدولة في السدول
النامية " إلى الحد الذي يقرر فيه " مؤتمر نيودلهي الذي عقد سنة ١٦٦١م أن الكنيسة
يجب أن تكون متأهبة للصراع مع الدولة في أي وطن وتحت أي نظام (١).
ويمكن أن نعدد الأغراض الأساسية للمجلس في الآتي :

١ - خدمة السياسة الغربية والاستعمارية ، بصفة عامة يقول " سامي بولس " : خصوصا
وأن المجلس في كل تاريخه وكل أعماله ثبت أنه وليد السياسة الدولية، وينتمي ناحية معينة
من نواحي المعسكرات الدولية أن سرا أو جهرا (٢)

٢ - توجيه الأقليات المسيحية في العالم الإسلامي حسب الرغبة السياسية المتجهة
للدول الغربية ، وقد خشي من تأثيره على أقباط مصر " سامي بولس " وحذرهم من الإنطواء
تحت لوائه ، وبين أنه يتخذ الدين ستارا لأغراضه يقول : فهو لم يسلك هذا الطريق
الديني إلا ليصل إلى أغراضه السياسية وليشيع الفرقة بين الحمريين عامة ، والأقباط
خاصة ويوجد الانقسام بينهم وفي الكنيسة القبطية بالذات (٣).

وأردف ذلك بالحديث عن كبار أعضائه وهو الخبير بهم ومن بنى جلدتهم فقال : -
هذه هي حقيقة وضع مجلس الكنائس وأغراضه ، بل أكثر من هذا فقد تفتش بين أفراد
كل إثم تقشعر منه الأبدان (٤).

ثم تابع الحديث عن المعونات المقدمة للدول النامية أو اللاجئيين أو عند حصول
الكوارث والنوازل والتي تأتي بواسطة المجلس فقال عن القصد من ورائها : هذه المعونات
العادية ، ليس الغرض منها إلا شراء الذمم والانشياز وراء صفوف معينة من أصحاب
الاتجاهات الدولية (٥).

٣ - تعزيز سلطة البابوية في روما ، لتظل لها مكانتها بحضور كل الطوائف
المسيحية واستجابتهم لأوامرها وتنفيذهم لقرارات الفاتيكان ومشروعاته .

(١) أخبار اليوم (العدد ٤٢٩٦ - السنة الرابعة عشرة) ص ١٢ الاثنين ٢٠ من ذي الحجة

١١ من أبريل ١٩٦٦م باختصار .

(٢) مجلس الكنائس العالمي وتدخله في الكنيسة القبطية والسياسة الدولية ص ٢٠ - بدون

عدد للطبعة - الطبعة المتحدة بالقاهرة نشر المكتبات القبطية - بدون تاريخ .

(٣) و (٤) و (٥) - المرجع السابق ص ٢٦ و ٢٧ و ٢٨ بالترتيب .

فالأهداف الأساسية للمجلس سياسية بالدرجة الأولى وسيطرة تماما على الناحية الدينية ، والدليل المؤكد لذلك ما يأتي :

الوثيقة الخاصة بتبرئة اليهود من دم المسيح

هذه الوثيقة نالت اهتمام البابوية الرومانية ، فعرضت أثناء انعقاد مجمع الفاتيكان الثاني في عام ١٩٦٣م المسمى " مجلس الكنائس العالمي " ضمن مشروع كبير قدم للمجمع عن " الحركة المسكونية " وقد احتلت الوثيقة الفصل الرابع في المشروع ، المكون من أربعة فصول : كما هو مذكور في البيان الذي أُذيع في المؤتمر الصحفي المنعقد في بطريركية الأقباط الأرثوذكس بالقاهرة في يوم ١٩ ديسمبر سنة ١٩٦٣م عن موقف الكنيسة القبطية الأرثوذكسية من المشروع الخاص بعلاقة الكنيسة الرومانية الكاثوليكية باليهود .

فقد تكلموا في الفصل الأول عن المبادئ والمفاهيم التي تقرها الكنيسة الرومانية الكاثوليكية لمعنى الوحدة المسكونية المسيحية وفي الفصل الثاني : عن التطبيقات العملية لهذه المبادئ ، وفي الفصل الثالث : عن الكنائس الأخرى غير الكنيسة الرومانية الكاثوليكية وهي الكنائس الشرقية الأرثوذكسية ، والكنائس الغربية البروتستانتية .

وأما الفصل الرابع فهو الخاص بعلاقة الكنيسة الرومانية الكاثوليكية بغير المسيحيين ولاسيما اليهود فقط وكانت هذه هي إحدى المآخذ على هذا الفصل ، ما دعى القمص باخوم المحرقى أن يقول : وقد أحسنا بإهانة شديدة إذ تكلموا عن الكنائس المسيحية غير الكاثوليكية في نفس الباب الذي عالجوا فيه موضوع اليهود .

واليهودية ديانة أخرى مستقلة عن الديانة المسيحية وكان على خبراء المجمع إذا أرادوا أن يعالجوا منها شيئا أن يفردوا لها بابا مستقلا مع غيرها من الديانات غير المسيحية .^(١)

وباسيحا ن الله : إهانة شديدة أن يدرج موضوع تبرئة اليهود من دم المسيح عليه السلام ضمن الكلام على الكنائس المسيحية غير الكاثوليكية ولم يشعر القمص باخوم بأن الإهانة التي لاتدانيها إهانة ، أو المذلة حقا ، أن هذه الوثيقة تناقض ما هو مذكور في الأناجيل من قصة الصلب وتزداد الأمة المسيحية حسرة حين تلف قصة الصلب في ثوب من الحرير

(١) وثائق للتاريخ أو الكنيسة وقضايا الوطن والدولة والشرق الأوسط ص ٢١ .

الخز ، وتدفن على مرأى وسمع ، تحت قبة الناتيكان ولتعلن البابوية إسدال الستار على هذه المسرحية ، بأن صلب المسيح وموته قد كفر خطايا كل الناس ومن بينهم اليهود .
وأقول توا مادام الأمر كذلك فلا تجهدوا أنفسكم بالتبشير بالمسيحية ، فالمسيح قدم فداءً لخطايا الجميع ، وشكرا لليهود على هذه الفعلة الحسنة .

الفصل الخاص باليهود

وفي هذا الفصل قد تناسى " البابا " وخبراء الفاتيكان ما هو مذكور في الأناجيل من تأمر اليهود^(*) على المسيح ، ومن اضطهادهم لأتباعه ، ومن اتهمهم للسيدة مريم أم المسيح بما هي منه براء ، فكالوا لليهود الثناء ولم يشيروا إلى غيرهم ، وهذا ما أعلن بشأنهم تحت قبة الفاتيكان فقد قيل : إن الكنيسة تقر بأن اليهود أبناء إبراهيم ومسيح ، إن الكنيسة خليقة جديدة في المسيح لكنها لا يمكن ان تنسى أنها استمرار لذلك الشعب الذي دخل الله معه في عهد قديم منذ إبراهيم .

ثم إن الكنيسة تؤمن بأن المسيح قد جمع في حبه اليهود والأمم وجعلهم واحداً فيه إذ قد تصالح العالم كله في المسيح ، وعلى الرغم من أن قسماً كبيراً من الشعب اليهودي لا يزال إلى اليوم منفصلاً عن المسيح ، لكن ليس من الحق أن يوصم هذا الشعب باللعنة لأنه مازال عزيزاً عند الله من أجل الآباء والعطايا والمواهب التي أعطيت لهم .

وليس من الحق أن يوصف هذا الشعب بأنه مرفوض من الله حيث أن المسيح بصلبه وموته قد كفر عن خطايا جميع الناس ، وهذه الخطايا التي كانت في الحق علة آلامه وموته .

على أن المسيح عندما صلب ومات لم يصلب بواسطة الشعب اليهودي كله الذي كان يعيش في ذلك الزمان ، وبالأولى أن يقال ذلك عن يهود اليوم لذلك يجب على الكهنة ورجال الدين أن يكونوا حذرين في تعليمهم ووعظهم ، حتى لا يثيروا في قلوب من يسمعونهم

(*) فهم الذين قالوا بصلبه (قال لهم بيلاطس فماذا أفعل بيسوع الذي يدعى المسيح قال له الجميع ليصلب ، انجيل متى (٢٢ : ٢٢) وهم الذين قالوا دمه علينا وعلى أولادنا انجيل متى (٢٢ : من الفقرة ٢٥) وبراجع يوحنا (٦ : ١٩) .

حقداً أو كراهيةً أو احتقاراً لليهود .

والكنيسة لاتنسى أنه من هذا الشعب قد ولد المسيح حسب الجسد ، وكذلك مريم العذراء أم المسيح ، بل والرسل الذين هم أعمدة الكنيسة المسيحية ، ولما كانت الكنيسة المسيحية يربط بينها وبين المجمع اليهودى هذا الإرث المشترك فإن المجمع المقدس للكنيسة الرومانية الكاثوليكية يريد أن يوصى بالتقدير المتبادل ، والتفاهم السدى يمكن أن تتيحه للدراسات اللاهوتية ، والحوار الأخوى بين الناس .

والمجمع يدين بشدة كل أنواع الظلم التي ترتكب ضد الناس جميعاً أينما كانوا ويدين كذلك كل أنواع الكراهية والاضطهاد التي يُعاملُ بها اليهود سواء كان ذلك فى الماضى أو فى زماننا الحاضر . (١)

ولسنا نحن المسلمين - من دعاة كراهية الناس لبعضهم ، وفى الوقت نفسه ننفسى الصليب عن نبي وصفه الله تعالى بقوله : (إذ قالت الملائكة يا مريم إن الله يبشرك بكلمة منه اسمه المسيح عيسى ابن مريم وجيهاً فى الدنيا والآخرة ومن المقربين) . (٢)

نجاة عيسى عليه السلام من الصليب

قامت دعوة عيسى عليه السلام على المحبة ، والتسامح ، والتجرد التام من ماديات الحياة ، وحقن اليهود عليه وهم القساة ، والمنغمسون فى ماديات الحياة ، فأغروا بسسه الحاكم الرومانى ولما لم يستجب لهم فى بادئ الأمر ، التسوا لعيسى عليه السلام سقطة تشير الحاكم يقول الدكتور أحمد شلبى :

فلما لم يجدوا تقولوا عليه وكذبوا ، فأغضبوا الحاكم الرومانى على عيسى ، فأصدر أمره بالقبض عليه وحكم عليه بالإعدام صلباً . (٣)

وانطلق جند الرومان يبحثون عن المسيح عليه السلام ، حتى عرفوا مكانه وعشروا عليه ، ولما هموا بالقبض عليه ، ألقى الله شبه عيسى على رجل يدعى " يهوذا الاسخريوطى " فقبضوا عليه وأسكته الله حتى نفذوا فيه حكم الصليب أما المسيح عليه السلام فقد نجا كما نص

(١) وثائق للتاريخ الكنيسة وقضايا الوطن والدولة والشرق الأوسط ص ٧٩ - ٨٠ بتصرف .

(٢) سورة آل عمران الآية ٤٥ .

(٣) المسيحية دكتور / أحمد شلبى ص ٣٦ ، ٣٧ ط ٤ مطبعة السنة المحمدية بالقاهرة

القرآن الكريم :

(وقولهم إنا قتلنا المسيح عيسى بن مريم رسول الله وما قتلوه وما صلبوه ولكن شبه لهم وإن الذين اختلفوا فيه لفي شك منه ما لهم به من علم إلا اتباع الظن وما قتلوه يقينا • بل رفعه الله إليه وكان الله عزيزا حكيما) . (١)

فالمسيح عليه السلام كرمه الله ومن الصلب نجاه • ولا شك في ذلك بين المسلمين • ومن أصدق من الله قيلا •

وثيقة الصلب لاتدل على تنفيذه

لقد استشهد بوثيقة الصلب الشيخ محمد المجذوب وهو من النافين لحدوثه ليدل على أن المسيح لم يدع الألوهية • وكل ما أخبر به أنه نبي الله فقال تحت عنوان وشاهد من التاريخ مانصه :

ولقد عثرت لجنة الاكتشاف الفنية الملحقه بالجيش الفرنسي في بعثة نابليون عام ١٨٢٠م على صورة الحكم الجنائي الذي أصدرته المحكمة الرومانية على المسيح • محفورا على صفحة من البرونز ضمن وعاء من الرخام الأبيض • في مذبح دير الكابوشيين مسن ضواحي القدس • وهو مكتوب بالعبرية • ومحفوظ حتى الآن بالدير نفسه • وهاتين أولاه نقل ترجمته هذا القرار كما نشرتها مجلة (الإيمان) المسيحية الدمشقية - عدد نيسان ١٩٥٧م منقولا عن مجلة فرنسية : " بيلاطس البنطي حاكم الجليل الأدنى • التسليم رئاسة مجلس الشيوخ يحكم على يسوع الناصري بالموت على الصليب بين لصين للأسباب التالية :

١ - أن يسوع مظل

٢ - أنه ضال

٣ - أنه عدو الشريعة (القانون) •

٤ - أنه يدعى نبوة الله بطيلا •

٥ - أنه يدعى ملك إسرائيل بطيلا •

٦ - أنه دخل الهيكل والجموع تتبعه بسعف النخيل •

وبناءً عليه فان بيلاطس يأمر " كرينوس كيرنيليوس " قائد المائة أن يقود المجرم إلى مكان العقاب • ويحظر على أي شخص أن يسترحم السلطة بشأن هذا العقاب • (١)

(١) سورة النساء الايتان ١٥٧ • ١٥٨ •

(٢) مشكلات الجيل في ضوء الإسلام محمد المجذوب ص ١٨٣ •

وكل ما قررت الوثيقة أن المسيح ادعى النبوة ولم يدع الاكوهية ضمن بنودها الست المذكورة ، ومن أجل هذا صدر حكم الموت عليه صلبا ، ولم تبين تنفيذ هذا الحكم ونحن أتباع محمد عليه الصلاة والسلام نعتقد اعتقادا جازما بأن الحكم لم ينفذ على المسيح بناء على ما أخبر به القرآن الكريم .

" بداية وثيقة تبرئة اليهود من دم المسيح "

لم تكن الوثيقة وليدة مجمع الفاتيكان الثانى ، وإنما هى وليدة عشرات المنسبين قبله ، دبر لها فى الخفاء وأعد لها الأمر ، وتمت اللقاءات بين زعماء اليهود ، وكبار رجال الفاتيكان ، ويكشف عن هذا الأمر حوار أجراه الأستاذ / سامى داود : وهو يوجهه لكل من الأستاذ فريد الفرعونى ، والقص باخوم المحرقى ، الأستاذ سامى داود :

اسمح لى بمزيد من الاستيضاح لأهمية البيانات التى تصدر عن سيادتكم فى تنوير الرأى العام فى مسألة من أهم المسائل التى تشغلنا كمواطنين عرب هل نستطيع أن نعرف تاريخ تدوين هذه الوثيقة ؟ .

الأستاذ فريد الفرعونى : إنتها أعدت فى عهد البابا " يوحنا الثالث والعشرين " (*) ، الأستاذ سامى داود يسأل بما اختصاره : أى بالتحديد بعد الحرب العالمية الثانية بعد انتهاء كل اضطهاد لليهود فى جميع أنحاء أوروبا فهل هناك ما يبرر صدور هذه الوثيقة فى أوروبا الغربية فى وقت أصبح اليهود فيه متمتعين بجزايا المواطن الأورسى ولكن أقول مدللين بما يشعر به مضطهدوهم السابقون من الشعور بالإثم أو عقد الذنب الماضى ؟ أليس هذا فى نظر سيادتكم موضع غرابة ؟ والأيدل هذا على أن للصهيونية يد ورائدوين هذه الوثيقة ؟

ويجيب القص باخوم المحرقى : (الأنبا غريغوريوس) بما ملخصه : أنه ستكلم من وجهة نظر الذين وضعوا الوثيقة ذلك أنه فى الوقت الذى اضطهد فيه اليهود فى ألمانيا لم يستطع الذين يعطفون عليهم من الوجهة الإنسانية أن يعبروا عن هذه الرغبة لأن الحكم كان وقتها فى أيدي الذين يكرهون اليهود هذا من جهة ، ومن جهة أخرى فإن هذه الوثيقة وثيقة دينية تعرض على مجمع الفاتيكان الثانى ، وطبعاً كانت قد مضت عشرات السنين

(*) تبرع على كرسى البابوية بروما خلال خمس سنوات من سنة (١٩٥٨م إلى سنة ١٩٦٣م) .

لم ينعقد فيها مجمع للكنيسة الرومانية الكاثوليكية ، لأن مجمع الفاتيكان الأول وهو آخر مجمع للكنيسة الكاثوليكية ، قبل هذا المجمع الثاني ، كان في سنة ١٨٧٠م فلم تكن هناك إمكانية لعرض مثل هذه الوثيقة على الهيئة الدينية الرسمية في الكنيسة الرومانية الكاثوليكية إلا في هذه الفرصة وهي بمناسبة انعقاد مجمع الفاتيكان الثاني في سنة ١٩٦٣م .^(١)

ولاندري لماذا تحدث بوجهة نظر الفاتيكان ولم يتحدث بوجهة نظره ؟ وهل هو مقتنع بهذا الكلام أم لا ؟ أما قوله بأن الوثيقة دينية ولم تعرض إلا في المجمع الفاتيكاني الثاني نظراً لطول الفترة بين المجمع الفاتيكاني الأول - والثاني فإنني أقول له أن اليهود يضطهدون من قديم الزمان وهو خير من يعلم ذلك ويكفي أن نذكر ببعض ماجرى لهم من تشكيل لسوء أعمالهم خصوصاً بعد الميلاد على يد تيطس الروماني عام ٧٠م ، وما جرى لهم في روما ، وفي بلاد الأندلس على يد الوثنيين والمسيحيين ، وكانت الجامعات لسكونية والجامع المحلية المسيحية تعقد بين الحين والآخر ولم تطراً مثل هذه الفكرة ولم ترد على لسان رؤساء الجامعات ، في فترة تزيد على تسعة عشر قرناً من الزمان ، فما الذي حدا بالبابوية إلى هذا التعاطف المفاجئ مع أعداء المسيح عليه السلام ؟ وهل كانت البابوية مخطئة في نظرتها لليهود طيلة هذه القرون ، حتى جاء " البابا " يوحنا الثالث والعشرون ، فأعدت في عهده ، وظهرت إلى الوجود في عهد الحبر الروماني " البابا " بولس السادس^(٢) ، وكل هذا يؤكد للمسلمين تغلغل اليهود ، وبسط نفوذهم على خبراء الفاتيكان ، أو على أقل تعبير تعانق الصهيونية مع البابوية ، وكنا نود من القمص باخوم المحرقى : (الأنبا غريغوريوس) الأرثوذكسي المذهب والمصري الموطس أن يجيب على السؤال من وجهة نظره ، ويصدق خصوصاً وأن البابوية الكاثوليكية لم تعمل لهم حساباً ولم ترفع لهم شأناً بل وضعت مناقشة مذهبهم مع مناقشة الوثيقة اليهودية ويبدو أنه سلك طريق من خاف سلم .

البابا يوحنا بولس ودوره التبشيري

واجهت " البابا " يوحنا بولس مشاكل عدة في كنائس الغرب فقد انصرف الشبسان بل والشيوخ عن الذهاب إلى الكنائس ، وانصرف الكهنة عن القيام بأعمالهم الكنسية

(١) وثائق للتاريخ : الكنيسة وقضايا الوطن والدوله والشرق الأوسط ص ٣٠ - ٣٢ بتصرف واختصار .

(٢) بولس السادس : ولد عام ١٨٩٧م صار سكرتير دولة الفاتيكان سنة ١٩٤٤م ثم انتخب

" بابا " لروما في ٢١ يوليو ١٩٦٣م واصل المجمع الفاتيكاني الثاني وختمه (١٩٦٣ - ١٩٦٥)

(يراجع : المنجد في العلوم ص ١٥٢) .

والسبب في ذلك عدم ملائمة التعاليم المسيحية للحياة وتطورها ، وللغجوة الكبيرة بسبب ما تشير به الأناجيل ، وما يجرى على أرض الواقع المسيحي ولعل " البابا " يوحنا بولس أدرك أقول شمس المسيحية في الغرب فأراد لها أن تشرق من جديد في الشرق بعهد أن تأكد له عجز من سبق عن إحيائها في الغرب وبعثها من جديد في بلاد مقاييسها علمية في كل شيء ، وبالتالي فهو ينفخ في ماتبقى من رماد النار عليها تنتعش من جديد في بلاد الغرب ، ويضع ثقله في بلاد المشرق منبع الديانة السماوية ، ومنبست النصرانية وذلك عن طريق التبشير المستمر أحيانا والمكشوف حيناً آخر وهذا ما تحدث به مجلة الأمة ما يؤكد ما أخبرت به :

يمكن اعتبار اعتلاء " يوحنا بولس الثاني " السدة البابوية في حزيران (يونيو) ١٩٧٨م بداية مرحلة جديدة في تاريخ الكنيسة الكاثوليكية ، وذلك بالنظر إلى العجز الذي أصيبت به الكنائس في العقدين الأخيرين وفشلها في اكتساب أتباع جدد بل حتى الاحتفاظ بالأتباع القدامى ، ما انعكس بشكل واضح على عمليات بيع الكنائس التي شهدتها أوروبا وأمريكا وهي الموطن الذي انتهت إليه النصرانية مؤخرًا .

والأخطر من ذلك - كما جاء في إحصاءات صدرت عام ١٩٨٠م عن الكنيسة الكاثوليكية - الانحسار الرهيب في عدد الذين يرغبون - من الأوروبيين بشكل أخص - في تكريس وجود كنائس بدون كهنة !

ولذلك كان هم " البابا " الأكبر ، إلى جانب كسب أتباع جدد اجتذاب الشباب إلى السلك الكهنوتي ، ولم يكتف لأجل ذلك بالنداءات " السرية " التي وجهها إلى المراكز الكاثوليكية في العالم يدعوها لتكثيف الجهود لمواجهة " الوثنية التكنولوجية " التي تحاول تدمير الحياة وتصرف الشباب عن الانخراط في سلك الكهنوت ، وإنما انطلق يوجب قارات العالم المختلفة مركزاً بشكل واضح على قارتى " أفريقيا " و " آسيا " اللتين أصبحتا - بما تضاف من كثافة سكانية وثنية - أمل الكنائس ومخزنها الاستراتيجي لضمان بقاء النصرانية . (١)

وجاب في عدد من البلاد الإفريقية ، ومنها على وجه الخصوص توجو ، ساحل العاج الكاميرون ، جمهورية إفريقيا الوسطى ، زائير ، كينيا .

(١) مجلة الأمة (باب شئون المسلمين في العالم) تحت عنوان (بابا الفاتيكان يزور الهند) ص ٨٦ ، (العدد السابع والستون - السنة السادسة) ١٤٠٦ هـ = ١٩٨٦م .

" على أن الوسيلة الوحيدة لضرب الإسلام - باعتبار أنه يتفق مع الفطرة عكس المسيحية - ولمنع دخول المسيحيين في الإسلام - هو مزج الكاثوليكية بالمعاهدات الإفريقية مع التمسك في الوقت نفسه بتعاليم الكنيسة ! " .

وإذا كان " يوحنا بولس " يحاول بجهد مداراة الأمور حتى أنه قال : " إن الكنيسة تحترم من يذهب إلى الله بطرق مختلفة " إشارة إلى المسلمين إلا أنه أكد على المسؤولين عن التنصير رغبته الشديدة والأكيدة في تصحيح أخطائهم التي نغرت كثيرا من الإفريقيين من الدخول في المسيحية وعلى رأسها مولاة الحكام الكاتوريين " . (١)

وقد تحدث " البابا " مع كل شعب في كل بلد بما يتناسب وظروفه مما يدل على أن زيارته لإفريقيا سبقتها دراسة شاملة ، وتقرير واف عن كل بلد زارها ، واستفصل " البابا " سداجة شعب إفريقيا ، واغتنم فرصة طبيته ويداوته ففى " توجو " أعلن تبني الكنيسة الكاثوليكية للتقاليد المحلية والطقوس التي تؤمن بأن للمادة روحا ، وللمسارات التي تسع بالزواج التجريبي وتعدد الزوجات .

وفى احتفال جماهيرى قام " البابا " برسم ١١ كاهنا من " توجو " وخاطبهم قائلا : إن أفكم كبشرين ليس محدودا ببلدكم ، وعليكم أن تحلوا الأنبياء السارة إلى جميع أبناء إفريقيا وبناتها .

وفى ساحل العاج - المحطة الثانية - قام " البابا " بافتتاح كاتدرائية " القديس بولس " والتي سبق أن وضع حجرها الأساس بنفسه عام ١٩٨٠م وتعتبر هذه الكاتدرائية صرح المسيحية الثانى فى العالم من حيث الضخامة بعد كاتدرائية " القديس بطرس " فى " روما " .

أما فى الكاميرون فقد كانت الكلمات الأولى التي أطلقها " البابا " إلى مستقبله هى : " إننى لم آت إلى هنا كرئيس للكنيسة الكاثوليكية فحسب بل كبشر أيضا " ولذلك حرص على أن يتنقل على مدى أربعة أيام بين أنحاء " الكاميرون " المختلفة وأن يلتقى بزعماء مسلمين وقبليين وأن يرسم ١٦ كاهنا كاميرونيا .

(١) مجلة الهدى النبوى (إصدار جماعة دعوة الحق الإسلامية) بالجيزة بالقاهرة ص ١٧ تحت عنوان (يوحنا بولس يقول) ربيع الأول ١٤٠٦ هـ = نوفمبر ١٩٨٥م .

وخلال مقابلته لعشرة من زعماء المسلمين هناك هاجم "البابا" - بشكل خفى - التيار الإسلامى المتنامى : موجهاً دعوته للمسلمين بأن يمارسوا التسامح الدينى وفى شمال الكاميرون حيث الأغلبية المسلمة دعاهم "البابا" فى أكثر من لقاء إلى التعايش السلمى بين الطوائف المختلفة ، كما أشاد بالمنصرين الكاثوليك القدامى الذين وصلوا "الكامبيرون" كيشيرين فى سنة ١٨٩٠م .

ومروراً بجمهورية إفريقيا الوسطى "فزاير" أنهى "البابا" فى إفريقيا السوداء زيارة "كينيا" حيث كان التركيز خلالها على مهاجمة تعدد الزوجات والطلاق ، ودعوة أتباع كنيسته إلى مزيد من الإنجاب وأبدى "البابا" رغبته فى زيارة "السودان" فلم يستجب له نظراً لما أحدثته الكنيسة هناك من انشقاق وانقسام بين شعب السودان الشقيق وزار "المغرب" فى نهاية هذه الجولة الثالثة "لإفريقيا" والتي بدأت فى ١٩٨٥/٨/٨م ، واستمرت اثنا عشر يوماً .

والعجيب أن "البابا" يطالب المسلمين بالتخلى عما يسميه عاداتهم القديمة ويدعوهم إلى ترك الحروب والخصام وهذا ماحدث منه فى بلاد المغرب العربى كما ورد فى مجلة الهدى النبوى تحت عنوان "يوحنا بولس" يقول :

أيها المسلمون تخلوا عن عاداتكم القديمة ، كانت هذه النداءات هى محور حديث "يوحنا بولس الثانى" بابا روما وحامى الكاثوليكية فى العالم وقد بدأ خلال خطبته فى أحد ملاعب الدار البيضاء أمام ثمانين ألف مسلم - أثناء زيارته الخاطفة للمغرب الستى دعا إليها الملك الحسن - وتعد هذه الزيارة الأولى من نوعها حسب ما جاء فى مقالة "النوى برس" الألمانية فى ٢٠ أغسطس ١٩٨٥م - وقد أضاف "يوحنا بولس" أن الحوار المسيحى ضرورى فى هذا الوقت (١).

وكما صال "البابا" وجال فى إفريقيا ووجه نضائحه إلى المسلمين بزيادة الدعة والسكنة وكأنهم فى نظره مفتصبوا الفاتيكان وليست السليبية ديارهم ، والطرادة أبناءهم ، والجرحى شبابهم فعل نفس الشئ فى آسيا .

وليته نصح اليهود بالكف عن جرائمهم فى الأرض المحتلة أو نصح المسيحيين بالكف عن محاربة المسلمين فى لبنان والفلبين وغيرها من بلاد المسلمين ، ليته فعل ذلك

لنقول إنه وزع نصائحه بالقسطاس المستقيم ، ولكنها الخطة التبشيرية في أرقى مظاهرها تجردوا أيها المسلمون من أسلحة الدفاع واتركوا الجهاد الإسلامي ، ودعو الدفاع عن الشرف والوطن ، وعندئذ تنزل عليكم الرحمة البابوية ، والتي لا يعرفها إلا الغر والنتيجة إما المسيحية ، أو المجازر البشرية ولا بديل " ولن ترضى عنك اليهود ولا النصارى حتى تتبع ملتهم قل إن هدى الله هو الهدى ولكن اتبعتم أهواءهم بعد الذي جاءك من العلم مالك من الله من ولى ولا نصير . (١)

البابا " يوحنا بولس " في آسيا

كما تحرك البابا " يوحنا بولس الثاني " في إفريقيا قام بجولات عديدة في آسيا شملت الصين ، والفلبين ، والهند ، ويرى بعض المراقبين الإسلاميين كما ذكر الأستاذ / حلمي محمد القاعود : أن الهدف من هذه الرحلات البابوية يتلخص في شيئين : الأول : طمس كل أثر للصحوة الإسلامية إعلاميا . والثاني : هو التبشير^(*) بالصليبية بطريقة مقنعة وجماهيرية^(٢) ، وبعض المجلات الإسلامية ذكرت جولاته بالتحديد ، فتقول مجلة الأمة الإسلامية ومثلما زار إفريقيا ثلاث مرات منذ وصوله إلى الفاتيكان ، زار آسيا ثلاث مرات أيضا ، كان آخرها جولته في شبه القارة الهندية في الفترة من ١ إلى ١٠ شباط (فبراير) المنصرم وذلك بالرغم من أن الكاثوليكية غير منتشرة في آسيا فالطائفة الكاثوليكية " بالهند " ، التي تعتبر الثانية في " آسيا " من حيث العدد بعد الفلبين ، لا تزيد نسبة أتباعها عن ١٦% من مجموع عدد سكان الهند البالغ ٧٥٠ مليون نسمة تقريبا . (١)

وقد ركز " البابا " في زيارته على المناطق الإسلامية ، والمناطق الفقيرة وقد ذكرت المجلة المذكورة آنفا ذلك بقولها وكانت أول منطقة زارها بعد انتهاء الجانب الرسمي لجولته ، مدينة " رانش " في ولاية " بيهار " أفقر ولايات الهند ومنها توجه إلى " كالتكسا "

(١) سورة البقرة الآية ١٢٠ .

(*) استخدمنا هنا مصطلح " التبشير " رغم أنه لا يدل على المضمون الصحيح للغزو الصليبي لعقائدنا وأفكارنا وتصوراتنا ولكن شيوعه واقتترانه في الذهن الإسلامي بعملية الغزو هذه جعلنا نؤثره على مصطلح " التنصير " .

(٢) الصحافة المهاجرة " دراسة وتحليل " ص ٧١ ، ٧٢ .

(٣) مجلة الأمة (العدد السابع والستون - السنة السادسة) ص ٨٦ .

— ولاية البنغال — لزيارة المنصورة المعروفة " الأم تريزا " في مقرها وسط مايسى باحيا
 اليوس المطلق " وفي " بيت القلب النقي " الذي أنشأته عام ١٩٥٢م لإيواء بعض
 ساكني أرففة " كالكتا " شارك " البابا " في توزيع وجبة طعام على النزلاء في إشارة
 واضحة لأحد الأساليب التي تستخدمها الكنيسة لتنصير الفقراء ، ويذكر أن (٥٠)
 ألفا لجأوا الى هذا المأوى منذ افتتاحه وتوجه من شمالي الهند إلى جنوبيها حيث
 زار ولايتي " تاميل نارو " و " كيرالا " وهذه الزيارة التي يمكن تصنيفها في إطار الصراع
 الحقيقي بين النصرانية والإسلام ، تكتسب أهمية خاصة وذلك لسببين :

أما السبب الأول : فهو أن ولاية " تاميل نادو " شهدت في مطلع عام ١٩٨١م
 إقبال أفواج تعد بعشرات الآلاف من طائفة المنبوذين " الهارجين " على اعتناق الإسلام
 ودخلت قري بأكملها في دين الله .

وغيرت قرية " مناكسيورام " اسمها إلى " رحمت نجار " الذي يعنى قرية الرحمة
 ثم انتقل الإسلام من الجنوب إلى الشمال و " الهارجين " هم طائفة هندوسية (٢٠٠
 مليون تقريبا) ولكنهم محرومون من جميع حقوق الإنسان ، فلا يستطيعون الجلوس مع
 الآخرين أو تناول الطعام مع الطبقات الأخرى من الهندوس أو التعبد في معابدهم
 بل يحرم عليهم الشرب من البئر التي يشرب منها الآخرون وفوق ذلك لا يمكنهم المطالبة
 بأى حق من حقوق الإنسان وقد وجدوا في الإسلام مالم يجدوه في غيره من عسدرل
 ومساواة ، ولذلك شدد " البابا " في خطاب له في " مدراس " — عاصمة الولاية — على
 " حق المنصرين المسيحيين في نشر الإيمان في مختلف أنحاء الهند " .

أما السبب الثاني : فهو أن ولاية " كيرالا " تعتبر معقل المسلمين في الهند
 ورغم أنهم أشد الفئات فقرا إلا أن تأثيرهم بات واضحا في مجتمع يعانى الفوارق
 الطبقيّة ولوحظ أنه خلال زيارته لمدينة " تريشور " العاصمة الثقافية للولاية و " كوشين "
 العاصمة السياسية والصناعية .

بارك خلال قداس ديني (١٣٠٠) حالة زواج وكأنه بذلك يدعو أتباع الكنيسة
 إلى التزواج والتوالد لزيادة عدد الأقلية الكاثوليكية كما لوحظ أيضا تشديده نفسى
 خطبته التي ألقاها في الولاية على قضيتين : الحوار ثم الوفاق والوحدة بين الطوائف
 المسيحية أولا وبين كل الذين يؤمنون بالدفاع عن حقوق الإنسان ثانيا إلا أن الحدث
 الأهم والذي اعتبر أبرز حدث ديني في جولته ، هو القداس الذي أقامه في مدينة
 " كوتايام " ، جنوبي " كيرالا " حسب الطقس السرياني المحلى وطوب (والتطويب هو المرحلة
 الأخيرة قبل القداس في الكنيسة الكاثوليكية) فيه راهبة وكاهنا هندیين لأول مرة في تاريخ الهند

وهو ما يأتي في إطار السياسة التي ينتهجها من إمكان مزج الكاثوليكية بالعبادات والتقاليد المحلية في سبيل كسب أتباع جدد . (١)

وشمل تحرك " البابا " من أجل كسب الأتباع الجدد العالم من شرقه إلى غربه ، وكانت أمريكا اللاتينية ضمن خطة تحركه .

" البابا " يريد صنع أساقفة من نفس أوطانهم

علمنا أن كنائس الغرب أفلست من الرواد ، وأن جلمها أصبح خاويًا من القساوسة لانصرافهم عن هذه المهنة ، التي لا تتفق وعقولهم العلمية ، أو لعدم استجابة الشعب المثقف علميًا لخداعهم ، ولما كانت " البابوية " مدركة لذلك تمام الإدراك ، أرادت أن تصطاد عصفورين بحجر واحد ، فعملت على تكوين أساقفة وطنيين ، لمعرفةهم بعسادات بنى جنسهم ، ولتأثيرهم أكثر من القساوسة البيض ، هذا من ناحية ، ومن الناحية الأخرى لتوفر لكنائس الغرب ما يلزمها من الكهنة ، وقد نشرت جريدة هيرالد تريبيون يوم ٨ أغسطس الماضي : أن " البابا " منذ توليه منصبه عام ١٩٧٨م قام بسبع وعشرين زيارة للخارج وهو أمر لم يحدث قبل ذلك من أي " بابا " آخر الأمر الذي يكشف عن حقيقة الأهداف من وراء هذه الزيارات المتكررة المفاجئة كما تقول جريدة هيرالد تريبيون في نفس العدد إنه كان في إفريقيا بعد نهاية فترة الاحتلال الاستعماري في أواخر الخمسينات وكان بإفريقيا قسيس إفريقي واحد أما الآن فهناك أكثر من ٤٠٠ قسيس وعندما أقول إفريقي فإني أشير إلى حقيقة هامة جدا ، وهي أن الكنيسة الكاثوليكية أو الفاتيكان لم تكن تقبل أن يكون من بين قساوستها رجل إفريقي أسود أما الآن فهناك مخطط لأن يكون أكثر القسس العاملين في الكنائس التابعة للفاتيكان من أصل إفريقي . (٢)

ويكشف عن الأسباب التي حدثت بالفاتيكان أن يتجه هذا الإتجاه الدكتور عبد الودود

شليبي قائلاً :

لهذه الأسباب قصة تاريخية أيضا فإن الأفارقة عرفوا المسيحية عن طريق البسواج والدمرات الحربية ، وعن طريق القنص والخطف وتجارة الرقيق ، فرسخ في عقولهم وقلوبهم

(١) المرجع السابق ص ٨٧ .

(٢) جريدة " النور " (السنة الرابعة - العدد ١٨٣) حديث للدكتور عبد الودود

شليبي ص ٤ (تحت عنوان محاولات بابا الفاتيكان وقوى التنصير العالمية للقضاء على الإسلام ١٤٠٥هـ = ١٩٨٥م .

العلاقة بين المسيحية والاستعمار والخطف والقنص وقد شاهدنا ذلك في قصة " جذور " للكاتب الأمريكي " اليكس هيلي " الزنجى الذى تتبع جذور أبائه وأجداده في الولايات المتحدة فوجد أنه من المخطوفين على ظهر البواخر ومن المضحك أن السفينة التى كانت تحمل الرقيق كان اسمها " يسوع " اسم المسيح بهذا كلفان المسيحية لم تجد رواجاً في بادئ الأمر وكانوا يقولون في " غانا " عندما جاء الاستعمار كان يحمل الإنجيل وحاكماً يملك الأرض فأخذ منا الأرض وأعطانا الإنجيل فلما رحل أحرق الإنجيل وأحرق الأرض ومن هنا كان لا بد أن تتجه الكنيسة الكاثوليكية في اعتمادها إلى أصل افريقى^(١) ليكون للمسيحية قدم راسخ في بلاد الإسلام ، وليكون المبشر مقبولاً لدى الشعب .

البابا " يوحنا بولس الثانى " وتوحيد الكنائس

لما كان القوم بأسهم بينهم شديد ، واتجاهاتهم شتى ، أراد " البابا " ان يجعلهم وإن اختلفوا في كل شيء ، فليتحداً ضد الإسلام من أجل نشر المسيحية وسداً واضحاً من أعمال المسيحيين في كل بلد ، وقد أفصح " البابا " عن نيته في نهاية جولته بالهند كما يقال :

وفي اليوم قبل الأخير للجولة التى تعتبر التاسعة والعشرين " للبابا " خارج إيطاليا ، أكد على أن الكنائس عندما تلتقى على أراض آسيا وأفريقيا بهدف التنصير أو إبعاد الناس عن الإسلام على أقل تقدير ، وتترك خلافاتها العميقة جانبا وتنظم مشروعات مشتركة وتتفق على اقتسام مناطق عملها جاء هذا التأكيد من خلال اجتماعه فى " بومباي " مع الدكتور " روبرت رونس " أسقف كانتربرى ، رئيس الكنيسة الإنجليكانية الذى تزامنت زيارته ذات الأسابيع الثلاثة مع زيارة " البابا " .^(٢)

(١) المرجع السابق .

(٢) مجلة الأمة (العدد السابع والستون - السنة السادسة) ص - ٨٦ .

الفصل الرابع

مساندة الصهيونية للتبشير والتعاون اليهودي المسيحي ضد المسلمين

بدأ اليهود منذ عشرات السنين كقلعة من قلاع التبشير والاستعمار في بلدان الشرق الإسلامي ، وحدث تعاون يهودي نصراني على حساب الإسلام وأهله ، بصورة لم تعهد من قبل بتحديدها السافر لكل القيم الإنسانية ، والقوانين الساوية ، ويمكن اعتبار القرن العشرين الميلادي خير شاهد على هذا النوع من التعاون القائم على الإثم والعدوان والذي بواسطته تم زرع إسرائيل في قلب الأمة الإسلامية شوكة في صدور المسلمين وقاعدة استعمارية للغربيين وركيزة تبشيرية للمسيحية الصليبية ، لتظل السيطرة الغربية ونشر المسيحية في هذه الرقعة الإسلامية أمراً ميسوراً ومادري المسيحيون الغربيون أنهم أخطأوا قبل كل شيء في حق أنفسهم بإيجادهم للكيان الصهيوني في بلدان الإسلام فهم إن توقعوا معارضة اليهود لهم نتيجة هذا العمل فإن اليهود يبنون من وراء تسهيل الحركة الاستعمارية والحركة التبشيرية في الشرق الإسلامي تكوين أنفسهم و صنع كيان ثابت لهم بمساعدة الغرب المسيحي ، ثم ضرب المسيحيين بالمسلمين ليكون المنتصر من الطرفين في النهاية فريسة للصهاينة .

فالإسرائيليون يعتبرون تعاونهم مع الغرب ، و مساندة التبشيرية الغربية مرحلة توصلهم إلى تحقيق سيطرتهم على العالم أجمع من غربه إلى شرقه ، ولن يرحموا أتباع المسيح يوم يملكون زمام الأمور بأيديهم ، كشأنهم مع كل الإنسانية .

ثم إن المسيحيين الغربيين أخطأوا في حق المسلمين الذين أحسنوا للإنسانية عامة على مدار التاريخ ، وراعوا حقوق غيرهم وخاصة حقوق النصارى القاطنين في بلاد الإسلام وفي كل مكان ، وكان الواجب يحتم على أتباع المسيح أن يقدروا المسلمين حق قدرهم ، وأن لا يتعاونوا مع الصهاينة أعدائهم وهذا الفصل يضع النقاط على الحروف لمواقف اليهود والمسيحيين مع بعضهم ولتكتفهم في مواجهة المسلمين .

ويوضح التعاون بين اليهود والنصارى وأثره في اضطهاد الأقليات الإسلامية في العالم ، ومانعهم به البابوية الحديثة من تحركات لصالح الصهيونية العالمية وتأييدها على اعتبار أنها ركيزة التبشير وقاعدته في بلدان الإسلام .

مساندة الحركة التبشيرية حيلة يهودية

ليس بغريب أن تتعاون الصهيونية العالمية مع الحركات التبشيرية ومبلغ علمنا أن اليهود يقصدون من وراء هذا التعاون تحقيق مصالحهم ، والظفر بمطامعهم فالمساندة من قبل اليهود للمسيحيين وسيلة تحقيق غاية غير أخلاقية .

والغريب حقا أن يجد أتباع المسيح عليه الصلاة والسلام أيديهم طالبين المساعدة من أبناء صهيون ، وهم الذين وقفوا للمسيح بالمرصاد ، ونكلوا بأتباعه من بعده ، ولكن الصالح السياسية والمنافع الدنيوية طغت على كل اعتبار حتى ولو كان دينيا ، وجعلت كلا منهم يتحایل على صاحبه في سبيل الوصول لما يريد فاليهود يوجهون باباوات " روما " بما يملكون من وسائل من أجل تحقيق أحلامهم ، وحماة الصليب ينكسونه أمام الضغط ، الصهيوني ظنا منهم أنه سيزول مؤخرا فهم يرون أن الخطر الأكبر على المسيحية كامن في الاسلام وأتباعه ، ويتوهمون أنهم إن تحكوا من المسلمين ، فلن يفلت اليهود من قبضتهم علما بأن الصهاينة يتوقعون ضرب المسلمين على أيدي المسيحيين ، ويصرحون بانتظارهم لحدوث هذا الأمر كي يتحكموا في العالم كله ، وتخطيطات اليهود وأعمالهم في كافة المجالات قرائن مؤكدة لخطرهم على الإنسانية جمعاء فهم في سعي مستمر للسيطرة على العالم يقول المحامي / محمد عبد الله عنان :

ذلك أن اليهودية اليوم توصف بأنها قد أصبحت خطرا داهما على مستقبل الحريات والمدنية ، ويعتبر الخطر اليهودي اليوم أهم مسألة سياسية واجتماعية تواجه العالم المتمدن ويقول أصحاب هذه النظرية إن اليهودية تعمل بوسائلها الخفية لاستعباد العالم وسحو الأديان ، والنظم والتعاليم الأخلاقية الحاضرة ، وأن فكرة فوز اسرائيل على أمم الأرض جميعا مازالت رغم قدمها تتقد في صدور بني اسرائيل وتتخذ نوعا من العقسيدة المقدسة حتى في أذهان المتنورين والأحرار من اليهود .

وفي وسعنا أن نقول إن ظفر الصهيونية بإقامة دولة اسرائيل بالعنف والغصب ، وبمعاونة الاستعمار البريطاني قبل الأمريكي في قلب البلاد العربية وتطلعها إلى إحياء المملكة اليهودية القديمة بسائر معالمها وحدودها ، إنما هو خطوة أولى فقط في سبيل تحقيق هذه الفكرة العالمية الكبرى (١) ، فوقوف اليهود بجانب رجال الدين المسيحيين في كثير من الأمور ومناصرتهم للحركات التبشيرية أسلحة سيستخدمونها لصلحهم في الوقت المناسب ، ولذا تـــــــراهـــــــم

(١) تاريخ الجمعيات السرية والحركات الهدا ص ٥٤٣ (٢) مطبعة لجنة التأليف والترجمة والنشر بالقاهرة ١٣٧٣ هـ = ١٩٥٤ م .

حديثا يساندون الكرسي البابوي كي يتمكن " البابا " أن يوجه العالم من فوقه فإذا تم له ذلك بلا منافس سوى اليهود الذين يديرون عجلة الكرسي حسب أهوائهم ، وفسي اللحظة الحاسمة ستسحب اليهودية هذا الكرسي من تحت " البابا " ليسقط على الأرض وليخر ساجدا تحت أقدامهم إلى ماشاء الله تعالى .

وسيلة الصهيونية للسيطرة على البابوية

إن وسيلة الصهيونية في إحكام القبضة على البابوية هي نفسها وسيلتها لحكم العالم بأسره ، بالمال أو بالإعلام فبالمال يتحكمون في الاقتصاد ليركع من يريدون ركوعه وبالضجيج الإعلامي يوجهون دفة الفكر الإنساني فضلا عن أنهم لا يتورعون عن ارتكاب أى شئ في سبيل الوصول لما رسهم يقول الماسوني " فشت " : كل شئ جائز لمحاربة الذين يعارضوننا في أعمالنا " القوة ، والغدر ، السيف والنار ، الخنجر والسسم " ، وتعتمد الصحافة والمطبوعات للسيطرة على الرأي العام العالمي وتوجيهه .^(١)

وهم يمهدون الطريق للبابوية ، ويضعونها أحيانا بكل الوسائل المذكورة لتقوم بتنفيذ رغبة الصهاينة ويقولون في مخططاتهم :

إن من بين مواهبنا الإدارية التي نعدّها لأنفسنا موهبة حكم الجماهير والأفراد بالنظريات المؤلفة بدهاء ، وبالعبارات الطنانة وبسنن الحياة ، وكل أنواع الخديعة الأخرى ، كل هذه النظريات التي لا يمكن أن يفهمها " الأميون " أبداً بنية ، على التحليل والملاحظة مترجمين بفهم يبلغ من براعته ألا يجارينا فيه منافسونا أكثر مما يستطيعون أن يجارونا في وضع خطط للأعمال السياسية والاعتصاب ، وإن الجماعة المعروفة لنا ويمكن أن تنافسنا في هذه الفنون ، ربما تكون جماعة اليسوعيين Jesuits ولكننا نجحنا فسي أن نجعلهم هزرا ، وسخرية في أعين الرعايا الأتقياء ، وهذا مع أنها جماعة ظاهرة بينما نحن أنفسنا باقون في الخفاء محتفظون بمنظمتنا سرا .

(١) الصهيونية العالمية وخطرها الكبير على البشرية : المحامي / سليمان حاتم ص ١٧٧ ، ١٧٨ بدون عدد للطبعة دار اليقظة العربية للتأليف والترجمة والنشر دمشق - سوريا بدون تاريخ .

ثم ما لفرق بالنسبة للعالم بين أن يصير سيده هو رأس الكنيسة الكاثوليكية وأن يكون طاغية من دم صهيون ؟

ولكن لا يمكن أن يكون الأمران سواءً بالنسبة إلينا (نحن الشعب المختار) قد يتمكن الأميون فترة من أن يسوسونا ، ولكننا مع ذلك لسنا فى حاجة إلى الخوف من أي خطر مادنا فى أمان بفضل البذور العميقة لكراهيتهم بعضهم بعضاً ، وهى كراهية متأصلة لا يمكن انتزاعها .^(١)

وهذا يوقعون العداوة والشحناء بين المسلمين والنصارى ويطلقون عليهم " الاميون " احتقارا لشأنهم ، فينبغى للمسيحيين أن يفهموا جيدا أن اليهود يحتقرونهم أولا ، وأنهم يريدون الشر للناس جميعا وقد نبه ابراهيم سليمان الحبهان المسيحيين بقوله :

ولكننا نريد أن يعلموا أنهم بهذه الاضطهادات التى يمارسونها ضد المسلمين إنما ينفذون خططا يهودية اجرامية تهدف إلى تدمير النصارى والمسلمين بأيدى الفريقين أنفسهم وليغمدوا فى صدور الإنسانية خنجرهم المسموم الذى أعده مجرموا التاريخ فى محافلهم الماسونية قبل عشرين قرنا من الزمن .^(٢)

وباستمرار ضغط اليهود على المسيحيين سيتحقق لهم ماتصبوا إليه أنفسهم وتشهد ألسنتهم بما يكون فى صدورهم :

بكل هذه الوسائل سنضغط على المسيحيين حتى يضطروا إلى أن يطلبوا منا أن نحكمهم دوليا وعندما نصل إلى هذا القام سنستطيع مباشرة أن نستنزف كل قوى الحكم فى جميع أنحاء العالم ، وأن نشكل حكومة عالمية عليا .^(٣)

قطعت اليهودية مرحلة للوصول إلى التحكم فى العالم فقد تحكمت فى جل دول الغرب وفى مقدمتها أمريكا التى طوعت المسيحية طبقا للتوجيهات اليهودية والخطة التى وضعتها الأقسام اليهودية لتحطيم رأس الكنيسة ، وتهشيم التاج الثلث ماثلة أسام أعين الجميع ومسجلة فى بروتوكولاتهم عباراتها حمم والفاظها نثار ذات لهمسب توجه للقلب

(١) الخطر اليهودى (بروتوكولات حكماء صهيون) محمد خليفة التونسى / ترجمة : عباس محمود العقاد ص ١٢٥ ، ١٢٦ ط (٢) المركز الإسلامى للطباعة والنشر بالقاهرة ١٩٦٢م .
(٢) معاول الهدم والتدمير فى النصرانية وفى التبشير ص ٢٤ ط (٤) طابع عالم الكتب ويطلب مباشرة من الدار فى الرياض على العنوان هاتف ٤٠٤٢٣٨٣ ص ٤٠ ب ٦٤٦٠ بريقيسا رومية " ١٣٩٦ هـ = ١٩٧٦ م .

(٣) الخطر اليهودى (بروتوكولات حكماء صهيون) ص ١٨٠ ، ١٨١ .

النصارى بلا خجل أو وجل يقول أبناء صهيون :

ومتى حان لنا أن نمحق قصر الفاتيكان تهجم عليه جماعات تديرها يد غسبير
منظورة وإن ذاك يصبح ملك إسرائيل البابا الحقيقي للعالم ورأس الكنيسة الدولية حينما
يحين لنا الوقت كي نحطم البلاط البابوي The Papai Court تحطيمًا تامًا
فإن يدا مجهولة ، مشيرة إلى الفاتيكان Vatican ستعطي إشارة الهجوم وحينما
يقذف الناس أثناء هيجانهم بأنفسهم على الفاتيكان سنظهر نحن كحماة لوقف المذابح وبهذا
العمل سننفذ إلى أعماق قلب هذا البلاط وحينئذ لن يكون لقوة على وجه الأرض أن -
تخرجنا منه حتى نكون قد دمرنا السلطة البابوية . (١)

الصهيونية تقوم بدور الصليبية

ذكرت في الموضوع السابق مباشرة أن المسيحية طوعت في الغرب طبقًا للتوجيهات
اليهودية ، والآن حدث إندماج بين أتباعها لإكمال المخطط الإجرامى ، للقضاء على
المسلمين الذين يكون الخير للإنسانية جمعاء ، وقامت اليهودية بدور الصليبية .

يقول الأستاذ الفرنسى المسيحى " لويس ماسنيون " (*) ، فى مقال نشر فى
صحيفة " نيمواتياج كريتيان " تحت عنوان سقوط مدينة الناصرة بين اليهود المعتدين :
منذ ألف سنة لعبت المسيحية الغربية لعبة المغتالين المضللين فعبأت الصليبيين لتحرير
الأرض المقدسة من سيطرة الإسلام الذى كان متسامحًا مع العرب المسيحيين ، لأن الإسلام
يعترف بقداسة المسيح ، ويشهد بظهور أمه البتول .

وخضعت المسيحية الغربية فى ذلك الوقت لصدى ذلك الشعور الذى انطسوى
على السذاجة والوحشية معا ، فاستعملت الميكافيليين السياسيين من دعاة التوسع وتاقست
فى حماس إلى انتهاز فرصة وجود إخوانهم مسيحي الشرق فى وضعهم القائم حينئذ بغية
استعبادهم أما اليوم فإن المسيحية تقوم بأكثر من ذلك فإنها قد أصبحت عصرية وتأمركت

(١) المرجع السابق ص ٢٤٩ ، ٢٥٠ .

(*) لويس ماسنيون : (١٢٩٩ - ١٣٨٢ هـ = ١٨٨٣ - ١٩٦٢ م) مستشرق فرنسى
مولده ووفاته بباريس تعلم العربية والعديد من اللغات الأخرى وكان ضمن أعضاء
المجمعين العربيين فى دمشق والقاهرة ، وعين فى وزارة المستعمرات فى
شبابه ثم مستشارا لها بقية حياته ، وحمدت مواقفه فى قضيتى استقلال المغرب
والجزائر (الاعلام المجلد (٥) ص ٢٤٧ ، ٢٤٨ باختصار .

فلم تعد تؤمن بسر السيد المختار لتخليصها ، يريد البروفسور أن يقول إن المسيحية
العصرية تقوم بأكثر من ذلك أى بأكثر ما قامت به المسيحية القديمة التى استعملت الميكافيليين
السياسيين من دعاة التوسع فلقد استعملت المسيحية العصرية " الأمريكية " اليهود للقيام
بدور الصليبيين الأوائل ، لأن المسيحية العصرية الأمريكية " لم تعد تؤمن بسر السيد
المختار . (١)

ولعل " ماسنيون " المخلص للمسيحية وصفها بأنها فى الوقت الحاضر صارت
" عصرية أمريكية " ويقصد بذلك أنها " عصرية يهودية " وإلا فما الداعى لاستبعاد المسيح
لأخيه المسيح ؟ وما هى المبررات لسيطرة مسيحى الغرب لإخوانهم فى الشرق . إن هناك
دوافع من الذين يكرهون المسيح ويطعنون فى أمه الطاهرة ، ولا يحبون الخير لأتباعه
ولا يشعرون نحوهم بأى احترام ، ولذا يقول " ماسنيون " فى موضع آخر من المقال :

ومادام العبرانيون يرتابون فى طهارة مريم ونقاوتها فإننا نحن النصارى لا يمكننا
ان نصدق تأكيداتهم التكتيكية عن احترامهم لديننا إلا إذا فقدنا احترامنا النبوى لامنا
مريم .

ومع علم رجال الدين المسيحى بالنظرة اليهودية للمسيحية وأتباعها وللسيد
المسيح عليه السلام ، وأمه العذراء لكسهم طمعا فى عطاء اليهود ، وخوفا من إعلامهم
باعوا أخراهم بديناهم ، وصارت تعاليم عيسى عليه الصلاة والسلام عندهم رمزا شكلييا
اكتفوا بمظهره ، فلم ينعموا بجوهره فباركوا اليهودية على أنها صليبية جديدة زرعت فى
الشرق الإسلامى منبع الرسالات ومهد النبوات وأصبحت البابوية تسير على هوى الصهيونية

البابوية فى ركاب الصهيونية والاستعمار

إن الحوادث خير شاهد بخط سير البابوية ، فبعض الدول المغلوبة على
أمرها فى فترة ما من تاريخها ظنت أن قيادة الفاتيكان الروحية ، قد تؤثر على الدول
الغربية المستعمرة فتوقف من اعتدا عليها ، أو تقلل منه ، وغيرها ما تشدق به البابوية
من كلمات المحبة والرحمة للإنسانية فحاول أحد مفكرها أن يستنجد " بالبابا " ليتدخل

(١) الصهيونية فى الستينات " الفاتيكان واليهود " محمود نعناعه ص ٤٧ ، ٤٨

(سلسلة من الشرق والغرب) طبع الدار القومية للطباعة والنشر بالقاهرة ١٩٦٤ م .

لدى من يقودهم روحيا فى مواقف إنسانية خاصة بأهل الإسلام فكان كالمستجير من
الرمضاء بالنار ، فبدلا من مناصرة المظلومين كان واقع البابوية معاونة المعتدين الظالمين .

ويكشف عن هذا الواقع المؤلم الأستاذ / علال الفاسى^(*) بقوله :

وقف " البابا " دائما من الاستعمار موقف المؤيد ، وقد كانت بعض حكومات المغرب قد
أملت خيرا فى بعض البابويات عساهم يؤثرون على الدول الخاضعة لنفوذهم الروحى فيخففون
من حملاتهم العدائية ، وهيهات .

قال : وأنا أحكى قصتين وقعتا لى ونحن فى أشد المواقف أيام جهادنا لتحرير

البلاد من الاستعمار الفرنسى :

الأولى : توجهنا باسم حزب الاستقلال أنا وصديقى الجاهد " عبد الرحمن انجاسى "
إلى أمريكا الجنوبية لتتصل بشعوبها وحكوماتها شارحين قضيتنا راجين أن تصوت هذه
الدول لمصلحتنا فى المحافظ الدولية ، فكان يتبعنا حيث اتجهنا - تارة يسبقنا وتارة
يلحقنا - الوزير الفرنسى " بول رينو " مبعوثا من قبل حكومته ، كما كان يتبعنا قسيس
لبنانى مبعوثا من طرف الكنيسة وعلما أن إرساله تم بطلب من فرنسا وموافقة من " البابا "
وقد قاما بجهود كبيرة ضدنا ومع ذلك فقد انتصرت دعوتنا والحمد لله ، وحصلنا على
تأييد إخواننا العرب وصوت معنا كل الدول التى زرتها " كالبرازيل " و " الأرجنتين "
و " شيلي " وغيرها .

الثانية : دخلت سنة ١٩٥٢م مستشفى " الأميرة فريال " لإجراء جراحة بالكلية اليسرى

وكنت أشكو من وجود أحجار بها وبلغنى وأنا فى انتظار العملية نبأ اعتقال الفرنسيين
للشيخ " عبد الواحد بن عبد الله " من علماء " الرباط " وكان يدعو فى دروسه إلى
تقدير التضحية والاستبسال فى نصرته الحق وتساءل لماذا يضيق الفرنسيون بكفاحنا لتحرير
بلادنا ، ويعدون ذلك جرما وهم يقدسون السيدة " جان دارك " لأنها بذلت وسعها
فى وطنها ؟ أليست لديهم مثلا يحتذى ؟ ولم يعجب هذا الكلام إدارة الحمائية

(*) علال الفاسى (١٣٢٦ - ١٣٩٤هـ = ١٩٠٨ - ١٩٧٤م أو (محمد علال) بن
عبد الواحد بن عبد السلام بن علال بن عبد الله بن المجدوم الفاسى القهري
زعيم وطنى من كبار الخطباء العلماء فى المغرب ولد بفاس وتعلم بالقرويين جاهد
الاستعمار الفرنسى وعارض الظهور البربرى ١٩٣٠م فأثار أهل المغرب ضد الاستعمار
واعقل ثم نفى وبعد استقلال المغرب تولى وزارة الدولة للشئون الاسلامية وتوفى فى
بخارست برومانيا ثم نقل جثمانه إلى الرباط (يراجع الاعلام المجلد (٤) ص ٢٤٦ .

الفرنسية فقررت اعتقاله ووافق الاعتقال أن بعض الناس كان يدعو للتقارب بين المسيحية والإسلام ، فكتب رسالة " للبابا بيوس الثاني عشر " منيها إلى ما حدث ، وذكرا بسان عالماسلما لديه هذا التفتح الفكري لايسوغ أن يلقى هذا المسلك ، وأنه لن يعقب هذا إلا توسيع شقة الخلاف بين مسلمي المغرب والنصارى القيمين فيه وزارني بعد تحرير الرسالة الأستاذ " ماسنيون " المعروف بتدينه ، وإخلاصه الشديد لمسيحيته ، فأنعم النظر فيها ثم قال لي : هل أتت مخلص فيما تبديه من رغبة التقريب بين المسلمين والمسيحيين على أساس القيم الأخلاقية المشتركة بين الدينين ؟ قلت نعم أيها السيد الجليل ولولم أكن مخلصا ماكتب هذه الرسالة في وقت أتهيا فيه لجراحة خطيرة قد ألقى فيها رسي وأنا أتطلع إلى عفوهم قال : ثق أن " البابا " لن يستجيب لك ولا لغيرك لأنه يأخذ المال من الصهانية ولما رآني استغربت قوله قال لي : ياسيد علال لا تستغرب ، وما يفعله " البابا " لا يجعلني أتخلى عن مسيحيتي ، كما أن قولي هذا لا يخرجني عن ديني الذي تعلم مقدار تمسكي به .

والبابا الذي تحدث عنه " ماسنيون " غير " البابا " الذي أصدر الوثيقة الشهيرة بتبرئة اليهود ترى كم أخذ الأخير؟ (١) .

صدق " ماسنيون " حين ذكر أن " البابا " يأخذ المال من الصهانية وبواسطة المال ، ومن أجل الحصول عليه تنازلت البابوية عن كثير من التقاليد المسيحية ولقد أتاحت سيطرة اليهود المالية والاقتصادية نفوذا سياسيا عاتيا لليهودية ، فاستحوذوا على ثقة ولاة الأمور إذ كانت حاجة الملوك والحكام إلى المال - خصوصا في أوقات الحروب - باعثا على حرصهم على مرضاة اليهود وتلقهم لإمدادهم بالقروض ، حتى أن " البابا " حين لجأ إلى مصرف " روتشيلد " (٢) يستقرضه سمح لشارل " روتشيلد " بتقبيل يده تكريما له وأغناه من تقبيل قدميه كما جرت العادة بذلك . (٢)

ولم يقتصر الأمر على معافاة البابوية لليهود من تقبيل أرجلها كما جرت العادة بذلك ، وإنما امتد إلى حماية البابوية للصهيونيين ، وبدء " الفاتيكان " منذ أوائل

(١) قذائف الحق للشيخ / محمد الغزالي ص ١٢٠ ، ١٢١ بدون عدد للطبعة طبع

بيروت ١٣٩٣ هـ .

(٢) روتشيلد (ماير انسلیم) (١٧٤٣ - ١٨١٢ م) مصرفي يهودي ألماني الأصل جد أسرة روتشيلد الشهيرة بغناها وسمى المصرف المذكور باسمه . (يراجع المنجد في العلوم ص ٣١١) .

(٢) الصهيونية بين الدين والسياسة ص ٣٧٧ .

القرن العشرين مظلة لليهودية ، ولو انكمش ظله عنها بعض الشئ ، ناله اللوم وحفه التشهير ويكشف الأمر المذكور ما يأتي .

موقف اليهود من البابا " بيوس الثاني عشر "

هذا الموقف يحدد سلوك كل من اليهود والبابوية حيال الآخر وذلك أنه فيما بين عامي ١٩٦٠م ، ١٩٧٠م ظهرت مسرحية المندوف ، وهي تمثل صورة لتقصير البابا " بيوس الثاني عشر " تجاه اليهود وقت الغزو الهتلري .

وقد علفت مجلة الطائفة اليهودية الإيطالية على المسرحية مدافعة عن " البابا " الذي شهريه اليهود لكنها أخذته على تقصيره في حقهم فقالت :
إنه على أثر الهجوم الألماني على الحى اليهودى فى " روما " فى أكتوبر (تشرين الأول) عام ١٩٤٣م وجه " البابا " " بيوس الثاني عشر " أحد رجال الفاتيكان إلى القائد الألماني " شتاهل " يطلب إليه إيقاف ترحيل يهود " روما " حفظا للعلاقات السليمة بين الفاتيكان والحكومة الألمانية وألمح رسول " البابا " إلى أن عدم وقف الاعتقالات اليهودية قد يضطر قداسته إلى اتخاذ موقف المقاومة العلنية .

وفى اليوم التالى أبلغ الجنرال الألماني " شتاهل " رسول " البابا " أن " هتلر " أمر بإيقاف عملية الاعتقالات نزولا عند رغبة الفاتيكان .

وتعلق المجلة اليهودية على هذا التصرف فتقول : " وهكذا فلا يخطئ الناس حين يعتقدون أنه كان باستطاعة " البابا " أن يعمل الكثير ضد المجازر التى تعرض لها اليهود فى أوروبا الهتلرية وعلى أى حال فإن أفراد الجالية اليهودية فى إيطاليا يؤثرون ذكراً مافعله - لا مالم يفعله - البابا " بيوس الثاني عشر " (ج . ك - ١٩٦٣/٦/٧م) .^(١)

وعرف اليهود وزنهم بالرغم من قلة عددهم فاستحسنوا من " البابا " ما أيدهم فيه وردوا عليه مجرد سكوتهم ، فى وقت لم تتح الظروف فيه " للبابا " أن يدافع عن اليهود حين كانت النازية بألمانيا تقوم بتأديبهم نتيجة لغدرهم .

(١) الصهيونية فى الستينات (الفاتيكان واليهود) ص ٥٤ .

مسرحية المندوف

" The Represe Ntativa"

هي مسرحية من تأليف شاب ألماني بروتستانتي يدعى رولف هوشهوت ، وهسى
تشتمل بصفة رئيسية على انتقاد مرير " للبابا " " بيوس الثاني عشر " بحجة أنه سكت علسى
الجرائم النازية التى تعرض لها اليهود .

وقد سلطت الصهيونية أضواءً بالغة القوة على هذه المسرحية فى الإذاعات ،
والتلفزيون والصحافة فى أوروبا وأمريكا وإسرائيل ما أدى إلى ردود أفعال قوية تشلت فى
التظاهرات التى قام بها الكاثوليك فى أكثر من بلد أورسى كما وجه بعض أفراد مسسن
الجمهير المسيحية فى أوروبا تهديدات بالقتل إلى المثليين الذين لعبوا أدوار المسرحية
ومنهم المدعو وليامز الذى مثل فيها دور ايخمان .^(١)

وحدث كل هذا فى الفترة التى ظهرت فيها المسيحية من عام ١٩٦٠م —
١٩٧٠م ، ولم يشفع " للبابا " المذكور دفاع الذى جاء عقبه وهو البابا " بولس السادس"
فقد ذكر راديو إسرائيل بتاريخ ١٢/٣/١٩٦٤م أن البابا " بولس السادس " دافع مسسرة
أخرى عن سياسة البابا " بيوس الثاني عشر " أيام الحرب العالمية الثانية وذلك فى حفل
إزاحه الستار عن تمثال " بيوس الثاني عشر " فى كنيسة الفاتيكان وأضاف الراديو ان هذه
هى المرة الثالثة التى يدافع فيها البابا " بولس السادس " عن " بيوس الثاني عشر " منذ
نشر مسرحية المندوف .^(٢)

والمعروف أن البابا " بولس السادس " قدم خدمات لليهود لاتنس ويكفيسه
ما أذاعته وكالة " رويتر " من " جنيف " بسويسرا بتاريخ ٩/٤/١٩٦٤م تصريحاً للدكتور
" هانز دوتش " المحامى الدولى والناشر ورئيس المؤسسة الثقافية فى " برن " (*) فيه
أن قداسة " البابا بولس السادس " تعهد ببذل ما فى وسعه من جهد لخلق روح التعاون
والتسامح بين المسيحيين واليهود وقال الدكتور " دوتش " الذى اجتمع بقداسة " البابا "

(١) المرجع السابق ص — ٥٠ .

(٢) المرجع السابق ص — ٥١ .

(*) " برن " عاصمة سويسرا الفدرالية " وقاعدة اقليم " برن " على نهر الارلغة

أهلها الألمانية وبها جامعة ، ومنظمة اتحاد البريد الدولى يراجع المنجد
فى العلوم ص — ١٢٧ .

اجتماعا خاصا : أن البابا صدق على نداء فيه محاولة لإنهاء التمييز وسوء التفاهم القائم بين اليهود والمسيحيين منذ قرون . (١)

وتحت ستار إزالة المداء لليهود ، تتوالى من قبل القيادة الفاتيكانية التبريرات لما ترتكبه الصهيونية العالمية من إجرام في حق الشعوب ، وخاصة الشعب المسلم .

واستدروا عطف العالم بإشاعة أن النازية قننت على الملايين منهم ، وقد ألقى الكرد ينال أغسطس " بيا " من " ألمانيا " ورئيس سكرتارية الوحدة المسيحية ، ومقدم مشروع الوثيقة كلمة اجتماع المجمع المسكوني الثاني دافع فيها عن مشروعه وكان ما قال :

إن ما يدعوا إلى وجوب بحث هذه المسألة هو سيطرة الصدا لليهودية ، منذ عشرات السنين في بعض الناطق واتخاذ صورة إجرامية ، كما حدث في ألمانيا وإبان حكم النازي حيث قتل ملايين اليهود . (٢)

وهي نغمة مكررة تستجلب بها إسرائيل عطف الدول الغربية وتبتربها أمم وال " ألمانيا " على أنها تعويض لما حدث لهم في الماضي بالإضافة إلى تغطية جرائم الصهيونية في الأراضي العربية الإسلامية .

ولقد ذكر " أبا إيبان " سفير إسرائيل ووزير خارجيتها فيما بعد في مذكرة قدمها لحكومة " أميركا " أن على الحكومات المتصرفة في شؤون " ألمانيا " إلزامها بدفع ألف ألف وخمسة مائة مليون دولار كتعويض لستة ملايين من اليهود أهدر هتلر دمهم .

وقد ذكر هذا الرقم عشرات المرات ما دعى " جون بيتي " صاحب كتاب الصهيونية لعيتها " أميركا " إلى القول : وكيف أحصوا عدد ضحايا هتلر ؟ .

فموجب آخر الإحصاءات الرسمية الموثوق بها ، بلغ عدد يهود العالم زهاء ٦٣٨ ر ٧١٢ ر ١٥ نسمة ، بينما بينت الإحصاءات الرسمية قبل الحرب أن عددهم كان ٣٥٩ ر ٣١٩ ر ١٥ فهم إذن لم ينقصوا بل زادوا إبان الحرب فكيف ذلك ؟ .

وما هو السر في الزيادة ، وهتلر كما يقولون تخرم أثناس ستة ملايين ؟ إن عدد اليهود في ألمانيا كان في عام ١٩٣٩م حوالي ٠٠٠ ر ٠٠٠ ر ٦ نسمة .

(١) المرجع السابق ص ١٦ .

(٢) المرجع السابق ص ١٦ .

فترح الكثيرون منهم إلى الولايات المتحدة بينما هاجر بعضهم إلى فلسطين وبقى البعض الآخر في ألمانيا أما بصدد اليهود الذين كانوا يعيشون في شرق أوروبا فقد فروا من وجه الغزو الألماني إلى روسيا .

وقد جاء منهم بعد ذلك عدد كبير إلى الولايات المتحدة وإلى فلسطين وإيران ورجع آخرون إلى موطنهم الأول في " أوروبا " ليؤلفوا من أنفسهم نواة الحكم الشيوعسي فيه فمن أين جاء هتلر بالملايين الستة التي أهلكتها ؟ (١)

إن ما حدث لليهود في " ألمانيا " كان بناءً عن خطة موضوعة بين زعماء الصهيونية والنازية فقد رأَت الصهيونية أن تسوق اليهود إلى فلسطين ، فقابلتها مشكلة ارتبساط اليهود بالبلاد التي يقيمون فيها خلال الشتات فتمخض التفكير الشيطاني الصهيونسي عن ضرورة إحداث مذابح لليهود في البلاد التي يستقرون بها حتى يجبروا اليهود على الفرار إلى فلسطين لتكون وطنًا قوميًا لهم ، وتم الاتفاق بين الزعماء الصهاينسيّة وبين إختان على ما ارتكب من مجازر .

ولقد أثبت " جارودي " بالوثائق الرسمية من قلب إسرائيل أن التعاون المخلص كان هو الموقف الثابت بين الصهيونية مثلة في أقطابها وايزمان ، وبين جوريون ، ومناحم بيجين ، وإسحاق شامير ، وفريق من الزعماء الذين ماتوا أيضا ، وبين أجهزة الحزب النازي والحكومة الهتلرية . (٢)

فلم يكن القصد إبادة الجنس اليهودي ، في هذه القضية المرسومة وإنما إقامة وطن يهودي في قلب الأمة الإسلامية محاطا بهالة من عطف العالم حتى يضمنوا له البقاء .

أيتها أقرب للنصارى المسلمون أو اليهود

أثبت التاريخ الصادق أن المسلمين على مدار الزمن تسامحوا مع غيرهم من الأمم والشعوب أصحاب الملل والنحل المختلفة وخاصة مع المسيحيين ، ويشهد الواقع أن الأقليات

(١) الصهيونية لعبتها أميركا جون بيتي ص ٩٥ ٩٦ دار النشر للجامعيين بدون تاريخ .

(٢) أخبار السبت (العدد ٢١٦٩ - السنة الثانية والأربعون) ص ١٠ من مقال للدكتور

عبد الصبور شاهين بعنوان (فلسطين أرض الرسالات والنبوات للمفكر الإسلامي رجاء جارودي) ١٦ من رمضان ١٤٠٦ هـ = ١٩٨٦/٥/٢٤ م .

ومن أراد المزيد من معرفة صور التعاون الصهيوني النازي فليرجع إلى كتاب (فلسطين

أرض الرسالات الإلهية تأليف رجاء جارودي ، ترجمة د / عبد الصبور شاهين ص ٣٨٨

- ٤٠٠ مطابع المختار الإسلامي ١٩٨٦ م .

المسيحية نالت ولا تزال تحظى من عدل الإسلام ورعايته ما لم تنله أقلية مسيحية تحت رعاية أمة أخرى من الأمم غير المسلمة ، وقد عاش النصارى في ظل مجتمع الإسلام عيشة أرقسى آلاف المرات من حياة الأقليات الإسلامية التي اضطهدت ، وما زالت تعاني من أبشع الاضطهادات على أيدي المسيحيين .

والواجب يحتم على النصارى أن يبادلوا المسلمين المودة فالإسلام قرب صلتنا بهم (لتجدن أشد الناس عداوة للذين آمنوا اليهود والذين أشركوا ولتجدن أقربهم مسودة للذين آمنوا الذين قالوا إنا نصارى ذلك بأن منهم قسيسين ورهبانا وأنهم لا يستكبرون) .^(١)

فنحن المسلمين أقرب صلة بأتباع عيسى عليه السلام وألصق بهم زمانا وعشرة ، ونؤمن بعيسى رسولا من عند الله تعالى وكنا نود أن تكون المعاملة بالمثل ، لكن بلغ السيل الزوى وتكاتف المسيحيون مع اليهود أعدائهم ، وأعداء الإنسانية وتناسوا جرم اليهود في حقهم على مدار الزمن ، وكل ذلك على حساب الإسلام والمسلمين ، ووصل بهم الأمر أن ضربوا عرض الحائط بأقوال " بولس " في حق اليهود " الذين قتلوا الرب يسوع وأنبياءهم واضطهدوا نسا نحن وهم غير مرضين لله وأضداد لجميع الناس يضاعفوننا عن أن نكلم الأمم لكي يخلصوا حتى يتموا خطاياهم كل حين ولكن قد أدركهم الغضب إلى النهاية ^(٢)

ثم تفاضوا عن أقوال اليهود الفناوثة لهم بل وتعاشوا عما هو وارد في البروتوكولات من قولهم " لقد اهتمنا بإسقاط هيبة الإكليروس عند الأمميين ولقد خطونا خطوة عظيمة في هذا السبيل فأصبح نفوذ الإكليروس على الشعب يتناقص ولن يمر القليل من الأعوام حتى يتلاشى الدين المسيحي .

وهو ما تسعى إليه اليد الصهيونية التي تريد محو الدين لتضع مكانه تعليمات أبناء صهيون ويكفى أتباع المسيح عليه السلام ما ذكر في التلمود من إهانة وسب " يسوع " يقول الدكتور جوزيف باركلي : إن الطبعات الأولى من التلمود شملت كثيراً من كلمات السب والشتم ضد سيدنا المسيح عليه السلام ، والمسيحية ولكن الطبعات الأخيرة لا تشمل إلا القليل جدا بعد أن طهرتها الكنيسة ومن طبعات التلمود التي كانت تسب وتشتم سيدنا " المسيح " طبعة أستردام^(*) لسنة ١٦٤٥ م ، وقد نعت فيها المسيح بكثير مسن

(١) سورة المائدة الآية ٨٢ .

(٢) رسالة بولس الأولى إلى أهل تسالونيكي (٢ : ١٥ ، ١٦) .

(*) أستردام : عاصمة هولندا ، المنجد في العلوم ص ٦٥ .

الكلمات التي تشمين مثل أحق ، مجذوم ، غشاش بنى إسرائيل (١)

فهل أبصر رجال الدين المسيحي مثل هذا الكلام ؟ ، بالطبع شاهدوه بعيونهم وقرأوه بالسنتهم ، لكنهم تحدثوا باليهود ، وكانت أمانة الدين تحملهم مسئولية بيان هذه الأمور لمن يرفعونهم في أعلى شئ على الإنسان لكنهم خانوا الأمانة وطرحوا الدين وراءهم ظهريا .

وصادقوا اليهود ، وتوجهوا إلى كل الطوائف المسيحية بالدعوة لمصادقتهم ، وفي الوقت نفسه عادوا المسلمين الذين يحبون المسيح عليه السلام كحبهم لرسول الله صلوات الله وسلامه عليهم أجمعين .

التحالف اليهودي المسيحي

التقت الأهداف اليهودية مع الأهداف المسيحية التبشيرية ثم ظهرت الصلة بينهما في صورة تحالف رسمي قال عنه المستشار / محمد عزت إسماعيل الطهطاوي :

ولقد كان أول تحالف رسمي بين اليهود والمسيحيين عام ١٥٠٥م ، وذلك بهدف القضاء على الكيان الإسلامي فقد كتب دافيد روينس مشروعا وقدمه إلى " البابا " فحسوا .

- ١- إحتلال العالم الإسلامي .
- ٢- إنتزاع الأرض المقدسة من المسلمين .
- ٣- إحتلال اليهود لفلسطين .

وحقق التحالف الصهيوني المسيحي مشروع روينس ، فاحتل الغرب المسيحي بلاد المسلمين عسكريا وفكريا ، ثم اقتصاديا ، ومكن الحرب إسرائيل من احتلال " فلسطين " ، وتجراً اليهود فاستولوا على الأماكن المقدسة عند المسلمين والمسيحيين على السواء بالقتال الضاري والعدوان الصارخ والمدعم بكل القوى الاستعمارية .

يقول الأستاذ الدكتور / محمود السمرة " أثناء عرضه لكتاب فلسطين في ضوء الحق والعدل : والذي وصفه بأنه " نوريهدى " الراغبين في معرفة حقيقة القضية الفلسطينية ، و " نارتحرق " باطل الدعاية الصهيونية ودجلها ، ونشأ عن الحرب مشكلة أخرى خطيرة هي احتلال إسرائيل لمدينة القدس القديمة ، وإخضاعها الأماكن المقدسة

(١) التلمود تاريخه وتعاليمه ل (ظفر الإسلام خان ص ٦١ ط (٢) دار النفايس للطباعة والنشر والتوزيع - بيروت ١٩٧٢م باختصار .

للمسلمين والسيحيين لسيطرتها ، ومحاولتها الحديثة لتهدويد المدينة المقدسة دون احتفال
بالرأى العام العالمى ، وقرارات مجلس الأمن .

وقد أعربت " لجنة كنج - كرين " (١) فى سنة ١٩١٩م عن مخاوفها من قيام
دولة يهودية فى فلسطين ، تكون مسئولة عن الأماكن المقدسة ، فقالت فى تقريرها :
(إن من المشكوك فيه أن يستطيع اليهود أن يبرزوا أمام المسيحيين أو المسلمين بوصفهم
الحراس الصالحين على المقدسات ، أو المسئولين عن الأرض المقدسة ، أما سبب ذلك
فهو أن أقدس الأماكن عند المسيحيين وهى التى تتعلق بالسيد المسيح ويقدها المسلمون
أيضا ، لا يقتصر الأمر على كونها غير مقدسة لدى اليهود ، بل إنهم يكرهونها ولما كانت
الأماكن المقدسة للرسالات الثلاثة مقدسة عند المسلمين فإن من الطبيعى جدا أن يتولوا
هم حراسة هذه البقاع المقدسة على نحو أبعث على الرضا ما يستطيعه اليهود .

وقد حدث ما خشيته لجنة كنج - كرين ، فى ٢١ أغسطس * آب * ١٩٦٩م -
أضرت النار بالمسجد الأقصى ، وأولى القبلتين وثالث الحرمين الشريفين ، وأصيب بأضرار
بالغة . (١)

وقبل هذا التاريخ حاول اليهود تدمير مسجد الصخرة ، والمسجد الأقصى توطئة
لإعادة هيكل سليمان من جديد على أنقاض معالم المسلمين والمسيحيين على السواء ،
ومن أجل طمس المعالم الأثرية والدينية لغير اليهود قامت إسرائيل برسم خرائط لمعالم
فلسطين انتزعوا منها كل المعالم الإسلامية ، والنصرانية ، ونشروها مزينة بالهيكل يعلوها
الشعار القوس والدينى للصهيونية وقد نشرت " لجنة صهيون " بيانا فى جريدة نيويورك
تايمز الأمريكية بتاريخ ١١ يونيو عام ١٩٦٨م ضفته خريطة لمدينة القدس وقد خلا منها المسجد
الأقصى وقبة الصخرة وجعل مكانها ميدان الهيكل . (٢)

كما لم يوجد بها آثار واضحة للمسيحية أيضا هذا فضلا عن الاعتداء المستمر المتكرر
على قدسية كنيسة القيامة وسرقة تاج العذراء وإشعال النار عمدا فى دير راهبات القريبان

(١) " لجنة كنج - كرين " لجنة دولية أوفدت إلى فلسطين لبحث حالة السكان وبدأت
عملها بيانا فى ١٠ يونيو ١٩١٩م وهى مؤلفة من عضوين الدكتور (كينج - والستر كراين)
وثلاثة مستشارين وقد بحثت الحالة فى مدن فلسطين والبلاد المجاورة (يراجع وثائق
الحركة الوطنية الفلسطينية من أوراق أكرم زعيتر ص ٢٢ ، ٢٣ طبع مؤسسة الدراسات الفلسطينية
بيروت لبنان بدون تاريخ) .

(١) مجلة العربى (العدد ١٣٨ - إصدار وزارة الإرشاد بالكويت) مايو ١٩٢٠م = صفر
١٣٩٠ هـ - كتاب (فلسطين فى ضوء الحق والعدل) تأليف (هنركتن - صدر بالإنجليزية
- وترجمته للمربية (مكتبة لبنان) بيروت عرض الأستاذ / محمود السمرة ص ١٤٩ .

(٢) الصهيونية بين الدين والسياسة ص ٢٢٢ .

وأجراق كيسة الاباء البندكت (١)

وغير ذلك مما لا يعيه الحصر ، وكل هذا يؤكد عداة اليهود تجاه المسلمين والمسيحيين ، وهو عداة ديني بحث يؤكد سعى اليهود الدائب لمحاربة المسلمين فسي كل مكان ، وهم يستخدمون المسيحيين في العدوان على المسلمين لارغبة فيهم وانما استنصارا بهم حتى تلوح لهم فرصة ضربهم أيضا فتحالف الصهاينة مع النصارى تحالف إسمي وشكلي فقط وكونهم ركيزة للمسيحيين مؤقت أيضا وإن كان هذا يؤدي السدور المضاد للإسلام وللمسلمين في كل مكان بشكل يشير إلى صداقة أتباع الملتين ، وقد تبدو صورة التحالف سافرة كما هو الحال ضد مسلمي الفلبين .

صورة من التحالف الاسرائيلي المسيحي

توضح صورة هذا التحالف العداة للمسلمين في أشنع صورة عرفها التاريخ الحديث فسلمي الفلبين قلة مجردة من أسلحة الدفاع ، في مواجهة كثرة مسيحية في يدها السلطة الصليبية يعتادها وعدتها ، ولكن الصهيونية العالمية تتحسر حين ترى القلة المسلمة صامدة بإيمانها في هذه البقعة أمام الكثرة الصليبية الحاقدة ، فتتظر إليها وكأنها مستبظاة لمخطط الإجهاض الصليبي لسلمي الفلبين فتدخل مسرعة للإجهاز عليهم ، بوضوح خطة مشتركة مع "ماركوس" لإيادة المسلمين والتي وصفها مجلة الأزهر بأنها : "مأساة المسلمين في الفلبين" وذكرت صورة لهذا التحالف الهادف إلى إيادة المسلمين بقولها ففي زيارة جولدا مائير للفلبين عام ١٩٦٤م - وكانت يومئذ وزيرة الخارجية لإسرائيل - إنتهى إجتماعها بالزعماء المسيحيين إلى اتفاق تتحمل فيه إسرائيل مساعدة الفلبين بمعونات مادية ومعنوية إشتراطت جولدا مائير مقابلها أن يعمل المسيحيون بكل طاقتهم على امتلاك الأراض الإسلامية في الجنوب ، وتسلم "فرديناند ماركوس" رئيس الجمهورية عشرة ملايين دولار مساعدة من إسرائيل أعقبها شحنة أسلحة سلمت جميعها إلى عصابة "ابلاجوس" التي تمسارس قتل المسلمين وتشريدهم (٢).

وبالرغم من مقاومة المسلمين الباسلة لهذه العصابات المدربة إلا أنهم يضطرون تحت مساندة الجيش والبوليس الفلبيني للعصابة إلى ترك أراضيهم في الجنوب بعد التضحية

(١) يراجع : الكيسة ومزاعم اسرائيل السبعة للأبنا غريغوريوس أسقف عام للدراسات اللاهوتية

العليا ٠٠ ص ٢٢ بدون عدد للطبعة مطبعة دار العالم الحرى ١٩٧٣م .

(٢) مجلة الأزهر (ج ٢ - السنة ٤٤) ص ١٨٩ عام ١٣٩٢ هـ = ١٩٧٢م .

يجل أبطالهم •

ويشهد بذلك الدكتور / محمد محمد زيتون : والمسلمون لا يتركون أرضهم إلا بعد أن يقدموا كثيرا من أبطالهم شهداء في مقاومة جماعة (ابلاجاس) وهي تنظيم سرى هدفه الاستيلاء على الأرض التي يملكها المسلمون وقد درب أفراد هذه الجماعة على حرب العصابات في إسرائيل ووجد كثير من المدافع الرشاشة الإسرائيلية في حوزتها وهذه الجماعة تعد من أخطر الجماعات الكاثوليكية تعصبا ضد المسلمين حيث يعملون على إبادة المسلمين والاستيلاء على أرضهم وتحت ضغط قواهم المتفوقة على المسلمين في العدد والسلاح يترك المسلمون أرضهم لينضموا إلى معسكرات اللاجئين المسلمين التي تضم اليوم ما يزيد على خمسين ألف لاجئ (١).

وتكشف "مجلة الأزهر" ستر هذا التحالف المعادي للمسلمين والمدعم بكل وسيلة إجرامية بقولها : وقد استحکم التحالف الإسرائيلي المسيحي في مخططة التنفيذى باثنين من الصهاينة هما :

" مانويل أيسالدى " مستشار " فرديناند ماركوس " لشئون الأقليات ، والجنرال - " هانز منزى " مستشار " ماركوس " الخاص وكلا الرجلين يمتلكان مزارع شاسعة في جنوب الفلبين حيث يسيطر المسلمون ويقفون حجر عثرة في سبيل توغل النفوذ الإسرائيلى وكسان بإمكان الرجلين أن يحركا كل القوى التنفيذية والضاربة لإبادة المسلمين توافقهما في ذلك رغبة الحكومة الفلبينية في تشجيع التبشير •

موقف الأزهر ازاء محنة المسلمين في الفلبين

نظرا للحال التي وصل اليها مسلمو الفلبين دعا فضيلة الإمام الأكبر " مجلس الأزهر الأعلى " ، و " مجلس مجمع البحوث الإسلامية " إلى اجتماعين طارئين إتخذت فيهما القرارات التالية :

قرارات المجلس الأعلى للأزهر

عقد المجلس الأعلى للأزهر جلسته الطارئة الثالثة والعشرين في الواحدة من بعد ظهر يوم الأربعاء ١٥ من المحرم سنة ١٣٩٢م الموافق الأول من مارس سنة ١٩٧٢م ، وللنظر في الحادث الأليم الذي حل بالمسلمين في جنوب الفلبين على أيدي المصائب

(١) المسلمون في الشرق الأقصى (الفلبين - إندونيسيا - ماليزيا) دكتور / محمد محمد زيتون ص - ٤٩ بدون عدد للطبعة طبع دار الوفاء للطباعة ١٤٠٥هـ = ١٩٨٥م •

الكاثوليكية وانتهى بشأن ذلك إلى القرارات الآتية :

- ١ - إرسال وفد من علماء الأزهر فوراً إلى الفلبين للاتصال بالمسؤولين والمسلمين هناك للعمل على تسكين الفتنة ووقف الاضطهاد .
 - ٢ - إرسال برقية إلى المؤتمر الإسلامي المنعقد الآن في جدة للعمل السريع على إنقاذ مسلمي الفلبين من هذه الاضطهادات والمذابح التي تنزل بهم .
 - ٣ - تفويض فضيلة الإمام الأكبر شيخ الأزهر ورئيس مجلسه الأعلى في الاتصال بالحكومات الإسلامية لبذل جهودها العاجلة فيما يدفع هذه الكارثة عن المسلمين في الفلبين .
 - ٤ - الموافقة على اشتراك الأزهر في المؤتمر الإسلامي الأول الذي سيعقد في " مانيللا " في شهر يونيو سنة ١٩٧٢م لمناقشة مشاكل المسلمين هناك .
- وقرر مجلس مجمع البحوث الإسلامية إرسال البرقية التالية إلى مؤتمر وزراء الخارجية وقد رفعها فضيلة الإمام الأكبر دكتور محمد الفحام شيخ الأزهر .^(١)

إن وقفة الأزهر أمام هذا التحالف الصهيوني المسيحي لها وقعها في نصرة الحق وإنقاذ المستضعفين في الأرض إنه يبعث فريضة الجهاد من جديد ويدعو المسلمين في كل بقاع الأرض إلى الصمود والتدرع بهذه العقيدة لتحرير المستضعفين من الرجس ومن النساء والولدان ، ولذا لم تهمل ولم تعطل عقيدة الجهاد وآية ذلك بقـسـاء المسلمين في الفلبين أربعة قرون أو يزيدون ، يكافحون بروح الإسلام الأسباب الصليبية وتحرير أرض الجزائر من أيدي الفرنسيين ، والسعى الدائب لتحرير فلسطين .

وكان رأي الأزهر في حسم الموقف في الفلبين يتمثل في أمرين :

- ١ - أن تبعث على الفور نداءات من شتى الدول الإسلامية ليتدخل رئيس الفلبين كسي يضع حدا لهذا العدوان الأثيم .
- ٢ - أن يتجاوب المسلمون في بقاع الدنيا لتجدة إخوانهم في الفلبين على النحو الذي يفرضه كتاب الله على كل مسلم .^(٢)

الفوائد التي جناها اليهود من التحالف مع المسيحيين

حقوق اليهود من وراء تحالفهم مع المسيحيين مكاسب كثيرة ألخصها في الآتي :

- (١) مجلة الأزهر - (ج ٢ - السنة ٤٤) ص ١٩٠ ،
- (٢) المسلمون في جزر الفلبين " جهادهم ومطالبتهم الدكتور / رؤف شلبي ص ٩٦٦ ط (١) دار الحمام للطباعة بالقاهرة ١٣٩٦ هـ = ١٩٧٦ م .

١ - أقتنع اليهود المسيحيين بأنهم أقرب الناس إليهم ، وتمكنوا من ضم التوراة (كتاب العهد القديم) إلى الأناجيل المسماة كتاب (العهد الجديد) تحت اسم (الكتاب المقدس) ، ونجح اليهود في جعل أتباع عيسى عليه الصلاة والسلام تبعوا لهم ، في بعض أمور الدين ، فسخروهم في أمور الدنيا .

٢ - حقق لهم هذا التعاون الأثيم الاستيلاء على فلسطين فاغتصبت من أيدي المسلمين بالمكر والخديعة مع القهر وسفك الدماء .

٣ - مكن المسيحيون اليهود من الاستيلاء على فلسطين ولولا الصليبية ما تمكنت إسرائيل من إقامة دولة لها ، فلولا الانتداب الإنجليزي على فلسطين ما تحقق هدف - إسرائيل وقد شارك إنجلترا في معاونة الصهاينة فرنسا ، والولايات المتحدة الأمريكية والاتحاد السوفيتي .

٤ - لم تقتصر أطماع الصهيونية عند الاستيلاء على فلسطين بل تمتد لتشمل من النيل إلى الفرات ، وأكثر من هذا والخرائط الإسرائيلية تشير إلى هذا التوسع ولقد سئل " وايزمان " عما يعنى تماما بالوطن القوي ، فرد بجوابه المشهور أن تتاح لنا فرصة لنبنى بالتدرج قومية في فلسطين ، هي لليهود بمقام الأمة الفرنسية للفرنسيين والأمة الإنجليزية للإنجليز .

٥ - إزدیاد حقد المبشرين على المسلمين حتى وصل بهم الأمر إلى التجسس لخدمة إسرائيل ، ولقد نشرت مجلة الشرطة والأمن العام بدمشق في كانون الأول ١٩٥٣م - ١ ربيع الآخر ١٣٧٢ هـ مقالا عن داعية ومبشر أمريكي " إسسه والفباني " يدعى أنه يدير جمعية للتقارب المسيحي ، مع أن اسم جمعيتها الحقيقي جمعية التقارب المسيحي اليهودي ، ويعمل على مساعدة اليهود والدس على العرب ، والتجسس عليهم وتشويه سمعتهم ، مع أنه كان يرتدي ثياب المبشرين .

وغير هذا المبشر من كانوا يعملون بإتقان ضد العرب والإسلام كثيرون ، لكن فسى صمت حتى يتعذر إقامة الدليل والبرهان على كيدهم خصوصا وأن حكوماتهم تسبغ عليهم حمايتها لخدمة غاياتها الاستعمارية^(١) ، وقد تكلم " أديسون " عن فلسطين وقت الانتداب البريطاني المشؤوم الذي هيا بمساعدة من التبشير تلك القطعة العزيزة في الوطن العربي لكي تلتهمها الصهيونية فنراه يقول :

منذ الاحتلال البريطاني لفلسطين إتسع التبشير البروتستنتي وأخذ المبشرون يستخدمون

(١) يراجع : التبشير والاستشراق (أحقاد وحملات على النبي محمد صلى الله عليه وسلم) سلسلة مجمع البحوث الإسلامية) للمستشار / محمد عزت إسماعيل الطهطاوي ص ١٠٧ - ١١٢ طبع الهيئة العامة لشئون المطابع الأميرية ١٣٩٢ هـ = ١٩٧٢م .

كل شكل من أشكال التبشير استخداما فعلا ، من ذلك التبشير الجماعي ، والتبشير الفردي ، ومن ذلك توزيع الأناجيل والكتب المسيحية الأخرى ، وكذلك التعليم الابتدائي والثانوي ، حتى أصبح في " فلسطين " (٤١ مدرسة تضم ٤٨٠٠ أربعة آلاف وثمانمائة تلميذ .

ثم هناك الأعمال الطبية والمستشفيات والمستوصفات والأعمال الاجتماعية ، التي تقدمها مؤسسات جمعية الشبان المسيحيين وجمعية الشابات المسيحيات ، وفي الولايات المتحدة الأمريكية تكون مجلس مسيحي سنة ١٩٤٢م لمساعدة يهود فلسطين بتأثير من الصهيونسي " مانويل نيومان " الأمريكي ودعى هذا المجلس " المجلس المسيحي لفلسطين " ويضم ضمن أعضائه الذين بلغوا سنة ١٩٤٥م نحو ٢٤٠٠ عضو الكثير من الطائفة البروتستانتية الذين كانوا يرون في دعوة اليهود إلى فلسطين تحقيقا لنبوؤة الكتاب المقدس .

الفوائد التي جنتها المسيحية الغربية من هذا التحالف

جنى المسيحيون من هذا التحالف فوائد عدة ، في مقابل تحكم اليهود في جمل الدول المسيحية وتغريبها بالباباوية ، فقد قدم اليهود للمسيحيين في الغرب كل ما عرفوه عن أحوال المسلمين في مواطن الضعف والقوة ، وقد ساعدهم في تقديم المعلومات الدقيقة عن المسلمين لأهم الغرب تغلغلهم في الدول الإسلامية وتسامح المسلمين المفرط ، وكل هذه الأمور مكنت دول الغرب من السيطرة على الدول الإسلامية ، عسكريا ، وفكريا ، واقتصاديا

رأى المبشرون أن في جمع اليهود في فلسطين مايسهل عليهم مهمتهم في الوصول إلى المسلمين ، لذلك كثرت الجمعيات التبشيرية وتثند حتى وصلت في عددها إلى ٢٧ جمعية مختلفة الجنسيات ، وكانت تعمل بلا ملل أو توقف في فلسطين .

توقع المبشرون من وجود اليهود في فلسطين حدوث قلاقل وحروب وهذا مايعملون من أجله ، فهم لا يصيدون إلا في الماء العكر ، فإثارة القلاقل بأنواعها المختلفة من سياسية واجتماعية ، وأخلاقية ، واقتصادية فضلا عن تمكين البشريين من القيام بأعمالهم تجعل الدول الأوروبية تتدخل من حين لآخر كحكم بين الخصمين المتحاربين .

المبشرون لا يخافون اليهود ، ولكنهم يخافون من المسلمين ولأن التبشير في صورته الحديثة ، يؤدي الدور الاستعماري في أسلوب حضاري ، فالقائمون عليه ينظرون على أن الخطر

الداهم لهم كامن في الإسلام ، ولم تتغير هذه النظرة من قديم الزمان ، فالتقرير الذي رفعه " بنرمان " رئيس الوزراء البريطاني في مطلع هذا القرن يقضى بكمون الخطر المرتقب على عامة الاستعمار الأوربي في مواطن التقاء الشرق بالغرب ، حيث الجبهة العربية العريضة التي تلتقي شعوبها عند جامعة اللغة والتاريخ والوجدان ، ولاسيبيل إلى الأبقاء على الإمبراطوريات الاستعمارية التي تمتد عبر هذه المناطق ، إلا بتمزيق هذا المارد الجبار قبل أن يستتم خلقه وتستحصد قواه . (١)

فالتبشير ، والاستعمار ، والصهيونية هذا الثلاث البشع أجمعوا أمرهم على حسب المسلمين ، وفك شطهم وبالرغم من اختلاف وجهات نظرهم إلا أنهم التقوا جميعا حول هذا الهدف وهو " تمزيق الأمة العربية مناط الاتفاق بين هذه القوى الثلاث ، وهو الوحدة الجامعة لصالحهم المتشابكة وهم فيما وراء هذه الغاية المشتركة مختلفون في النشأة ومختلفون في الأهداف البعيدة والقرية على السواء . (٢)

وكل يعمل من وراء الآخر لصلحته ، ومختلفون فيما بينهم من أجل منافعهم الظاهرة والخفية .

مكن الضعف في الثالث

إذا كانت مصلحة الجميع من وجهة نظرهم في خلق إسرائيل وزرعها في قلب الأمة الإسلامية ، ظنا من الاستعمار أنه بهذا أبعد خطر الصهيونية عن بلاده واعتقادا من المبشرين أن الصدام المباشر بين اليهود والمسلمين يسهل دورهم التبشيري في بلاد الإسلام فإن الصهاينة لا يقنعون " بفلسطين " ، وإنما هي في نظرهم نقطة ارتكاز ، ومكان انطلاق يتحركون منه لامتلاك العالم كله ، والتحكم في الأميين ويؤكد هذه النظرة اليهودية ما سجلوه في البروتوكول الرابع والعشرين فبدايته (والآن سأعالج الأسلوب الذي نقوى به دولة الملك داود حتى تستمر إلى اليوم الآخر) . (٣)

وخاتمته : (إن قطب العالم في شخص الحاكم العالمي World Ruler الخارج من بذرة إسرائيل - لي طرح كل الأهواء الشخصية من أجل مصلحة شعبه إن ملكنا يجب أن يكون مثال العزة والجبروت) . (٤)

(١) جوانب من قضايا الأمة العربية (في الاستعمار والاستشراق والصهيونية) د / حلمي على

مرزوق ج ١ ص ١١٤ طبع دار المعارف بصر ١٩٢٠ م .

(٢) المرجع السابق ص ٤ .

(٣) الخطر اليهودي " بروتوكولات حكما " صهيون ص ٢٧٩ .

(٤) المرجع السابق ص ٢٨٢ .

فغايتهن السيطرة على العالم كله ، وفى سبيل ذلك لا يرتبطون بصداقة ولا يوفسون بعهد .

أما العداً بين المسيحيين الأوربيين واليهود فله مظاهر عدة منها انطواء اليهود وانعزالهم فى المجتمعات الأوربية وتحاول الدول الغربية بكافة الوسائل التخلص من شرور اليهود ، وترى وضعهم فى بقعة معينة ، وقاية لها من خيانتهم وتجسسهم وتخلصاً من وجودهم المقلق ، ومن أجل إبعادهم عن حياة الغرب كان التعاون فى خلق دولة إسرائيل ، وما درى الغربيون أن وجود اليهود داخل إطار دولة أكبر خطر عليهم .

هذا وإن كثيراً من مفكرى الغرب يحذرون أمهم من وجود اليهود بها وتوغلهم فيها ، ويؤكدون أن ذلك مصدر خطر كبير ومن هؤلاء المفكر الأمريكى " جون بيتى " الذى يخشى على أمريكا من خطرهم ، ولا تقتصر النزعة العدائية على المفكرين أو الساسة ، وإنما هى متأصلة فى نفوس المسيحيين لما حل بهم من مكر اليهود وعدائهم " ولا أدل على العداً المستحکم بين الرجل الأوربى وأحلام الصهاينة من تلك النزعة المناهضة للسامية التى رأيناها فى أبشع صورها على يد هتلر ، ومهما قيل فى هذا الصدد ، فإن الهتلريين محمولون على الوجدان الأوربى وفعلهم محمول على هذه الحضارة ولا شك كما يقول آرنولد توينبى : ولا أظن هذا العداً الخفى بين الصهيونية والاستعمار أقل ما هو بينها وبين التبشير بحال من الأحوال " (١) .

ولم يقف العداً عند حد بين الثالث البغيض ، فبين النوع الواحد منهم عداً فهناك الخلاف والنزاع بين الصهاينة وغيرهم من عامة اليهود ، والعداء بين المسيحيين أنفسهم " فأزمة المسيحية قد استحكت حلقاتها ، وكان لأصحاب النظريات أفكارهم الخاصة من الداروينيين ، والفرويديين ، والعقائديين وكانت شعارات الثورة الفرنسية أبلغ دليل على هذا العداً ومن أبشعها " أن اشنقوا آخر ملك بأمعاء آخر قسيس " (٢) ولما كان الاستشراق والتبشير صنوان ، فالتبشير يتلقى العلم بلغات العرب ، وآدابهم وعاداتهم وتقاليدهم على أيدي المستشرقين الذين تفرغوا للبحث فى هذه العلوم والمعارف وطوعوها لخدمة أغراضهم .

وهم يدركون كما يدرك علماء اليهود ما لجدوى السبق والأصالة فى تقرير الحقائق العلمية وإرجاعها إلى مصادرها من آثار هامة فى تثبيت الإدعاءات ، ولذا فهم يتنافسون

(١) جوانب من قضايا الأمة العربية دكتور / حلمى على مرزوق ج ١ ص ٧

(٢) يراجع المرجع السابق ص ٨ .

فيما بينهم ويتصارعون لإثبات سبق الحضارة للأمم والصراع الخفي بينهم يظهر أحيانا
ونلاحظ اختفاءه يتم على مائدة التآمر ، الصهيوني الاستعماري الاستشراقي التبشيري حين
يجتمعون من أجل المكائد للعالم الإسلامي ، ويمكن الضعف في هذا الثالث البغيض
أنهم لا يلتفون على حق واحد أو مبدأ جامع ، وإنما هي الصلحة الحالّة والمنفعة
الماجلة وهم فيما عدا ذلك من المواقف مختلفون أشد الاختلاف قال الله تعالى : (بأسهم
بينهم شديد تحسبهم جميعا وقلوبهم شتى ذلك بأنهم قوم لا يعقلون) . (١)

كشف القنصاع

سبق أن تحدثت عن الوثيقة الخاصة بتبرئة اليهود من دم المسيح وذكرت أنها
أعدت في الخفاء .

وهنا أبين الدور اليهودي في سياسة الفاتيكان والذي من خلاله تتضح التدخلات
الصهيونية في السياسة الفتيكانية ، فالكردينال الذي قدم وثيقة التبرئة لناقشتها " بالمجمع
الفاتيكاني الثاني " كان قسا مغمورا في " ألمانيا " فاتصل به اليهود قبل ذلك ، ثم
صعدوه بوسائلهم إلى رئاسة سكرتارية الوحدة المسيحية في الفاتيكان حتى يتشنى له تحقيق
مطالبهم .

فقد ورد في أحد التقارير الموثوق بها عن مؤتمر " سيلبرج " الذي عقد عام ١٩٤٨
واشترك فيه مسيحيون ويهود أن المؤرخ اليهودي الفرنسي جول ايزاك وضع المقسرات
العشر للمؤتمر .

ومن هذه المقررات استوحى الكردينال " بيا " النص المتعلق بمشروع وثيقة التبرئة
ويقول التقرير : إن جول ايزاك تعرف في روما بكاهن ألماني يتواضع كان يؤثر البعد عن
الأضواء ، وسيل إلى العزلة وهو الذي أصبح بعدئذ الكردينال " بيا " .

كما جاء في التقرير أن البابا الراحل " يوحنا الثالث والعشرين " استقبل المسوِّخ
اليهودي جول ايزاك في حزيران " يونيو " عام ١٩٦٠م وأفسح له مجالا للاتصال بالكرادلة
المنفذين ، وأحال إلى الكردينال " بيا " مقترحاته ومقترحات " جول ايزاك " بشأن تحسين

(١) سورة الحشر من الآية ١٤ .

الروابط بين المسيحية واليهود (١)

بقي أن نعلم أن الذي قدم مشروع الوثيقة هو رئيس سكرتارية الوحدة المسيحية في الفاتيكان وهو الكردينال "بيا" (٢).

وكان تحرك الصهيونية إلى القطاع الكاثوليكي مرحلة ضمن المراحل في خطتها ، فبعد تحريكها للحركة البروتستانتية واحتوائها بعد كثرة أتباعها ، وضمان وقوفها في صف اليهود إتجهت إلى الكاثوليك بكل الوسائل كي يقفوا في صفها " فقد عقد في الولايات المتحدة الأمريكية مؤتمر لرجال الكنيسة البروتستانتية عام ١٩٤٤م .

واتخذ مقررات لصالح اليهودية العالمية ووقع عليها نحو خمسة آلاف كاهن بروتستانتي واستغل اليهود هذه المقررات ليضعوا على كاهل الشعب الأمريكي وحكومته تبعة المشاركة الماسة لبريطانيا في الجريمة الكبرى التي كان إنشاء إسرائيل حلقة واحدة متوسطة لاغسيير من حلقاتها المتتابعة .

وبعد أن ضمت الصهيونية القطاع البروتستانتي من العالم المسيحي ، واستنفذت كثيرا من طاقاته لمصلحتها ، عدت إلى القطاع الكاثوليكي ، فشكلت الجمعيات اليهودية في شتى بقاع العالم ودست يهودا متصرين على الكهنوت الكاثوليكي ، ثم ألقت بثقلها على أبواب الفاتيكان تدقه بعنف وإصرار ، وهي تحاول جاهدة أن تفتحه لإسرائيل تمهيدا لاعتراف الفاتيكان بها ، وما يمثله هذا الإعراف من قوة أدبية ضخمة لإسرائيل والصهيونية في كافة أنحاء العالم (٣) .

وخطوات باباوات الفاتيكان منذ الستينات في القرن العشرين للميلاد تتجه نحو خدمة السياسة الصهيونية وتهدد للإعتراف بالكيان الصهيوني الاستعماري في قلب بلاد الإسلام .

الزيارة البابوية لفلسطين

تحرك "بابا روما" لزيارة فلسطين ، وتوجه لتكريم الصهاينة المعتدين ، ولم تتلطف إسرائيل على هذه الزيارة حبا في صاحب القداسة ، وإنما لما وراءه مجيء البابا من مباركة

(١) الصهيونية في الستينات " الفاتيكان واليهود " ص ٣٥ .

(٢) يراجع المرجع السابق ص ٢٩ .

(٣) المرجع السابق ص ٨ .

للعنوان الصهيونى ، وهذا ما شهد به الكاتب المسيحى د / وليم سليمان بقوله :

ففى مستهل عام ١٩٦٤م قام " البابا بولس السادس " بأول زيارة يقوم بها عاهل الفاتيكان لفلسطين ، وأعلنت دوائر الفاتيكان أن هدف الزيارة دينى بحث ومهما تكن وجهة هذه الأسباب ، فإنه مالا شك فيه أن للزيارة آثارا بالغة المدى .

" فالبابا " يزور دولة لم تعترف بها الفاتيكان وسوف يستقبله رئيسها ووزراءها بالترحيب وكان من الطبيعى أن تستغل كل أجهزة الصهيونية هذه الزيارة إلى أقصى حدود الاستغلال . (١)

فهى فى الواقع اعتراف بالكيان الصهيونى ، ومباركة بابوية لعدوان الصهيونية - مها قيل فى شأنها من أسباب وهى امتداد لخط اللقاء بين اليهود والمسيحيين ، الذى بالرغم من حدوته وقرب عهده واصل امتداده حتى وصل إلى المجاملة على حساب الدين وهو ما قام به " يوحنا بولس الثانى " من زيارته لكثيس يهودى " بروما " وأداء الصلاة فيه ، ثم مخاطبته اليهود بأحبابه الأعزاء وإخوته الكبار بالإيطالية حيناً وبالعبرية أحياناً مثنيا عليهم ، معرباً عن أسفه العميق للإهانات والاضطهادات والعزل الذى تعرضوا له عبر القرون ، وبعد استنكاره لجرائم النازية ولمعاداة السامية ، وضح أن الفاتيكان قد دحض رسمياً إتهام اليهود بالمسئولية عن دم المسيح عليه السلام ، وتبرئة اليهود من دم المسيح مسألة تخص النصرانية وأتباعها وأثرها على النصرانية باق مابقى فسرد من أتباع عيسى عليه السلام . أما معاداة اليهود ، وتعذيبهم المبالغ فيه فقد وقس على أيدي مسيحيين لا بأيدي مسلمين ، فإن أراد المسيحيون أن يكفروا عن أخطاء إخوانهم فى الملة والعقيدة فلهم ذلك من مالهم الخاص ومن أرضهم وأوطانهم أما أن يحملوا المسلمين أخطاءهم ويعاونوا اليهود فى إقامة دولة لهم فى بلاد الإسلام وعلى أرض المسلمين ثم يتباكون على ما أصاب اليهود من عدوان فى الماضى فهذا مالا يقبله منطق العدالة ولا تفره رسالة سماوية وإن باركته البابوية .

ونحن المسلمين نود من " البابا " وهو الأب الروحى للنصارى أن يربأ بنفسه ومنصبه أيضا عن السقوط إلى هذه الدرجة فيضع اليهود فى كفة المظلومين دائماً بينما هم فى الواقع الظالمون أصحاب مذبحه دير ياسين وماتلاها من إرهاب ، وتسلل للأبرياء ، وتشريد لعرب فلسطين من وطنهم وديارهم .

(١) الكيسة المصرية تواجه الاستعمار والصهيونية ص ٨٨ .

ولشدة وثوق الصهاينة من أن البابوية لا تستطيع أن تخالف إرادتهم ، ولما بسدا من البابا " يوحنا بولس الثاني " ما يؤكد ذلك ، عقب حاخام روما اليهودى على " البابا " بقوله :

" إن عودة اليهود لأرض الميعاد حق يجب الإقرار به كما أن الإقرار بإسرائيل يعزز دورها الذى لاخلاف عليه بأنسها الخلاص الذى وعد به الرب ، وهى مسألة لا تقبل الإنكار " .

واختتم كلمته بتوجيه الدعوة " للبابا " للقيام بعمل مشترك لمحاربة الإرهاب وأعداء السامية ، والسعى لحرية اليهود الدينية فى الإتحاد السوفيتى . (١) ، فمن هم الإرهابيون ؟ ومن الذى يحدث الإرهاب ؟ لعلم " البابا " بالجواب لم يكلف نفسه بسؤال الحاخام اليهودى عن تحديد الإرهابيين .

ومنذ الإحتلال الصهيونى للإرهابى لفلسطين ، والعلاقات بين الفاتيكان واليهود تزداد ارتباطا وتوثيقا فقد حكى أن البابا يوحنا الثالث والعشرين مر بسيارته يوم سبت بجوار كنيسة يهودى " بروما " وتصادف مغادرة اليهود للكنيسة فى تلك اللحظة فمد " البابا " يده من نافذة السيارة ومنح بركته لليهود الخارجين من الكنيسة وعلق كبير حاخامى روما على هذه البادرة وهو يرويه بقوله : (إن يهود روما يعرفون أن ذلك لم يحصل من قبل (٢) .

وحقا لم يحدث هذا الإتجاه الجارف تجاه اليهود من قبل ذلك ، فتدعيم البابوية للصهيونية وتحريك الصهيونية للبابوية من أجل خدمة أهدافها العدوانية أمر حديث وجديد حتى فى بداية القرن العشرين كانت البابوية تتخذ قرارها بمعزل عن التأثير اليهودى ويدل على ذلك أن " البابا " بيوس العاشر جاهر برأيه فى اليهود عند مقابلة هرتسزل لنيافته .

هل أخطأ البابا " بيوس العاشر " ؟

لقد طلب " هرتزل " مؤازرة الفاتيكان بشأن اقتراح " هرتزل " منح الأراضى المقدسة وضا إقليميا خاصا تسهيذا لتحقيق الأهداف الصهيونية ، وذلك فى ١٢/٢٥ / ١٩٠٤م أثناء لقائه بالبابا وكانت إجابة " البابا " واضحة حيث وضع النقط على الحسروف

(١) مجلة الأمة (العدد التاسع والستون - السنة السادسة) ص ٨٢ تحت عنوان (شئون

العالم الإسلامى ١٤٠٦ هـ = ١٩٨٦ م .

(٢) الصهيونية فى الستينات (الفاتيكان واليهود) ص ٢٦ بايجاز .

وبدون مواربة ، أو مجاملة قال البابا " بيوس العاشر " :
 هناك احتمالان : " إما أن يظل اليهود محتفظين بمعتقدهم ينتظرون مجيئ المسيح
 والمسيح عندنا قد جاء وتمت بعثته للبشر ، وفي هذه الحالة نعتبر اليهود منكروين
 للاهوت يسوع المسيح ولا مجال هنا لمساعدتهم في فلسطين هذا هو الوجه الأول .

والآخر أن يذهبوا إلى فلسطين شعبا بلادين بالمرّة وفي هذه الحالة نجد
 أنفسنا في مجال أضيق وغير مستعدين لمؤازرتهم ومعلوم أن الدين اليهودي هو أساس
 ديننا ، ولكن الدين اليهودي قد جاءت عليه تعاليم المسيح وحلت محله ولهذه العلة
 فليس من الممكن أن تقدم اليوم لليهود من المساعدة أكثر ما فعلنا من قبل والذي
 أنكروا المسيح من اليهود ولم يعترفوا به مازالوا على هذا الإنكار حتى اليوم ، وهنالك
 أجاب " هرتزل " : إن النكبات والإضطهادات لم تكن في اعتقادي خير وسيلة لإقناع
 قوم بما يكرهون .

وهذه العبارة استغزت قداسة " البابا " فحمى دفاعه عن وجهة نظره وقال
 لهرتزل : إن سيدنا يسوع أتى إلى هذا العالم ولا قوة له ولا سلاح فقد جاء فقيرا من
 حطام الدنيا وهو لم يضطهد أحدا وإنما هو الذي تعرض للإضطهاد وتخلّى عنه الناس
 وسلطانه على الأرض لم يظهر إلا بعد انقضاء رسالته .

ولم يبق للكنيسة كيان إلا بعد مضي ثلاثمائة عام على تأسيسها
 وقد كان بوسع اليهود خلال تلك الفترة أن يقبلوا رسالة المسيح فلم يقبلوها ورفضوها
 ومازالوا يرفضونها حتى هذه الساعة . (١)

هذه إجابة " البابا " وحديث هرتزل معه لم نختر منه شيئا وكان رأي اليهود
 في هذا الموقف الباطني الغير مجامل لهم ما ذكره هرتزل بقوله :

إن البابا بيوس العاشر إمتعض مني لأنني لم أقبل يده عند اللقاء ولو كنت قبلتها
 كما فعل " كونت لباي " (الذي رتب للمقابلة) ولما كان قد استه ذهاب المذهب الذي
 صدر عنه . (٢)

فهرتزل مؤسس دولة الصهيونية اعتبر مجرد تقبيل يد " البابا " كاف ليغير الحبر
 الرومي آراءه ومبادئه ، وهنأ بأنه لم يرتب للمقابلة ، ووضع بهذا رأي اليهود على لسان

(١) المرجع السابق ص ٨٤ ، ٨٥ .

(٢) المرجع السابق ص ٨٥ بتصرف .

زعيمهم ، فما رأى المسيحيين وبالأخص قادة الكنيسة في موقف " البابا بيوس العاشر " إن كان صوابا وهو مانعته فلماذا جاء " باباوات " النصف الثاني من القرن العشرين واتخذوا مواقف مخالفة لما صنع ، وان كان خطأ فليخبرونا بخطأه ، وعلى كل حال فالأمر بالنسبة لنا أتباع محمد " صلى الله عليه وسلم " واضح لاغموض فيه والقرآن الكريم كشف الغطاء ، وبين أن بعض اليهود أولياء لبعض النصارى والعكس صحيح (يا أيها الذين آمنوا لاتخذوا اليهود والنصارى أولياء بعضهم أولياء بعض ومن يتولهم منكم فإنه منهم إن الله لا يهدي القوم الظالمين) . (١)

البابوية الحديثة تعمل لحساب إسرائيل

بدء من يوحنا الثالث والعشرين ، والبابوية الحديثة تتخذ مواقف مؤيدة لليهود ومخالفة لتعاليم الأنجيل ، وضارة عرض الحائط بآراء من سبق من إخوانهم من الباباوات كما حدث بالنسبة للبابا " بيوس العاشر " الذي لم يوافق الصهاينة في مطالبهم العدوانية وبين أنهم مازالوا أعداء للسيد المسيح عليه السلام و " لجريدة المسلمين الدولية " رأى خاص بما جد على البابوية أنقله ينصه بسبب ما يحتوى من معان لها تأثيرها :

لم يكن وصول الكاردينال البولندي إلى كرسي البابوية من قبيل الصدفة بسبل كان نتيجة لخطة مدروسة ومدبرة ، خاصة وأن البابا " يوحنا بولس الأول " لم يمكث نسي منصبه سوى ٣٤ يوما مات بعدها فجأة حقيقة أن لكل أجل كتاب وأن الأعمار بيد الله ولكن موته أثار وقتها تساؤلات الكثيرين ، فالرجل كان في صحة جيدة ، وكان مسلوفاً حيوية ونشاطا وهو يلوح لمهنتيه من شرفة كنيسة " القديس بطرس " ، ومنذ الأيام الأولى لتوليته أعلن عن نيته في التغيير من الداخل وعن مشروعات إصلاحية أخرى ، ولكنه مات بعد أقل من خمسة أسابيع من يوم جلوسه على كرسي البابوية ، وهكذا جاء بعده " البابا " البولندي " يوحنا بولس الثاني " وهو ثاني " بابا " أجنبي في تاريخ الكنيسة الكاثوليكية يتولى حكم الفاتيكان .

وأدهش " البابا " الجديد الناس ، بهيته ونشاطه حين أخذ يزور دول العالم واحدة بعد أخرى .

" فالبابا " حين يبذل جهده للتصدي للعد الإسلامي ، فهو بهذا يؤدي خدمة جليلة لإسرائيل وقد بات دوره مكشوفاً حين توثقت علاقته بالقادة الإسرائيليين ، وكشـر

اجتماعه بممثلى الجاليات اليهودية فى العالم ، بل إنه خرق تقاليد الفاتيكان بقيامه
مؤخرا بزيارة معبد يهودى فى روما .

وقد قولت هذه الزيارة - بالطبع - بكل ترحيب من المسئولين الإسرائيليين
وأعرب أحدهم عن أمله فى أن تكون خطوة تمهيدية للإعتراف " الرسمى " بإسرائيل وفسى
الحقيقة أن البابا " يوحنا بولس الثانى " جى به إلى الفاتيكان ليكمل الشوط الذى بدأه
البابا " يوحنا بولس السادس " صاحب الوثيقة المشهورة الذى برأ فيها اليهود من دم المسيح
مناقضا بذلك عقيدة المسيحيين .

ولهذا ليس غريبا أن تكون قنوات الاتصال سالكة بين " بابا " الفاتيكان وبين
قادة إسرائيل ، أو أن يكون أول " بابا " فى تاريخ الكنيسة الكاثوليكية يزور معبدا
يهوديا . (١)

" مؤتمر بازل الجديد " صورة حديثة للتحالف

انعقد المؤتمر الأول للحركة الصهيونية فى مدينة " بازل " بسويسرا عام ١٨٩٧م
وفى الفترة من ٢٧ - ٢٩ أغسطس ١٩٨٥م انعقد " مؤتمر بازل الجديد " بحضور أكثر
من ٦٠٠ من القيادات الصهيونية المسيحية قدموا من ٣٧ دولة ، كما حضر أكثر من
العدد المذكور من المراقبين ، قدموا من الصين والهند وسريلانكا ونيجيريا وجنوب افريقيا
والجابون وساحل العاج وزائير وقصة هذا المؤتمر تبدأ من الوقت الذى رفض فيه المجتمع
الدولى قرار حكومة إسرائيل باعتبار القدس (عاصمة موحدة أبدية لها) واحتجاجا على
موقف إسرائيل نقلت عدة دول سفاراتها من " القدس " إلى " تل أبيب " .

وفى ذلك الوقت هبت المسيحية تؤيد إسرائيل فى موقفها وتتحدى الدول الساخطة
على العدوان الصهيونى الصارخ فكانت منظمة من ٣٣ دولة أطلقت عليها إسم (السفارة
المسيحية الدولية) وحدث هذا فى نهاية سبتمبر عام ١٩٨٠م حيث اجتمع أكثر من ألف
رجل مسيحي فى مؤتمر بمدينة القدس المحتلة وكانهم يعلنون على الملأ رضاهم عن احتلال
القدس ووقوعها فى أيدي الصهاينة واستمر نشاط السفارة فى خدمة إسرائيل بصور متعددة
وأبرز نشاط لها ظهر حديثا " مؤتمر بازل الجديد " ١٩٨٥م .

(١) المسلمون (العدد الثالث والستون - السنة الثانية ص ٩ تحت عنوان (رأى

المسلمون) ١٤٠٦ هـ = ١٩٨٦م .

أهم قرارات مؤتمر بازل الجديد ١٩٨٥م.

صدرت قرارات مؤتمر بازل الجديد ١٩٨٥م متناولة مجموعة من القضايا الرئيسية وخصوصاً مقدمتها بإسرائيل وهى :

- ١ - الضغط باتجاه مزيد من الاعتراف الدولى " بإسرائيل " كدولة لليهود ودعم عمليات تجييعهم من شتى أنحاء العالم ، وخصوصاً من الإتحاد السوفيتى ، لاستيطان الضفة الغربية وغزة ، وتكلمة المشروع الصهيونى الممتد من الفرات إلى النيل ، تحقيقاً للتنبؤات التوراتية .
- ٢ - مطالبة جميع الدول والمؤسسات الدولية الحكومية والخاصة فتح أبوابها كاملة للمشاركة الإسرائيلية ، وعلى الدول الصديقة الإنسحاب من هذه التجمعات إذا ما طردت منها " إسرائيل " .
- ٣ - مطالبة جميع الأمم بالاعتراف " بالقدس " عاصمة موحدة وأبدية " لإسرائيل " وبالتالى نقل سفاراتها إليها .
- ٤ - إدانة كل أشكال اللاسامية ضد اليهود .
- ٥ - مطالبة الدول الصديقة بالإمتناع عن تسليح العرب بما فيهم مصر .
- ٦ - تشجيع أطروحة توطين الفلسطينيين (يسميهم المؤتمر اللاجئيين من " إسرائيل ") فى الوطن العربى ، وتوفير العدالة للاجئين اليهود العرب فى " إسرائيل " .
- ٧ - دعم وساندة الإقتصاد الإسرائيلى وإنشاء " صندوق استثمار مسيحي دولسى " لهذه الغاية مقره فى أمستردام ورأس مال مبدئى قدره مائة مليون دولار ، ويخصص للصناعات التقنية والسياحة فى " إسرائيل " .
- ٨ - مطالبة العالم بعدم الإنصياح لأنظمة المقاطعة العربية " لإسرائيل " .
- ٩ - تعبئة الكنائس لنصرة " إسرائيل " وإنشاء تنظيمات بجذور شعبية لهبسهذه الغاية ومطالبة مجلس الكنائس العالمى بالاعتراف بالربط التوراتى بين الشعب اليهودى وأرضه

الموعودة ودولته "إسرائيل" .

١٠ - الصلاة انتظارا للمجيء الثاني للمسيح وسلوكه القادمة في القدس (١) .

إسرائيل وتغيير نوعية الصراع

لم تتوان الصهيونية في تسخير الدين لتحقيق ماتريد وهي في صراعها مع الأمة العربية استطاعت أن تحرك المشاعر وتخير المواقف فبدلا من أن يكون صراعها مع الفلسطينيين أصحاب الأرض نقلته إلى دائرة القومية العربية حتى لا ينال المطرودون من الأرض عطف العالم من ناحية ، ومن ناحية أخرى ليثبت للعالم أنها أمام قومية عربية تريد أن تبتلعها ووصل الأمر إلى ما نخشاه فصارت صورة الصراع بين العرب وإسرائيل قومية عربية في مواجهة قومية يهودية مع الفارق الكبير في ميدان العمل بين قومية عربية مفككة ، لم تجعل للدين نصيبا في حياتها ، وبين قومية يهودية قائمة أصلا على الدين تستغل الدين في كل حركة تقوم بها ، ما دعا الدكتور / وليم سليمان الى أن يقول :

وهكذا تبرز مرة أخرى المهارة الصهيونية في استخدام الدين لخدمة أغراضها فعلى الرغم من أن الصهيونية حركة علمانية سياسية ، فإنها استعملت لساندة مخططاتها كل حجة وفي المقدمة تأتي الفكرة التي يطلقها القارئ السامى لآسفار "العهد القديم" بخصوص عودة اليهود إلى فلسطين ولكن إذا كان معقولا أن ينجح الصهينيون في إقناع باقى اليهود بعبارات من كتبهم ، فكيف يستطيعون أن يكسبوا تعاطف الأمريكين من غير اليهود الذين ترفض معتقداتهم الدينية استمرار اليهودية وبعث كيانها ؟ (١)

وبالرغم من طول السؤال جاءت الإجابة المختصرة والدقيقة من طارح السؤال حين

قال :

هنا يبرز دور الدولار ، يحرك المنظمات الدينية العالمية ويتحكم فيها ولقد شهدت الستينات من هذا القرن أكبر مد صهيونى استطاع أن يحصل من الهيئات المسيحية على قرارات ومواقف عديدة كانت في النهاية رصيذا أضيف لحساب الصهيونية وعدوانها في فلسطين (٢)

ويستمر الدكتور / وليم سليمان في كشف الأئفنة اليهودية بالحقائق التاريخية محللا مدى تأثير القرارات المسيحية المؤيدة للصهيونية على ضياع الحق العربى في فلسطين وتدعيم الباطل قائلا :

والمسألة واضحة نعم لقد تعرض اليهود للإضطهاد منذ قرون عديدة ، وفي القرن

(١) الكنيسة المصرية تواجه الاستعمار والصهيونية ص ٨٢ ، ٨٣ .

(٢) المرجع السابق ص ٨٣ .

العشرين ولكن أين تم هذا كله ، إن التاريخ والكتاب الناصرين للصهيونية أنفسهم يشهدون بأنه على امتداد الدولة العربية منذ نشأتها وفي أبعد أقاليمها بالآندلس كان لليهود مكانهم المحفوظ بين المواطنين .

مسرح " الجيتو " والتعذيب والذبح كان في أوروبا وهنا تبرز حقيقة جديدة أن " الجيتو " والإضطهاد والمطاردة مضى زمانها وأصبح هتلر خبر يروى عبرة وقصصا في أكبر دول العالم وبدأ وضع مفاير تماما لما سبقه إذ تعرض شعب لم تصدر عنه إساءة لليهود لاعتداءات رهيبية على أرضه وحياته .

فهل يتصور في هذه الظروف الجديدة أن يكون الحديث عن اضطهادات اليهود فتصدر القرارات التي تشجب معاداة السامية وتحض على العناية باليهود دون أدنى إشارة للأرض المغتصبة والشعب المعتدى عليه ، فإذا صدر مثل هذا القرار وسط هذه الظروف الجديدة فإذا تكون آثاره .

إنه أولا - يعطى تبريرا لما يقترفه اليهود فما يحصلون عليه اليوم هو أقل تعويض عما حاق بهم طوال القرون الماضية وأين ما يصنعونه اليوم ما حدث لهم على أيدي القياصرة والملوك والنازيين .

وهو ثانيا - يصور دفاع العرب عن أرضهم على أنه داخل في نطاق معاداة السامية واضطهاد اليهود .

وهو ثالثا - يحفز كل صاحب سلطة أن يتخذ موقفا محددًا لتأييد الضحايا اليهود في مواجهة أعدائهم .

وفوق هذا كله ، يفاجأ القارئ للقرارات المؤيدة لليهود بلهجة غريبة هي لهجة المجرم الذي يقر دون تحفظ بذنبه ، ويعترف بأنه طوال قرون عديدة كان يأثم في وحشية ضد أنقى عناصر البشرية وأكثرها براءة ورحمة .

ونحن لانريد أن نحلل الظروف التي بسببها ظهرت معاداة السامية ، وما مدى مسئولية اليهود والأوروبيين في هذا الصدد ، ولكن الذي نتساءل عنه هو لماذا تصدر مثل هذه القرارات اليوم بالذات . (١)

(١) المرجع السابق ص ٨٣ ، ٨٤ .

ولماذا تتقف المنظمات الدينية في جانب الصهيونية ؟ لقد استطاعت إسرائيل أن تجعل من نفسها ركيزة للاستعمار العالمي وركيزة للتبشير خاصة ، وأدى نفوذها المالي دوره الهام في التأثير على البابوية .

سلطان المال اليهودي

للمال بريق عند كنازه يلهمهم عن الحق واتباع العدل وأدركت الصهيونية بهاييرها المادية مدى حب الرهبان للمال من قديم الزمان ، ومن ثم كان المدخل إلى قلب المسيحيين عن طريقه .

" فمن الأمور المعروفة المشهورة أن الناتيكان قوة اقتصادية في العالم وطبقا لإحصاءات هيئة الأمم المتحدة يملك ثروة تبلغ مائة ألف مليون دولار ويأتي في المرتبة الثالثة بعد الولايات المتحدة وروسيا والرقم الذي تشير إليه إحصاءات الأمم المتحدة فيسبنا يتصل بثروة "الناتيكان" مجرد معلومات بنيت على ما هو ظاهر من أملاكه ونشاطه واستثمارات هذه الثروة منتشرة في جميع أنحاء العالم ففي إيطاليا مثلا أقامت أسواق الناتيكان شركة العقارات الضخمة ، وشركة السكك الحديدية لجنوب إيطاليا ، وشركة ادرياتيك للملاحة في البندقية وبيوتا مالية أخرى تمثل أقوى وأضخم رؤس الأموال فسي إيطاليا .

وللناتيكان أملاك كبيرة في سويسرا وهولندا وفرنسا وفي شركات أخرى نسساوية وإنجليزية وألمانية وفي أمريكا اللاتينية يسيطر بالتعاون مع رأس المال الواعد من الولايات المتحدة إلى هناك والذي تحمى استثماراته سياسة الدولة الأمريكية بكل قواها الحربية والسياسية ، يسيطر على أغلب المصانع والبنوك والشركات الكبرى إلى جانب أراض واسعة معفاة من الضرائب في أغلب دول أمريكا اللاتينية .^(١)

ولما كان " مجلس الكنائس العالمي " مكون معظمه من الكنائس البروتستانتية ثم الكاثوليكية ، ومعظم هذه الكنائس بأمريكا وإنجلترا وألمانيا الغربية ومصادر تمويل المجلس تأتي من هذه الكنائس والجزء الأكبر منها يأتي من كنائس أمريكا .

(١) الأهرام الاقتصادية د . الطاهر أحمد . ص ١٢ تحت عنوان الناتيكان قوة اقتصادية في العالم . أول مارس ١٩٦٥ م .

ومن الثابت أن الرأسمالية الأمريكية والصهيونية العالمية تجمعهما رابطات عضوية واحدة كما أنه من الحقائق الواضحة أن النشاط المالي " للفاتيكان " و "تمويل مجلس الكنائس العالمى " واقع تحت سيطرة الرأسمالية العالمية والحركة الصهيونية وهذا هو السر فى عطف المنظمات المسيحية العالمية على اليهود ودولة إسرائيل المزعومة ، حتى وصل الحال بالإسرائيليين أن يجعلوا من أنفسهم حماة للمسيحيين فى الصورة وفى الوقت نفسه هم يتهبأون لمزيد من العدوان على العرب .

وبعد أن ذكرت أهم الركائز التبشيرية ، وأشرت إلى خطورتها على العالم الإسلامى ، وبينت أن الصهيونية ، والرأسمالية الأمريكية ، والسياسة الاستعمارية ، والدولة الفاتيكانية قد اجتمعوا سويًا كقوة موحدة لمجابهة المسلمين فى كل مكان ، الأمر الذى يحتم على كل مسئول فى أرض الإسلام أن يتحرك لمقاومة هذه الركائز التى ظهرت آثارها الضارة فى أمة الإسلام . كما سنتحدث عنها بعون الله تعالى فى الباب التالى :

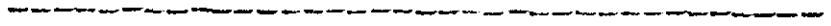

الباب الثالث

آثار التبشير في العالم الإسلامي

ويحتوي هذا الباب على ثلاثة فصول :-

- ١ - الفصل الأول :-
ظهور النزعات الجنسية ، والقومية .
- ٢ - الفصل الثاني :-
نماذج من آثار التبشير في بلاد الإسلام .
- ٣ - الفصل الثالث :-
تسرب الفكر التبشيري في الثقافة الإسلامية .

الفصل الأول

ظهور النزعات الجنسية ، والقومية

ظهرت النزعات الجنسية ، والقومية في أرض الإسلام كأثر من آثار التبشير ، فقد ساهمت مدارس الغرب التبشيرية ومؤسساته في تعليم هذه النزعات ونشرها ، وبلغ مسن تأثيرها على الأمة الإسلامية أنها كانت تصنع عقول بعض شباب الإسلام بعد وضعها في قوالب خاصة وأطر معينة ثم تصب فيها الأفكار المدمرة فإذا تأكدت من تشكيلها على مسن ماتريد أوجت إلى ساسة الاستعمار بأساء هولا ، ليكون منهم قادة المسلمين في جميع ميادين الأعمال في أقطار الإسلام وليقوموا بدور التبشير وبث أفكاره وقد تمزقت دولة الخلافة الإسلامية من هذا الطريق بعد أن كانت أمة الإسلام شامخة بوحدتها متكافة بترابطها وظلت أكثر من ألف عام تعلم أن وحدتها منقذة لها من الضياع فجمعت مختلف الألسوان والأجناس تحت لواء الإسلام وكانوا جميعا لا يرضون به بديلا ولا يرفعون أمامه نسسبا أو جنسا حتى فاجأهم الفكر التبشيري الغربي بكل ما يهدم بنيانهم من أنواع الجنسيات والعصبيات والأقليات المتعددة والمختلفة ليعودوا إلى الجاهلية بعد أن نجاهم الله منها بالإسلام الذي محا النزعة الجنسية وأمات الشعوبية والقبلية .

لكن الغرب في العصر الحديث يريد الكيد للإسلام ويترص بأهله الدوائس فواجههم بأسلحة التجزئة ، صنع بيده الحدود والفواصل بين أقاليمهم ولم يكف بذلك فجا به كل بلد بشعوبية حديثة وهم في غفلة من أمرهم فجا إلى مصر مفرقا من باب الفرعونية ، والحضارة القبطية وإلى لبنان من باب الفينيقية ، وإلى بلاد المغرب الإسلامي من ناحية البربر .

ثم أدخل على بلاد الشام شعوبية عنصرية بغليضة جمعها من الشتات وزرعها في قلب بلاد المسلمين وفي الوقت نفسه ساق إلى أمتنا القوميات القائمة على التعصب والتحزب ، قوميات قوامها البغضاء والشحناء فزاد أمة الإسلام فرقة وصار حال المسلمين إلى ما شاهدناه اليوم من التحلل والانقسام والتأخر وغير ذلك ما يندى له الجبين .

وكان للفكر التبشيري الغربي الريادة والأثر المباشر في استمرار هذه النزعات بعد بعثها في صفوف المسلمين وهو يريد لأمة الإسلام أن تتلاشى وتذوب ، وهذا ما يبدى يظهر ويلج في الأفق وإن كنا نأمل الخير لهذه الأمة ونطمع في نجاتها من هذا الطوفان المدمر فلأقل من أن نعرض هذا الجانب من زاوية إسلامية لتندارك ما فاتنا ونجمع شملنا .

١ - النزعات الجنسية

جاء الإسلام دينا قيما يصلح حياة البشرية جمعا، وكل بإرسال خاتم الأنبياء والمرسلين محمد " صلى الله عليه وسلم " وكان خطابه للناس كافة بل سما شافيا للنفس الإنسانية قاطعا الطريق على كل من يتعالى بجنسه أو لونه ، أو يفتخر بقبيلته ، داعيا الناس إلى التآلف والتعارف أيا كانت مشاربهم : (يَا أَيُّهَا النَّاسُ إِنَّا خَلَقْنَاكُمْ مِنْ ذَكَرٍ وَأُنْثَىٰ وَجَعَلْنَاكُمْ شُعُوبًا وَقَبَائِلَ لِتَعَارَفُوا إِنَّ أَكْرَمَكُمْ عِنْدَ اللَّهِ أَتْقَاكُمْ إِنَّ اللَّهَ عَلِيمٌ خَبِيرٌ) (١) .

وأفاض النور النبوي الكريم في ضوء هذه الآية الكريمة فكان نورا من النور السامسي يضيء الطريق للجميع بلا استثناء فمن أبي سعيد الخدري قال : قال رسول الله صلى الله عليه وسلم : " إِنَّ رِبْكُمْ وَاحِدٌ وَأَبَاكُمْ وَاحِدٌ فَلَا فَضْلَ لِعَرَبٍ عَلَىٰ أَعْجَمِيٍّ وَلَا أَحْمَسَرٍ عَلَىٰ أَسْوَدٍ إِلَّا بِالتَّقْوَىٰ " (٢) ، وروى البزار بنحوه إلا أنه قال : إِنَّ أَبَاكُمْ وَاحِدٌ وَإِنَّ دِينَكُمْ وَاحِدٌ أَبُوكُمْ آدَمٌ وَآدَمٌ خَلِقٌ مِنْ تَرَابٍ . (٣)

" فجميع الناس في الشرف بالنسبة الطينية إلى آدم وحواء عليهما السلام سواء ، وإنما يتفاضلون بالأمور الدينية وهي طاعة الله تعالى ومتابعة رسوله " صلى الله عليه وسلم " (٤) ، وفي تفسير قول الله تعالى : " وجعلناكم شعوبا وقبائل " .

يقول الإمام الألوسي : الشعوب جمع شعب بفتح الشين وسكون العين وهم الجمع العظيم المنتسبون إلى أصل واحد ، وهو يجمع القبائل ، والقبيلة تجمع العمائر والعمارة بفتح العين وقد تكسر تجمع البطون ، والبطن تجمع الافخاذ ، والفخذ تجمع الفصائل (٥) ويقول ابن عباس رضي الله عنهما في ذلك :

الشعوب الجماع ، والقبائل البطون ، بطون العرب ، والشعب ما تشعب من قبائل العرب والعجم وكل جيل شعب (٦) فليس هناك شرف للعرب إلا باعتبار الخصال

(١) سورة الحجرات الآية ١٣ .

(٢) مجمع الزوائد ومنبع الفوائد : للحافظ نور الدين علي بن أبي بكر الهيثمي المتوفى سنة ٨٠٧ بتحرير الحافظين الجليلين : العراقي وابن حجر ج ٨ ص ٨٤ (كتاب الأدب - باب لافضل لأحد على أحد إلا بالتقوى نشر مكتبة القدس بالقاهرة سنة ١٣٥٣ هـ .

(٣) المرجع السابق وفيه : رجال البزار رجال الصحيح .

(٤) تفسير القرآن العظيم " لابن كثير " ج ٤ ص ٢١٧ .

(٥) روح المعاني ج ٢٦ ص ١٦٢ .

(٦) لسان العرب المجلد الأول ص ٥٠٠ (فصل الشين - حرف الباء) باختصار .

الحميدة ومكارم الأخلاق فإن هم ابتعدوا عن ذلك فسواهم أفضل منهم ومن الأعاجم من فاق في المعالي كثيرا من العرب وفي مقدمتهم سلمان الفارسي الذي وضعه النبي صلى الله عليه وسلم في منزلة آل بيته فقال " صلى الله عليه وسلم " " سلمان منا أهل البيت " (١) والإسلام وجد اتباعه مهما تناهت ديارهم ، وتعددت لغتهم - وجعل رباط أمتة العقيدة وحدها (إن هذه أمتكم أمة واحدة وأنا ربكم فاعبدون) (٢) ويوم أن عمل المسلمون بهذه الآية الكريمة ، والتزموا بسنة النبي محمد " صلى الله عليه وسلم " دانت لهم الأرض - من مشرقها إلى مغربها وأصبحوا على عدوهم ظاهرين وعز على أعدائهم أن يروفسهم في هذه المكانة فبدأوا في مخططاتهم من قديم الزمان لإيجاد أنواع من الحزازات وأنماط من الفروق تضعف من قوة المسلمين وتفتت في عضضهم وسنحت لهم الفرصة في نشر هذا اللون من العصبية هذا عرس وذاك أعجى وهكذا .

بوادر الشعوبية

ظهرت بوادر الشعوبية منذ القرن الأول الهجري واتخذت صورة التشيع الشعبي بادعاء أن علي بن أبي طالب رضى الله عنه أحق بالخلافة من أبي بكر رضى الله عنه " ولعل نقطة البدء هنا من القرن الأول الهجري وبالتحديد سنة ٣٠ هـ ففى ذلك التاريخ ظهرت الدعوة السبئية التى كان يقودها سرا حبر يهودى ماكر اسمه عبد الله بن سبأ ويعرف فى كتب التاريخ بأبن السوداء وقد كان هذا الحبر الأسود الصنعانى المولسد والنشأة قد تظاهر بالإسلام فى أواخر خلافة عمر أو أوائل خلافة عثمان أى فى سنتى ٢٤ أو ٢٥ هـ ثم أخذ يفكر ويدير حتى خرج حوالى سنة ٣٠ بهذه الدعاية الواسعة النطاق وهى أن المسلمين من العرب قد غيروا وبدلوا . (٣)

وانتقل هذا اللون الشعبى إلى العرب والعجم وانتهمز الزنادقة ظهور بعض الخلافات بينهما ، فعمقوا جذوره ووسعوا دائرته ، " وأصبح هذا الصراع بادرة للحركة الشعبوية التى ظهرت بوضوح فى العصر العباسى الأول " . (٤)

(١) قال الحاكم فى شأن هذا الحديث (قلت) سنده ضعيف : المستدرک على الصحيحين ج٣ ص ٥٩٨ (كتاب معرفة الصحابة - باب قول النبي صلى الله عليه وسلم " سلمان منا أهل البيت " .

(٢) سورة الأنبياء الآية ٩٢ .

(٣) المجتمع العربى والإسلامى دكتور / عبد الحميد بخيت ج٢ ص ٢١٥ ط (٢) دار مطابع الشعب بالقاهرة ١٩٦٧م ، تاريخ العالم الإسلامى " عصر البناء والانطلاق " ج١ ص ١٥٣ د / إبراهيم أحمد العدوى بدون ذكر لعدد الطبعة مطبعة جامعة القاهرة ١٩٨٣م .

(٤) الزندقة والشعبوية وانتصار الإسلام والعروبة عليهما سيرة مختار اللبثى ص ٣٧ بدون عدد للطبعة المطبعة الفنية الحديثة بالقاهرة ١٩٦٨م .

فكانت المشاحنات بين العرب والفرس تزداد نتيجة لبث الفتن بينهما في العصر الأموي ، وكانت الزندقة صاحبة اليد الطولى في توسيع شقة الخلاف بينهما ، الذي أدى بدوره إلى ظهور الشعوبية في صورة الدعوة إلى المساواة بين العرب والموالي والتي تطورت خلال المائة سنة الأولى للعصر العباسي (١٣٢ - ٢٣٢) هـ ، وأطلقت برأسها محاولة تمزيق الصف الإسلامي وتفريق التجمع الديني .

ظهور الشعوبية

ظهرت الشعوبية بصورة ملقطة للأنظار أثناء المائة سنة الأولى للعصر العباسي

(١٣٢ - ٢٣٢) هـ ، وسادت نزعات ثلاث في العصر العباسي المذكور .

النزعة الأولى : تذهب إلى أن العرب خير الأمم .

النزعة الثانية : تذهب إلى أن العرب ليسوا أفضل من غيرهم ولا أية أمة أفضل من غيرها فالناس خلقوا من الطين والتفاضل بينهم بالتقوى .

النزعة الثالثة : تحط من شأن العرب وتفضل غيرهم من الأمم عليهم . (١)

وأصحاب النزعة الأخيرة كانوا ينادون بالمساواة بين العرب والعجم في الظاهر وإن كان هدفهم التقليل من شأن العرب * وقد أطلق على أصحاب النزعتين الأخيرتين اسم " الشعوبية " وهم الذين يقولون بأنه لافرق بين الشعوب من عرب وغيرهم في الشرف والخسة . (٢)

على أن هذا اللفظ أطلق في مفهومه العام على معنى المساواة بين الناس والشعوب

سواء ، فالعرب شعب ، والفرس شعب ، والروم شعب، وهكذا والقرآن الكريم بين أن جعل

الناس شعوباً للتعريف وأطلق لفظة " شعوباً " لتشمل العرب وغيرهم لكن وجد من فسّر

الشعوب بالعجم ، والقبائل بالعرب ووصل الأمر بالمعادين للعرب أن أطلقوا لفظ " الشعوبية "

على الذي يصغر شأن العرب ولا يرى لهم فضلاً على غيرهم (٣) ، وبهذه الصورة غلبت

الشعوب بلفظ الجمع على جيل العجم حتى قيل لمحتقر العرب شعوبى . (٤)

وقد انتشر الشعوبيون في كل مكان وصل إليه الإسلام * ومن الذين لهم الدور

البارز في الحركة الشعوبية " أبو مسلم الخراساني * ومن أتباعه اسحق التركي ، والمقنن

(٢٥١) يراجع ضحى الإسلام أحمد أمين ج ١ ص ٤٩ - ٥٥ ط ٩ مطابع الإسلام بالقاهرة ١٩٧٧ م .

(٤٥٢) يراجع لسان العرب المجلد الأول ص ٥٠٠ .

الخرساني وكان ظهورهم في العصر العباسي * (١) ، كما ظهرت الحركات الشعبوية المتعددة في هذا العصر ، ومن حاملي راية الشعبوية بالأندلس محمد بن سليمان المعافري وأبو محمد عبد الله * ابن الحسن التوفى ٣٣٥هـ * وأبي عامر * ابن غرسية * (٢)

وقد قام هؤلاء الشعبويين أمراء المسلمين وعلماء الدين ووقفوا لهم بالمرصاد ، حتى كسفوا أمرهم للناس وشلوا حركتهم بعد أن انتشر فكرهم ، وكادوا يكونون حجر عثرة في طريق المسلمين ، وجاء العصر الحالى ليشهد شعوبية من لون جديد شعوبية يغذيها الاستعمار الحديث ، ويقوم التبشير ببيت أفكارها بين الناس بكل الطرق لإشغال الفتن وإثارة القلاقل بين المسلمين لتتكسر شوكتهم ، ويظل بأسهم بينهم شديدا فيتناحروا طوائف وأحزابا ، ويتصارعوا فرقا ودولا فيذهب ربحهم ، وينتهى أمرهم ، بعد أن يتحولوا إلى لقمة في فم أعدائهم .

الشعبوية الحديثة

لما كانت نظرة الشعبويين في القديم الحط من شأن العرب وخلق جو من التشاحن بينهم وبين بقية الأمم ، فإن الشعبوية في العصور الحديثة ركزت على سلب كل ميزة للعرب وشوهت كل تقدم للمسلمين في أي ميدان من ميادين الحياة وسعت بجديسة لتهشيم كل تجمع إسلامي بأي صورة من الصور * ومن خلال محطات التغريب ، بسرت مجموعة من التابعين الذين شكلهم النفوذ الغربي في ارسالياته ومعاهده يحتقرون كل قيم العروبة والإسلام ويعارضون كل مقوماتها ويقفون موقف الاستهانة والغض من قدرها .

وقد تشكل من خلال هذه المضامين المنحرفة ما يسمى * بالشعبوية الحديثة * (٣) ، وأصحابها معارضون للقيم الإسلامية ، والفاهيم المستقيمة للقرآن الكريم وسنة خاتم النبيين * صلى الله عليه وسلم * ويعلنون الحرب الشعواء على الإسلام والتاريخ وكتب السترات واللغة العربية التي جاء بها القرآن الكريم في الوقت الذي يرفعون فيه من شأن الدعوات القديمة البالية فزاهم يمجدون * الفرعونية * والفينيقية * ، والعصبية العربية والوثنية اليونانية ، ويعملون على إحيائها في الأدب والتاريخ وينشرونها بواسطة وسائل الإعلام المتاحة لهم .

(١) يراجع الزندقة والشعبوية وانتصار الإسلام والعروبة عليهما ص ١٠٧ - ١٢٦ .

(٢) رسالة في الرد على ابن غرسية * نوادر المخطوطات - ٣ - * تحقيق عبد السلام

هارون ص ٢٤٢ ط (١) مطبعة لجنة التأليف والترجمة والنشر بالقاهرة ١٣٧٣هـ =

١٩٥٣م باختصار .

(٣) الموسوعة الإسلامية العربية (٣) (الإسلام والدعوات الهدامة) أنور الجندی ص ٢٥٥ ط (١)

طبع دار الكتاب اللبناني - بيروت ١٩٧٤م .

" وتستهدف الشعوبية الحديثة إذابة العرب والمسلمين في مفهوم زائف وخطير هو مفهوم عالمية الثقافة ، أو منهج الفكر الحر ، وكلاهما في صياغ الدعوات الهدامة التلمودية الصهيونية " . (١)

والمبشرون وأذنانهم أداة المستعمرين في نشر سياسة التغريب في عالم الإسلام ومعاول هدامة في بنیان الإسلام المتين .

" الشعوبية في مصر "

المعروف أنه عاش في مصر منذ سبعة آلاف سنة الفراغة وكانت لهم حضارة بسادات كما بادت الوثنية ، وكانت الرسائل السماوية مصادر إشعاع يهدي الإنسانية إلى طريق الكمال ومن محتويات رسالة موسى عليه الصلاة والسلام وضمن حدودها دعوة فرعون مصر إلى عبادة الله وحده ، ولما جحد فرعون الدعوة وتعالى عن عبادة الله كانت النهاية الغرق له وكل من تبعه من دعاة الفرعونية ، وَمَنَّ اللهُ عَلَى الْمُسْتَضْعَفِينَ فِي الْأَرْضِ ، وخلصهم من العهد البائد ، وجعلهم أئمة .

وأراد المستعمر لسلم الكنانة العودة مرة ثانية إلى العهد البائد عهد الظلم والجبروت وحضارة الحجارة ، فدفع بعض مفكري الأقباط للمناداة بالفرعونية في كل محفل وهذا ما شهد به محمد جميل بيهم قائلا :

وجد المستعمر بمصر في القومية الفرعونية أميته المنشودة استنادا إلى وجود تاريخ خاص بمصر حافل بالأمجاد سابق للتاريخ العربي ، فدفع بعض المفكرين من الأقباط إلى تبنيها اعتمادا على مادونه الأستاذ " أولبري " وغيره من الأجانب الداعين إلى هذه القومية . (٢)

وجند الاستعمار كل القوى المتاحة له ليث الفرعونية وانطلقت الصحف السائسة في ركابه تسجد الفرعونية وآثارها " كما تبرع روكفلر " (*) بعشرة ملايين دولار لإنشاء متحف للآثار الفرعونية في مصر " . (٣)

-
- (١) المرجع السابق ص ٢٥٦ .
 (٢) العروبة والشعوبيات الحديثة محمد جميل بيهم ص ٩٦٨ بدون عدد للطبعة طبع بيروت ١٩٥٧م .
 (٣) روكفلر " جون " (١٨٣٩ - ١٩٣٧م) رجل أعمال أمريكي أسس شركة ستاندرد أويل وخصص قسما من ثروته لمؤسسات العلم والفن وخدمات التبشير (المنجد في العلوم ص ٣١٣ بتصرف) .
 (٤) الفكر العربي المعاصر في معركة التغريب والتبعية الثقافية أنور الجندي ص ٢٤٩ .

وهدف أعداء الإسلام إبعاد مصر عن الإمة الإسلامية وسلخها من عروبتها فأبرزوا المصرية على أساس أنها متصلة بالفرعونية * وكانت الدعوة إلى المصرية هدف إقامة أدب محلي ، وفن فرعونى وأحياء التاريخ المصرى القديم فى حلقاته الثلاث الفرعونية - والقبطية - والرومانية واعتبار العرب غزاة كالفرس والترك والإنجليز .

والعمل على تصوير كل شىء : اللغة ، والفكر ، والتاريخ وقد ارتبطت الدعوة إلى الماضى الفرعونى ، ونشرت فى سبيل ذلك أبحاث أخرى لمحاولة اثبات أن المصريين ليسوا من العرب ولا من الشرق ولكنهم من دول البحر الأبيض يرتبطون مع الغرب ومع أوروبا فى العقلية والثقافة وتركيب الجمجمة والبشرة . (١)

وإنها لمحاولة مرسومة لطمس ماضى مصر الإسلامى المشرف الذى نعم فيه القبط بالعدل والأمان ، إلى عهد وثنى بائد ومجد زائف * وكانوا يحتالون لرد حياة مصر المعاصرة فى مختلف مظاهرها إلى أصل فرعونى قديم ويدعون بكل صراحة أنه يجب أن تقوم النهضة المصرية على المجد الفرعونى القديم ، مثلما قامت النهضة الأوربية الحديثة على بعث التراث اليونانى والرومانى فى عصور الوثنية السابقة على المسيحية * . (٢)

أما عن الوسائل التى يقول بها دعاة " الفرعونية " لإحيائها من جديد فهى تتم من وجهة نظرهم بالرجوع إلى الفن المصرى واللغة المصرية المنفصلة تماما عن اللغة العربية والأدب المصرى يقول محمد محمود الصواف :

وكان ما يقترحه هؤلاء الدعاة من الوسائل إلى خلق هذه الروح المصرية الفرعونية فى النشء ، هو توجيه المسرح المصرى إلى الناحية القومية ، وجعله مسرحا مصرية روحا وقوة وإنتاجا والعناية بالأناشيد القومية ، وجعلها تصور على قدر الإمكان أمانى المصريين وآمالهم ، والعناية بالآداب الفكهة والأدب الرفيع إلى ما هناك من دعوات ووسائل لفرغنة مصر وسلخها عن العروبة والإسلام ، ولاشك أن هؤلاء الدعاة كانوا يخدمون مصالح الاستعمار بدعوتهم هذه ، وأنهم يريدون أن يقطعوا أوصال البلاد العربية والإسلامية ، ويناعلوا بعضها عن البعض الآخر بيبث روح التنافر والتدابير ، والتقاطع بين أفرادها وجماعاتها استدامة للوضع الراهن الذليل الذى كانت عليه تحاشيا من اتحادها مع بقية الأقطار الذى يؤدى إلى قوتها ، وعزتها وتمردا على هذا الوضع (٣) .

(١) المرجع السابق ص ٢٥٣ .

(٢) المخططات الاستعمارية لمكافحة الإسلام ص ١٣٩ .

(٣) المرجع السابق ص ١٤١ .

الشعبوية بلبنان

لقد سلك التغريب مع لبنان نفس المسلك الذي سلكه مع مصر وبقية بلدان العالم الإسلامي ، لعزل لبنان عن العروبة والإسلام فقامت مدارس التبشير في هذا البلد العربي المسلم بنشر فكرة أن منطقة لبنان كان يسكنها الفينيقيون منذ أكثر من ثلاث آلاف مسن السنين وأن أهل لبنان الحاليين متفرعين من هؤلاء فهم لا يتون للعرب بصلة .

" وقد ارتكزت هذه الدعايات على أن اللبنانيين هم أحفاد الفينيقيين القدماء الذين كانوا سكان هذا الساحل قبل أن يأتي العرب وادعت بأنهم تاريخيا ليسوا عربا ، وإنما هم خليط من أبناء الفينيقيين ، وأحفاد الإمارات الصليبية " . (١)

وقد حاول الاستعمار الفرنسي أن يفرس هذه الدعايات في نفوس اللبنانيين بكل ما أوتى من قوة وقد لفت أنظار المسلمين لهذا المسلك الاستعماري الصليبي محمد جميل بيهم بقوله :

منذ احتل الفرنسيون لبنان بعد الحرب العالمية الأولى وعهدت إليهم عصبة الأمم بالانتداب طمعوا بأن يخلقوا فيه أمة إذا طالبت بالاستقلال فإنما تطالب بالاستقلال عن العروبة وعن كل شيء يتصل بها ، وطمعوا أيضا بأن يجعلوا من وطننا ذا وجه غربي إذا تلفت إلى الماضي فإنما يولى وجهه شطر الفينيقية وإذا التفت إلى الحاضر فإنما يتجه بقلبه إلى الغرب عامة وإلى الأم الحنون خاصة ، وذلك على أمل أن يبقى لبنان يسوم تزلزل الأرض زلزالها ضد الاستعمار في بلاد الشام " يقصدون الاستعمار التركي " ومستقرا أمينا لهم ومركزا استراتيجيا في شرق البحر المتوسط وقد استهلكت دولة الانتداب عملها بتهديم كل مناعة عند المعارضين فأقصتهم عن المناصب المرموقة ، وحرمتهم من المنافع العامة ، بينما أخذت تباعد بين المواطنين وتنشط الشعوبيات وكاد يبلغ بها الحرص على التفريق بين المسلمين والسيحيين ، وبين السنة والشيعة مستوى ماتقوم به بمراكش في صدد التفريق بين العرب والبربر . (٢)

وانتشرت الدعوات التي تهدف إلى تقسيم " سوريا " وتجزئة دول حوض البحر الأبيض المتوسط ، وكلها دعوات هدامة تبناها الاستعمار الغربي ، وعمل على نشرها بواسطة

(١) الموسوعة الإسلامية العربية - أنور الجندي ص ٢٣١ .
(٢) العروبة والشعوبيات الحديثة ص ١٦ و ١٧ .

مؤسساته التبشيرية في الشرق والغرب حتى رأينا كثيرا من يحملون رايات الشعوبية الحديثة في كل بلد عرس من أولئك الذين تربوا على أيدي البشريين ، وتحت اشراف هيئاتهم .

الطائفية بلبنان

حين نعود إلى الوراء قليلا نجد أن " التنظيمات " التي أعلنتها الدولة العلية العثمانية كانت أحد العوامل المباشرة التي أدت إلى إثارة الفتن الطائفية في لبنان لأنها أعطت امتيازات للأقليات التي استغللتها بتشجيع من الدول الاستعمارية التي تريد تفويض دولة الخلافة وهي التي سعت في أول الأمر واستعملت وسائل الضغط على الدولة العلية حتى استصدرت هذه الامتيازات حتى صار وضع الأقلية أحسن من وضع الأغلبية في كافة المجالات فظهر التنافر والتنازع بين أبناء الوطن الواحد ، وأدت المؤسسات التبشيرية دورها في إثارة موجات التعصب بين الموارنة وهم من طائفة الكاثوليك ، والدروز وهم من المسلمين ، ومكن لزيادة التعصب حدة سيطرة محمد علي على بلاد الشام فقد كان يرمى في سياسته إلى ترجيح كفة الموارنة وجعلهم السادة على الدروز المسلمين وبالتالي أدى هذا الأمر إلى التدخل من قبل الدول الاستعمارية ذات المطامح الخاصة .

كما أن محمد علي - اتباعا للسياسة نفسها - أذن للبعثات التبشيرية بالقسودم إلى لبنان وسوريا ، وسمح لها بمباشرة نشاطها في أثناء حكمه الذي استمر نحو تسع سنوات (١٨٣١ - ١٨٤٠م) فكان في مقدمة الوافدين بعثات " الجزويت " أي اليسوعيين التي بدأت عملها في عام ١٨٣٣م بعد أن كان متوقفا منذ صادر " البابا " جماعتهم قبل ستين سنة ثم لحقت بها - فيما بعد - البعثات الأمريكية والإنجليزية .

ولم يكن نشاط تلك الإرساليات قاصرا على الدين ، بل كل منها كانت تمهد لنفوذ سياسي وتعمل على خلق الجو الثقافي المناسب لاستعمار الدولة التي هي تتبعها أو للاستعمار الأوربي بوجه عام .

ولما كانت سياسة " محمد علي " رامية لتقوية نفوذ فرنسا ومهددة لاستعمارها لبلاد الشام فقد رأت إنجلترا وروسيا أن تقفا في وجهه ، ورأت إنجلترا أن تتصل بالدرروز وقد كان فاتخذت منهم حلفاء لها وحرصتهم على الموارنة الكاثوليك ، وكان لها في نفس الوقت غرض ديني وهو أن تقنع الموارنة بأنه لاحماية لهم في ظل " فرنسا "

ولا بد لهم أن يتحولوا من الكاثوليكية إلى "البروتستنتية" ويعيشوا في كنف "انجلترا بدلا من فرنسا" وكان الأمريكيون أيضا يشجعون الإنجليز في هذا السبيل. (١)

وهذه الصورة هي "الجو للفتن" والأحقاد الطائفية وظل آثارها لأن حربا مدمرة تأكل الأخضر واليابس وتلتهم شباب الوطن، وينبغى أن ننوه إلى أن هذه الطائفية المدمرة تعدت كل الحدود فهي لا تقتصر على مسلم ومسيحي فحسب بل يظهر تعدد المذاهب الإسلامية فنجد الشيعي والدرزي والسني، كما نجد تعدد الطوائف المسيحية الموارنسة والروم الأرثوذكس والروم الكاثوليك والأرمن وفئات مسيحية أخرى والاستعمار يستخدم بعض هذه الطوائف لتحقيق مصالحه.

والمؤسف حقا أن يجد الاستعمار له أعوانا وأنصارا يغرهم الدرهم والدينار وتعميهم العصبية البغيضة فيأخذون المعاول لهدم بنيان أوطانهم بأيديهم. (٢)

ومن هؤلاء الاعوان الآباء اليسوعيون في بيروت فقد قاد أحدهم حملة استعمارية ضد عروبة لبنان قال الأب اليسوعي :

"أي مصلحة تربطنا بالدول العربية : لبنان ليس عربيا ولم يكن على مر التاريخ عربيا مطلقا لبنان ذو وجه عربي فقط ثم قال : طائفة المسلمين هم الذين يتأثرون بتيارات تأتي من وراء الجبال ووراء البحار وتسم أفكارهم ومعتقداتهم ."

هذه الطائفة هي التي نخاف منها ، هذا ما قاله الأب اليسوعي العميل للاستعمار (٣) ولو فكر أهل لبنان بعقولهم لطرحوا أفكار الاستعمار والتغريب وراءهم ظهريا ، ولأدركوا أن مؤسسات التبشير قد جرت عليهم النكبات بفكرها الموالي للدول الاستعمارية وأن عليهم أن يتناسوا آثار الحروب ، ويبدأوا صفحة جديدة تتمثل فيها رحمة الإسلام في رسالته الخالدة ومسألة النصرانية الحقبة في دعوة عيسى عليه الصلاة والسلام كي يعود الأمن والسلام للبنان .

الشعبوية في سوريا

اتبع الاستعمار الفرنسي مع "سوريا" أسلوبا خاصا وذلك لبسالة شعبيها فعقب معركة ميسلون سنة ١٩٢٠م ، تأكد أن روح الإيمان مشتعلة في قلوب السوريين لم تخمد

(١) تباشير النهضة في العالم الإسلامي أو "الشرق الأوسط في التاريخ الحديث" ،

د / محمد ضياء الدين الرئيس ص ١٢١ ، ١٢٢ بتصرف .

(٢) المخططات الاستعمارية لمكافحة الإسلام ص ١٨٤ .

(٣) المرجع السابق ص ١٨٤ ، ١٨٥ .

جذوتها بعد " فوطد الفرنسيون العزم على إخمادها واستئصالها بسياسة التفرقة بين الأفراد والجماعات والبلاد ، وبإثارة النزعات الشعبية ولكنهم كانوا يحاولون عبثاً .

وعلى هذا القصد استهل الجنرال " عورو " عمله بتقسيم " سوريا " إلى حكومات متعددة بلغت خمساً فجعل كلاً من دمشق وحلب وجبل الدروز واللاذقية والإسكندرونه حكومتاً مستقلة ترجع كلها في صفائح الأمور وكبائرها ، إلى المفوضية الفرنسية في " بيروت " ونصب على كل من جبل الدروز وبلاد العلويين حاكماً فرنسياً كان يحكم حكماً مباشراً على سياسة شعبية هدفها التفرقة بينهما وبين سوريا ، والتباعد بين شعبيهما وبين العرب والمسلمين بينما منح متصرفية الإسكندرونه استقلالاً إدارياً وامتيازات خاصة وبث فيها روح الخلاف بين العرب والترك حتى كأنه كان يعدها لقمة سائغة لحكومة فرنسا وبالانفاق مع انجلترا (١) كما ظهرت الحركات المعادية للعرب بل والحاقد على العربية والإسلام وأبرزها " حركة أنطون سعادة " في لبنان المنتشرة إلى حد ما في الأردن والإقليم السوري ، وقد جمعت بين الطائفية والعنصرية معا وصاغت نفسها في قالب علماني وحدوي يخدع النظر . (٢)

وحل الاستقلال المحلي لسوريا سنة ١٩٤١م ، وكان المنتظر من الحرية الخسيرة " لسورية " ولكن سوريا منيت في عهدها الاستقلالي بشعبوية طارئة لاتزال تعاني منها المشاكل ، ذلك أنه أثناء ما كان لبنان يطارد الحزب القومي السوري بعد إعدام زعيمه " أنطون سعادة " (٣) ثم بعد أن قتل الحزب السيد رياض الصلح انتقاماً منه " لسعادة " فتحت سوريا أبوابها على رحابها لهذا الحزب واعترفت به ، حتى أفسحت له المجال لأن يتشغل في مجلسها النيابي ، وكان من عواقب ذلك أن تغفل الحزب في أوساط الجيش ، ولا سيما خلال حكم السيد أديب الشيشكلي العسكري ، وأن يتخذ دمشق قاعدة لأعماله . (٤)

وخطة الحزب القومي السوري قائمة على التجزئة وإثبات أن العرب متخلفون عمن بيثت سوريا ، وتعمل جاهدة على هدم تراث العرب وأحياء تراث الشعوب التي حكمت سوريا قبل كالأشوريين والكلدانيين والبابليين والحيثيين والفينيقيين ، وجاء دور حزب البعث العربي الذي أسسه " ميشيل عفلق " المسيحي وقد ظل هذا الحزب كابوساً

(١) العربية والشعوبيات الحديثة ص ٢٧ بتصرف .

(٢) تطور المفهوم القومي عند العرب أنيس صايغ ص ٩٦ ، ١٠٠ ط (١) طبع دار الطليعة للطباعة والنشر ببيروت ١٩٦١م .

(٣) قبض على " أنطون سعادة " في ٢٠ يوليو ١٩٤٩ م وحكم عليه بالإعدام .

(٤) العربية والشعوبيات الحديثة ص ٣٠ ، ٣١ بتصرف يسير .

جائما على صدور السوريين ومحطما لآمال العراقيين ، والذي أظهر الشعبوية وفلسف القومية بفكره الخاص فجردها من الدين ، وفرغ كل سموه في حزب البعث والذي اعتبره الدكتور كلیم صدقی تطورا أوريبا دخل إلينا مستعمرا ثم سيطرا ثم مبيدا من بساب القومية .

هذا التطور تم بعض منه بتدخل خارجي تحت ستار فكرة القومية ، والبعض الآخر على يد بعض العرب المحليين ، بدءاً من خريجي بيروت التبشيرية إلى القوميين العرب إلى " انطون سعادة " إلى البعث المعاصر لميشيل عفلق طايبور خامس صليبي من داخل العرب . (١)

الشعبوية في العراق

كانت العراق بعد الحرب العالمية الأولى من نصيب الاحتلال الإنجليزي ولقسسد حاولت لندن منذ احتلالها العراق ، أن تستغل خلافا قديما فيه كان قد نشب بين أهل السنة والشيعة قبل العهد العثماني وخلالها ولكنها لم تفلح لأن الوطنية الباززة في الرافدين غمرت كل خلاف بين الطوائف ، وجمعت بينها صفا واحدا ضد الاستعمار فكانت الثورة التي اشتعلت بشدة ضد الإنجليز منذ صيف سنة ١٩٢٠م على أن انجلسترا وإن استطاعت في النهاية ، أن تقمع الثورة ، ولكنها لم تستسلم للعاطفة في النكاية بالمعارضين شأن فرنسا بسوريا بعد ثورة ١٩٢٥ - ١٩٢٧م وإنما راعت رغبات العراقيين في الاستقلال فأنشأت دولة لهم رفعت على رأسها الملك فيصل بن الحسين (*) ملك سوريا السابق ، وذلك على أساس معاهدة تعقد بين لندن وبغداد . (٢)

وسعت دولة الاحتلال البريطاني في إثارة الخلاف بين السنة والشيعة ولم تكسف بذلك فاتجهت إلى بث الشعبوية العنصرية لتقضى على كل تجمع للشعب العراقي المسلم ما سبب في حدوث ثورات طائفية بالعراق " فبرزت ثورة أكراد السليمانية في سنة ١٩٣٠م .

(١) مجلة (المختار الإسلامي) (العدد ٣٧ - السنة السابعة) ص ٣٢ (ندوة عالمية حول : تأثير القومية على الأمة الإسلامية) تحت رعاية المعهد الإسلامي بلندن في الفترة ما بين ٣١ يوليو - أغسطس ١٩٨٥) ١٤٠٦ هـ = ١٩٨٥م .
 (*) فيصل الأول (١٣٠٠ - ١٣٥٢ هـ) = (١٨٨٣ - ١٩٣٣م) وهو فيصل بن الحسين بن علي الحسيني الهاشمي ، أبوغازي ، نودي به ملكا على البلاد السورية سنة ١٣٣٨ هـ - ١٩٢٠/٣/٨م) وبعد موقعة بيسلون ١٩٢٠/٧/٢٤م واحتلال الجيش الفرنسي لسوريا رحل الملك فيصل إلى أوربا إلى أن رشع لعرش العراق سنة ١٣٣٩ هـ = ١٩٢١م وظل ملكا حتى توفي في سويسرا ودفن ببغداد (الإعلام - المجلد (٥) ص ١٦٥ و ١٦٦ باختصار .
 (٢) العروبة والشعوبيات الحديثة ص ٣١ و ٣٢ .

وتلتها فتنة أخرى قام بها الشيخ محمود الزعيم الكردي الذي هاجم العراق على رأس قوة كبيرة ، ورفع مذكرة إلى المندوب السامي الإنجليزي كرر فيها نغمة إنشاء حكومة كردية مستقلة في " كردستان " (*) تحت الانتداب البريطاني ولكن حكومة بغداد السستى كانت قد قمعت بشدة ثورة أكراد السليمانية انقضت على الشيخ محمود أيضا واعتقلته في ١٣ مارس سنة ١٩٢١ وشتت جموعه (١) ، وكانت هذه الثورة الكردية في الفترة التي علت فيها صيحة القومية العربية وذلك لشعورهم بأنها دعوة خاصة فإدام العرب يعملون على إقامة قومية خاصة بهم فلماذا هم أيضا لا يكونون قومية خاصة بهم .

والحق يقال : إن الأكراد لم يستجيبوا لكل القوى الخارجية التي حاولت استخداهم ضد باقى الأمة الإسلامية ، حاولت بريطانيا ، وبعدها أمريكا وروسيا وماتزال ، وتحاول حاليا اسرائيل بكل الوسائل وجميع الإغراءات لكن المدخل الذي أثارهم ضد إخوانهم العرب كان مدخل القومية العربية وقد استطاعت بريطانيا بواسطته أن تثيرهم .

علما بأن الأكراد بين شقى الرحا منذ القضاء على دولة الخلافة الروس يقاتلونهم والأرمن يقاتلونهم ، وهم يقومون كمنطقة عازلة بين ثورة إسلامية في إيران وبين بعض لادينى فى الهلال الخصيب وبين روسيا الشيوعية المقترنة منهم فى أفغانستان ، وأهم من ذلك الإنكار التام لحقوق مدنية من جانب إخوانهم المسلمين وأهمها حقوق المواطنة المشروعة والاشترار فى الغنم كما يشتركون هم فى الغرم منذ صلاح الدين حتى آخر خليفة للمسلمين . (٢)

الشعبوية الدخيلة على فلسطين

إن الشعبوية التى تسللت إلى فلسطين لها طابع خاص فهى تختلف عن كل الشعبويات فالعنصرية تسرى فى دم أصحابها ، وهم أنفسهم يفتخرون بها ، ومن خلالها يرسدون فرض سيطرتهم على سواهم ، ولقد ابتلى العالم الإسلامى بهذا النوع المتعالى على الإنسانية

(*) كردستان : منطقة جبلية بين الأناضول وأرمينيا وأذربيجان والعراق تتقاسمها تركيا والجمهورية العراقية وإيران والاتحاد السوفيتى سكانها أكراد (السجد فى العلوم ص ٥٨٦) .

(١) المرجع السابق ص ٣٢ ، ٣٣ .

(٢) مجلة " المختار الإسلامى " (العدد ٣٢ - السنة السادسة) ص ٥٥ من مقال " الأكراد يتامى المسلمين " د / فهمى الشناوى ١٤٠٥ هـ ١٩٨٥ م بتصرف .

يقول عبد الرحمن زكى : فى أوائل الحرب العالمية (١٩١٤ - ١٩١٨ م) اتفقت الحكومة الإنجليزية مع المغفور له الملك حسين على استقلال البلاد العربية شرقى قناة السويس من عدن الى جبال طورس ومن خليج فارس (الخليج العربى) وحدود إيران الى البحر الأحمر ، والبحر المتوسط ماعدا المنطقة الواقعة غربى خط حلب - حماه - دمشق فقد أرجى النظر فى مصيرها الى ما بعد الحرب .

بيد أن هذا الاتفاق بين انجلترا والعرب لم يحل دون عقد الإتفاق السورى المعروف باسم اتفاقية " سايكس - بيكو " فى التاسع من مايو عام ١٩١٦ على تقسيم البلاد العربية الى منطقتى نفوذ إحداهما لانجلترا والثانية لفرنسا ، وفى الثانى من نوفمبر سنة ١٩١٧ م صدر وعد " بلفور " يجعل فلسطين وطنا قوميا لليهود . (١)

والهدف من جعل فلسطين وطنا خاصا باليهود :

- ١ - الاستفادة من قوى اليهود العالمية .
- ٢ - إقامة حاجز أجنبى بين الأعمار العربية فى آسيا وبين شمال أفريقيا يحد من تضامنها على مكافحة الاستعمار .
- ٣ - إعداد قاعدة استراتيجية لانجلترا على البحر المتوسط " بفلسطين " .

وبرت انجلترا بوعدا للصهيونية أم الشعبية ، فحين تأكدت من هيمنة اليهود على فلسطين أعلنت سحب انتدابها عام ١٩٤٨م تاركة لليهود فرصة إعلان قيام اسرائيل وهكذا زرعت انجلترا دولة شعبية بين البلاد العربية وهى أخطر نوع فى الشعبية العالمية لأنها شعبية تابعة من ذات نفسها يشعر بها اليهود دائما فى صورة تعال على كل الأجناس ، وافتخار بالجنس اليهودى ، شعبية لا يريد لها أصحابها أن تذوب ضمن البشرية الرحبة ، والإنسانية السوية ، وهى فى الوقت تعتدى فى أى لحظة تشعرفيها بالقوة ولن يهدأ العالم أجمع إلا إذا أدى المسلمون عامة واجبههم والعرب خاصة دورهم المفروض عليهم وتخلصوا من هذه الشعبية البغيضة .

(١) الشرق الأوسط ص ١٦٥ و ١٦٦ .

الشعبوية فى المغرب

من قديم الزمان كان يقطن بلاد المغرب العربى جماعة البربر^(*) وقد تعددت الأقوال وتضاربت فى أصل البربر فمن قائل إنهم من ولد سيدنا إبراهيم عليه السلام ، ومن قائل إنهم يمنيون أو من غسان ، ومن قائل إنهم من نسل النعمان بن حمير بن سبأ وفدوا إلى بلاد المغرب ، ونخرج من هذه الأقوال بأنهم جماعات من عرب الصحارى والبيوادرى فى الشام وجزيرة العرب ، الصلة بينهم وبين عرب الحواضر وثيقة من الوجهة الإجتماعية .

وقد اختلف العلماء فى أصل الشعوب التى كانت تغطى أفريقيا الشمالية قبل الفتح الفينيقى والاحتلال الرومانى ، بل قيل أن يكون بين البحرين المتوسط والأطلنطسى المضيق الذى يدعى اليوم بمضيق جبل طارق فى ذلك الزمان الجيولوجى يوم كانت أوربا متصلة بأفريقيا ، نزحت بعض الشعوب الأفريقية إلى أوربا واستوطنها فيكون الأوربيون بحسب هذا الرأى العلمى من أفريقيا أصلا ولا يكون الأفريقيون من أوربا .

وقد ذكر ابن خلدون أن البربر من عرب اليمن نزحوا إلى المغرب قبل الفتح الإسلامى . (١)

ولا أحد يستطيع أن ينكر أن القبائل البربرية اختلطت بالعرب الفاتحين ونسلهم فصار الدم بين الشعبين واحداً ومن ينكر أن دول المغرب منذ الفتح الإسلامى حسنى اليوم هى دول إسلامية وأن للبربر المسلمين الكثير من المآثر الحميدة والمجيدة فسى دولتى المرابطيين ، والموحدين لا ينكر ذلك إلا عدو حاقده خصوصا وأنه قد برز فى الدولتين أبطال مشهورون كابن صوفر ، وابن ياسين والبربرى العظيم يوسف ابن تاشفين

(*) أصل كلمة " بربر " يقال إن الذين سموهم بهذا الاسم هم العرب حينما خالطوهم ولم يفهموا كلامهم قالوا : " ما أكثر بربرتكم " فسموا بالبربر والبربرية بلسان العرب هى اختلاط الاصوات غير المفهومة وقيل : إن أول من اطلق كلمة " البربر " على هؤلاء الخلق هم الرومان (يراجع كتاب امير المسلمين يوسف ابن تاشفين تأليف إبراهيم محمد حسن الجمل ص ١٣ ، ١٤ بدون عدد للطبعة مطابع دار الشعب بالقاهرة ١٩٧٦م .

(١) المغرب الأقصى " رحلة فى منطقة الحماية الأسبانية أمين الريحانى ج١ بدون عدد - للطبعة طبع دار المعارف بمصر .

قاهر الصليبيين في الغرب وموحد المغرب والأندلس (٤٠٠ - ٥٥٠ هـ) .

محاولة تجزئة المغرب " البربر والعرب "

لما فشلت فرنسا في فرنسة أهل المغرب العربي (تونس والجزائر ومراكش) فكسرت في تزيق الأمة العربية بالفصل بين البربر والعرب على اعتبار أن سكان المغرب يرجعون في جنسهم إلى عرقين

١ - الحاميون الشماليون وهم البربر .

٢ - والساميون وهم العرب .

على اعتبار أن البربر جنس لم يذب في الجنس العربي بل ظل محتفظا بميله إلى الجنس الأوربي " وأفسح الفرنسيون المجال للبعثات التبشيرية بين البربر لتنصيرهم ووجهوا حملة إعلامية دعائية إلى البربر على أساس أنهم شعب مستقل عن " الفسزاة العرب " ينحدر من شعوب أوربية ، وأنهم أوربيون أصلاء ، ولذلك يجب أن يرتبطوا مع فرنسا وأن يتجهوا إلى الغرب ، وعند الفرنسيون من ناحية أخرى إلى أحياء العرف والعادات والتقاليد القديمة ، واعترفوا بها مصدرا للتشريع المدني وأقاموا لهم عملا وأعوانا من شيوخ القبائل الذين أصبحوا حلفاءهم " . (١)

وقد وضعت فرنسا برنامجا لتحقيق وإبراز هذه الشعوبية " حين أصدرت الظهير البربري^(٢) الأول ١٩١٩م ، والثاني ١٩٣٠م ومجملتها أن القبائل ذات التقاليد البربرية يجري عليها الحكم والإدارة بموجب شرعها الخاص وعاداتها أما ظهير (١٦ مايو ١٩٣٠) فقد قضى بإغلاق محاكم الشرع الإسلامي بين البربر على أن ترجع قضاياهم إلى هيئته تؤلف تسمى الجماعة تربط مباشرة بالسلطة الفرنسية . (٢)

ويرى أمين الريحاني أن الظهير وضع لأغراض ثلاثة :

أولا : فصل القبائل البربرية عن المغاربة لغة ودينا وذلك بنشر التعليم الفرنسي فيهم وبالتبشير بالدين المسيحي الكاثوليكي .

(١) الفكر العربي المعاصر في معركة التفريب والتبعية الثقافية الأستاذ / أنور الجندي

ص ٢٢٧ .

(٢) هو عبارة عن وثيقة استقلال البربر عن العرب المسلمين ، والعودة بهم إلى تحكيم عادات وتقاليد القبيلة بدلا من أحكام الإسلام .

(٢) المرجع السابق .

ثانيا : استقلال القضاء البربري ، أو مايسمونه العرف البربري عن الشرع الإسلامى
 وادخاله تدريجيا فى القضاء الفرنسى .
 ثالثا : تملك الفرنسيين أرض القبائل بطرق مشروعه يستنبطونها من عادات البربر وتقاليدهم
 التى تعهدوا أن يحترموها .^(١)

ويتساءل " الريحاني " قائلا فهل فى احلال القضاء الفرنسى محل القضاء العرفى
 كما هى الحقيقة فى التقارير الملحقة بالظهير وهل فى احلال الثقافة الفرنسية محسّل
 الثقافة العربية شىء من الاستقلال البربري ، أو من المحافظة على حقوق البربر التقليدية؟

ثم يجيب بأن المسألة مرتبطة بقاعدة استعمارية هى قاعدة " فرق تسد " وهذا ما
 نطق به بعض الكتاب الفرنسيون : قال " روبرتو " : يوم يصبح فيه أبناء فرنسا أصحاب
 الرأى المطلق فى الشمال الأفرقى فينشأ على أنقاض الإرث الرومانى بساً من وسلام شعب
 فرنسى ويرفرف على شواطئ البحر المتوسط العلم المثلث الألوان هوذا الفوز السذى
 يضمن لنسلنا المتزايد أصقاعا أمينة يلجأ إليها كلما مست الحاجة إلى ذلك .

وقال مارتى (P . Marty) : " ماجئنا هذه البلاد " أفريقيا الشمالية " حبا
 بأهلها ، بل لنجعل من تربتها أرضا صالحة لأبناء فرنسا ، ونعيدها إلى الحضيرة
 اللاتينية كما كانت قبل الغزو الإسلامى " .

وقال جيرو (Guira ud) الذى انتدبته الحكومة الفرنسية لإصلاح العدالة
 التونسية وكان بعدئذ عضوا فى لجنة اصلاح العدالة المغربية : " إن القضاء البربرى
 قائم على الفكرة فى أن البربر مسيحيون فلا يجب أن يخضعوا للشرع الإسلامى " .^(٢)

ويلغ من يقظة شعب المغرب أن عقد مؤتمرا اسلاميا بمدينة فاس فى ٢٢ رجب
 و ٢٢ شعبان عام ١٣٥٠هـ ، وعهد المؤتمر إلى رئاسته بالاحتجاج على موضوع
 الظهير ويطلب الغائه والكف عن الأعمال التبشيرية .

(١) المغرب الأقصى ص ٢٢٨ .
 (٢) المرجع السابق ص ٢٢٩ .

ب - ظهور النزعات القومية

إن بنية دولة الإسلام قامت على الوحدة الشاملة ولقد كانت الدولة الإسلامية في المدينة المنورة حقيقة واضحة للوحدة الإسلامية في أجلى معانيها شطت المهاجرين والأنصار وآخت بينهم أخوة لم تعهد من قبل وكانت هذه الوحدة الشاملة جزءاً من صلب رسالة الإسلام واستجابة لأمر القرآن الكريم : " واعتصموا بحبل الله جميعاً ولا تفرقوا واذكروا نعمت الله عليكم إذ كنتم أعداء فألف بين قلوبكم فأصبحتم بنعمته إخواناً وكنتم على شفا حفرة من النار فأنقذكم منها كذلك يبين الله لكم آياته لعلكم تهتدون " . (١)

ودولة الإسلام الواحدة أساس متين للإسلام وعون للمسلمين في تأدية رسالتهم في الحياة كما أمر الله تعالى يقول الدكتور كليم صديقي : والحقيقة هي أن القومية كانت مجهولة لدى المسلمين قبل نحو مائة عام سواءً كنظرية سياسية أو كشعور شعبي وكان المسلمون على مدى ١٣٠٠ عاماً قبل ذلك يحكمون أجزاءً كبرى من العالم وأنشأوا دولا وإمبراطوريات كبيرة بدون أن يشيروا في غرائز الناس شيئاً يشبه القومية الحديثة ولا بصورة غامضة . (٢)

معنى القومية

اختلف المعرفون للقومية في تحديد مفهوم لها وتعددت تعاريفهم حولها تبعاً لاختلاف نظرتهم إلى الرابطة التي يلتف حولها الناس أو تربط مجموعة منهم وتؤلف من مجموعهم قومية واحدة ولذا يقول الدكتور / محمد محمد حسين :
القومية مصدر صناعي ، مقيس على ما توضع العرب المعاصرون على اشتقاقه بإضافة ياء النسب ، وناء التأنيث لمواجهة الكثرة الغامرة المتدفقة من المصطلحات الحديثة في مختلف العلوم والمعارف الإنسانية المستحدثة وهي ترجمة للاصطلاح الفرنسي Nationalism . (٣)

- (١) سورة آل عمران الآية ١٠٣ .
(٢) المختار الإسلامي ص ٣٠ (من مقال بعنوان) ندوة عالمية حول تأثير القومية على الأمة الإسلامية .
(٣) الإسلام والحضارة الغربية د / محمد محمد حسين ص - ١٩٥ .

وقد شرحت " الإنسيكلوبيدى " ^(٩) كلمة الأمة Nation بما يلى اسم جمع يستعمل للدلالة على كمية كبيرة من الناس الذين يعيشون على قطعة من الأرض داخل حدود معينة ويخضعون لحكومة واحدة ، كما أنها شرحت كلمة الدولة " Etat " بما يلى :

اسم جنس يدل على جماعة من الناس يعيشون معا تحت حكومة واحدة فى حالة سعادة أو شقاء يظهر من ذلك أن " الانسيكلوبيديين " ماكانوا يميزون بين الجماعة التى تؤلف الأمة وبين الجماعة التى تعرف باسم تبعة الدولة ورعاياها ، ونظرتهم للدولة والأمة تستلزم - كما يفهم من التعريفين - اعتبار جميع رعايا الدولة الواحدة أمة واحدة بقطع النظر عما يكون بينهما من فروق واختلاف كما تستلزم أيضا أن الناس الذين يخضعون لدولتين مختلفتين منقسمون لأمتين دون مراعاة لما بينهما من مشابهة كبيرة بل مجانسة تامة . (١)

ويعرف : هانز كهن القومية : بأنها شعور الفرد بالمرء المطلق الموجب عليه نحو دولته القومية ^(٢) ويرى أنها تستعص على التعريف الدقيق وكثير منها يشتمل على عناصر خارجية معينة تميزها عن غيرها من القوميات كوحدة الاصل واللغة ، أو الاقليم أو الوحدة السياسية ، أو العادات والتقاليد أو الدين .

ولكن من الواضح أن وجود القومية أو تعريفها لا يستلزم أى عنصر من هذه العناصر فشعب الولايات المتحدة لا يدعى وحده ومع ذلك فهو يكون قومية ، والشعب " السويسرى " يتحدث بثلاث لغات أو أربع ومع ذلك فهو يؤلف قومية واضحة المعالم ومع التسلسيم بأن العناصر الخارجية ذات شأن كبير فى تكوين القوميات فإن أكرم العناصر لتكوينها هو وجود إرادة حية جماعية فعالة هذه الارادة هى التى نسميها القومية ^(٣) وينبغى أن نعلم أنه ذكر الدين كعنصر للقومية عرضا ، وهو فى الواقع الأساس الذى ساعد على ظهور القومية بأوربا ضعف الكنيسة وبالتالى ضعف التدين فنذ القرن الرابع عشر الميلادى والكتاب يشيرون إلى القومية كبديل عن التجمع حول الكنيسة بمعنى أنه لو كانت الكنيسة تسيطر على نهج المسيح عليه السلام لما كانت أوربا فى حاجة إلى قومية

(٩) الإنسيكلوبيديا : هى دائرة العلوم والفنون الفرنسية ، أنشئت فى القرن ١٨ ثم أطلقت على كل دائرة علوم وفنون (يراجع الضجد فى العلوم ص ٧٢ ، ٧٨) .
(١) ماهى القومية ساطع الحصرى ص ١٥ ط (١) دار العلم للمالين بيروت حذيران يونيو ١٩٥٩ .

(٣٥٢) القومية معناها وتاريخها تأليف هانز كهن ص ١٠٦ بتصرف يسير ، ترجمة أمين محمود الشريف بدون عدد للطبعة مطبعة نهضة مصر بالقاهرة بدون تاريخ .

وكفاها الدين رباطا يوحدھا ، وهو مايقول به : " بويد شيفر " وترجمته ولوأن الكنيسة الرومانية الكاثوليكية لم تفقد قوتها وجاذبيتها لكانت القومية الحديثة أضعف بكثير وأقل انتشارا ما هي عليه الآن وكان من المحتمل أن تظهر دولة عالمية تقوم على أسس ودعائم دينية ولكن الكنيسة لم تعد تحتفظ بالمركز الأول المسيطر على حياة الناس وهذا ما حمل هؤلاء الناس على البحث عن الخلاص في مكان آخر عند الملك وعند الأمة فقد حول بعض الناس الكثير من الحماس والولاء الذي كان يشعر به أسلافهم للكنيسة نحو الأمة^(١) وكان التفكير في القومية كبديل عن الالتفاف حول الكنيسة وانتشرت القومية في أوروبا وأمريكا إبان القرن التاسع عشر بصورة ملفتة للنظر ثم سرت عداواها في آسيا وإفريقيا إبان القرن العشرين للميلاد .

ولقد استعاض الغرب عن الوحدة الشاملة التي تنبع من العقيدة باحلاف عسكرية تظهر قوته ، ثم بوحدة اقتصادية تسد حاجته بينما كانت " القومية " في كل من " آسيا " و " إفريقيا " نكبة حلت بالشعب الإسلامي ، وفتحت باب الشعوبية من جديد ، فأقبلت الإقليمية هي الأخرى تظهر بصورة مخيفة .

أوربا والقومية

كانت هناك بدايات للقوميات في الغرب منذ القرن الرابع عشر وكانت تتمثل فـس الدعوة إلى الإتحاد إلى أن جاء عهد النهوض القومي (١٨٣٠ - ١٨٤٨م) ، وانتهى هذا العهد بعصر انتصار الحرية والقومية والأمر الملفت للنظر أن القوميات في أوربا كان لها ما يبررها

١ - فهي بالدرجة الأولى تخلص من تناقضات الكنيسة وتسلطها المتجبر باسم الدين .

٢ - وهي تجميع لقبائل متعددة تحت شعار قومية معينة فقومية " فرنسا " حققت وحدة لها بواسطتها تمكنت أن تحمي نفسها من عدوان جيرانها ، وقومية إيطاليا كانت بمثابة تحقيق لوحدة إيطاليا على أثر الفشل الذي أصاب الثورات التحررية .

(١) القومية (عرض وتحليل) تأليف / بويد شيفر ترجمة د / جعفر خصباك د / عدنان الحميري ، تقديم / محمد بديع شريف ، ومراجعة حسن على الذنون ، أحمد رفعت البدر أوى ص ٢١٣ بدون عدد للطبعة ، مؤسسة فرانكلين للطباعة والنشر بغداد - نيويورك ١٩٦٦م .

ولما رأى مازيني " Mazzini " (١٨٠٥ - ١٨٨٢ م) الذي يلقبونه برسول الحرية والحركة القومية أن " جمعية الكاروناري " النائرة لا تؤدي إلى تحقيق الآمال القومية فأنشأ جمعية " إيطاليا الفتاة " وجعل شعارها " الله والشعب " فسوى بذلك بين الإيمان الديني والإيمان الوطني وكان قصده من ذلك على ما يبدو أن تقسوم القومية على نزعة دينية عقدية .

فجانبه الصواب لأنه سوى بين الإيمان بالدين والوطن وأرادت ألمانيا أن تجعل قوميتها رداً يجمع ولاياتها في اتحاد واحد فقد كان أمير لكل من سكوتيا وغيره وهتوفر وكل أمير يرفض أن يعترف لغيره بالزعامة ولم تكن القوميات الأوربية كلها تجميع للإمارات فبعضها كان انفصالا من إمبراطوريات يقول الدكتور / محمد محمد حسين : وقد نتجت عن الحركات القومية في أوروبا في القرن التاسع عشر ظاهرتان متناقضتان ، أحدهما يدعو إلى الإنسلاخ من الإمبراطوريات الكبرى ، كالذي حدث في حركات دول البلقان والبلاد العربية حين تداعت إلى الإنسلاخ من الدولة العثمانية ، والأخرى تدعو إلى ضم شتات الإمارات الصغيرة التي يعتقد بناءً على علم الأجناس البشرية الحديث - أنها تنتمي إلى أصول عرقية مشتركة ، كالذي حدث في نشوء الدولتين الألمانية - والإيطالية واجتماع كل منهما في دولة كبرى بعد أن كانت مجموعة من الإمارات الصغيرة المتنافسة . (١)

عناصر القومية

القوميات التي ظهرت في أوروبا وفي البلاد الغربية عامة تكونت في الغالب من مجموعة من العناصر ، أو العوامل المشتركة كالعرق واللغة والتاريخ المشترك والمصالح المشتركة ووحدة الأرض كما يدعى القوميون .

وعلى أرض التجربة ومن الواقع المشاهد ثبت فشل بناء القومية على أي من هذه العناصر ، وقد أثبت عدم صحة قيام القومية على أي من العناصر المذكورة أو مجموعها محمد محمود الصواف حين قال نقلا عن " مازيني " مؤسس القومية الإيطالية : لانستطيع أن نجد في بقعة واحدة من بقاع أوروبا شعبا نقيا خالصا لم يمتزج بسلالات شعبيية أخرى ففرنسا من الأم الحديثة أهلها مزيج من الألمان والسلافيين والرومان وهذه

(١) الإسلام والحضارة الغربية ص ١٦٥ .

النظرية تنطبق على أكثر الشعوب بما فيها الشعب العربي فإنه بعد الفتح الاسلامي اتصل العرب بالفرس والروم والترك وغيرهم من شعوب العالم . (١)

ولم يكن عنصر اللغة هو العنصر الأساسي للوحدة القومية فالهند يتكلم أهلها بأكثر من ثلاثمائة لغة تختلف بعضها عن البعض الآخر اختلافاً أساسياً بحيث لا يستطيع أحدهم التفاهم مع الآخر ، ولا بد من مترجم بينهم ومع ذلك فسكان الهند شعب واحد وحكومة واحدة وكذا الحال في " الباكستان " فاللغات الأصلية فيها خمس لغات عدا اللغات الفرعية وهي أمة واحدة وشعبها شعب واحد .

كما نجد " أمريكا " و " إنجلترا " تتكلمان اللغة الإنجليزية ذات الأصول والقواعد والاشتقاقات الواحدة ومع ذلك فهما شعبان مختلفان وأتان متباينتان فلم تجمعهما اللغة الواحدة ولم تربط بينهما قومية واحدة لاشتراكهم في اللغة الواحدة ، والقائلون بأن التاريخ المشترك يكون الوحدة ، يرد عليهم بأن التاريخ يصنعه الرجال ، وكثيراً ما قامت أم بأعمال جسام .

وسجل التاريخ لتلك الأمم الانتصار الذي جاء نتيجة الجهد الموحد فإذا انتهت المهمة التي من أجلها كان الاتحاد ذهب كل إلى وجهته ، وفي الحرب العالمية الأولى قاتلت " ألمانيا " دول الحلفاء إلى جانب " تركيا " وفي الحرب العالمية الثانية اشتركت أمريكا وبريطانيا وروسيا سوية في محاربة ألمانيا النازية وعند انتهائها الحرب بدأ الصراع الرهيب بين هذه الدول فكان تجمعها لدرء الخطر ، أو لجلب المصالح وانتهى بتأدية الدور والذين يجعلون من الأرض رباطاً يصددهم الواقع فالأرض العربية سكنتها شعوب مختلفة متباينة في كل شيء الآشوريون ، والفينيقيون والفراعنة كل هؤلاء جميعاً عاشوا على الأرض العربية التي نسكنها نحن اليوم وهم شعوب مختلفة بقايا بيننا ، ولكننا لانشعر أبداً بما يربطنا ويشدنا إلى همدنا الشعوب .

ونرى الدول التي تربطها مصالح مشتركة متباينة في كثير من الأحوال .
والخلاصة : أنه يظهر ما تقدم أن نظرية العرق ، واللغة والتاريخ ، والأرض ، -
والمصالح المشتركة كلها لاتصلح أساساً ولا قواعداً للفكرة القومية ، والفكرة القومية نفسها لاتصلح أساساً لوحدة الأمة العربية في هذا الزمن والذي يسود الشعوب وبجسمها بينها ويصنع منها أمة واحدة إنما هو العقائد ، والحرب منذ القدم عقائدية وقد انتهت

(١) المخططات الاستعمارية لمكافحة الإسلام ص ٢٣ ، ٢٤ .

المبشرون والدعوة القومية

حاول المبشرون ومن يسير في ركابهم إثارة النعرات القومية من جديد في عالم الإسلام • فلقد فكر أعداء الإسلام من الفرنج في سعة رقعة البلاد الإسلامية • وتقدم أتباعها • وسريان دعوة الإسلام في أرجاء الأرض في فترة وجيزة • وعرفوا أن أسباب رفعة المسلمين وعلو مكانتهم وسر قوتهم هو التمسك بالدين والالتفاف حول عيسى ؑ الإسلام التي جمعت المسلمين في المشرق والمغرب قلبا وقالبا • فكانت وحدتهم نقطة الانطلاق والنصر مما أفاظ أعداء الإسلام • فأجمعوا أمرهم في صورة صليبية حديثة تتحرك من منطلق فكري معاد للمسلمين • وترسم الخطط لإزالة الترابط الإسلامي وتقطيع أوصال أمة الإسلام • وسلك أعداء المسلمين طريق التفرقة بإثارة النزعات العصبية وبعث مايسمونه بالقومية علما بأن الإسلام قضى على هذه النزعات ودفن أمثال هسذ القوميات وتبرء من كل من يريد الانشقاق لإمة الإسلام أو يفعل ذلك فعن أبي هريرة رضي الله عنه عن النبي " صلى الله عليه وسلم " أنه قال : من خرج من الطاعة وفارق الجماعة فمات مات ميتة جاهلية ومن قاتل تحت راية عينية يَغْضَبُ لِعَصْبَةٍ أو يَدْعُو إِلَى عَصْبَةٍ فقتل فقتله جاهلية ومن خرج على أمي يضرب برها وفاجرها ولايتحاشى مسنها ولايفي لذي عهد عهده فليس مني ولست منه • (٢)

واستجاب اتباع محمد صلى الله عليه وسلم لهذه التعاليم فعاشوا أخوة متحابين يربطهم الإيمان برباطه المتين • وعز على أعدائهم أن يتآلم المسلم لألم أخيه المسلم أيا كان لونه ووطنه يقول : محمد محمود الصواف :

ولكن الغرب قرر احياء هذه العصبيات • وبذل الجهد والمال وبث الرجال من وكلائه في ديار الإسلام حتى يعملوا على نشر هذه العاطفة القومية التي من شأنها أن تبعد المسلم العربي عن أخيه المسلم الأعجمي وتشر بينهم هذه العصبية التي نهى

(١) يراجع المخططات الاستعمارية لمكافحة الإسلام من ص ٢٣ - ٢٩ •
 (٢) صحيح مسلم بشرح النووي ج ١٢ ص ٢٣٨ • ٢٣٩ " كتاب الإمارة - باب وجوب ملازمة جماعة المسلمين عند ظهور الفتن وفي كل حال وتحريم الخروج من الطاعة ومفارقة الجماعة •

عنها الرسول صلى الله عليه وسلم وحاربها الإسلام " ليس منا من دعا إلى عصبية " (١)
 لكن الاستعمار وعملائه أرادوا الشر لعالم الإسلام فأشار الاستعمار القوميـة
 الطورانية في تركيا والقومية الفارسية في إيران ، والقومية العربية في البلاد العربية
 والقومية البربرية في المغرب ، والقومية الباكستانية في باكستان ، والقومية الجاوية في
 إندونيسيا ، وكل هذه النعرات وغيرها في ديار الإسلام رعاها الاستعمار وغذاها
 رجاله وأعوانه ليهدم بها بنيان الإسلام الشامخ ويمزق شمل المسلمين ويشتت وحدتهم . (٢)
 وما يؤسف له أن يلتقط بعض المثقفين أشياع الفكر الغربي فكرة القومية ويرددونها
 ويفلسفونها كل على حسب هواه تقليدا للغرب واقتداء به في كل شئ .

فكرة القومية عند الأتراك

المتتبع لنشوء الفكرة القومية عند الأتراك العثمانيين يرى أن الأتراك العثمانيين
 كانوا على علاقة وثيقة بالأمة العربية فلقد كانت دولة الخلافة العثمانية تحكم معظم الأمة
 العربية وكانت دولة إسلامية بكل ماتحمله الكلمة من معنى .

" كان الأوربيون يسمونها " تركيا " ولكنها هي نفسها ما كانت تتلقب " التركية "
 أبدا بل كانت تسمى نفسها على الدوام " الدولة العليا العثمانية " (٣) . (٤)

وكان المسلمون في جميع الأقطار العربية يجلبون السلطنة لما تقدمه للإسلام من
 تفضيحات يقول ساطع الحصري : والسبب في ذلك يعود إلى تاريخ نشوء السلطنة
 وكيفية تأسيسها ، فمن المعلوم أن الدولة العثمانية كانت في بادئ الأمر إمارة من
 الإمارات التابعة إلى الدولة السلجوقية ثم انفصلت واستقلت عندما مات آخر سلاطين

(٢٤١) المخططات الاستعمارية لمكافحة الإسلام ص ٢١ ، ١٨٢ .

(٣) سميت " بالدولة العليا العثمانية " نسبة إلى مؤسسها وهو السلطان عثمان - وذلك
 في أواخر القرن السابع الهجري (الثالث عشر الميلادي) وقد استقر له ولذريته
 الحكم في هذه السلطنة ، (انتشار الإسلام وأشهر مساجد المسلمين في العالم
 محمد كمال حسين ص ٩٤ ط (١) طبع دار التراث العربي بالقاهرة ١٩٧٦ م .

(٤) محاضرات في نشوء الفكرة القومية (أبو خلدون ساطع الحصري) ص ١١٣ ط (٢)
 (أقيمت هذه المحاضرات في قاعة الجمعية الجغرافية بالقاهرة بدعوة من كلية الآداب

السلجوقية ، وهذه الإمارة كانت تتاز عن سائر الإمارات التي انفصلت عن الدولة السلجوقية بموقع جغرافي هام ، إنها كانت مشاخرة لحدود الإمبراطورية البيزنطية الهرمة من نواحيها الغربية من الدردنيل فكان أمامها مجال واسع للفتوحات على أساس " غزو بلاد الكفر " والجهاد في سبيل الإسلام وكلما كانت تفتح مدينة من المدن البيزنطية كانت تتلقى من سائر أمراء المسلمين رسائل التهاني والتبريك لأنهم كانوا يعتبرون هذه الفتوحات بمثابة توسيع حوزة الإسلام ونشر رايته بين الأنام . (١)

وسا يدل على الوفاق بين مسلمي دولة الخلافة في ذلك الحين أنهم كانوا يحرصون على استعمال اللغة العربية في مكاتباتهم ، ويعتبرون لفظة " تركيا " مرادفة للعامية وكان الكتاب والمؤرخون يعتبرون التاريخ العثماني جزءاً متسا لتاريخ الإسلام ، وينظرون إلى السلاطين العثمانيين كأخلاف لسلفهم من الخلفاء الأقدمين من الراشدين فالأمويين إلى العباسيين وسلاطين الأتراك لم يرغبوا في الانتساب إلى التركية لأن كلمة التركية كانت في عرف رجال الدولة مرادفة للعامية والبداية وبعض المؤرخين عندما يضطرون إلى ذكر كلمة أترك كانوا يردفونها بتعبير " بي إدراك " بمعنى المحرومين من الإدراك .

هذا واللغة الرسمية ماكانت تنسب إلى التركية بل كانت تنعت بالعثمانية فانهم يقولون " لسان عثمانى " بمعنى اللغة العثمانية وصرف عثمانى " بمعنى الصرف العثماني " وأديبات عثمانية بمعنى الآداب العثمانية .

وذلك لأن الكتاب والأدباء كانوا يكترون من استعمال الكلمات العربية والفارسية وكانوا يعتبرون القواميس العربية والفارسية ملكاً مباحاً ومشاعاً يسوغ لهم أن يقتبسوا منها ماشاءوا من الكلمات لإيجاد قوافي طريفة في أشعارهم ، أو ابداع عبارات رنانة في كتاباتهم (٢) ، وظل الأمر في السلطنة العثمانية على هذا الوضع كل شيء فيها يدعى بالعثماني أو الإسلامي ، وفكرة القومية بعيدة عن خاطر رجال الدولة ومفكرى الأمة ، وسواد الشعب ، حتى جاء العصر الذي عرف في التاريخ العثماني باسم عهد التنظيمات وخلالها ظهر دعاة القومية الطورانية ، ودارت الاتجاهات داخل السلطنة العثمانية في القرن التاسع عشر في ثلاث محاور متباينة : واحد يؤيد الجامعة العثمانية العثمانية بوضعها الراهن ، وآخر يحض على إقامة جامعة إسلامية ، وثالث يدفع

(١) المرجع السابق ص ١١٣ ، ١١٤ .

(٢) محاضرات في نشوء الفكرة القومية ص ١١٦ ، ١١٧ بتصرف .

الشعب دفعا إلى القومية الطورانية ، وساعدت الحوادث على بروز الاتجاه الثالث
فقد قيل أن الحرب الكبرى الماضية قضت على الأولى ، " ومصطفى كمال " عززل
الثانية عن تركية فلم يبق إلا الثالثة وهذه النزعة نفسها تحولت إلى نزعة تركيية
بدل أن تكون طورانية . (١)

وكان لأفكار دعاة الطورانية أثر ملموس في بروزها على سبغ الأحداث وفي مقدمة
الدعاة إليها " ضياء كوك ألب " الذي يقول عنه السيد أبو الحسن على السحيسني
الندوي : إن " ضياء كوك ألب " دعا بكل قوة وصراحة إلى سلخ " تركيا " من ماضيها
القريب ، وتكوينها تكوينا قوميا خالصا ، وإيثار الحضارة الغربية على أساس أنها امتداد
للحضارة القديمة التي ساهم الأتراك - على زعمه - في تكوينها وحراستها . (٢)

فهو يرى أن هناك عصرا طورانيا سابقا للعصور القديمة وأن هذا العصر
الطوراني عصر أجداده الأتراك الذين سكنوا آسيا الوسطى وكانت لهم حضارة رقاها
الأتراك المسلمون ثم نقلوها إلى الأوربيين .

ومن هنا عاوده الحنين إلى الحضارة الغربية على أساس أنها من صنع أجداده
والتاريخ لم يثبت هذا التوهم الذي قال به هو ورفاقه الذين نبذوا فكرة الجامعة
الإسلامية واستبدلوها " بفكرة الجامعة الطورانية المبنية على التأليف بين الناطقين
باللهجات التركية أولا ثم تكوين اتحاد حلفي منهم ومن الأمم التي أصلها طورانسي
مثل المجر " هنغاريا " " والبلغار " و " فنلندا " فهو يرى الاتفاق مع هؤلاء طبيعيا
ومفيدا أكثر من فكرة الجامعة الإسلامية . (٣)

واستطاعت القلة المتأثرة بالتعاليم والحضارة الغربية المادية أن تجذب إليها من
شباب تركيا الذين لا يحملون عداوة للإسلام لكنهم في نفس الأمر وقعوا تحت تأثير دعاة
القومية ولذا يقول شيخ الإسلام بدولة الخلافة العثمانية مصطفى صبري : وبالرغم من أن

(١) السروية في ميزان القومية نقولا زيادة ص ٥٢ بدون عدد للطبعة طبع دار العلم
للملايين بيروت ١٩٥٠م بتصرف .

(٢) الصراع بين الفكرة الإسلامية والفكرة الغربية ص ٤١ ط (٣) مطبعة التقدم بالقاهرة
١٣٩٧هـ = ١٩٧٧م .

(٣) الأسرار الخفية وراء إلنا الخلافة العثمانية (دراسة حول كتاب " النكير على
منكري النعمة من الدين والخلافة والنعمة لشيخ الاسلام مصطفى صبري تقديم

د / مصطفى حلمي ص ١٧٢ و ١٧٣ .

الداعين إلى الجامعة الطورانية كثيرون فإن الذين يضررون العداوة منهم للإسلام أقلية غير أننا نقول بكل أسف أن هؤلاء لم يكونوا موجودين من قبل نصاروا الآن موجودين وأن عددهم في ازدياد ولهم تأثير لا يمكن إنكاره وإذا كان هذا التأثير ليس هو كسل شيء في تركيا فإنه إذا لم يقاوم ، وإذا لم يقف عند حد سيكون له شأن غير شأنه الآن فهم يعتبرون الدين مظهرًا من مظاهر القومية العربية ومفخرة من مفاخرها ورجال الإسلام هم أمجاد الأمة العربية .

أما الترك فهم في نظر هؤلاء لاعلاقة لهم بكل ذلك وخير لهم أن يحيوا ذكسرى عقائد الجاهلية التركية كالوثن التركي القديم " يوزقورت " (الذئب الأبيض) ولهذا الوثن أناشيد يتزمنون بها وهو مصور على بعض طوابع بوسطة حكومة أنقرة . (١)

وانكشف أمر الطورانيين ، ورأى الجميع أن الطورانية في أجمل صورها خضوع لغير الله تعالى وعودة للجاهلية بما فيها من تمجيد للأصنام ، وحب للأوثان يقبول هانزكوهن ماترجمته : وأضحى شخصية وضعت أسس القومية التركية في الربع الأول من القرن العشرين كان هو " ضياء كوك ألب " وقد تحول من العثمانية إلى التركية ، من مجموعة من الشعوب التي تعيش تحت الحكم العثماني والأخوة في الإسلام إلى وحدة الجنس والثقافة المفترضة في كل الشعوب التي تتكلم التركية وتعتبر " طوران " (تركستان في آسيا الوسطى) وطنهم المشترك .

وقد كتب إحدى قصائده " إن الشاعر التي تنبض في دمي هي صدى ماضي أنى لا أقرأ عن الأعمال المجيدة لاسلافى في صفحات مزقة صفراء متربة من التاريخ ، ولكن في الدم الذي يجري في عروقي وشخصيات " أتيليا " (*) وجنكيز خان (*) البطولية لاتقل

(١) المرجع السابق ص ١٧٣ ، ١٧٤ .

(*) أتيليا Attila ملك الهون (٤٣٢ - ٤٥٣ م) والهون أقوام أسيوية جاءوا من " سيبيريا " أو من أواسط القارة الآسيوية (منغوليا) وقد انفرد أتيليا بحكمهم عام ٤٣٤م وغزا الإمبراطورية البيزنطية عام ٤٤١م وهاجم " غاليا " وهي البلاد الشاملة لـ (فرنسا - بلجيكا - وإيطاليا الشمالية) وقد اجتاح مدن إيطاليا دون أن يمس روما ٤٥٢م ، (يراجع المنجد في العلوم ص ٢٢ ، ٥٠٢) .

(*) جنكيز خان (ابن يشوكي) (١١٦٧ - ١٢٢٧م) منسب الإمبراطورية المغولية التي انتشرت في العالم ولد في إقليم دولون بلدق (بلاد الروس) وكان اسمه الأصلي تيموجين هز بفتوحاته أركان الدول جميعا فيما بين الصين والبحر الأسود . (يراجع المرجع السابق ص ٢١٩) .

ضخامة عن الإسكندر وقبصر .

وأدنى مع ذلك إلى قلبي أوكوزخان وهو شخصية مغمورة غامضة في التاريخ ومسح ذلك فهو يعيش في قلبي وينبض في عروقي بكل مجده وعظمته و " أوكوزو " هو الذي يفرح قلبي ويوحى لي بأن أهتف بفخر أن تركيا ليست وطن الأتراك ولا التركستان أنها الأرض الإبعد من ذلك امتدادا إنها طوران الخالدة . (١)

وانطلق " ضياء كوك ألب " نحو الغرب مقلدا إياه في مظاهر خادعة ، وصور براءة في طريقة المأكل ، واللبس ، والزينة ، واللهو ، في الوقت الذي تحلل من تعاليم الإسلام وسنة سيدنا محمد عليه الصلاة والسلام .

يقول شيخ الإسلام مصطفى صبرى : وهذا الرجل وأمثاله يعتقدون أن الديسن الإسلامي هو عبارة عن احتلال عرسي بسط سلطانه على الترك ودخل بيوتهم وجعل لنفسه سيادة على نفوسهم ومن الواجب الخلاص منه بأي حال ويقولون إن الوضوء وسائر القواعد الإسلامية وضعت لأم تسكن البلاد الحارة والمعتدلة أما الترك وأمثالهم من أبناء الأمم الباردة فلا تلائمهم هذه القواعد . (٢)

ومضى في طريق " ضياء كوك ألب " مصطفى كمال وكان هذا الرجل قد تعلم فسي المدارس الفرنسية منذ صغرة فلما خرج منها كان يؤمن بأربع نظريات :

- ١ - أفضلية نظام " الدولة اللادينية " .
- ٢ - تقديس المادة واعتبارها أساسا للعلاقات الدولية .
- ٣ - اعتبار " فرنسا " وأنظمتها ، أمثلة عليا جديدة بأن تقلدها الشعوب .
- ٤ - الإزدراء بالحضارة العربية وانكار فضلها على الإنسانية (٣) ، ولذا احتقر ماضي تركيا العثماني والإسلامي ، وجنح في رغبته إلى الغرب مرتيا في أحضانه ، وكما كتب " خليل اينالكيك " الأستاذ بجامعة أنقرة قائلا : كان انتصار " مصطفى كمال " هو انتصار " التخريب " في أكثر ما فهم من أشكاله فهما جذريا كانت الدولة التي أصبحت جمهورية منفصلة تماما عن الدين وألغى الإسلام بوصفه نظاما سياسيا وأصبح التعلیم

(١) عصر القومية تأليف هانز كوهن ترجمة عبد الرحمن صدقي ومراجعة مصطفى حبيب ص - ١٥٠ .

(٢) الأسرار الخفية وراء إلغاء الخلافة العثمانية ص - ١٧٣ .

(٣) المغرب المسلم ضد اللادينية إدرس الكتاني ص - ٤٦ ، ٤٧ بدون عدد للطبعة مطبعة الجامعة بالدار البيضاء ١٣٧٨ هـ = ١٩٥٨ م .

والقانون والأدب عصريا وغربيا تماما ونزعت من اللغة كل ارتباطاتها التقليديــــة
 " العربية أو الفارسية " وكانت تكتب بالحروف اللاتينية بدلا من الحروف العربية واستبعد
 كل مايمت للإسلام بصلة وصارت تركيا مثلا للقومية التي قطعت كل روابطها بماضيها غير
 الأوربي^(١) فسلخها " أتاتورك " من جلدتها وعراها من شوها الأصيل .

وما قام به مصطفى كمال بعد الحرب العالمية الأولى إنما كان تطبيقا صريحا لدعوة
 " ضياء كوك ألب " الذي دعا إلى إلغاء المشيخية الإسلامية ، والمحاكم الشرعية ، والمعاهد
 الدينية ، وتأسيس مدرسة للإلهيات فى الجامعة وإلغاء نظارة الأوقاف ، بعد أن فرق
 بين الخلافة والسلطنة وعرف الأولى بأنها الإمامة الكبرى وبأنها رئاسة جميع الأئمة الذين
 يصلون بالمسلمين فى جميع أنحاء الإسلام وهذا بعض ماورد فى قانون ٨ نيسان ١٩٢٤م^(٢) .
 يضاف إلى ذلك الدعوة إلى السفور ، والحملة الشعواء على الحجاب ووصفه بأنه عبادة
 عربية ، والتطاول على اللغة العربية والأدب وكل الأخلاق الإسلامية ، والمواظب الحسنة
 والعادات الاصيلة القويمة على اعتبار أنها لاتتمشى مع الأخلاق والعادات التركيسية ،
 وذلك فى الوقت الذى اقتبس فيه سفاسف الأمور من الغرب على اعتبار أنها قســــة
 التحضر والرقى والتقدم .

بدء الاستتراك وتمسأه

حركة الاستتراك بدأت فى اللغة أولا ، وانتقلت إلى الأبحاث التاريخية والأدب فقد
 وضعت الأدبية التركية المشهورة " خالدة أديب " رواية كبيرة عنونها باسم " الطوران
 الجديد " وتخللت فيها أبطال الرواية يرتلون هذا النشيد : أيها الطوران الجديد
 أيها القطر الجليل ! أرنأ أين السبيل إليك .^(٣)

وجريان اللفظ على ألسنة الناس ، وسعى القوميين الى تعميق مفهومه وبالتقليد
 الأعس تحول الاستتراك من مرحلة إلى أخرى حتى صارت الدولة تسمى باسم الحركة
 " تركيا " فى النهاية .

وهو ماتوصل إليه " ساطع الحصرى " وعبر عنه بقوله : إن الفكرة القومية عند الأتراك
 العثمانيين بدأت أولا كحركة لغوية أدبية ، ثم صارت تظهر فى الأبحاث التاريخية

(١) عصر القومية ص ١٥٣ بتصريف يسير .

(٢) اليقظة الإسلامية فى مواجهة الاستعمار ص ٣٩ ، يراجع تركيا الحديثة محمد عزه دروزه
 ص ٧٢ مطبعة الكشاف ببيروت ١٣٦٥ هـ = ١٩٤٦م .

(٣) محاضرات فى نشوء الفكرة القومية ص ١٤٥ .

وبعد ذلك انتقلت إلى ميادين الحكم والسياسة ، وإذا سمينا حركة القومية التركية بالاستتراك جاز لنا أن نقول : إن تيارات القومية التركية عند الأتراك العثمانيين - بدأت باستتراك اللغة ثم انتقلت إلى استتراك التاريخ وانتهت في آخر الأمر إلى استتراك الدولة . (١)

وينبغي أن لانغض الطرف عن الدور الأول لمفكرى القومية الغربية في هذه الحركة الاستتراكية فهم الموجه الأول لها ، والمحرك الأساسى لدعاتها ويرى " لوتسرف توماس " أن هذه الدعوة الطورانية نزعاً عاطفية أكثر منها حقيقة علمية ، ويجب أن نقول إن - القومية التركية ليست في الواقع سوى تقليد للقومية الغربية في كثير من وجوهها ، وأن الدافع الحقيقى لنشأة القومية التركية هو إحساس هذه القلة المثقفة بأن القومية ستكسون رباطاً يجمع ماتبقى من أوصال مفككة للإمبراطورية التركية التي لم يكن لها أمل في أن تعيش إلا إذا أخذت بأساليب الحكم والإدارة الأوربية .

وهكذا يمكن القول إن هذا التيار قد شق طريقه منذ عام ١٨٦٥م حتى تبلور عام ١٩٠٨م في نظام حكم وفي عام ١٩٢٤م في الانقلاب الكمالى وأنه كله كان امتداداً طبيعياً للمدرسة الغربية التي كانت تعلن بأن الطريق الوحيد للدولة العثمانية في مواجهة التخلف والضعف ومرحلة الجمود لن يحقق إلا ببلوغ نهاية الطرف الآخر من الاتصال بالحضارة والفكر الأوربي - انتقالاً من مفهوم الوحدة الإسلامية إلى القومية الطورانية المتعصبة للأجناس ومن الفكر الإسلامى إلى الفكر الغربى ومن اللغة ذات الحروف العربية إلى اللغة ذات الحروف اللاتينية . (٢)

مدلول القومية العربية

لما كانت القومية العربية أبرز القوميات التي نشأت في بلاد الإسلام وتحيرت المفاهيم في مدلولاتها ما جعل الدكتور : محمد محمد حسين يقول :

وكان المقصود بها في كل الأحوال هو الصفات الجامعة لذلك الجنس من الناس المسمى عند المعاصرين بـ " العرب " على خلاف ما بين الناس في تصور مدلول هذه الكلمة وفي مقومات ذلك الجنس .

(١) المرجع السابق ص ١٢٢ .

(٢) اليقظة الإسلامية في مواجهة الاستعمار (منذ ظهورها إلى أوائل الحرب العالمية الأولى) ص ١٠٤ .

فالمحافظون من دعاة القومية العربية يرون أنها فرع من التصور الإسلامي ، وكل ما في الأمر أنه خاص بالذين يتكلمون العربية من المسلمين الذين تتجاوز مساكنهم والذين تكونت منهم الدولة الإسلامية أول الدول التي ضمتها الخلافة الإسلامية منذ ظهور الإسلام أما المتفرنجون من دعاة القومية العربية ، فهم يستمدون تصورهم من غسلة القوميين عند مفكرى الغرب ، ولا يقيمون وزنا لقديم العرب الإسلامى الذى حدد شخصيتهم ولا يرتبطون بالسمات التاريخية لهذه الشخصية .^(١)

والقومية العربية يتسع مدلولها باتساع كلمة عرب وهذا من وجهة نظرنا فكلمة عرب بمعنى الإسلام تشمل المسلمين فى كل مكان ، وسنعرض مدلول الكلمة ببعض التفصيل .

" مدلول كلمة عرب "

كلمة " عرب " كانت تطلق قبل الإسلام على سكان الجزيرة العربية التى يحدها من الشمال (العراق والشام بما فيها الأردن) والتى يحيط بها من الشرق الخليج العربى (الذى كان يسمى الخليج الفارسى) والمحيط الهندى ومن الجنوب خليج عدن ، ومن الغرب البحر الأحمر من العرب .^(٢)

وتشمل هذه المنطقة : المملكة العربية السعودية - دول جنوب شبه الجزيرة العربية والخليج العربى - سلطنة عمان ، دولة الإمارات العربية المتحدة (إمارة أبو ظبى - دبی - الشارقة - رأس الخيمة - الفجيرة - عجمان - أم القوين) دولة البحرين - دولة الكويت .

وسكان هذه المنطقة العربية هم الجنس العربى الأصيل الذين تركوا ميراثا هائلا فى اللغة العربية والبلاغة والأدب والشعر والنثر لا يضاها - وهذا الميراث الهائل - زاده القرآن بها ، وكشف عن محاسنه وهذب منه ما يحتاج إلى تهذيب فى بلاغة وأدب ، لا يحاكي كما كانت السنة النبوية الكريمة اثرا ، لادب العرب من أوتى جوامع الكلم واختصر له الكلام اختصارا " صلى الله عليه وسلم " فكننت بما يحتاج إلى تكمية ، وقاض أديبها بما دعت إليه من مكارم الأخلاق ، قومت الإعوجاج ، وحصنت التقاليد القومية فسرادت أمة العرب بالقرآن الكريم والسنة النبوية المطهرة حسنا ، صفاء وجلدا وقوة فى الحق

(١) الإسلام والحضارة الغربية ص - ١١٢ .

(٢) يراجع المرجع السابق .

ونصرته ودفاعا عن المحامد وكانت لقبائل العرب من سكان الجزيرة العربية هجرات ورحلات قبل بعثة سيدنا محمد صلى الله عليه وسلم وبعدها تعدو فيها نطاق الجزيرة العربية اندمجوا بسكان البلاد التي رحلوا إليها ونقتطف من كتاب " العبر وديوان المبتدأ والخبر " لابن خلدون بعض أثمار من قبائل عربية رحلت إلى إفريقيا وبلاد المغرب العربي حيث يقول :

١ - ثم ترجع إلى ذكر المنتقلين من هذه الطبقة إلى إفريقيا والمغرب فنستوعب أخبارهم لأن العرب لم يكن المغرب لهم في الأيام السابقة بوطن وإنما انتقل إليهم في أواسط المائة الخامسة أفريق من بني هلال وسليم اختلطوا في الدول هنالك ، وكانت آخر مواطنهم برقة وكان فيها بنوقرة بن هلال بن عامر ، ولما أجاز بنو هلال وسليم إلى المغرب خالطوهم في تلك المواطن ثم ارتحلوا معهم إلى المغرب .

٢ - فيما بين برقة ، والعقبة الكبيرة ، والإسكندرية على التوالي أولاد سلام ، وأولاد مقدم ، وأولاد قائد .

٣ - حتى محارب ويقال إنهم من جعفر بن كلاب وقبيلة رواحه التي تنتمي إلى آل زيد ، ومسكنهم الواحات من بلاد القبلة .

٤ - يوجد فيما بين الإسكندرية ومصر قبائل عربية كثيرة ومتنوعة ومنهم من ينتقل في نواحي البحيرة .

٥ - يوجد في " الصعيد " الأعلى من أسوان وماوراءها إلى أرض النوبة السى بلاد الحبشة قبائل متعددة ، وأحياناً متفرقة كلهم من جهينة إحدى بطون قضاة والذين يلون أسوان منهم يعرفون بأولاد الكنز كان جدهم كنز الدولة وقد نزل معهم في تلك الأماكن من أسوان إلى قوص بنو جعفر بن أبي طالب ويعرفون بالشرفاء الجعافرة . (١)

وفي كتاب الاستقصاء لأخبار دول المغرب الأقصى للسلاوي وهو مؤرخ معاصر استمر كتابه إلى سنة ١٣١٣ هـ أخبار كثيرة عن القبائل العربية التي تدفقت على

(١) كتاب " العبر وديوان المبتدأ والخبر في أيام العرب والعجم والبربر ومن عاصرهم من ذوي السلطان الأكبر " ويسمى الكتاب (تاريخ ابن خلدون) " عبد الرحمن بن خلدون المغربي " ج ٦ ص ٤ - ٦ طبعة بولاق ، ويراجع كتاب : العرب والعروبة محمد عزة دروزه ج ٣ ص ١٦ - ١٨ بدون عدد للطبعة طبع دار اليقظة العربية للتأليف والترجمة والنشر - بمصر ١٩٥٩ م .

المغرب الأقصى وانتشرت في أرجائها وماكان من نشاطها ومشاركها في الأحداث التي كانت تقع في عهود دول هذا المغرب الأولى . (١)

وقد ذكر القلقشندي في كتابه " صبح الأعشى " عن العرب العاربة وهم بنسو قحطان ، والمشهور منهم شعبان

أ - جُرهم : وهم بنو جرهم بن قحطان .

ب - يعرب وهم بنو يعرب بن قحطان .

وهم أصل عرب اليمن ، والقحطانيون ينتسبون إلى قبيلتين قبيلتا حمير ، وكهلان

ولدى سبأين قحطان وتفرعت من حمير " قبيلة قضاة " ومنها فروع " بصر " وفروع قضاة

السبعة المذكورة في " صبح الأعشى " هي بلي ، وجهينة ، وكتب ، وعذرة ، وسهرا ،

ونو نهد ، وجرم ، والأربعة منها بقايا في مصر .

- قبيلة بلي : ولهم بقايا بالديار المصرية بصعيدها الأعلى ، وبقايا بالحجاز وغيرها .

- ومثلها قبيلة جهينة .

- وقبيلة عذرة : ولهم بقايا بالدقهلية والمرتاحية من الديار المصرية ، وبقايا بالشام .

- قبيلة سهرا : وهم منتشرون ما بين بلاد الحبشة وصعيد مصر .

- قبيلة " بنى كلب " ينزلون دومة الجندل ، وتبوك ، وأطراف الشام ، ومنهم فروع

حول القسطنطينية ، وشيزر وحلب .

- قبيلة " بنى نهد " وكانت منازلهم باليمن ، وكان منهم طائفة بالشام .

- قبيلة " جرم " وهم من فروع طى ومنهم ببلاد غزة من الشام ، ودخلت طائفة منهم

مصر . (١)

فلما ظهر الإسلام ، وانتشرت الفتوحات الإسلامية بالتدرج والتوالي في شبه الجزيرة

العربية ، وباحولها فكانت غزوة مؤتة سنة ٨ هـ ، ثم غزوة تبوك سنة ٩ هـ والتي انتهت

بصالحه صاحب أيلة (العقبة اليوم) على الجزيرة وحدثت واقعة اليرموك سنة ١٣ هـ في

خلافة سيدنا أبي بكر " رضی الله عنه " وقد توفي أثناءها قبل أن يتحقق النصر

للمسلمين ، وتوالت فتوحات عمر بن الخطاب في العراق ومصر وما وراءها ثم في خلافة

سيدنا عثمان ومن بعده .

(١) العرب والعروبة محمد عزه دروزه ص ٣٥٣ .

(٢) يراجع صبح الأعشى للقلقشندي ج ١ من ص ٣١٥ - ٣١٧ ، العرب والعروبة

ج ٣ ص ١٩ - ٢١ .

وتتابعت هجرة القبائل العربية إلى الأمصار المفتوحة فمضم من طابت له الحياها فاستقر في موطنه ومنهم من استمر غازيا مع الجيوش الفاتحة ، ومنهم من هاجر طلبسا للأمرأ الذين أرادوا أن يتقوا بهم كما حدث في ولاية " الوليد بن رفاعه " على مصر في خلافة هشام بن عبد الملك الأموي حين استقدم القيسيه ومنهم من هاجر التماسا لسعة العيش في هذه البلاد .

ولما كان العرب يعترفون بأنسابهم ، حافظوا عليها فلم يختلطوا بغيرهم من أهل البلاد المفتوحة ، فظل اطلاق " العرب " في عهد الدولة الأموية على من قسدم من شبه الجزيرة العربية إلى البلاد المفتوحة في مقابل اسم (الموالى) الذي يطلقه العرب على غيرهم من أجناس البلاد المفتوحة ، ويستثنى من ذلك بلاد الشام والعراق التي بدأ اختلاط العرب فيها بأهل البلاد منذ الفتح ، لانتشار العنصر العربي فيها من عهد بعيد قبل الإسلام ، فضلا عن انتقال عاصمة الخلافة إليها في عهد الأمويين ثم العباسيين . (١)

وبازدياد الانتشار الإسلامي ، ازداد معه انتشار لغة القرآن الكريم وتبادل أهل البلاد الحديث بها مع الفاتحين فحصل ارتباط وامتزاج زاد بتوالي السنين ، وكثر الزواج والتسرى من ناحية أخرى بين العرب بغير العربيات في العامة والخاصة ، حتى أصبح الخلفاء في أواخر الدولة الأموية ، من بعد الوليد بن يزيد وفي سائر الدولة العباسية من بعد الأميين بن الرشيد من أمهات غير عربيات .

وزاد على مر الأيام عدد الفقهاء ، والشعراء ، والمشتغلين بالعلوم العربية ، والذين يشغلون المناصب الخطيرة الشريفة من غير العرب ، بل سادت عناصر غير عربية وتسلطت على الدولة منذ عصر المصتمم وبذلك انتهت النعرة العنصرية العربية وأصبحت الصبغة الظاهرة في البلاد الإسلامية على اختلافها هي الإسلام ، وأصبحت اللغة العربية وعلومها وآدابها حفا سائفا بين العرب وغير العرب بلا تمييز وكثر عدد المشتغلين بها والذين يدنون بها شعرهم ونثرهم وفكرهم ومعارفهم من غير العرب وبرز العديد منهم في مختلف العلوم . (٢)

ويجمل الدكتور محمد حسين القول حين يبين بوضوح أن البلاد العربية كلها من الخليج العربي شرقا إلى المحيط الأطلسي غربا - فضلا عما وراءها شرقا

(١) الإسلام والحضارة الغربية ص ١٩٨ بتصرف .

(٢) المرجع السابق ص ١٩٩ - ٢٠٠ باختصار .

من بلاد ارتدت بعد ذلك عن عربيتها - ليس لها تاريخ في العروبة يسبق الإسلام بل إن عربيتها في الحقيقة تتأخر عن إسلامها ، وهذه العروبة لم تجئها إلا من طريق الإسلام وبسببه .^(١)

ومن هنا كان التفريق بين العروبة والإسلام في أيامنا لا يستند إلى أساس فالإسلام جمع العرب ومن دخل فيه من غيرهم ومزجهم فاجتمعوا حول الكتاب الكريم والسنة الشريفة أمرا ونهيا ، واطلاق لفظ العروبة على من يسكنون شبه الجزيرة العربية - مغالطة دينية وتاريخية فالعروبة بالإسلام امتدت وشملت بلاد الشام والعراق وامتد خطها من مصر والسودان إلى بلاد الشمال الأفريقي بل تعدته إلى أسبانيا والبرتغال عبر مضيق جبل طارق وانسابت العروبة المسلمة في بلاد الأندلس .

وفي الوقت نفسه انسابت العروبة المسلمة إلى أواسط آسيا - إلى بلاد إيران وإلى الهند وجزر الهند الشرقية وكانت في شمولها أمة تربطها العقيدة الإسلامية قبل أي شيء آخر .

القومية العربية صورة للتفكك

كانت القومية العربية - في نهاية دولة الخلافة - حركة انسلاخ من الدولة العثمانية ، وكان الأمل المرجو من وراء هذه القومية جمع الأمة العربية تحت قيادة موحدة وتكوين أمة واحدة ، وخاب الأمل بتعدد آراء القوميين .

فمن قائل بوحدة لبنان وعدم بقاءه في حدود عام ١٨٦٠م وتوسيعه ليشمل البقاع وبيروت ومن رأى يقول بوحدة سوريا الطبيعية وتشكيل دولة صغيرة عنها ضمن إطار الدولة العثمانية ويبدو من خلال ذلك وضوح في التسمية " سورية " و " لبنان " .

كما انبثت الدعايات الأجنبية وخاصة على يد اليسوعي الأب " لامنسى " وكان يدرس التاريخ في جامعة بيروت اليسوعية ، ويكره الإسلام وفكرة القومية العربية ، ويدعو إلى فكرة كيان سوري ، وإليه ترجع فكرة التمييز بين السوريين والعرب^(٢) فالقومية على النمط

(١) المرجع السابق ص - ٢٠٠ .
 (٢) يقظة القومية العربية " وهو عبارة عن محاضرات أُلقيت على طلبة معهد البحوث والدراسات العربية " د / نور الدين حاطوم ص ١١٠ المطبعة الفنية الحديثة بالزيتون بالقاهرة .
 ١٣٧٨ هـ = ١٩٦٨ م .

المذكور تقسيم الأمة العربية وتجزئتها إلى أقاليم متعددة ، وأخذت الدعوة إلى القومية العربية التي كان المأمول منها جمع شمل العرب في دولة واحدة كما صرح الكثير من دعائها تتحول إلى دعوة تفكك الأمة العربية إلى قوميات متعددة ومختلفة تحسب ضغط الظروف والواقع السياسي المفروض على العرب بعد الحرب العالمية الأولى السذى قسم بلادهم بين إنجلترا وفرنسا ، وراحت كل قومية من هذه القوميات الناشئة تدعس وجودها ، وتعمق جذورها وتوصل كيائها باحيا تاريخها السابق على الإسلام والتغنى بأمجاد تلك الأيام الغابرة . (١)

وتوجيه التاريخ والأدب والفنون المتنوعة من موسيقى وتصوير ونحت ، ومسرح لخدمة هذا الهدف وهذا النوع من القوميات أبغض ما يكون إلى الإسلام ، والنوع الثانى من القومية وهو الذى يهدف أتباعه إلى توحيد العرب جميعا دون غيرهم من بقية المسلمين كان لعلماء الإسلام المحايدىن رأى صريح فيه ومن تحدث فى ذلك فى جريدة المصرى شيخ الأزهر محمد مصطفى السراغى قائلا " ليس لى رأى فى الوحدة العربية لا اشتغل به لست من انصارها ولا من أعدائها غير خاف عليكم أن الدين لم يذهب إلى العصبية الجنسية ولم يفرق بين العرب وغير العرب وجعل الأمة الإسلامية وحدة لا فرق بين - أجناسها إن الاتجاه بالتفكير إلى الوحدة التى يتطلبها القرآن الكريم هو السذى يتحتم على علماء المسلمين . (٢)

فأى قومية تميز مسلما عن مسلم ، وتفصل مسلما عن أخيه نوع من الانحلال وقطع للصف الإسلامى وفرط لعقده .

نتائج الدعوة القومية

من الواضح أن الفكرة القومية التى حلت بالبلاد العربية أوفدت إليها من الغرب لفك رباط الدين الذى يربط المسلمين فى كل بقاع الأرض .

وهكذا فإن تيار الفكرة القومية كان مهمته اقصاء الإسلام وتخريب القضية السياسية والاجتماعية بوجه عام من المحتوى الإسلامى ، واحلال فلسفة أخرى وعقيدة أخرى محل

(١) يراجع : الإسلام والحضارة الغربية ص ١١٦ .
 (٢) ماهى القومية ؟ " أبحاث ودراسات على غزو الاحداث والنظريات " ساطع المصرى ص ٢٠٣ ، ٢٠٤ ط (١) طبع دار العلم للملايين - بيروت ١٩٥٩ م

عقيدته واستبدال رابطة أخرى برابطته لعزل الشعوب الإسلامية بعضها عن بعض عزلا نهائيا بحيث تكون صلة بعضها ببعض كصلتها بأى شعب من الشعوب الأخرى الستى تدين بالوثنية أو الماركسية أو غيرها ، والتي لم تكن تربطها بها أى رابطة ، وبذلك تنقطع الصلات بين الشعوب الإسلامية وتضعف روابط الثقافة المشتركة ولغة القرآن ، والقيم الخلقية ويقضى تيار الفكرة القومية على الإخوة الإسلامية . (١)

وينتهى الأمر بحدوث التمزق بين أمة الإسلام الواحدة لوهن العلاقة بين اتباعها تلك العلاقة التى كانت من القوة والصلابة بمكان والتي أمرنا القرآن الكريم أن نحافظ عليها : " إنما المؤمنون إخوة فاصلحوا بين أخويكم واتقوا الله لعلمكم ترحمون " . (٢)

١ - " بداية التمزق نتيجة لدعوة القومية " :

إن حركة القومية كانت بداية أليمة ، وضربة موجعة للأمة الإسلامية ويشير إلى أضرارها " أنور الجندى " بقوله : ولقد كانت نقطة التمزق الأولى هى دفع الخلاف بين الترك والعرب إلى ذروته ، ومحاولة التفرقة بين القومية والدين ، وبين الحرية والإسلام فقد التمس المفكرون الذين هم أكثر تطرفا ما التمسته أوروبا فى العصر الحديث من إقامة جمعيتها على أساس وحدة الجنس واللغة ، ورأى أمثال " كوك ألب " وغيره من الناظرين إلى ضرورة التماس مناهج الغرب أن الوحدة التى قامت على أساس الفكر الإسلامى قد ضعفت وأصابها الاضطراب (وعندنا أن ضعفها كان لنتيجة تخلف المسلمين عن مفاهيم فكرهم الأصيلة فى هذه الفترة وليس لضعف فى هذه الفترة وليس لضعف فى هذه المقومات ذاتها ، وأن على العالم الإسلامى أن يلتصم قوته فسى القومية والرابطة الجنسية واللغوية . (٣)

ولم يقف الأمر عند التفرقة بين العرب والترك أو القومية والدين على أساس أن دولة الخلافة قائمة على أساس متين من رباط الدين ، وحامل لواء القومية من كل الأطراف المتنازعة وخصوصا الذين ينادون بالقومية الأقليمية يحملون فكرا يعادى الوحدة القائمة على أساس الدين ولذا يقول جب : وتطورت نقطة النزاع إلى شئى أبعد مدى فما كان فى ذلك الحين ، لم تكن الحركات السياسية ، هى التى بدأت

(١) أساليب الغزو الفكرى للعالم الإسلامى د / على محمد جريشه ، د / محمد شريف الزبيق ص ٧٢ ط (٢) طبع دار النصر للطباعة الإسلامية بالقاهرة ١٣٩٨ هـ = ١٩٧٨ م .

(٢) سورة الحجرات الآية ١٠ .

(٣) اليقظة الإسلامية فى مواجهة الاستعمار (منذ ظهورها إلى أوائل الحرب العالمية الأولى ص ٩٦) .

تصب العالم الإسلامي في قالب جديد وتبهزه بما لم يسبق له مثيل منذ ألف عام وفي ظاهر الأمر جاء الإصلاح السياسي أولاً ومعه الإصلاح الاجتماعي تابعاً ضئيل الشأن ، أما الدين ومبادئه ، فقد تركا وحدهما عمداً لغرض مرسوم ، هو أن زعماء - القومية أبوا مخاصمة الشعور الديني ، ومع ذلك فإن الشباب الذين تصدروا حركة القومية بينما ظرحوا الخمول الذي دام طويلاً ، وأحلوا محله نشاطاً سياسياً قوياً وأحياناً عتيقاً نبذوا في الوقت نفسه الجزء الأكبر من وجهة نظر الإسلام الأولى وقبلوا بدلها آراء الغرب السياسية الحديثة وأهم ما فيها مبدأ السيادة القومية .

واضطروا فوق هذا أن يقبلوا أصول هذه السيادة ولواحقها فيما يختص بتكوين الدولة ، وماهية القانون ووظيفته ، وحقوق المشتركين في الوطن وواجباتهم . (١)

٢ - ومن النتائج المؤلمة لدعوة القومية العربية :

ضياع فلسطين واقتطاعها من قلب الأمة العربية والإسلامية وما تبع ذلك من تحوير القضية الفلسطينية من قضية إسلامية مقدسة ، إلى قضية عربية صرفة ، أو بالأحرى إلى مشكلة فلسطينية تخص أصحابها فقط على الرغم من أن القضية إسلامية بالدرجة الأولى كما يقول محمد محمود الصواف :

فالأقصى لم يكن قبلة العرب الأولى بل كان قبلة المسلمين الأولى ومعاركنا عبر القرون كانت معارك دينية ، لم تكن معارك قبلية أو قومية ، ومن زعم غير ذلك فقد خدع نفسه وافترى على الواقع والتاريخ . (٢)

فمن قديم الزمان وساحة فلسطين المقدسة تشهد للمناضلين المسلمين من جميع البلدان ومختلف الشعوب بالتحذية وبذل النفس والمال في سبيل الله وفي مقدمة هؤلاء الشهيد نور الدين زنكي " التركي " ، والبطل صلاح الدين الأيوبي " الكردي " العريس المتوج قبل كل شيء بتاج الإسلام .

والذي ضم جيشة المسلمين من المشرق والمغرب الكل جاء يعلن الشهادة ويرفع راية القرآن الكريم فمكثهم الله عز وجل من عدوهم ، واستعادوا قدس الإسلام الأرض المقدسة ، التي فرط العرب المسلمين أثناء القرن العشرين في ترابها الغالي فوطأت

(١) وجهة الإسلام " نظرة في الحركات الحديثة في العالم الإسلامي ص ٥٠ ٥١ .

(٢) المخططات الاستعمارية لمكافحة الإسلام ص ٢٣٤ .

أقدام الصهيونية ثراه ولم يستطع المسلمون تخليص هذا الثرى الشريف لأنه قد انحس
عقدهم تحت تأثير الدعوات الإقليمية ، والقوميات العرقية ، وتحزب كل فريق ضد الآخر
وصار كل حزب بما لديهم فرحون ، فتمكنت الصهيونية تعاونها القوة الاستعمارية
من الشهاق قلب الأمة الإسلامية ، ثم اطلقت عليه اسم النبي يعقوب عليه السلام " اسم
اسرائيل " لتعلن على الملا أنها تحيا من جديد وتنشأ دولة من العدم على العقيدة
والدين بينما تفوقعت البلاد العربية وصار الدفاع عن فلسطين مقتصرًا على شعبيها
الشريد الطريد ، الذى لم يمكن هو الآخر من دق أوتاد على الحدود ، يتخذ من
خيامها مأوى ومرتكزا يدافع منه ، ليظهر أرضه ، ويسترد وطنه ولو كانت الأمة الإسلامية
متحدة لدافعت عن هذا المكان الطاهر بكل قوتها ولتغير الحال .

وما حدث فى المؤتمر الإسلامى الأول المنعقد فى كراتشى عاصمة باكستان يؤكد
لنا ضرورة اتحاد المسلمين فى العالم كله للدفاع عن الأرض المقدسة جماعة ، فقد
اجتمعت قوى الشر وزرعت الصهيونية فى الأرض الإسلامية ، وعلى قوى الخير أن تجتمع
لكى تزيل هذا الجرم .

إن وفود رؤساء " قبائل الباتان " وتلك القبائل التى تعد بالملايين - رجالهم
أولى قوة وبأس شديد ، سلاحهم من صنع أيديهم يسكنون الجبال المتددة بين باكستان
وأفغانستان يفصلها مضيق خيبر المشهور .

عند مناقشة قضية فلسطين احتدم الجدل فقام رئيس هذه القبائل الشجاع فوقف
وسط المؤتمر وتكلم باللغة العربية وكان من قوله الملوء بالجد والحماس :

افتحوا لنا الطريق أيها العرب نحن تكفيكم الحرب ، ونحن نقتل ونطرد اليهود
والإنجليز ونخلص مسجدنا المبارك وسرى نبينا وحبينا وإمامنا محمد صلى الله عليه
وسلم وقبلتنا الأولى المعظمة ، افتحوا لنا الطريق لنجاهد فى سبيل الله اعلنوهنا
أيها العرب جهادا اسلاميا ونحن ننقد الأقصى وأنهى حديثه بقوله افتحوا لنا الطريق
لنموت شهداء فى سبيل الله كيف تضيع منكم فلسطين ؟ كيف تضيع ؟ كيف تضيع ؟
ثم دمعت عيناه وجلس وسار المؤتمر صمت عجيب وشعرنا نحن العرب بالخجل والأسف
ثم أيدى رجال القبائل جميعا . (١)

(١) المرجع السابق ص ٢٣٨ ، ٢٣٩ باختصار .

فما الذى جرى ؟

إن النعرات القومية آتت أكلها ضعفين حين تغنى دعاة القومية بأمجاد عفتسة وتركوا واقع أمرهم لعدوهم ولم يجمعوا أمرهم فكان التخلف الحضارى من نصيبهم فتحول عدوهم بالرحى فى عكس اتجاهها ليسحقهم سحقاً ، ويجعل من جثثهم رمادا تطأه الأقدام بينما هم فى غفلة معرضون وإثارة النعرات الطائفية بين السنة ، والشيعة وبين الأكراد والعرب وخلافه عود بالرحى على المسلمين .

الفصل الثاني

نماذج من آثار التبشير في بلاد الإسلام

بعد الحديث عن ظهور النزعات الجنسية ، وحياتها في الأمة الإسلامية من جديد ، ونقل فكرة القومية إلى مجتمع الإسلام المؤمن بالله تعالى ، والمقربا لوحدة الإسلامية من منطلق الإيمان ، وبيان دور الفكر التبشيري في تغلغل هذه النزعات وسريانها في كيان الأمة الإسلامية حتى تنقسم إلى دويلات ، وتفرقت إلى شيع وأحزاب متصاربية فجنى أعداؤها الثمار ، في الوقت الذي يلحق فيه المسلمون في كل مكان مرارة التفكك ويكون فيه بنار الصراعات الإقليمية والمذهبية التي سرت كالتيار الكهربائي في جسم الأمة الإسلامية بواسطة المستشرقين والمبشرين .

بعد ذكر هذه الأمور ، وكشف أبعادها ، والتحذير من مخاطرها على كمال المسلمين أعود لإعطاء نماذج من آثار التبشير في البلاد الإسلامية فالمبشرون - يؤيدهم الاستعمار ، وتدعمهم الهيئات الغربية ماديا ومعنويا - لم يتركوا فرصة إلا اغتتموها ضد الإسلام واتباعه ، فقد استخدموا كل أسلحتهم من أجل تنصير المسلمين ، ولا يزالون في استغلال كل جديد لإكراه المسلمين على الدخول في حوزتهم فخلقوا المواقف الحرجة في أرض الإسلام كوسيلة للضغط على السلم واجباره على ترك دينه فأما أن يستجيب للمبشرين ، وأما أن يحرم من ضروريات الحياة بدء من لقمة العيش إلى حق الإنسان في التعليم ، وذلك كله يحدث في الوقت الذي تصم فيه حوامس السمع عند الحكومات وتعمسى الأبصار فتجرى عمليات التنصير الفردي والجماعي على مرأى وسمع وكأن شيئا لم يقع مسا يدعونا إلى الخيرة والشك .

لذا سأقتصر على ذكر بعض النماذج لآثار التبشير في قارتي آسيا وأفريقيا فإن في ذكرها عبرة لمن يعتبر " إن في ذلك لذكرى لمن كان له قلب أو ألقى السمع وهو شهيد " (١)

وأبدأ بنماذج لآثار التبشير في آسيا كاشفا المخطط التبشيري الاستعماري .

(١) سورة ق الآية ٣٧ .

١ - إندونيسيا (*)

إندونيسيا بلد إسلامي به نسبة كبيرة من المسلمين وقد تعددت الأقوال في تحديد زمن دخول الإسلام إلى هذا البلد ، لكنها اتفقت في دخوله إليها قبل المسيحية وقبل الاحتلال البرتغالي لجزر اندونيسيا .

فقد قال "ماركوبولو" Marco Polo الذي صرف خسة أشهر فسسى الشاطي* الشمالي من سومطرا سنة ١٢٩٢م " إن كل السكان كانوا مجوسا وعباد أصنام عدا سكان البلدان في ملكة بارلك Parlak الصغيرة الموجودة في الشمال الشرقي من سومطرا لإنهم اعتنقوا الإسلام بواسطة تجار العرب .(١)

وشاهد ابن بطوطة أثناء رحلته بهذه الجزر ملكا مسلما وأقر أن حدود سلطنته على امتداد مسافة ثمانية وأكاد مشاهدة ابن بطوطة السيد اسماعيل العطاس في محاضرة ألقاها في نادي الثبان المسلمين بالقاهرة في ٦ يناير ١٩٢٩م والدونة في كتاب حاضر العالم الإسلامي :

حيث قال : ولما دخل ابن بطوطة " سومطرا " سنة ١٣٤٥م ، وجد هناك ملكا مسلما اسمه الملك الزاهر وتمتد سلطنته على الشاطي* مسافة أيام سفرا وقد كان محبسا للمباحثة مع علماء الدين وكان في حاشيته شعراء وعلماء .(٢)

كما يقال إن الإسلام دخل هذه البلاد منذ القرن الأول الهجري على أيدي التجار العرب ، ولهذا فقد زار تجار العرب تلك الجزر واستوردوا منها وهدروا إليها حتى أن التقايم الصينية تحدثت في عام ١٢٧٤م عن جالية عربية في الشاطي* الغربي من سومطرا ولكن ظلت الدعوة الإسلامية تسير بخطى بطيئة حتى أواسط القرن الثامن الهجري "الرابع عشر الميلادي" حيث بدأ الإسلام يأخذ مكانة شعبية بين الجماهير في اندونيسيا .(٣)

(*) " إندونيسيا " كلمة تحتوي على مقطعين " إندو " ومعناها الهند ، و " نيسيا " ومعناها جزر أي أن " اندونيسيا " معناها " جزر الهند " " يراجع : انتشار الإسلام وأشهر مساجد المسلمين في العالم . محيد كال حسين ص ١٠٦ .
(١) ، (٢) حاضر العالم الإسلامي تأليف لوثرود ستودارد الأمريكي تعليق : الأمير شكيب أرسلان ج ١ ص ٣٦٧ طبع دار الفكر العربي - بيروت بدون تاريخ .
(٣) آسيا المعاصرة ، وكتاب المسلمون في العالم د / عبد الرحمن زكي ص ٥١ .

ودافع شعب إندونيسيا المسلم المستعمر وظل يقاوم نير الاستعمار الصليبي ، في صورته المتعددة من برتغال ، وانجليز ، وهولنديين ما يقرب من ثلاثة قرون ونصف حتى استرد استقلاله في ١٧ من أغسطس عام ١٩٤٥م (٩ من رمضان سنة ١٣٦٥هـ) ومنذ نيله الحرية والغزو الصليبي لم ينقطع عن أرضه في صورة محاولات تبشيرية مستمرة تستهدف القضاء على الإسلام في هذه الرقعة الشاسعة ، بتحويل أكبر تجمع إسلامي في آسيا إلى النصرانية الغربية .

وقد وضعت الهيئات التبشيرية الخطة لتنصير هذا البلد المسلم وهي تطبقها في القرى الإندونيسية فقد أعلن في أندونيسيا أن قرية مسلمة في "بونوروجو" بشرق "جاوه" قد تحولت إلى الكاثوليكية بعد أربعة عشر عاما من تنفيذ خطة لتنصير أهلها .

وقد بدأت الخطة عام ١٩٦٨م بإقامة كنيسة كبيرة في القرية ثم اتخذت الخطوات الآتية بمساعدة السلطات :

- ١ - تنحية عدة القرية المسلم واستبداله بيسحي .
- ٢ - تنحية أعضاء مجلس القرية المسلمين ووضع مسيحيين محلهم .
- ٣ - اجبار طلاب القرية الذين أنهوا مرحلة التعليم الابتدائية على اعتناق الكاثوليكية كشرط لدخول المدارس الثانوية الكاثوليكية بمدينة مودين القريبة .
- ٤ - قامت الكنيسة بتوزيع الطعام المجاني على أهالي القرية بالإضافة إلى منح للطلاب لإكمال دراساتهم المتوسطة والعليا في معاهد كاثوليكية . (١)
- ٥ - اشتركت في هذا المخطط عدة كنائس وأفراد من ألمانيا الغربية حيث قدموا معونات لهذا الغرض وكانت المحصلة النهائية للعملية اعتناق ألف ومائة وثلاثة وعشرون شخصا للمسيحية من بين سكان القرية البالغ عددهم ألفين وخمس وأربعين شخصا وتعتزم الكنيسة اعتبار هذا المشروع تجربة رائدة تعم فيما بعد على القرى المجاورة .

خطة للمنصرين في إندونيسيا

إن المبشرين يضعون خطة للانتهاج من تنصير إندونيسيا كافة خلال عشرين سنة على الأكثر ويكفي أن نشير إلى إحصائية (١٩٧٥)م :

١ - طائفة البروتستانت ٩٨١٩ كنيسة ٢٨٩٧ قسيس ، ٨٥٠٤ مبشر متفرغ

(١) مجلة " المختار الإسلامي " (السنة الخامسة - العدد ٢٩) ص ٣٠ و ٣١ من مقال بعنوان تبشير : للتحرير ١٥ محرم ١٤٠٥هـ = أكتوبر ١٩٨٤م .

ب- طائفة الكاثوليك ٧٢٥٠ كيسة ٢٦٣٠ قسيس ٥ ٣٩٣ مبشر متفرغ ٥ فـشعب
 إندونيسيا الآن أمام جيش رهيب يغزو قلوب المؤمنين ٥ وقد زود هذا الجيش بما يضمن له
 نجاحه ٥ وبالتأ نظرته إلى إقليم واحد من إندونيسيا هو منطقة (كاليمنتان الغربية) نرى
 مدى الإمكانيات المتاحة لهذا الجيش الصليبي فالمؤسسات التبشيرية في هذا الإقليم
 وحده تملك ٢٧ مطارا تبشيرية ٥ وأسطولا من السفن وضع تحت تصرف المبشرين ٥

فإذا أضفنا أن المبشرين يملكون صحفا يومية كبرى (صحيفة الكومباس وسينارهارابانك)
 كما يسيطرون على وسائل الإعلام ولديهم الإذاعات المحلية التبشيرية كما أن لديهم شبكة
 اتصال لاسلكية ٥

إذا عرفنا كل هذا أدركنا الأساة التي يعيشها الشعب الإندونيسي المسلم
 وأدركنا فداحة الجريمة التي يرتكبها المسلمون بصمتهم وسلبيتهم ازاء إخوانهم المستضعفين^(١)
 والواجب يحتم على المسلمين أن يتعاونوا ويقدموا لإخوانهم يد العون حتى يتمكن
 المخلصون في هذه الجزر المسلمة من إبطال دور التبشير وإبطال مفعوله ٥ والقضاء على
 باطله ٥

أخطر أسلوب تبشيري في إندونيسيا

لم يترك الغزو التبشيري فرصة إلا واغتنمها في تحقيق أطماعه ٥ والفرصة السني
 سنحت للمبشرين بإندونيسيا - ضمن الأشياء المتعددة والأمور الكثيرة التي يغتنمها -
 وجود غابات كثيرة ماتزال بكرا ٥ وكانت الفكرة المطروحة للبحث تهجير السكان من الأماكن
 المزدحمة بالسكان في جزيرة " جاوا " إلى الغابات الموجودة بـ " كاليمنتان " و " سولاويس " و
 " سومبورا " ٥

وللمرء أن يتصور خطورة الدور التبشيري أمام خطة التهجير فالمؤسسات التبشيرية
 جندت نفسها بأساطيلها الجوية وسفنها البحرية لتقوم بعملية نقل السكان إلى الأماكن
 البكر كما سخرت المعدات لتطهير الغابات وبناء مساكن مجهزة مكان الغابات التي أزيلت
 ثم تكوين قرى نموذجية مهيئة للعمل التبشيري فالمدارس المسيحية مشيدة ٥ والكنايس

(١) أخطار التبشير في ديار المسلمين ص ٢٤ ٥ ٢٥ ببعض التصرف ٥

مقامة والمستشفيات مجهزة وكل القائمين على أمر الإسكان الجديد من أنصار الصليب والويل لمن يعترض هؤلاء في سيرهم ويظهر شعائر إسلامه ، ويصور هذا التسلط المسيحي ومدى تأثيره وفاعليته رجل عاش في واقعه وهو من أهل البلاد فيقول :

فالذي يحدث أنها (أي الهيئات التبشيرية) تقوم بالإنفاق والإشراف والوصاية على المهاجرين في مهاجرهم الجديدة وأكثرها واقعة في أماكن نائية عن مراكز التجسج الإسلامي اشرافا يمكنها من التصرف وفق مخططات التبشير قد يكون أغلبية المهاجرين من النصارى وقد لا يكون كذلك ، ولكنهم في مقرهم الجديد لا يلبثون إلا وقد عين لهم موظفون إداريون مسيحيون ، وقادة عسكريون وبسوليس مسيحيون ، وهكذا يجدون أنفسهم أمام واقع لا يستطيعون منه فكاكا ، وقد يكون جيرانهم الأضلاء في المنطقة من تم تنصيرهم مسبقا ، وهكذا يستمر العمل تحت اشراف الهيئة التبشيرية التي تسارع إلى انشاء كنائس ومدارس الأحد وغيرها .

وتصبح السبل موصدة أمام المسلمين حيث لا تتوفر لهم فرص التوظيف والعمل ، وفرص التعليم أمام أبنائهم نادرة جدا . (١)

كل هذه الأمور عوائق لانطلاق المسلم بإسلامه في هذه الأماكن الجديدة وفرص تضغط بها المؤسسات التبشيرية على المسلمين ، ولما كانت هذه المناطق خالية من أماكن عبادة للمسلمين إلا ماندر فعلينا أن نتصور مدى التأثير المسيحي على المسلمين في هذه المناطق وعلى أجيالهم على المدى البعيد إن الأمر يحتاج لتحرك إسلامي شامل لإنقاذ ما يمكن إنقاذه قبل فوات الأوان .

٢ - " ماليزيا "

ماليزيا من الدول الواقعة في جنوب شرق آسيا وتتكون من ١٤ ولاية وعدد سكانها يبلغ ١٢ مليون نسمة ٥٣% في المائة فقط مسلمون ، ويتعرض المسلمون للخطر الشيوعسي في الداخل والخارج ، حيث الحزب الشيوعي الصيني في الداخل وفي الخارج الدول الواقعة شمال ماليزيا ، والتي سرى فيها التيار الشيوعي " كفيتنام - ولاوس - وكومبوديا " وقد وجدت الإرساليات المسيحية مجالا خصيصا في هذا البلد وشكلت خطر لأهله .

(١) غارة تبشيرية جديدة على أندونيسيا : أبو هلال العسكري ص ٩٦ - ١٩ باختصار .

فضلا عن الخطر التبشيري الذي لفت الأنظار إليه الدكتور / عبد الجليل حسن بقوله :

وتشير الدلائل إلى وجود أعمال تبشير نشيط عبر حدود ولاية سراواك وولاية صباح (بماليزيا) ولقد تدفقت ملايين الدولارات إلى هذه المنطقة من المنظمات المسيحية من جميع أنحاء العالم ، وهناك تقارير تفيد وضع كثير من طائرات "الهليكوبتر" تحت تصرف المبشرين وفيهم عدد من القسوس الأجانب ، ونظمت العملية كلها تنظيما محكما ومولت تمويلا سخيا .^(١)

وذلك في محاولة منهم لاستغلال حاجة الفقراء ، والاستفادة من كل شجرة في المجتمع الإسلامي لتحويل المسلمين إلى النصرانية وقد أوجد ذلك رد فعل لدى كثير من علماء المسلمين جعلهم ينشطون في بث التعاليم الإسلامية بين مختلف الفئات وخاصة الشباب .

ولكن المبشرين يعرفون طريقهم فقد حولوا دفة التنصير بسرعة بين غير المسلمين كما تشير الجريدة التي تسمى "المسلمون" بقولها :

ومع ذلك فإن التبشير ينمو بسرعة بين غير المسلمين فمؤتمرات "كنيسة اللسنة" التي يرأسها هندي قد نمت خلال عامين من حفنة من الأعضاء أكثر من ١٢٠٠ خلال ما يزيد قليلا عن السنتين وأيضا احتفلت كنيسة باسل المسيحية في ماليزيا وهي كنيسة لوثرية بعيدها السنوي بمناسبة مرور قرن على تأسيسها وخصصت مبلغ ثلاثة ملايين ونصف المليون من الدولارات الماليزية لبناء مجمع يخلد المناسبة وسيؤمن هذا المجمع البالسغ اللازمة للكنيسة لتابعة مهمة تنميتها على المدى الطويل ولتحقيق أهدافها في الاعتماد على نفسها .^(٢)

٣ - الفلبين

الفلبين من المناطق التي شهد فيها المسلمون الحملات التبشيرية الشرسة والاضطهادات المسيحية في صورتها الصليبية والتي لم تترك للمسلمين شيئا إلا انقضت عليه بشراسة ، وقد وصل الإسلام لجزر الفلبين منذ عهد مبكر ، ويقال إنه وصل إليها

(١) المؤتمر الثامن لمجمع البحوث الإسلامية ج ٢ ص ١٨٩ طبع بالهيئة العامة للشئون

المطابع الأميرية ١٣٩٧ هـ = ١٩٧٧ م .

(٢) جريدة "المسلمون الدولية" (السنة الأولى - العدد الحادي عشر السبت ٣٠ رجب

١٤٠٥ هـ = ١٥ / ٤ / ١٩٨٥ م) ص ٧ من مقال بعنوان استنفار تبشيري في أوروبا .

مع انتشاره فى أراضى الشعوب (الملاوية فى جنوب شرقى آسيا - بمعناها الجغرافيسى) شبه جزيرة الملايو - وجزر إندونيسيا وبورنيو - والفلبين) وتقرر الدراسات الدينيسية التاريخية أن الفلبين كانت تضم عدة دول إسلامية قبل أن يذهب إليها الرحالة الصليبي المتعصب " ما جلان " فى ١٦ مارس ١٥٢١ م :

- أ - فكانت فى جزيرة " سولو " سلطنة إسلامية تأسست بحكومتها عام ١٢٨٠ م .
- ب - وكان فى جزيرة " منداناو " حكومة إسلامية أسسها الشريف كيوغسوان .
- ج - وكان فى منطقة (لاناو) حكومة إسلامية أسسها شقيق كيوغسوان (١) .

وما أن جاء القرن الخامس عشر حتى كان للمسلمين سلطنة مستقلة تمثل أرقسى نظام فى تاريخ الفلبين برئاسة السلطان شريف الهاشم (٢) ، ومع مرور الوقت اتسعت سلطة الحاكم المسلم وتجاوزت حدود أرخبيل سولو .

وعندما وصل المستعمر الأسباني لارخبيل الفلبين (١٥٦٥ م) كان الإسلام ينتشر ويتوسع فى هدوء فى تلك الجزر وكانت سلطنات " سولو " و " منداناو " و " بوايان " قائمة ومترابطة ، وكانت " مانيللا " إحدى البلديات المسلمة (أصل الاسم : أمان الله) وكانت أحكام الشريعة الإسلامية مطبقة فى عدة مناطق فى " خليج مانيللا " حتى أن الأسباني أطلقوا على سكانها الاسم الذى يعرفون به مسلمى شمال إفريقيا والأندلس (موروس Moros) واستغل اليسوعيون " الجزويت " انشغال المسلمون بمحاربة الأسبان ، " فسارع اليسوعيون بوضع خطة لتنصير المسلمين هناك " ولما استعاد سلمو الفلبينيين قلعة " زانبوانجا " حرض اليسوعيون ملك اسبانيا لاحتلالها مرة ثانية (٢) .

وذلك ليتمكنوا فى النهاية من تنصير كل المسلمين فى هذه البلاد ، والآن وبعد أربعة قرون من كفاح المسلمين بالفلبين للصليبيين كي يحافظوا على إسلامهم وأرضهم يواجهون خطر الإبادة والتهجير والطرده وليس أمامهم إلا التمليم بالأمر الواقع أو البقاء تحت رحمة الغزوات التبشيرية المستعدة والمجهزة بأحدث وسائل العصر .

(١) المسلمون فى جزر الفلبين - جهادهم ومطالبهم الدكتور / رؤف شلبي ط (١) طبع دار الحماى للطباعة بالقاهرة ١٣٩٦ هـ = ١٩٧٦ م .

(٢) قبره موجود على إحدى منحدرات جبل (كوبانتانجر - بالقرب من مدينة بواتسا) .

(٢) يراجع : مجلة الأمة (العدد الحادى والأربعون - السنة الرابعة) ص ٥٧ ٥٨٤
استطلاع بعنوان " المسلمون فى جنوب الفلبين من مغامرة ماجلان الصليبية إلى الحرب السابعة " ١٤٠٤ هـ = ١٩٨٤ م .

الناطق الإسلامية والغزو التبشيري

إن الناطق التعليمية الخاصة بالمسلمين في الفلبين يوجد بها هيئات تعليمية إسلامية تحاول أن تقف أمام أعاصير الهجمات التبشيرية وهي تحتاج من المسلمين أن يمدوها بكل ما تحتاجه ، وتنادى الدول الإسلامية أن يكون لها موقف ووزن حتى تحمي الأقليات المسلمة ، وتحافظ على حقوقها ، والناطق التعليمية يمكن تقسيمها إلى ثلاث مناطق :

المنطقة الأولى : وهي منطقة " البرناو " والتي تشمل منطقة " لاناو " الجنوسى والشمالى وحول بحيرة " لاناو " والتي تمد " منداناو " بالطاقة الكهربائية نتيجة تدفق المياه من هذه البحيرة الكبيرة .

وفي هذه المنطقة يوجد الآن مركز " الملك فيصل " للدراسات العربية والإسلامية والذي يعتبر إحدى كليات جامعة منداناو الحكومية وجامعة الفلبين الإسلامية وكلية " بنفا مرغان " التي تدرس قدرا من العلوم العربية والإسلامية بالإضافة إلى المعاهد والمدارس المنتشرة في جزيرة " منداناو " كما قامت جمعية إقامة الإسلام بإقامة جامعة إسلامية ١٣٨٦ هـ = ١٩٦٢م أسسها (أجاما إسلام أكاديمي) وسها كلية المعلمين ، وكلية التربية ، وكلية الآداب ، كلية التجارة .

المنطقة الثانية : تقع هذه المنطقة إلى الجنوب من المنطقة الأولى تمتد من الحدود الشمالية " لكوتاباتو " إلى حدود " دافار " من الشرق وتسمى منطقة " النداناو " وبالرغم من وجود عدد من المدارس بهذه المنطقة إلا أنه نظرا لعدم الاستقرار بالمنطقة نتيجة للحروب المعلنة على المسلمين وما يتبعها من جهل وفقير وممرض لم تؤد هذه المدارس الدور النوط بها ، ما جعل المنطقة مفتوحة أمام الغزو التبشيري المدعم بالاستعمار .

المنطقة الثالثة : وهي منطقة " التاوسق " وتقع إلى الجنوب الغربي من المنطقة الأولى والثانية ونشطت المدارس الإسلامية بهذه المنطقة وكثر بها الطلاب نتيجة لقسود مبعوثوا الأزهر الشريف سنة ١٩٦٢م .

وأنشئ في مدينة " هولو " كلية مسلمي الفلبين ونظرا لاقبال الطلاب المسلمين عليها وازدهارها بالتعليم وبالعلوم ، عز على العصابات الصليبية أن ترى مؤسسة إسلامية تسود

دورها في تثقيف أبناء المسلمين وتزويدهم بسلاح العلم والمعرفة وتربيتهم إسلامياً .

عز على العصابات المسيحية أن ترى براعم هذه الكلية شامخين بتعليم الإسلام فقامت بحرقها ، والواقع يشهد أن المسلمين في هذه المنطقة يعانون من إرهاب خطير إنهم إرهاب أشد ضراوة وأكثر شراسة من إرهاب المستعمرين إنه إرهاب مزدوج دمجت في نفسه عصابة الصليب بعصا بية الصهيونية فلم يقتصر على ناحية واحدة بل يمتد ليشمل تدمير المساجد ، والمدارس ، وتخريب البيوت حتى أن علماء المسلمين قد شغلتهم حروب العصابات المسيحية والصهيونية الدائمة ، ووقوف الحكومة بجانب عصابات البغي عن تأديسة رسالتهم التعليمية ، وكان ذلك بمثابة فرصة ذهبية للبشرين ليمرحوا في البلاد بنشاطهم الصليبي وقد فرغت لهم الساحة من علماء المسلمين الذين أنهكتهم الحروب ، وكبلت أيديهم السلطات .^(١)

٤ - الهند

لقد تمتعت الهند بدخول الإسلام إليها مبكراً فيقال : إن أول حملة إسلامية وصلت إلى بلاد الهند كانت سنة ٢٥ هـ ، ومن ذلك الوقت والإسلام يمتد نوره في بلاد الهند وماجاورها من بلاد الهند ، وقد زاد انتشاره هناك منذ الفتوحات الإسلامية التي تمت على يد السلطان محمود سبكتكين الغزنوي^{(*) (٢)}

ولما كانت الدولة الغزنوية هي الدولة التي سطع في عهدها نور الإسلام بالهند فقد تحدث عنها بإيجاز قائلين :

أسس هذه الدولة الأمير ناصر الدين أبو المظفر سبكتكين وكان تركيا من موالي آل سامان وقادة جيوشهم وقد جاهد حتى تمكن من الاستقلال بمملكة صغيرة (عاصمتها غزنة)^(*) وورث أبو القاسم محمود بن سبكتكين هذه المملكة عن أبيه واتخذها قاعدة حربية بدأ منها غزواته للأقاليم المجاورة لها والتي امتدت من لاهور شرقاً إلى أصفهان غرباً .^(١)

- (١) يراجع كتاب (المسلمون في الشرق الأقصى) د / محمد محمد زيتون ص ٨٩ - ١٠٠
 (٢) ولد محمود سبكتكين الغزنوي سنة ٣٨٨ هـ وتوفي ٤٢١ هـ الموافق بالميلاد (٩٩٨ - ١٠٣٠ م)
 (٣) الإسلام ظهوره وانتشاره في العالم الأستاذ / حامد عبد القادر ص ٢٦٢ ط (٢) مطبعة نهضة مصر بالجيزة بالقاهرة ١٣٨٤ هـ = ١٩٦٤ م .
 (٤) مدينة غزنة هذه تقع في أفغانستان الحالية لأن أفغانستان وباكستان والهند كانت جميعها يطلق عليها شبه القارة الهندية .
 (٥) المرجع السابق .

وكلها فتوحات إسلامية اتسمت بالرحمة والعدل ، وترتب عليها دخول الهند في الإسلام .
 " وفي القرن الثاني عشر دالت دولة سلاطين غزنة وقامت على انقاضها السلطنة
 الغورية وفي عام ١١٩٣م استولى السلطان محمد غور على دلهي وبنارس وتم له اخضاع
 الهند العليا ١٢٠٣م وعهد إلى إدارة شؤون الهند إلى " مالك قطب الدين أيسق "
 الذي أسس دولة " الملوك العبيد " الذين حكموا الهند من دلهي حتى عام ١٨٥٧م (١)
 فكانت الهند تنعم بالحكم الإسلامي حتى هذا التاريخ .

وبعد التاريخ المذكور حل الاستعمار الغربي ولقى المسلمون اضطهادا من المستعمر
 ما دعى المسلمون إلى المطالبة بتكوين دولة إسلامية خاصة بهم " وفي مؤتمر " مدراس " عام
 ١٩٤١م كرر المسلمون المطالبة بإنشاء دولة إسلامية وأطلقوا عليها الاسم الذي اختاره لها
 مولانا رحمت علي منذ ١٩٣٣م الباكستان وهي تجمع الأحرف الأولى لأسماء الولايات
 الإسلامية في الهند ب : بنجاب - أ : أفغانستان الشمالية الغربية - ك : كشمير - س :
 سند - تان : بلوخرستان (٢) .

وماكاد الاستعمار البريطاني يرحل عن الهند حاملا حواه على كتفه ، حتى سلمها
 للحكم الوثني يتحكم في المسلمين الذين قدموا الكثير من أجل تحرير الهند والذين كان
 حكامهم المسلمون مثلا للإنسانية الكريمة العادلة في حكمها طيلة ثمانية قرون ، وكان من
 جراء الحكم الوثني المعترف به من قبل الاستعمار أن اضطر المسلمون إلى المهجسرة
 من المقاطعات الهندية (من دلهي وضواحيها ومنطقة شرق البنجاب ومقاطعات الهند
 الوسطى ، وولاية حيدر آباد الدكن) من كل هذه الولايات هاجر المسلمون إلى باكستان
 تحت ضغط الاضطهاد الوثني للحكم في الوقت الذي ترك فيه الجبل على الغساسب
 لعصابات التبشير النصراني تسرح وتمرح في البلاد ، وترتكب باسم المسيحية في العصر
 الحديث ما يخجل منه الإنسان فالأم " تيريزا " تعمل في حقل التنصير في الهند على نطاق
 واسع ، وفضيحة بيع الفتيات الهنديات للكنيسة الكاثوليكية في أوروبا منذ سنوات لإدخالهن
 في الأديرة كراهبات بعد خلو هذه الأديرة من المتقدمات الأوريات ليست بعيدة عن
 الأذهان مهما حاول أنصار الناتيكان اسدال الستار حولها ، وإحاطة الأم " تيريزا "

(١) يراجع كتاب : الإسلام في العالم الحديث - المسلمون في آسيا جنرال " بوهسر "

أندري تعريب لويس الحاج ج ٢ ص ٤٧ ط (٢) طبع بيروت لبنان ١٩٥٣م .

(٢) المرجع السابق ص ٦٣ .

— صاحبة الدور الكبير في صفقة بيع الهنديات — بدعاية واسعة في الإعلام العالمي وجعلها في مصاف القديسات ، وذلك على العكس حين أرادت قبائل (الهاريجان) وهم طوائف من الهندوس النبوذيين) أن تختار الإسلام ديناً لما رأيت فيه من الخير والكمال هبت وسائل الإعلام الموالية للاستعمارين تتهم حكومات و منظمات إسلامية بأنها تستدرج هؤلاء النبوذيين وتغريهم بالمال ، يقول الدكتور عبد المجيد وافي :

وترجع بداية القصة إلى سنة ١٩٨١م عندما تحدثت صحيفة " تايمز أوف إنديا " عن مخطط يعمل على تحويل — ثمانين مليوناً — من الهندوس " النبوذيين " الهاريجان البالغ تعدادهم مائة وعشرين مليوناً إلى الإسلام ، وذلك عن طريق المعونات المالية والمساعدات الاجتماعية ، وكانت البداية خمسين أسرة من الهاريجان ، قبلت الإسلام بعد تقديم معونة — ٤٠٠ ر ٠٠٠ — أربعمائة ألف روبية هندية لإقامة مشروع زراعي وهي في الحقيقة — كما زعموا — للاستدراج إلى الإسلام .

وتدعى الصحيفة المذكورة أن إسلام " الهاريجان " مخطط منظم من جماعة الإسلام في الهند تموله دول بخولية عربية والمنظمات الإسلامية في أوروبا والتي من بينها ما يدعى بمنظمة (تأسيس الإسلام بلندن وهذا ما ذكرته مجلة " الموج ") الإسبوعية الصادرة في نيودلهي في نفس الوقت تقريباً . (١)

والسبب الحقيقي لإسلام " الهاريجان " ما يدانونه من الظلم والاحتقار من طوائف أخرى في الهند في الوقت الذي يشاهدون فيه عدل الإسلام وسماحته في تعامل المسلم معهم وما يقال ويشاع عن تحريض دول أو إغرائها بالمال لدفع " الهاريجان " إلى الإسلام إداةً صليبية وتحريض استعماري وضمنت أسسه بريطانيا منذ أكثر من مائة وخمسين عاماً وروج له زعماء التبشير وناصروهم في محاولة منهم للقضاء على الإسلام الذي انتشر في معظم أرجاء الهند في القرن الأول الهجري . (٢)

وفي الوقت نفسه يحاولون قطع الصلة بين المسلمين وإخوانهم المستضعفين فسي البلاد النائية بحجة أن أي معونة تقدم إليهم القصد منها التحريض على الوثنية في كافة صورها ، في الوقت الذي يتاجر التبشير فيه بالإنسان ويشتره ويبيعه في آن واحد بحجة

(١) يراجع (منار الإسلام : العدد الرابع — السنة التاسعة) ص ١٠٠ من مقال للدكتور

عبد المجيد وافي بعنوان إسلام الهاريجان ١٤٠٤ هـ = ١٩٨٤م .

(٢) المرجع السابق بتصريف .

هدايته وبالحيا من نكسة إنسانية تسترق الإنسان بدعوى إنقاذه فياله من إنقاذ مشين .

٥ - إمارات الخليج والخطة التبشيرية

جدد المبشرون خطتهم التبشيرية في منطقة الخليج العربي على أساس يكفل لهم نشر الإنجيل بين رعييل المسلمين بلائنازع وهذا ماورد على لسان أحدهم ليكون محسّل التطبيق العملي على أرض الخليج العربي :

- أ - يجب أن يكون الهدف التبشيري غالبا على التعليم .
- ب - يجب أن يكون للإنجيل المقام الأول في الدروس اليومية وحضور هذا الدرس كما يجب أن يكون شرطا للقبول في المدرسة .
- ج - يجب أن يكون الهدف التبشيري ظاهرا وأن يعلم الآباء بأن أبناءهم يحضرون إلى المدرسة ليتحولوا إلى المسيحية .
- د - يجب بذل الجهود للحد من استخدام المدرسين المسلمين وتزويد المؤسسة بهيئة قادرة على التأثير الفردي المباشر .
- هـ - يجب على خبراء التبشير أن يضعوا في حسابهم أهمية هذه الأمور وارتباطها بالنشاطات التبشيرية الأخرى . (١)

آثار التبشير في دول الخليج العربي

ظهرت آثار التبشير سافرة في دول الخليج العربي في محاولة لتنصير ولاياته ، وسح تعاليم الإسلام في هذا الجزء المسلم من قارة آسيا ، وتتكشف آثار التبشير الخطيرة فبمسا ذكره الدكتور / عبد الودود شلبي نقلا من وثائق مركز الدعوة الإسلامية - الشارقة - دولة الإمارات (م . ش) بعنوان : حقائق عن التبشير في أبو ظبي :

أولا - الكنائس:

توجد في أبو ظبي ٣ كنائس ، اثنتان منهما في شارع الكورنيش وهو الشارع الرئيسي على الخليج في المدينة وتقعان في مكان بارز ومن العجيب أن بجوارهما توجد سفسارة

(١) التبشير في منطقة الخليج العربي (دراسة في التاريخ الاجتماعي والسياسي د / عبد الملك

الكويت في أبو ظبي ، أما الكنيسة الثالثة فتقع في حي الخالدية وهو من أرقى أحياء أبو ظبي ويلاحظ الآتى :

- أ - الأرض المقامة عليها هذه الكنائس هبة وهدية من الدولة وتقع هذه الأراضي في أفخم وأرقى الأماكن في أبو ظبي ويقدر ثمنها بعدة ملايين من الدراهم .
- ب - سيتم نقل الكنيستين القامتين في شارع الكورنيش إلى أماكن وسط المدينة ويبدو أن ذلك تم بعد إعادة النظر في موقع هذه الكنائس وستعطى الحكومة لأصحاب هذه الكنائس أرضا أخرى ذات مساحة كبيرة جدا وعدة ملايين من الدراهم .
- ج - يلاحظ أن الكنيسة الكبيرة المقامة على الكورنيش ملحق بها مدرسة راهبات الوردية التي يتعلم بها كثير من أطفالنا المسلمين كما ألحقت بالكنيسة مدرسة أخرى اسمها مدرسة القديس جوزيف .
- د - الكنيسة المقامة في حي الخالدية تقع بجوار المدرسة الإنجليزية ويتعلم بها كذلك عدد من ابنائنا المسلمين ، ويقال إن وزير التربية والتعليم السابق قدم إعانات كبيرة لهذه المدارس .

ثانيا - المدارس :

المدارس الأجنبية أساسا هي مراكز للتبشير في أبو ظبي وأهم هذه المدارس الأجنبية هي :

- ١ - مدرسة راهبات الوردية : وهي مدرسة لبنانية أصلا .
- ٢ - مدرسة الشويفات : وبدأت أصلا في قرية الشويفات ببلدان ثم فتحت أول فروعها في الشارقة ، ومنذ حوالي سنتين فتحت فرعها في أبو ظبي ، وتقيم هذه المدارس بالذات احتفالات في العديد من المناسبات مثل عيد الأم مثلا في الربيع ويحضرها كبار رجال الدولة والشيوخ وتقوم الصحف ووسائل الإعلام المختلفة بنشر صور المسئولين في هذه الاحتفالات .
- ٣ - مدرسة سانت جوزيف .
- ٤ - مدرسة جاك أند جل .
- ٥ - المدرسة الأمريكية .
- ٦ - المدرسة الفرنسية .
- ٧ - المدرسة الألمانية .
- ٨ - مدرسة اللينز .

٩ - المدرسة الهولندية
١٠ - المدرسة الإنجليزية .

وقد حدث أن طلبت المدرسة الفرنسية من وزارة التربية والتعليم عدم الالتزام بتدريس الدين الإسلامي فردت عليها الوزارة بأن ذلك ممكن لو أن تلاميذها كلهم من الفرنسيين لكن إذا دخلها أطفال مسلمون فلا بد من الالتزام بتدريس الدين الإسلامي .

ويلاحظ كذلك أن مدرسة الشويفات المسيحية اللبنانية تم دعمها بمبلغ ٢٢ مليون درهم من بعض الجهات الحكومية (وغير خاف أن ماجرى ويحدث بلبنان من نكبات السبب الأول والرئيسي في جريانه وحدوثه تلك المدارس والمعاهد التبشيرية الأجنبية) .

ثالثا - المستشفيات والبنوك :

أ - في بعض المستشفيات يكون رؤساء الأقسام من المسيحيين فمثلا رئيس قسم العظام في المستشفى المركزي مسيحي من مالطة واسمه الدكتور أماتو وقام بنقل ٣ أطباء مسلمين من بينهم طبيب عظام عالمي قام باعادة يد عامل بنجالي مقطوعة إلى مكانها بينما أبقى الطبيب المسيحي معه ٣ أطباء مسيحيين لم ينقلهم .

ب - بنك أبو ظبي الوطني : واجهة الدولة المصرفية رئيسه مسيحي مصري اسمه "أسعد سمعان" وبالتالي فإن معظم موظفي البنك في أبو ظبي وفروعه من الأقباط والمسيحيين وهذا أمر معروف لكل رجال البنوك .^(١)

يضاف إلى ما تقدم : " دور الغنادي التبشيري ، ودور المستشفيات ، والأندية " ^(٢) وتدل الإحصائيات الرسمية على أن نسبة غير المسلمين ترتفع في دولة الإمارات بشكل مطرد سريع .

ففي خلال عشرين سنة ارتفعت نسبتهم في السكان من نصف في المائة إلى عشرين بالمائة خصوصا بعد تدفق العمال السيخ من الهند والعمال النصارى من الذلبين ولبنان وأوريا .^(٣)

أما في المؤتمر الثامن لعلماء المسلمين الذي انعقد في القاهرة في أوائل شهر ذي الحجة سنة ١٣٩٧ هـ ، فقد قدم الشيخ عبد الله بن علي المحمودي إلى المؤتمر " وثيقة تبشيرية " وكان من أخطر ماورد في الوثيقة - كما يقول الشيخ عبد الله :-

- (١) أفيقوا أيها المسلمون قبل أن تدفعوا الجزية دكتور / عبد الودود شلبي ص ٩٤ - ٩٦ .
(٢) يراجع المرجع السابق ص ٩٦ - ١٠١ " لمعرفة دور هذه المؤسسات " .
(٣) المرجع السابق ص ٩٨ .

إن التبشير ركز من نشاطه في الخليج تمهيدا للقضاء على الإسلام والسيطرة على معاقله الرئيسية ، وإن المنظمات التبشيرية العالمية قررت جعل "دبي" مركزا وقاعدة للانطلاق والمهجوم على مكة المكرمة (١)

ولتحقيق ذلك أقيمت أكبر كنيسة وأكبر مدرسة تبشيرية في هذه المنطقة والشسى المحزن والمؤلم حقا أن أثرياء المسلمين وأصحاب النفوذ "بدبي" كانوا من أسبق الناس تبرعا وسخاء لإقامة هذه المؤسسة التبشيرية الضخمة ، وقد وضع الشيخ عبد الله النقاط على الحروف وقد لخص بحثه في عدة نقاط مبينا خطورة الهجمات التبشيرية وواجب المسلمين في التخلص منها ومحوها مع آثارها في الآتى :

أولا : إن التبشير يهدف إلى غاية خطيرة تمثل في هذه الهجمات المشروسة التي يقوم بها في العالم الإسلامي كله وإن هذه الهجمات قد خطط لها من زمن بعيد على نحو ماورد في كتاب " الغارة على العالم الإسلامي " الذي ظهر وطبع منذ خمسين سنة .

ثانيا : إن تقصير المسلمين تجاه إخوانهم المنكوبين وتخليهم عن واجبهم تجاه مايتعرضون له من المحن والنكبات يتيح لهؤلاء المخربين الفرص لضرب الإسلام في معاقله والتشكيك في الرابطة الإسلامية بين شعوبه .

ثالثا : إننا نستطيع بالتعاون المنظم بين الشعوب الإسلامية والجماعات الإسلامية العاملة في هذه الشعوب أن نفسد هذا المخطط ونكشف هذه المؤامرات ولايتم ذلك إلا بالعطاء والبذل والتضحية بالقليل من الأموال والمساعدات .

رابعا : إننا لاننكر أن لضرر والملكة السعودية والكويت ودولة الامارات مواقف نبيلة تجاه المنكوبين المسلمين في شتى بقاع العالم ولكن هذا المؤتمر يستطيع أن يخطط لعمل إسلامي موحد يتم بمقتضاه دراسة الأحوال ، وتقديم المساعدات والتصدى لكسل المحاولات الهدامة ضد الإسلام والعالم الإسلامي .

خامسا : إن الدعوات التي تنطلق هنا وهناك داعية إلى التفاهم بين المسلمين وغيرهم من أصحاب العقائد والديانات لن يكتب لها النجاح ما لم يتوقف أصحاب هذه

(١) المؤتمر الثامن لمجمع البحوث الإسلامية ج ٢ ص ٤٤٠ (وثيقة تبشيرية لساحة الشيخ عبد الله بن علي المحمودى بدولة الإمارات بتصرف ، مجلة الأمة (العدد التاسع عشر - السنة الثانية) ص ٨٠ من مقال بعنوان غارة تنصيرية شرسة على الخليج - د / عبد الودود شلبي ١٤٠٢ هـ = ١٩٨٢ م .

العقائد عن حملاتهم المسعورة ضد الإسلام وشعوبه ويقدموا الدليل الواضح على صدق هذه الدعوة بالتفاهم والحب لا بالبغضاء والكرهية وسوء النية والتناقض الواضح بين أقوالهم المعلنة وأعمالهم الخفية .

سادسا : إن الأظهر كما يتضح من هذا التقرير خطر كبير على أعداء الإسلام في كل الدنيا ، فعلينا أن نعمل لتقويته وإعلاء شأنه ، وإحاطته بكل أنواع الرعاية والإعزاز والمساعدة .

سابعا : لا بد من الإسراع في إنشاء صندوق خاص للدعوة الإسلامية تتجمع فيه كل أنواع التبرعات والزكوات والمساعدات - حكومية أو شعبية - وأن يكون لهذا الصندوق مجلس إدارة تمثل فيه كل الشعوب الإسلامية وتتكون له فروع في كل الأقطار القادرة على الإسهام في هذه القضية المقدسة . (١)

هذا ما عرضه صاحب الوثيقة من نقاط. وضح فيها آثار التبشير الخطيرة وقدم الوسيلة الفعالة لمجابهتها ، وإذا لم نتعاون فيما بيننا لنصرة ديننا ، ولحماية عقيدتنا وأجيال المسلمين من كل معتد أثيم فالطوفان قادم إلى بلادنا نحن المسلمين ، والويل لمن يقصر أو يتوانى أو يحط من شأن هذا الخطر الكبير يقول وليم جيفورد :

متى توارى القرآن ومدينة مكة من بلاد العرب يمكننا أن نرى العرب يتدرج نسي طريق الحضارة التي لم يبعمده إلا محمد وكتابه ، فالزحف إلى مكة إذن هو الغاية والتبشير في الخليج هو رأس الحرية في هذه الغارة . (٢)

تصهيد حول الإسلام في إفريقيا

إن الإسلام دخل قارة إفريقيا عن طريقين :-

١- عن طريق الساحل الشرقى المحاذى للبحر الأحمر ، ويعتبر الجغرافيون أن هذا البحر ليس حاجزا أو فاصلا بين شبه الجزيرة العربية وبين شرق إفريقيا ، وإنما هو مجرد كسر التوائى بين منطقتين في أرض واحدة مناخها واحد وتضاريسها متشابهة ، وما يؤكد الصلة القوية بين سكان المنطقتين أنه في السنة الخامسة من البعثة النبوية أشار النبي محمد صلى الله عليه وسلم على أصحابه بالهجرة الأولى إلى الحبشة

(١) المؤتمر الثامن لمجمع البحوث الإسلامية (وثيقة تبشيرية) ص ٤٤٨ .

(٢) " مجلة الأمة " (العدد التاسع عشر - السنة الثانية) ص ٨٠ .

فخرج من مكة أحد عشر رجلا وأربع نسوة ولما وصلوا إلى البحر ركبوا سفينة أوصلتهم إلى الحبشة فأقاموا في جوار النجاشي ، وكانت هذه الهجرة لثقة كربية مبكرة بالديانة الإسلامية في هذه البلاد وإعلانا مباشرا برسالة سيدنا محمد عليه الصلاة والسلام في هذه البقعة الطيبة ، وتصريحا بعالمية الدعوة الإسلامية التي لا تقف في وجهها حواجز أو موانع ، وبلغ من تأثير المهاجرين الأوائل في بلاد الحبشة أن أسلم ملكهم النجاشي ولذا لما مات صلى عليه النبي صلى الله عليه وسلم ، واستغفر له^(١) ، ومن حين الهجرة الأولى والإسلام يمتد نوره إلى إفريقيا من هذه الجهة الشرقية .

٢ - عن طريق مصر في الشمال الشرقي للقارة ، ومن هذا المدخل وفد الإسلام بضوئه الساطع إلى بلاد المغرب العربي ، وتشعب نوره إلى قلب القارة ، وإلى جسر المناطق في غربها ، في الوقت الذي يسرى فيه الإسلام إلى قلب إفريقيا من جهة الشرق والجنوب الشرقي حتى وصل غرب القارة في فترة ظهور الإسلام .

فمن جهة وصول الإسلام من الشمال الشرقي إلى الشمال الغربي فقد سار عمرو بن العاص إلى مصر في سنة تسع عشرة من الهجرة النبوية فنزل العريش ثم أتى الغزاة وبها قوم مستعدون للقتال فحاربهم فهزمهم وحوى عسكرهم ومضى قدما إلى القسطنطينية وبعد إتمام فتح مصر توجه إلى الإسكندرية ، يقول الشيخ الشرقاوي :

فلما وصل إليها وحاصرها حصارا شديدا حتى أشرف على أخذها أرسل إليهم المقوقس يسألهم في الصلح وأن يجعل لهم عليه الجزية^(٢) . لكن عمرو تمكن من فتحها ، وتابع فتوحاته حتى برقة^(*) فلما كان عهد عثمان مد عبد الله بن أبي سرح فتوجه أكثر إلى الغرب وأخضع جزءا من إفريقية ودانت له قرطاجنة بدفع الجزية ، وقد ظل عمرو بن العاص واليا على مصر فترة خلافة عمر بن الخطاب فلما توفي عمر وولّى عثمان بن عفان الخلافة وولّى عبد الله بن أبي سرح على مصر بدل عمرو بن العاص ، فبعث سرايا لغزو أفريقيا

(١) وكان موت النجاشي في رجب من سنة تسع من البعثة ، ونعماء رسول الله صلى

الله عليه وسلم إلى الناس في اليوم الذي مات فيه وصلى عليه بالقيع (السيرة

النبوية لابن هشام ج ١ ص ٢٦٤ بالهامش) بتصرف يسير .

(٢) فتح الشام (بالهامش) تحفة الناظرين فيمن ولى عمر من الولاة والسلاطين للإمام

الشيخ : عبد الله الشرقاوي ص ٥٠ . بدون عد للطبعة - المطبعة المصرية ١٣٠٢ هـ

(*) برقة - مدينة في أنطابلس ، وهي بين مصر وأفريقيا ، وهي المنطقة الشرقية

من جمهورية ليبيا العربية فتحها عمرو بن العاص سنة ٦٤٢ م ومن مدنها الهامسة

بنغازي ، طبرق ، درنه (المنجد في العلوم ص ١٢٦) .

فتوغلت في البلاد وأصابت الكثير من المغنم وتمكن عبد الله بن الزبير من قتل ملسك أفريقيا (جرجير) ، واستمر التقدم الإسلامي في القارة حتى جاء عهد يزيد ابن معاوية يقول الدكتور / عبد الفتاح على شحاته :

فقد استعمل يزيد عقبة بن نافع الفهري على إفريقيا ، فافتتح بلاد المغرب حتى وقف على المحيط الأطلسي في حركة عسكرية خاطفة وأنشأ مدينة " القيروان " لتكون مركزا إسلاميا وله الآن بالجزائر مسجد . (١)

وبعد موته خلفه حسان بن النعمان الغساني من قبل عبد الملك ابن مروان فكان لحسان الفضل الأكبر في استعادة إفريقيا وطرد الروم منها سنة ٧٨ هـ = ٦٩٨ م فقد فتح " قرطاجنة " (*) ، " وتونس " وحمل على البربر فقتل الكاهنة ملكتهم ، ثم خلفه موسى بن نصير وفي عهده بعث القائد طارق بن زياد سنة ٩٣ هـ = ٧١٢ م لفتح بلاد الأندلس وواصل المسلمون الفتح حتى جبال الألب بفرنسا ، وقد توغل العرب في شجاعة إلى أن وصلوا إلى قلب فرنسا عند مدينتي تور وبواتيه . (٢)

ومن الباحثين من يشير إلى أن الإسلام سلك طريقه إلى غرب أفريقيا من ثلاثة منابع رئيسية وقد منها الإسلام بلغته وحضارته .

- ١- من مصر إلى النوبة (*) إلى برنو (*) إلى بلاد " الهوسا " .
- ٢- عن طريق الحبشة إلى " البيرويا " و " الأشانتي " .
- ٣- من شمال إفريقيا عبر الصحراء إلى حوض النيجر الأوسط والغرب . (٣)

(١) تاريخ الأمة العربية - دراسات في تاريخ الأمويين ج ٩٢ ط (١) مطبعة زاهران بالقاهرة ١٣٨٨ هـ = ١٩٦٩ م .

(*) قرطاجنة : مدينة في تونس قامت على أنقاض مدينة قرطاجنة يراجع " المنجد في العلوم ص ٤٧٥ " .

(٢) دائرة المعارف الإسلامية مجلد ٦ " مادة الأندلس " ص ٦ .

(*) النوبة : منطقة إفريقية تمتد على شاطئ النيل بين أسوان والسودان وتنقسم إلى

النوبة السفلى : وهي الجزء الواقع في مصر بين أسوان ووادي حلفا ، والنوبة

العليا وهي المناطق الواقعة في السودان يراجع (المنجد في العلوم ص ٧١٥) .

(*) البرنو : من مناطق السودان الأوسط مساحتها نحو ١٥٠٠ ر ١٥٠ كم^٢ ويحدها شمالا

الصحراء ، وغربا بلاد الهوسا بني جيريا ، وجنوبا " ادموه " بجرى ، وشرقا تشاد

وسكانها من العرب والبربر (يراجع المرجع السابق ص ١٢٢) .

(٣) الإسلام واللغة العربية في غرب أفريقيا " مستخرج من حوليات كلية الآداب جامعة

القاهرة المجلد السابع والعشرون ١٩٦٥ م " د / ابراهيم على طرخان ص ٥٣ بدون

عدد للطبعة مطبعة جامعة القاهرة ١٩٦٩ م .

وقد ساهم الدعاة والتجار المسلمون الذين جاءوا من وادي النيل ومصر بصفة خاصة ومن بلاد المغرب في نشر الدعوة الإسلامية في غرب إفريقيا ومعهم دخلت المدنية الإسلامية وماحوت من علوم وآداب وتقاليدها الاجتماعية ونظم حكومية " ويؤرخ لدخول الإسلام في غرب إفريقيا بالقرن السابع الميلادي أي بالقرن الذي ظهر فيه الإسلام لأول مرة ربما أن مالى جزء من غرب إفريقيا ، فقد وصلها الإسلام كما وصل غيرها من جهات هذه البقعة ، ولكن بدرجة محدودة في فجر ظهور الإسلام ويكفي دليلا على اتساع انتشار الإسلام في حوض النيجر ، أنه عندما أراد ملك جنى " على النيجر ، أن يعتنق الإسلام في القرن الثاني عشر الميلادي ، أمر بحشر العلماء في بلاده ، فاجتمع له فيما يقول السعدى ٤٢٠٠ عالم مسلم وأسلم على أيديهم ، وليس من المعقول أن يكون هذا العدد أو حتى نصفه من العلماء قد تكون في فترة قليلة ، كما أنه ليس من الضروري أن يكون جميع هؤلاء العلماء من الوطنيين الإفريقيين في غرب إفريقيا ، أو من الأجانب بل إن اجتماع مثل هذا العدد ، في وقت واحد ، يدل على مدى نشاط الدعوة الإسلامية ، وكثرة المعتنقين للإسلام ، فضلا عن تشجيع الحكام المحليين للدعاة على العمل وحرية التنقل . (١)

ويشير الدكتور إبراهيم على طرخان إلى دخول الإسلام مبكرا إلى هذه البلاد قبل عهد المرابطين ، وإلى الاتصال الإسلامى بين مصر والسودان الأوسط والغربى والشمال الإفريقى منذ عهد مبكر ما يؤكد حيوية الإسلام وسرعة انتشاره وتقبل الشعوب له لأنه دين الفطرة وذلك بقوله : الإسلام قديم في غرب إفريقيا عامة ، إنه لم يدخل تلك البلاد لأول مرة على المرابطين في القرن الحادى عشر الميلادى كما هو مشهور بل إن الصلات المتنوعة القديمة القائمة بين بلاد السودان الأوسط والغربى وبين البلاد الإسلامية في وادي النيل وماوالاه شرقا ، وشمال إفريقيا كانت ذات أثر كبير فى حصول الإسلام والتعريف به في بلاد السودان وذلك قبل عهد المرابطين بما لا يقل عن أربعة قرون .

وأثرت دولة البرنو الإسلامية المكتبات العربية ، بالمصنفات فى شتى فنون العلوم الإسلامية التى خلفتها بالرغم من ضياع معظم المصنفات العربية خلال حركات الصراع الإفريقى ضد المستعمر الأوربى .

(١) قيام امبراطورية مالى الإسلامية (دراسات فى التاريخ القومى الإفريقى) " مستخرج من مجلة جامعة القاهرة بالخرطوم العدد الأول سنة ١٩٧٠م " د / إبراهيم على طرخان ص ٢٦ بدون عدد للطبعة مطبعة جامعة القاهرة ١٩٧٠م ، الإسلام واللغة العربية فى غرب إفريقيا ص ٥٥ و ٥٦ .

وتلاشت إمبراطورية البرنو التاريخية في غمرة الاستعمار الأوربي في مطلع القرن العشرين بعد أن جزّتها إلى عدة أقسام وأقام على أنقاضها أو على أجزاء منها دويلات منها :

- ١ - جمهورية تشاد التي شملت أغلب الأجزاء الشرقية من الإمبراطورية .
- ٢ - جمهورية أفريقيا الوسطى التي ضمت الأطراف الجنوبية من الإمبراطورية .
- ٣ - جمهورية النيجر وتحتوي على أغلب الأجزاء الشمالية والشمالية الغربية .
- ٤ - جمهورية نيجيريا وتضم إقليم برنو الأصلي غربي بحيرة تشاد .
- ٥ - جمهورية الكامرون وتضم الأجزاء الجنوبية والجنوبية الشرقية من برنو واستقلت جميعها على مدار عام ١٩٦٠ م .

" ورنو " ملكة قديمة واسعة كانت من ممالك السودان القديمة وحمل نفوذها إلى حدود مصر شمالا وإلى المحيط الأطلسي جنوبا وكانت حلتها بحصر متينة أدت إلى إرسال بعثات علمية إلى مصر وتخصيص رواق منسوب إليها ضمن الأروقة الإسلامية بالأزهر ويدعى حتى اليوم برواق برنو (١).

وهناك عدة مراكز هامة في شمالي أفريقيا ينطلق منها الدعاة المسلمون إلى غرب القارة ، وامتزال هذه المراكز عوامل تثبيت للدعوة الإسلامية في مواجهة الزحف التبشيري الشرس القادم من أوروبا ، ومن الأمريكين عبر المحيط الأطلنطي ، ما جعلني أشير إلى بعض هذه المراكز نظرا لأهميتها التي مازالت قائمة ولمحاولة العمل التبشيري الدائبة لسلب فاعليتها وهامى :

- ١ - برقة بلبيا : كانت قوافل المسلمين تغادر برقة محملة بالبضائع وتتوجه صوب بيلما " Bilma " حتى تصل منطقة بحيرة تشاد ، وقد تصل القوافل نحوها بلاد برنو " Borno " .
- ٢ - القيروان بتونس : كان التجار المسلمون ينفادرون القيروان بجملتهم المحملة بمنتجات " إفريقية " إلى " تكيدة " حيث تقع مناجم النحاس ، ومنها تقصد كانوا " Kano " في بلاد " الهوسا " بنيجيريا .
- ٣ - تلمسان بالجزائر : كانت قوافل التجار المسلمين تنطلق من تلمسان إلى ثنية نهر النيجر حيث تقع مدينتا تيبكتو وغازو الشهيرتان .

(١) موجز تاريخ نيجيريا : آدم عبد الله الأثوري ص ٦٦ طابع منشورات دار مكتبة الحياة بيروت ١٩٦٥ م .

٤ - طريق المتونة : وهي الآتية من المغرب الأقصى على امتداد ساحل المحيط الأطلس إلى حوض نهر السنغال^(١) ، ويظهر أن الإسلام وفد ومازال إلى غرب إفريقيا من الطريق الثالث والرابع .

نبذة حول غرب إفريقيا

في كثير من دول غرب إفريقيا نسبة عالية من المسلمين وتشمل هذه الدول كـمالاً من موريتانيا ، والسنغال ، وجامبيا ، وغينيا ، وغينيا بيساو ، وسيراليون ، وفولتسا العليا ، ومالي ، والنيجر ، وتشاد ، ونيجيريا ، والكاميرون - ومن الملاحظ أن الإسلام ينتشر في جميع دول غرب إفريقيا بلا استثناء بحيث يكون هو الدين السائد في بعض تلك الدول وهي الدول الإسلامية المذكورة سابقاً ، (اثنتا عشرة دولة) بينما تكون أقلية مسلمة كبيرة وذات شأن (أكثر من ٢٠ ٪ من السكان) في بقية الدول وهي ليبيريا ، وساحل العاج ، وغانا ، وتوجو ، وبنين (داهومي)^(*) وإفريقيا الوسطى وجزر الرأس الأخضر .

وسنقتصر على نماذج محددة لدول غرب إفريقيا توضح آثار التبشير الخطيرة في هذه المنطقة من القارة الإسلامية ومنها :

١ - موريتانيا :

ويحدها من الشمال الشرقي الجزائر ومن الشمال والشمال الغربي الصحراء المغربية ومن الشرق مالي ومن الغرب المحيط الأطلنطي ومن الجنوب مالي والسنغال .

وأراد الاستعمار أن يمنع الرافد الإسلامي عن الساحل الغربي لإفريقيا بجعل " موريتانيا " حداً فاصلاً بواسطة الهجوم التدميرى المركز عليها وخاصة في السنوات الأخيرة لقد بدأت الزحف النصراني على " موريتانيا " بالتدرج بعد أحداث الجفاف عام ١٩٧٣ - ١٩٧٤م ، وأظن أن هذه الأحداث كانت مجرد مبرر فقط ، وقد بدأ الزحف النصراني المركز جدا على موريتانيا منذ ١٩٨٣م بعد إعلان تطبيق الشريعة الإسلامية فـسـى

(١) المسلمون في السنغال (معالم الحاضر وآفاق المستقبل) (كتاب الأمة - ١٢)

عبد القادر محمد سيلا ص ٥١ ط (١) مطابع الدوحة الحديثة ١٤٠٦ هـ .

(*) (داهومي) صارت بنين حالياً .

موريتانيا وقد تنبه الغربيون إلى نقطة هامة جدا هي أن موريتانيا تقع إلى جوار اثنتين من أهم الدول في غرب أفريقيا ، السنغال التي تعتبر أهم بلد بالنسبة للفرنسيين في غرب أفريقيا ، ومالي وهي دولة ذات تركيز إسلامي عال جدا في المنطقة ويمكن أن تؤثر على ساحل العاج وعلى " بوركينا فاسو " (*) وغيرها من دول غرب أفريقيا هذا بالإضافة إلى أن هناك مجموعة قوية وكبيرة جدا من الطلاب الزنوج في هذه الدول يأتون باستمرار إلى " موريتانيا " ليتعلموا اللغة العبية ، والعلوم الإسلامية في المحاضر وغيرها من المؤسسات التعليمية . (١)

كما أنه يوجد " بالسنغال " وهي الدولة المجاورة " لموريتانيا " صحوة إسلامية ذات مضمون شمولي تحاول أن تبني الأمة على تعاليم القرآن الكريم وتنبذ كل ما دسه الاستعمار والتبشير من تعاليم فاسدة وعادات قبيحة وهذه الصحوة الشمولية تمدها " موريتانيا " بالزاد فهي تواجه الاستعدادات النصرانية التي تتلك مئات المدارس من ابتدائية وأعدادية وثانوية منتشرة في المدن والقرى وتتسلم الطائفة النصرانية مسن أجمل تسييرها مساعدات سخية من الدولة منذ أيام الاستعمار .

وعلى سبيل المثال : حصلت المدارس النصرانية عام ١٩٨٤م على ما يزيد قليلا على (٥٥) مليون فرنك أفريقي من أصل (٧٥) مليون فرنك قدمتها الحكومة لمساعدة المؤسسات التعليمية الحرة عدا ما تلقاه من المنظمات النصرانية العالمية ، الأمر الذي جعل مدارسها أفضل تجهيزا وأكثر ازدهارا من أية مؤسسات تعليمية أخرى في البلاد كلها . (٢)

ولذا خشي أرباب الغزو التنصيري من تأثير الإسلام على السنغال الذي أصبح مركزا للبشرين الذين تضاعف نشاطهم فيه في السنوات الأخيرة ، فبالقرب من السنغال من يمد سلميها بالزاد الديني والتعليم الإسلامي وباستمرار هذا المدد سوف يقيس النشاط الإسلامي حيا ومتحركا يقض مضاجع المنتصرين وأسيادهم بل ويزيل أعشار البشرين من هذا البلد الإسلامي الكريم لذلك حاولت الكنيسة أن تحاصر " موريتانيا " بالتنصير لتقطع الطريق على المد الإسلامي .

وبدأت هذه المحاولات في صورة منظمات خيرية عادية مثل " كارتاس " " وتيرد يزوم " أو " أرض الرجال " " كوردي لابييه " أو " هيئة السلام " وأندية الروتاري و " الليونسز "

(*) اسمها سابقا (فولتا العليا) (السياسة الدولية - ٨٤) ص ٣١٦ سنة ١٩٨٦م

(١) مجلة " الأمة " (العدد الحادي والسبعون - السنة السادسة) ص ٧٥ .

(٢) المسلمون في السنغال " معالم الحاضر وآفاق المستقبل ص ١٠٥ بتصرف .

هذه كلها الآن مؤسسات تنصيرية موجودة في داخل " مورتانيا " وتعمل علنا . (١)

ويخشى منها على مسلمى السنغال ، لأن خلاياها تعمل بجد ونشاط ، وأفرادها يجدون العون المادى والأدبى من قبل الاستعمار .

٢ - صورة للتبشير النصرانى " بنيجيريا "

دخل الإسلام " نيجيريا " قبل أن تتسلل النصرانية إليها بنحو سبعة قرون يقول آدم عبد الله الألوهمى :

لقد قامت دولة الإسلام فى " برنو " بالقرن الحادى عشر الميلادى وقامت دولته فى بلاد كانوا أيام " محمد رنفا " فى القرن الثالث عشر الميلادى (التاسع الهجرى) . (٢)

وكالعادة أقبلت النصرانية إلى " نيجيريا " بصحبة الاستعمار الذى جاء من أوروبا عبر المحيط الأطلنطى حتى الشاطئ الغربى من إفريقيا ولما كان للاستعمار البرتغالى جولة " بنيجيريا " منذ عام ١٤٧٢م فإن التبشير النصرانى لم تكن له فعالية تذكر إلا فى القرن التاسع عشر حين حل الاستعمار الإنجليزى محل الاستعمار البرتغالى وبدأت عملية التبشير بصورة جدية على أيدي المرسلين من الإنجليز الذين نزلوا أولا بمدينة بداغرى ١٨٤١م ، ثم تغلغلوا إلى داخل البلاد ، وهبطوا إلى " أبىكوتا " و " كلابر " ١٨٤٦م ثم تبعهم (جمعية الكنائس التبشيرية) (C. M. S) التى اتخذت مركزها " بأبيكوتا " وبداغرى .

ثم تابعت موجات البعثات التبشيرية من " إنجلترا " و " أمريكا " وخصوصا من " سيراليون " التى تمركزت فيها كلية تبشيرية تدعى " كلية فورابى " التى قامت بإمداد " نيجيريا " بالبشرين المتخرجين منها . (٣)

ولما كانت الخطة المرسلية قائمة على " أفرة الكنيسة " وتزويدها بكنهنة أفارقة فرأوا أن يعدوا أساقفة من عبيد إفريقيا الذين تحرروا بغية إرسالهم إلى الكنائس فى غرب أفريقيا " وقد نزلت الدفعة الأولى من موجات التنصير المركز إلى نيجيريا فى عام ١٨٤١م وكان من بينهم " صوبيل اجاى كراوتر " الذى تحرر مع الصحريرين وتخرج مع

(١) مجلة الأمة - (العدد الحادى والسبعون - السنة السادسة) ص ٧٥ بتصرف .

(٢) الإسلام اليوم وغدا فى " نيجيريا " ص ٥٧ .

(٣) موجز تاريخ " نيجيريا " ص ٨٨ .

النصرين ، ثم أرسل إلى نيجيريا مع المرسلين إلى جنوب " نيجيريا " حيث عمل بجد ونشاط ، وقد وضع أيضا الحروف اللاتينية لكاتب لغة " اليوروبا " لترجمة الإنجيل ، بدلا من الكتابة العربية التي كان المسلمون يكتبون بها لغة اليوروبا ^(١) .

ويقال في الدور الذي قام به المبشر المذكور سابقا " ولقد أرسلوه بصفة " اسقف " وأنفق في سبيل التبشير المسيحي كل مرتخص وغال وأسس عدة مدارس ، وكناش ومكتبات ولقد تمركز المبشرون أولا " بأبيكوتا " وصار لهم مكان مرموق بين رجال السلطة المحلية وبدأوا في إصدار جريدتهم السماة بصحيفة الأخبار وكانوا يقبضون زمام الحكم كله لولا أن تفتن بعض العقلاء لهذا الخطر التبشيري المهدق بهم فأجلوهم منها إلى " لاجوس " سنة ١٨٩١م ، فأصبحت بفضل كونها العاصمة أكبر مراكز التبشير وأهمها في هذه البلاد ^(٢) .

وبمرور الزمن تغير الوضع ووجد الإسلام حصنا في " لاجوس " فبعض الذين أعدهم التبشير وصنعهم على عينه من أهل البلاد ليكونوا عوناً له في محاربة الإسلام تأثروا بالمنشورات الإسلامية الواردة من علماء " الهند " و " باكستان " أمثال منشورات " حسن خان " و " الأمير على " والشاعر " محمد إقبال " وأشباههم .

وفي أعقاب الحرب العالمية الأولى تحولت مدينة " لاجوس " بالتدرج إلى مركز من مراكز الإسلام في غرب إفريقيا إلى أن تحررت نيجيريا مع البلاد المتحررة عام ١٩٦٠م وجاءتها النخ الدراسية من البلاد الإسلامية وخاصة جامعة الأزهر الشريف فتلاها ناس البلاد نور الدعوة الإسلامية من جديد " وكان أمر الله قدرا مقدورا " وتحقق وعيد الله " يريدون أن يظفئوا نور الله بأفواههم ويأبى الله إلا أن يتم نوره ولو كره الكافرون ^(٣) .

وما يحدث بنيجيريا من نشر للدعوة الإسلامية ، ومقاومة للتبشير الغربي ، يعطى صورة حقيقية لجهاد علماء المسلمين الدوائر في كل مكان ، ويوضح أثرهم في مقاومة الخطر المترص بالمسلمين ، كما يبين بجلاء أثر الجامعات الإسلامية في حماية المسلمين من كيد المبشرين

-
- (١) مجلة الأمة (العدد الرابع والأربعون - السنة الرابعة) ص ٤٨ من مقال بقلم
بأبكر حسن محمد قدر ماري : عنوانه (التبشير النصراني في غرب إفريقيا) (٤٠٤ هـ =
١٩٨٤م بتصرف يسير .
(٢) موجز تاريخ نيجيريا ص ٨٨ .
(٣) (٤) يراجع الإسلام اليوم وغدا في نيجيريا ص ٦٨ ، ٦٩
التوبة الآية ٢٢ .

وتديبرهم ، وبرز دور جامعة الأزهر الشريف التي بحكم مسئوليتها الإسلامية تتحمل العبء الأكبر في مواجهة التيارات المعادية للإسلام والمسلمين في كل البلاد .

محاولة تنصير قبيلة " الفولانيين "

هذه القبيلة الضاربة بجذورها في أعماق غرب إفريقيا والتي يزيد عدد أفرادها عن عشرة ملايين ، ولهم قوة لا بأس بها في نيجيريا ، قوة يحسب العدو حسابها وللمبشرين تجربة مع قبيلة الفولانيين فركزوا عليها لسببين :

السبب الأول :

هو أن جل أفراد القبيلة لم يتعرفوا أحكام الإسلام ، ومبادئه وبالتالي يسهل خداعهم باسم الدين وذلك لأنهم في شوق إلى المعرفة والتعلم ، ولذا يقول : عبد الرحمن أحمد عثمان :

إن تجربة الفولانيين في الإسلام تختلف عن غيرها ، إذ أنهم يجهلون أسسه ومبادئه ، لذلك فقد حاول المنصرون إيهام الفولانيين بأن الإسلام والنصرانية لا يختلفان فعیسى هو ابن الله ، فعلم المسلم أن يعتقد ذلك وعندما تتمكن منه هذه العقيدة يسعى المنصرون لتمكين عقيدة أخرى هي أن المسيح ابن الله يتحمل عن يؤمن به غناء الصيام والصلاة فقد استمعنا إلى هذا الكلام مشافهة من استطاع المنصرون التأثير عليهم ثم قرأناه في وثائقهم .

والسبب الثاني :

(هو أن الفولانيين قوم فيهم مكونات الزعامة ، فمنهم عثمان انغوديو الذى أسس امبراطورية " سكو " وهى التى مكنت للإسلام في غرب إفريقيا ، ومنهم كثير من زعماء الدول الإفريقية الحالية " رئيس جمهورية نيجيريا الاتحادية ، شيخوشقارى ، ورئيس جمهورية الكاميرون ، بل إن الأصول التاريخية ترجع برئيس وزراء السودان الأسبق السيد " اسماعيل الازهرى " إلى أصول فولانية) . (١) ، ما جعل الهيئات الكسبية تجمع أمرها فيما بينها لتنصير هذه القبيلة .

ولما كانت اذاعة " جوس " بولاية بلاتو النيجيرية تبث برامجها التنصيرية " بالهوسا " والإنجليزية ، والفولانيون ليسوا على علم بهذه اللغات .

(١) مجلة الأمة (العدد السادس والخمسون - السنة الخامسة) ص ٣٠ من مقال بقلم عبد الرحمن أحمد عثمان بعنوان : " تنصير قبيلة الفولانيين في غرب إفريقيا ١٤٠٥ هـ = ١٩٨٥ م .

لذا اتجهوا إلى إذاعة " سيشل " ورايو " الوا " في " منروفيا " أما إذاعة " الجابون " فقد رصدت عربة صالون (داتسون) لمن ينجح في حل المسابقة الرامية لتحديد الزمن المناسب للبعث التنصيري لقبيلة الفولاني ، والجدير بالذكر أن استوديوهات قاؤوندرى " بالكاميرون " هي التي تزود كل هذه الإذاعة بأشرطة الكاسيت الفولانية .

ومحاولة تنصير الفولانيين بل والإفريقيين عموما باستخدام البرامج المذاعة مرحلـة أولى تليها عدة مراحل :

- منها استغلال التنصير لتعلق الفولانيين بأبقارهم فقام المنصرون بجلب الدوا والعلف واستخدامها الصيدلية البيطرية ، والطب البيطري في المعالجة وعمليات التهجين .
- ومنها التعليم التنصيري في جميع المراحل وخلق ساحة المدارس من مدرسي التعليم الديني في الغالب .
- ومنها دور الحضانه والملاجئ الخاصة بالأطفال واللقطاء والمستشفيات ، والمستوصفات والعيادات .

وآخر المراحل التبشير المكشوف بدعوة القبائل للدخول في النصرانية والتقريب الموضع هو للجنة متغيرة منحصرة في ولاية " قنقولا " شرقى " نيجيريا " (١) .

تقرير لجنة العمل التابعة للمنصرين C.R. GN

ولاية قنقولا " يولا " نيجيريا ، باسم المسيح نحبيكم ونتوجه إليكم بأطيب الأمانى إن لجنة التنصير التابعة لـ " سى . آر . سى " ان " تود أن تتقدم بالشكر على روح التعاون التى أبديتها نحو الحملة التنصيرية التى قمنا بها فى عام ١٩٨١م وفيما يلى التقرير الذى يعكس التقدم الذى أحرزناه حتى الآن بفضل الرب ومعونته .

تقرير رقم (١) الحملة التنصيرية أثناء عام ١٩٨١م ، لقد عينا أحد عشر منصرا من المنصرين الجدد وذلك عندما تلقينا طالبات من أهل القرى الذين عبروا عن رغبتهم فى الإنضمام إلى النصرانية وهناك كنائس فى جميع هذه القرى تدرس فيها النصرانية

(١) يراجع المرجع السابق ص ٣٠ ٦ ٢١ .

ولقد استقبلنا أرسين من المعتنقين الجدد الذين تحولوا إلى النصرانية وتسم تعميدهم وبعضهم لا يزال يتلقى دروسا في التعميد ، أما القرويون الذين يقطنون منطقة جبل " فالى " فقد بدأنا بإنشاء الكنائس بينهم منذ بداية العام ، ولقد اكتمل بناؤها والآن فإن ثمانية عشر من الوافدين الجدد إلى النصرانية يتلقون دروسا في التعميد وفى قرية " جكواى " بالقرب من جبل " بيت " فإن طيبيا من الأهالى أتى حديثا نصرانيا مؤثرا أعلن فيه قبوله للنصرانية فى حضور زويه القرويين وذلك فى التاسع عشر من يوليو (تموز) ١٨١١م واليوم فإن عدد المعتنقين الجدد للنصرانية قد بلغ الثمانية والعشرين .

ولقد عقدنا هناك فى أغسطس (آب) دورة تنصيرية مع الفولانيين ولقد حضرها فوق المائتين وخمسين فولانيا ، وفى ختام الاجتماع وزعنا أشرطة الكاسيت للوافدين الجدد حتى يتمكنوا من تعليم النصرانية لذويهم فى مناطقهم الدعوية ، كما يوجد منصر يتجول بينهم بدراجه البخارية على سبيل التشجيع ، وكذلك فإن الفولانيين الأرحمة الذين تحولوا إلى النصرانية يترددون على المدرسة الإنجيلية ويتقدمون بصورة حسنة .

وفى وسط المجتمع المسلم فى مدينة " يولا " يعمل منصر نصرانى كان فى السابق مسلما وهو يعيش بين ظهرانى هذه الجماعة بصورة سرية وبعد نقل التقرير نعود إلى خطتهم التى أعلنوها قائلين خطة عملنا لعام ١٩٨٢م .

نريد أن نعين منصرين مستديمين فى بعض القرى " ماى " " هول " " قندن " - " دوتس " إجابة للطلبات الواردة من المعتنقين والذين يقطنون هناك منذ عام ١٩٨٠م ، ونريد ارسال بعض المنصرين إلى " داکو " بين " بلى " " وقانين " لأن الأهالى هناك لم يستمعوا لكلامنا حتى الآن ونحن الآن نحضر للاجتماع مع الفولانيين الذى سيعقد فى مايو (آيار) ١٩٨٢م ، ولقد استلمنا بكرة هدية لتذيع أثناء الاجتماع أهداها إلينا أحد الفولانيين كما تلقينا تقريرا يفيد بأن عددا من الفولانيين يرغبون الاشتراك هذا العام كما نخطط لاقتناء قارب بخارى بين سواحل نهر " قنقولا " كما نريد أن نوظف صيدليسا بجانب المنصر يستخدم القارب البخارى للوصول إلى أهالى قبيلة " جوكوت " الذين يعيشون محاذين لشاطئ النهر ودعوتهم إلى النصرانية .

ومن ضمن برامجنا أن ننجز الوعد الجديد عندما تقرأ كيف حول المسيح بعض الصيادين إلى حواريين فعلينا التأسى به قدوة إننا نعد بحثا ونأمل أن نتصل ببعض

أعضاء قبيلة " الكانورى " الذين يعيشون فى ولاية " برنو " وندعوهم إلى النصرانية
فإن سبعة أشخاص منهم قد اعتنقوا النصرانية من بين مليونين من أفراد القبيلة .

وكما جاء فى التاريخ فإن قبيلة " جوكنز " قد تعاونت مع أهل " الكانورى " فسى
حروبهم ضد " الطوارق " فنود أن نستغل هذه الخلفية التاريخية للعلاقات الكانورية
" الجوكنزية " فى عملنا التنصيرى وسط الكانوريين وللوفاء بهذه المقترحات فإننا نطرح
أمامكم الميزانية المرتقبة لتنفيذ هذه المقترحات .

إننا نتوجه إليكم بالدعوة للحضور والاشتراك والتعاون معنا لإنجاح هذا المشروع
وكل من يساهم معنا لإنجاح هذا المشروع فسنعطيهِ وصلاً وسوف نرسل له تقرير عمل عن
كل ما تقوم به من نشاط . (١)

أثر النشاط التبشيرى فى غرب إفريقيا

إن النظرة الواقعية للنشاط التبشيرى فى إفريقيا عامة تؤكد لنا أن التبشير نشب
مخالبه فى هذا الجزء الكبير والسهام من قارة إفريقيا .

فى " غانا " نشطت الكنائس فأنشأت المدارس ، وأسست كلية " أسموته " الثانوية
المختلطة " بأكرا " لإعداد مجموعات تنصيرية وطنية خاصة وتم إنشاء عدد من المكتبات
لخدمة التنصير ، وترجمة الإنجيل للغات المحلية .

وأنشئت مطبعة " بأكرا " بالإضافة إلى توالى جمع الإرساليات التنصيرية من قبل
انجلترا ، وفرنسا ، وهولندا إلى بلاد غرب إفريقيا ، حيث غم نشاطها كلا من
" سيراليون " و " ليبيريا " و " ساحل العاج " و " الكاميرون " . (٢)

وظهرت خطورة الإرساليات على المسلمين فى بلدان إفريقيا فبواسطتها تمكنت القلة
النصرانية فى هذه الدول أن تمسك بزمام الحكم وتوجه الدفة فى دول إسلامية ، ولناخذ
دولة " سيراليون " كمثال على ذلك فنجد أن نسبة ٨٠% من السكان هم من المسلمين
ولكن الأقلية النصرانية التى تبلغ نسبتها ٥% فحسب تسيطر على ١٧ مقعداً وزارياً

(١) يراجع المرجع السابق ص ٣١ .

(٢) مجلة " الأمة " (العدد السادس والخمسون) ص ٤٢ .

من أصل ٢٢ كما نجد أن كلا من رئيس الدولة ورئيس الوزراء وزراء الخارجية والمالية والإعلام هم جميعا من النصارى ويزعمون أن المسلمين متأخرون وغير متعلمين أو متقنين ولذلك فإنهم غير قادرين على تسيير بلادهم وحكمها .

- وهذه هي نسب الأكرثيات الإسلامية في دول تحكمها أقبليات غير إسلامية : السنغال ٩٠ % سيراليون ٨٥% إفريقيا الوسطى ٧٠% تانزانيا ٤٥% الحبشة (*) ٤٥% تشاد ٣٣% فولتا العليا ٣٣% وإذا ما استمر الوضع الراهن المؤلم وغير العادل فإن التبشير سوف يسيطر على غرب إفريقيا ذات الأغلبية المسلمة الكبيرة التي تستطيع بقليل من أعمال الفكر والجد والنشاط والاهتمام السياسى أن تتحول إلى دولة من أقوى الدول الإسلامية في إفريقيا .^(١)

- انتشار اللغات الأجنبية بجانب اللهجات المحلية في جل إفريقيا وساعد على ذلك سرعة النشاط التبشيري بنشر لغته وترجمة كتبه إلى لهجات البلاد وأيضا قلة النشاط الإسلامى بالقارة بالكامل فهو محدود ، ويؤسفنا جميعا ك مسلمين نتحدث بلغة القرآن الكريم وهدى خاتم النبيين عليه الصلاة والسلام أن تترك جل الأفارقة يتحدثون باللهجات المحلية بينما " إفريقيا " قارة منحها الله عز وجل معاقل اللغة العربية وحصونها جامعات (الأزهر الشريف - والقرويين الزيتونة) فإهمال نشر لغة القرآن الكريم والتخصير في تبليغ الدعوة لأهل هذه البلاد مكن للغة المبشرين في الانتشار وبالتالي تمكوا من جذب الكثير من الأفارقة الى المسيحية ويقال :
- إن البعثات التبشيرية الغنية بالوسائل المادية والاعلامية والتي تؤيدها حكومتها القوية ومنظماتها المعطاءة تبذل نشاطا محمومًا في التبشير بالنصرانية وفي إعاقه سير الإسلام بسبب الهجمات الضارية التي تشنها عليه . وإن ٣٥% من البعثات البروتستانتية في العالم تعمل بنشاط في إفريقيا كما أن الكاثوليك ليسوا أقل نشاطا وتركيزا على هذه القارة من زملائهم وبالإمكان إعطاء القارىء فكرة عن سرعة وشدة النشاط التبشيري في إفريقيا الوسطى على سبيل المثال .

فقد كان في " الكونغو " قبل الاستقلال بعثات تبشيرية أجنبية يبلغ عددها ألف بعثة وجميعها تعمل بنشاط محموم وقد تمكنت من جنى محصول غنى يبلغ تعداده خمسة ملايين شخص مقابل هذا العدد الضخم لا يوجد في " الكونغو " جمعية واحدة للدعوة

(*) نسبتها أكثر من ٥٠% إلا أن الاحصائيات الغربية تحاول تقليل نسبة المسلمين بها .

(١) مأساتنا في إفريقيا د / عماد الدين خليل ص ٨٣ ويراعى أنه قد يكون الحاكم مسلما ففسى بعض السنوات إلا أن ذلك نادرة .

- إلى الإسلام ونشر تعاليمه • رغم وجود ما لا يقل عن ٨٥٠ ألف مسلم في " الكونغو " •
 أما في جنوب أفريقيا فإن الكنيسة الإصلاحية الهولندية وحدها تنفق هناك من ١
 إلى ٢ مليون جنيه استرليني سنويا من أجل التبشير أما تبرعات المومنين من المسلمين
 لأجل نشر الدعوة الإسلامية هناك فإنها تساوى صفر • (١)

"إفريقيا الوسطى"

تقع " جمهورية إفريقيا الوسطى " جنوبي " تشاد " وشمال " الكونغو " ويحدها
 من الشرق " السودان " ومن الغرب " الكيمرون " وكانت تعرف قبل استقلالها بقطاعة
 " أوينجي شاري " ويحتل دخول الإسلام إلى هذه البلاد منذ القرن الحادي عشر
 الميلادي عن طريق التجارة مع الدول المجاورة لها وخاصة السودان • والمسلمون موزعون
 في أربع مناطق :

أ - منطقة " كوتو الشمالية " " قبائل الباندا " ويعود الفضل في اعتناقهم
 الإسلام إلى الثائر " رايح السوداني " •

ب - منطقة " موبو " حيث يعيش الزاندي (الأزاندي أو تيام نيام) •

ج - منطقة " أراهم " في الشرق حيث يعيش قبائل " مانجيايا " و " لاكاس " •
 وبعض مهاجري الفولا •

د - منطقة " بانجوي " وهي أهم مناطق المسلمين حيث يختلط فيها قبائل
 " الفولا " و " الباجري " و " البورنوي " و " الهوسا " • (٢)

وقد برز نشاط بعض دعاة الإسلام فبلغوا الدعوة إلى أهل إفريقيا الوسطى في
 القرنين التاسع عشر والعشرين (ومن ساهموا بنشر راية الإسلام رايح بن فضل الله
 وذلك حوالي عام ١٦٠٠م • وقد اشتهرت غزواته بين عامي ١٨٢٣م • ١٨٦٠م • ومنهم
 أيضا " محمد السنوسي " فيما بين ١٨٦٠ - (١٩١١م) • (٣)

البعثات الكنسية إلى إفريقيا الوسطى

شهد القرن العشرين نشاءا كسبيا متشلا في الكنيستين الكاثوليكية والبروتستانتية

(١) المرجع السابق ص ٨١ • ٨٢ •

(٢) الإسلام والمسلمون في غرب إفريقيا د / عبد الرحمن زكي بدون عدد للطبعة مطبعة يوسف
 بالقاهرة بدون تاريخ •

(٣) المرجع السابق ص ١٤٤ •

موصول أتباع الكنيستين إلى أرض " أفريقيا الوسطى " أشاعوا الافتراءات حول الإسلام في محاولة حاقدة لتشويه حقائقه • وتخليط وقائمه •

وقد حملوا شعار مكافحة الرق وإنهائه • واستخدمت الكنائس والحكومات الاستعمارية هذا الشعار لتوقف زحف الإسلام بل لتجعل الناس يتحولون من الإسلام إلى النصرانية •

ونسوا أنهم كبار تجاره • وأنهم استرقوا الإنسانية اقتصاديا • وفكريا • بل فسي
أعز ما يملك الإنسان وهو الإيمان بمحاولتهم استغلاله عقديا •

" وقد ألف عدد من كتاب فرنسا وانجلترا كتب كثيرة يذكرون فيها أن العرب ما أتوا إلى إفريقيا إلا بحثا عن الرق • واستجلاب سن الفيل • وقد لاقت هذه الدعاية رواجاً كبيراً في أوساط المدارس التي كان يقوم المبشرون بالتدريس فيها • وكانت السدول الاستعمارية تدعمها بكل وسيلة " (١)

وقد تمكنت الكنيسة من الوصول إلى القرى الصغيرة • وأشرفت على رياض الأطفال والمدارس الابتدائية والإعدادية • وقدمت الخدمات الطبية • من كشف وإعطاء للدواء بلا ثمن أو بثمان التكلفة •

كما فتحوا مكتبات كثيرة يبيعون فيها الكتب بأثمان رمزية • وقد فتح هذا المجال الأبواب للدخول بعد أن كانت موصدة في وجهها •

وخرجت مدارس التبشير كبار السياسيين والإداريين والتربويين الذين قادوا البلاد فيما بعد ومن أوضح الأدلة على ذلك أن الرئيس للجمهورية " بارتلس بوفندا " كان يشغل وظيفة راهب " أب كمي " ثم نزل إلى ميدان السياسة ليمثل مهتمه خير تمثيل • (٢)

الإسلام والمبشرون في إفريقيا الوسطى

علمنا دور الكنيسة في تغيير الناس من الإسلام في هذا البلد الإفريقي • ولما كان المبشرون يدركون تأثير الدعوة الإسلامية المباشر على القلوب وفعاليتها في نفوس الناس

(١) الإسلام في إفريقيا الوسطى إبراهيم النعمة ص ١٥ ط (١) طبع دار الاتحاد العربي

للطباعة بالقاهرة ١٣١٧ هـ = ١٩٧٧ م •

(٢) يراجع المرجع السابق ص ١٥ ١٦ •

فإن المبشرين يموتون فرقا من دخول الإسلام ودعائه إلى هذه البلاد • يقول إبراهيم النعمة :

ومن كلامهم الذى كانوا يتناقلونه بينهم : لقد دخل الوباء - ويعنون الإسلام - إلى أفريقيا اقرأوا على إفريقيا السلام ^(١) • ويستمر فى حديثه قائلا :

ويملك المبشرون إمكانيات مادية كبيرة جدا • ولا لحسب أن آية منظمة فى العالم تملك ماتملكه الحركات التبشيرية وقد قال لى مشول يعمل فى المركز الثقافى الليبى نسي (بانكى) إن المبشرين هنا يملكون أكثر ما تملك حكومة "ليبيا" كلها •

فى العاصمة - وحدها - شيذوا عشرات • بل مئات الكنائس الشاهقة وما تكاد تمش خطوات قليلة حتى يستوقفك منظر كبير • فإذا هو كريمة وكثير من هذه الكنائس تملك مطابع حديثة وتقوم بطبع الكتب طباعة جيدة على ورق صقيل وتوزعها على الناس مجانا مع الإنجيل • ^(٢)

ويعطى واعظ مسلم صورة لما شاهده فى أوائل الثمانيات من القرن العشرين أثناء زيارته الاستطلاعية لإفريقيا الوسطى • أن الأهالى يقومون ببناء المدارس بجهودهم الذاتية ليحصنوا أبناءهم من فخاخ المبشرين • وليواجهوا تحدى المجتمع الكسى المستغل لغفر الأهالى وحاجتهم إلى الغذاء والكساء والدواء وذلك فى الوقت الذى تقوم الإرساليات التبشيرية هناك ببناء مدارس على أحدث طراز • وتلحق بها مساكن للطلبة والطالبات كما تقيم المستشفيات والكنائس وتبذل كل الجهود لتنعير أكبر عدد ممكن من الناس • ^(٣)

وهى معتدة على العون المادى والمعنوى الوارد من "مجلس الكنائس العالمى" كما تملك وسائل النقل الحديثة من سيارات • وسفن • وطائرات • حتى المعونة الدولية من الأطعمة تعود إلى الإرساليات فتقوم بتوزيعها على الأفارقة لتشعرهم بأنها هى التى تقوم بإطعامهم ولاغنى لهم عنها وذلك فى الوقت الذى تحرم فيه القرى الإسلامية - من هذا العون •

البعثات التبشيرية تنشر الفساد

رحل الاستعمار الفرنسى عن "إفريقيا الوسطى" تاركا آثارا سيئة فقد ملأ الأرض وغبر الجو بالأمراض الاجتماعية وأعقت البعثات التبشيرية والجماعات الكسبية الاستعمار

(١) المرجع السابق ص ٢٥ •

(٢) المرجع السابق •

(٣) منار الإسلام (مجلة إسلامية تصدر فى غرة كل شهر عرس) (العدد السادس - السنة السادسة) ص ٤٤ من مقال (مع المسلمين فى إفريقيا الوسطى) للشيخ / عبد الوهاب عبد الرزاق ١٤٠١هـ = ١٩٨١م

في هذه البلاد فحلت محل المستعمر وكان المظنون حسب ادعائهم أنهم سيمعالجون الأمراض الخلقية والاجتماعية التي استشرى أمرها لكن وجدنا منهم التشجيع على نشر الفساد الخلقى في البلاد ويؤيد ما نقول :

ما قام به عدد من القسس في مرتبة كسبية مهمة (مرتبة أب كسى) من نشر الانحلال والرذيلة في المجتمع فالاب Jeanle Grand (جان الاكبر) وكان إضافة إلى وظيفته الدينية يعمل استاذاً فسى ثانوية مختلطة تسمى Jceede Ropide يعمل على استدعاء عدد من الفتيات الفقيرات ، والتقط لهن صوراً جنسية مخجلة مستغلاً ظروفهن المعيشية السيئة وقد انكشفت هذه الفضيحة وأثارت ضجة كبرى في البلاد ، الأمر الذي جعل رئيس الجمهورية "صلاح الدين أحمد بوكاسا" يقوم بطرده من البلاد ومعاقبته الفتيات .

هذا بعض ما فعله "الكاثوليك" في العاصمة (بانكى) ولم يكن نصيب "البروتستانت" أقل مما فعله الكاثوليك بشأن القذارة الخلقية ففي مدينة كبيرة تقع في جنوب شرق البلاد تسمى (بنقاسو) وقع عدد من الفضائح المذهلة كان وراءها هؤلاء . (١)

وإن كنا نربأ بأنفسنا عن ذكرها وتعدادها لكنها نكبة منيت بها إفريقيا الوسطى يوم سقطت تحت يرائن الاستعمار ، ويوم أن جالت بها بعثات التبشير تنشر الرذائل وتكمل دور الاستعمار ، فانتشرت الموبقات ، وعم الانحلال والميوعة بين الناس وشباع شرب الخمر والمسكرات وعم الضرر المجتمع بأسره فقد عطلت طاقات افراد المجتمع ، ودمرت قوته بوأد الفضيلة .

إسلام بوكاسا

لمس "بوكاسا" من موقع المسؤولية ساحة الإسلام ، وصدق رجاله وحسن نيتهم بينما أحس بمراوغة من يتمسحون بالمسيح عليه السلام وخبث افعالهم فأسرع الرئيس (جان بيديل بوكاسا) بإعلان إسلامه يوم الاثنين ٢٥ شوال سنة ١٣٩٦ هـ الموافق ١٨ أكتوبر سنة ١٩٧٦م وغير اسمه إلى (صلاح الدين أحمد بوكاسا) أما ابنه فقد غير اسمه إلى (أحمد) وسمى رئيس الوزراء باسم مصطفى ، ووزير الإعلام باسم محمود ، ووزير الدولة والتخطيط باسم محمد على ، ووزير الاذاعة المرئية باسم على ، وقد دخل هذا الجمع الغفير الجامع الكبير في (بانكى) عاصمة الدولة وأعلنوا إسلامهم وما إن تم

(١) الإسلام في أفريقيا الوسطى إبراهيم النعمه ص ١٧٠ ١٨ بتصرف يسير .

لهم ذلك حتى ارتفعت حناجر المسلمين بالهتاف المعروف الله أكبر . الله أكبر وقصد ارتدى "صلاح الدين بوكاسا" عند قدومه إلى الجامع زيا إسلاميا : هو عبارة عن جبة زرقاء وقلنسوة حمراء .

وبعد أن أدوا صلاة الظهر في الجامع المذكور وأذيع هذا النبأ باللهجة المحلية - السانغوا - غير المسلمين فرح شديد وصار بعضهم يصفح بعضها ويقدم له التهناني .

موقف الاستعمار من إسلام "بوكاسا"

بالرغم من أن دول الغرب عموما تنادي بحرية الإنسان في معتقده ، وتشهدق بخرافة الديمقراطية الجوفاء ، إلا أن موقفها من الإسلام كشف زيفها وخداعها وهذا ما حدث عندما أعلن "بوكاسا" إسلامه .

لقد كانت "أفريقيا الوسطى" تتلقى مساعدات من أمريكا وفرنسا وألمانيا ولما أعلن الرئيس إسلامه ، قطعوا هذه المساعدات وقالوا له : إن لم ترجع عن الإسلام فلا نعطيك شيئا من المساعدات ولكنه لم يلتفت إليهم ، وتحمل أزمة اقتصادية خانقة حتى أن موظفي الدولة ظلوا أربعة أشهر من غير أن يستلم أحدهم مرتبه من دائرته .

وهذا الوضع اضطر الرئيس (بوكاسا) إلى أن يبيع عمارته الخاصة به في (باريس) ليعطي للموظفين مرتباتهم وإنما لتضحية إيمانية ستكون بفضل الله تعالى في ميزان حسنات "بوكاسا" في يوم لا ينفع فيه مال ولا بنون . وأنه لموقف مخز لمن يرفعون شعارات الديمقراطية والحرية وفي الوقت نفسه يحاربون الإنسان في حرته وعقيدته .

آثار التبشير في جنوب إفريقيا

بعد الحديث عن آثار التبشير في "أفريقيا الوسطى" ننقل إلى الحديث عن آثاره في "جمهورية جنوب إفريقيا" فهذا البلد الإفريقي يتحكم فيه البيض ، ومنهبسون خيراته ، والحماية الغربية ، والمعونة الإسرائيلية الصهيونية لهؤلاء البيض جعلنا من "جمهورية جنوب إفريقيا" عصا غليظة لتأديب دول الجنوب الإفريقي بالكامل ، واعداد حركات التمرد بالسلاح وخلافه ، كما أن لهذه الدولة سيطرة اقتصادية على الدول المجاورة لها ويكفي العلم بأن المؤتمر المنعقد في (هراري) عاصمة "زيمبابوي" في الفترة من ٣٠ إلى ٣١

يناير ١٩٨٦م عقد لوضع حد لسيطرة " جمهورية جنوب إفريقيا " اقتصاديا على الدول المجاورة لها ، وقد حضر المؤتمر ممثلو سبع دول وهي :

انجولا - بتسوانا - ليسوتو - مالاوي - موزمبيق - زامبيا - زبابوي وحضر ممثلون عن دول أخرى . (١) ، وسكان جنوب إفريقيا من البيض والافارقة ، والملونين الآسيويين وجنوب هنود ويحاول المبشرون تنصير هؤلاء الهنود جميعا .

فاستنادا إلى إحصاء عام ١٩٨٠م فإن ١٢% من مجموع الهنود في جنوب إفريقيا هم من المسيحيين ومن الواضح أن أعدادا كبيرة من الهندوسيين قد تنصروا خلال العقدين الأخيرين فأوجدوا بذلك وضعا جديدا بين الهنود .

والجماعة الهندية في جنوب إفريقيا هي من المهاجرين الذين كان بينهم ٢٠% إلى ٥٠% من المسيحيين و ١٧% من المسلمين بينما الباقون كانوا من الهندوس وقد بدأت أعمال التبشير بين هؤلاء الهنود على نطاق ضيق وبعد مقاومة عنيفة قبل كسبيرون من الهندوس أن يتنصروا ، وكان معظمهم من شعوب التاميل والتيلوغو .

والآن أصبح هدف التبشير في جنوب إفريقيا يتركز على ال ١٧% الباقية من هؤلاء المهاجرين وهم في غالبيتهم يتكلمون باللغتين الكجراتيه والأردية .

ويعيش حوالي ٦٤٠٠٠ من المسلمين الهنود في منطقة " دربان " ويشكلون حوالي ١٢% من مجموع السكان الهنود في المنطقة ، ولديهم (٣٠) مسجدا والعديد من المؤسسات الاجتماعية والدينية وتقول المصادر المسيحية إن الشعور بالانتساب إلى الجماعة قوي جدا لدى المسلمين هناك ، وتعتقد هذه المصادر أن هذا الشعور يشكل أكبر عبة في تنصيرهم كما تعتقد هذه المصادر بأن هؤلاء المسلمين يعرفون أركان دينهم ويطبقونها ، ولذلك اقترح المبشرون أن تشكل فرق تبشيرية خاصة للعمل بين المسلمين في منطقة " دربان " (٢) للتصير ويقترح أن يكون الفريق مؤلفا من ثلاثة أزواج ويفضل أن يكون أحد أفراد الفريق من المسلمين المنتصرين .

ويجب أن يدرّب الفريق الذي سيوجه للعمل بين المسلمين تدريبا خاصا على أن يتابع فيما بعد دراساته للغة العربية وللقرآن وللثقافة الإسلامية . (٢)

(١) يراجع (السياسة الدولية) (العدد ٨٤ - اصدار مركز الدراسات السياسية والإستراتيجية بالأهرام) ص ١٦٨ من مقال للدكتورة / سلوى لبيب بعنوان الجنوب الأفريقي في الثمانينات ١٩٨٦م .

(٢) تقع " دربان " في الجنوب الشرقي لجمهورية إفريقيا وتطل على المحيط الهندي .
(٢) منار الإسلام (العدد الحادي عشر - السنة العاشرة) ص ١٠٥ - ١٠٦ تقرير
للندوة العالمية للشباب الإسلامي بعنوان (مخططات التبشير) ١٤٠٥ هـ = ١٩٨٥م .

أثر التبشير في شرق إفريقيا

حين نتجه من غرب القارة الإفريقية إلى جنوبها ، ومنه نُؤلَى وجوهنا صوب الشرق نجد الصليبية فاعرة فاها وبارزة أنيابها تحاول التهام هذا الجزء بكل ما أوتيت من قوة استعمارية ومخططات غريبة ولما كان الإسلام دخل شرق القارة في بدء ظهوره وانتقل بعد ذلك إلى أجزاءها من الشمال الشرقي إلى الغرب إلى الوسط فإن الاتصال الأوربي بشرق إفريقيا قد جاء مؤخرا فيقال : إن أول اتصال الأوربيين بأفريقيا كان سنة ١٨٦٢م حين وصلها " سبيك " و " جرانث " في رحلتها لكشف منابع النيل كما وصلت أول بعثة تبشيرية سنة ١٨٧٧م .

على أن اتصال الأوربيين بغرب إفريقيا جاء في وقت مبكر فقد عرف البحارة البرتغاليون ساحل غانا منذ القرن الخامس عشر^(١) ، فقد جاء الإسلام من الشرق ، وزحفت الصليبية من الغرب لتلتهم القارة المسلمة ، وإنها لمأساة حقيقية أن تمتد الأيدي التبشيرية المدعومة بالصليبية إلى هذه الرقعة الإسلامية من شرق القارة لتمحو أثر الإسلام وتزيل رائحة القرآن الكريم فيها هي مؤسسات التنصير تعمل ليل نهار ترمي بشررها ، وتصنع الحكام بنفوذها وتخلق حركات التمرد والعصيان بمكرها ثم تمدها بالزاد وزادها سهام موجهة لتدمير كل ما هو إسلامي بوحشية منقطعة النظير ، وما جرى في " زنجبار " من قتل ثلاث آلاف وعشرين مسلما من مجموع ستة وعشرين ألفا ، وما جرى ويجري من تمرد في جنوب السودان وما يحدث من تسلط الحكومة التشادية المسيحية على رقاب الكثرة المسلمة بمساندة فرنسا حتى بعد الاستقلال كل ذلك خير شاهد على العداوة التنصيرية الصليبية للإسلام والمسلمين بل واستمراره يقول الدكتور / عماد الدين خليل :

ما إن استقلت معظم بلاد شرق إفريقيا ، استقلالها المزعوم حتى أخذت البعثات التبشيرية من بلدان أوروبا وأمريكا تزيد نشاطها وراحت تنهال على القارة بأعداد كبيرة وخطط جديدة ، حاملة معها الأموال والأغذية ، مستقدمة عددا ضخما من الأطباء المبشرين والقسس .^(٢)

(١) يراجع كتاب (صفحات من تاريخ شرق إفريقيا) (الكتاب ٢٢٧) بقلم رونالد ريث ص ٢٥

طبع الدار القومية للطباعة والنشر بالقاهرة ١٩٦١م .

(٢) ماساتنا في إفريقيا ص ١١١ و ١١٢ .

والأمثلة كثيرة تؤكد محاولات البعثات التبشيرية ومن ورائها السلطات الاستعمارية للعمل على محاربة الإسلام وإخفاء حقيقة انتشاره في هذه البلاد ، ومن هذه الأمثلة ماكتبته الأنسة أليسون ردمين Ali Son Red Mane التي كانت تعمل مع المبشرين لمدة عامين وسط قبائل " الهيهي " داخل " تنجانيقا " لتصحيح ما نشره الاستاذ ترنجهام في كتيب له عن قوة الإسلام بين هذه القبائل ففت الأنسة ردمين ما توصل إليه المؤلف بعد دراسته لهذه الشعوب وأكدت أن الإسلام لم يكن في يوم من الأيام قويا بل إنها ذهبت إلى أبعد من هذا وادعت في رسالتها أنه أخذ في التدهور وقالت إن بعض أسباب هذا ترجع إلى أن التعليم في جميع مستوياته نفس المقاطعة التي تعيش فيها هذه القبائل خاضع للبعثات التبشيرية .

وبالإضافة إلى ذلك فإن مستولا انجلترا كبيرا في الإدارة الإنجليزية في " تنجانيقا " قبل استقلالها في منتصف عام ١٩٦٢م كان قد أبلغني أن المسلمين يشكلون ٢٢% من مجموع السكان بينما كان من الواضح أن الذي لا يدعو إلى أي شك أن نسبتهم أكبر من ذلك بكثير بل إنها قد تتعدى نصف السكان فها هي أسباب وجود تلك الرغبة المشتركة بين العاملين في الحقل التبشيري ؟ ، وبين المسؤولين في الإدارة الأجنبية قبل الاستقلال لإخفاء الحقيقة وما هو السر الكامن وراءها ؟ .

ويقول المترجم : ولقد رأيت في مناطق إفريقية أخرى زرتها مركزا للتبشير تقسم به سيدة منذ ثلاثين عاما في منطقة جبلية نائية تقيم في منزل أنيق تحيط به حديقة صغيرة ولديها طائرة عمودية " هليكوبتر " وضعت هي وطيارها تحت أمرتها لكن تنقلها في أي وقت تختاره إلى وسط الغايه فتخاطب سكانها وتتحدث معهم بلهجاتهم التي أصبحت تتقنها اتقاناً تاماً وتقدم الهدايا إليهم وتعيش بينهم أياماً .

ثم تصحب المجدومين منهم بطائراتها إلى المركز العلاجي للجذام الذي أقامته وزودته بالأطباء والمرضات . (١)

وقد قام من سبقنا من علماء الأزهر العاملين بدور فعال تجاه الهجمات التبشيرية على العالم الإسلامي وخاصة شرق أفريقيا وأما في تقرير للدكتور المرحوم / محمود حسب الله في الأربعينات حين ذهب بمعوثا من الأزهر إلى بلاد شرق أفريقيا عام ١٩٤٦م .

(١) الإسلام في شرق إفريقيا ص ٢١ • ٢٢ •

بناءً على طلب مسلمي إفريقيا الشرقية ورسائلهم التي كانت كالسيل المنهمر والسقي
قام بإرسالها أفراد بل جمعيات •

تلکم الرسائل التي التست من الأزهر أن يملاء الفراغ وحذرت علماءه من التصير
قائلة : إن لم يقم الأزهر بتلك الرسالة عاجلا كانت العاقبة وبالا • وكان رجال الأزهر
أنفسهم مسئولين فان جهود المبشرين هناك بالسيحية جهود جبارة وذات أساليب
شتى • وتجد مع ذلك عوناً من أولى الأمر فلو لم يتدارك الأزهر الأمر ليقوى على الأقل
الحالة النفسية للمسلمين بزياراته المتكررة لخشى على المستضعفين منهم أن تنزل بهم
الأقدام تحت الضغط والتخويف • أو بفعل الإغراء • والترغيب • ولكان مصير الأقوياء
منهم إلى الفناء الاقتصادي والأدبي ثم إلى الزوال وبذلك تمنحى معالم الإسلام من
إفريقيا الشرقية كما انحوت من قبل من إسبانيا • (١)

فكان زهاب الدكتور / محمود حسب الله إلى هذه البلاد واطلاعه على أحوال
أهل البلاد وكتب التقرير الذي يقتصر منه على الجزء الخاص بالمبشرين •

المبشرون وجهودهم - " في شرق إفريقيا "

كان بودى أن أنقل الجزء الخاص بالتبشير من تقرير الدكتور محمود حسب الله
بالكامل بدلاً من أن اقتطع منه بعض السطور لكن أكتب منه القليل الذي يحتوى على الكثير
حتى نتبين ما يراد بالإسلام والمسلمين • ونفعل ما يوجب علينا اسلمنا • فقد قال الدكتور
في تقريره : عن شرق إفريقيا :

أما المبشرون بالسيحية هناك فهم قوة لا يستهان بها وهم متغلغلون في جميع
أنحاء البلاد • فلاتكاد تجد قرية أو بلداً يخلو منها نفوذهم • ولهم مراكز تبشيرية
يتكون كل واحد منها من ملجأ • ومستشفى • وبعض المدارس والكنائس وهي موزعة
توزيعاً تاماً على البلاد كلها والبلاد مقسمة إلى مناطق • وفي كل منطقة منها عدة
من المراكز التي يختلف عددها باختلاف أهمية المناطق نفسها ولهم اقطاعات كبيرة -
أقطعتها إياهم الحكومة • أو اشتروها هم من ثروتهم التي تعد بالملايين من الجنيهات

(١) الإسلام والمسلمون في شرق إفريقيا (تقرير للدكتور / محمود حسب الله) (بمبعوث
الأزهر في إفريقيا عام ١٩٤٦م) ص ٥ مطبعة منبر الشرق بالقاهرة ١٣٦٦هـ
١٩٤٧م •

التي يستمدونها من أرباب الثراء من أمريكا ، وانجلترا ، وأوربا ، ومن الجيوش الكثيرة في هذه البلاد التي رصدت لهذا الغرض .

لذلك تراهم ينفقون بسخاء على بناء الكنائس والمدارس والمستشفيات والمكتائب العامة ، وكثيرا ما يذهبون إلى البيوت ويوزعون كثيرا من الكتب التي تتضمن ، بجانب شرح المسيحية شرحا عاطفيا يتضمن كثيرا من المطاعن ضد الإسلام ، ولا يفوتهم دائما أن ينبهوا المسيحيين ومن اعتنق المسيحية من الوطنيين بالتباعد عن المسلمين بقدر الإمكان . — يصفون من يدخلون المسيحية لظروف ملحة وتحت ضغط الحاجة بأنهم مناققون بالمسيحية وأن طول العهد يجعلهم هم وأبنائهم من المسيحيين حقا .

— مدارس التبشير ومستشفيات المبشرين مفتحة الأبواب للجميع ، ولكن جمهور المسلمين يخشاها ويصدقونها ، وهي تنتهز ساعة الضعف ، وساعة الحاجة وتلك الساعة التي يضعف فيها المرء نفسيا عن الدفاع وتهاجم الإسلام ، وتبشر بالمسيحية لذلك تسرى المسلمين يفضلون أن يموتوا بعلتهم وجهلهم على أن يضعوا أنفسهم في مواطن الزلزل ولكن يوجد من بينهم من يفريه حب التعليم أو تدفعه شدة وطأة المرض فيذهب هناك على كره منه فلا يلبث أن يسمع تلك العبارة المريرة التي طالما حدثني كثيرون أنهم سمعوها بأذانهم الأوهى . أن الإسلام يقدم المرض والفقر والجهل ، وأما السحبة فتقدم الصحة والثروة والمعرفة ، كأن تلك المعاني من الأوصاف الذاتية واللوازم الضرورية للمسيحية والإسلام وهكذا يلعبون بمقول الاغرار وقت ضعفهم النفس وحاجتهم إلى المعونة فإذا صنع ضعفاء المسلمين هناك وقد سدت في وجوههم سبل العيش وسبل التعلم وسبل الاستشفاء ولم يبق أمامهم إلا هذا السبيل الرعير ؟

— يحكى قصة حقيقية حدثت " بأوغندا " كان البرنس بدر الدين ابن سلطان " أوغندا " السابق ورث عن أبيه ضمن ميراثه مساحة ثمانين فدانا على أحد جبال ثلاثة محيطية بكيبالا وقد بنى على الجبلين الآخرين كنيستان واحدة للكاثوليك والأخرى للبروتستانت فكان من الطبيعي أن تكون هناك منارة للمسلمين على الجبل الثالث وهم كثيرون بالبلد .

وكان البرنس يعلم نية والده ورغبته في بناء مسجد على هذا الجبل فأرسل السلطان المسيحي الذي تولى عقب والده من يساوم " البرنس " ويقدم له عشرة أمثال ثمن الجبل الحقيقي وظل يساوم حتى وصل العرض إلى ثمن خيالي لكن نفس " البرنس "

الأبية رفضت العرض وتنازل عن الجبل ليكون ملكا عاما للمسلمين فأقاموا عليه مسجدا ومدرسة*

— حركة التبشير هناك على ما يبدو حركة استعمارية ولكنها تلبس مسح القسيس، وسحنة التاجر، وهذان يسبقان عادة رجال الجيش وهذا هو الشأن في إفريقيا الشرقية فليست حركة التبشير اذن منبعثة عن حب للمسيحية أو حب للناس رجاء أن تطهر نفوسهم فيصلون إلى النعيم الأبدى ولكنها حركة استعمارية فطن لها الوطنيون أنفسهم ويعجبوني هنا ما قاله أحد الإفريقيين ردا على أحد القسيسين حين سمعه يقول :

إننا نجهد أنفسنا ونترجم الإنجيل إلى لغتكم الوطنية ونأتيكم بالتعليم وبالرحمة، والأمن والعافية لتزكوا نفوسكم ولتعيشوا في أمن ورخاء، وأما المسلمون فلا يأتونكم بشيء، فقال الإفريقي : نعم إنكم تأتوننا بالإنجيل وسبأى، لا تؤمنون بها أنتم لأنكم لاتعملون بها، وتأخذون منا نظيرها أموالنا وأرضنا وحرثاتنا ونصبح لكم عبيدا وخداما .

أما المسلمون فحق إنهم يأتون هنا مزودين بقليل من المعرفة ولكنهم يعملون بما يعرفون، ولا يأخذون منا شيئا، بل يعملون مثلنا في تعمير بلادنا من غير أن يطفوا علينا، وإذا قبلنا دينهم أصبحنا لهم إخوة وإخوانا، وأما إذا قبلنا دينكم ظللنا لكم عبيدا وخداما خذوا أنجيلكم وردوا علينا أموالنا وحرثاتنا ودعوا أرواحنا تذهب ولو إلى الشياطين اعلوا بانجيلكم أولا ثم تعالوا للتبشير به فلم يحرقوا جوابا .

— ثم يقول الدكتور محمود حسب الله في نهاية تقريره عن المبشرين إننى مؤمن كل الإيمان بأنه لو كان للمسلمين هناك واحد من عشرة من جهود المبشرين لكانت البلاد الآن كلها أو جلها من المسلمين ولكن هل تنفع شيئا لو ؟ .

ثم يتحدث عن بعض الأماكن التي زارها وحاضر فيها بإفريقيا الشرقية فيوضح أنه زار " الزنجبار " وكثيرا من مساجدها وقراها كما زار " تنجانيقا " " ودار السلام " ورأى مساجد دار السلام الفسيحة، وأقام فترة طويلة من الزمن في " مباسا " ومكث أسبوعا في نيروبي، وفي كثير من مقاطعات إفريقيا الشرقية رأى عددا وفيرا من مدارس المبشرين ومراكزهم التبشيرية (١).

كما توجد بعض التقارير التي كتبت في الستينات من القرن العشرين عن عديده من الدول التابعة لشرق إفريقيا من بينها .

(١) يراجع المرجع السابق ص ٢٦ - ٣٠ .

تقرير للمجلس المركزي لمسلمي كينيا :

وقد ورد في تقرير للمجلس المركزي لمسلمي كينيا أن في مدينة نيروبي - العاصمة - وحدها أربعين كنيسة مبنية بناه حديثا ، يقابلها للمسلمين ثمانية مساجد قديمة ونفس حالة مهلهلة كما ذكر التقرير " إن الجمعيات التبشيرية تشتري أفضل المواقع لتقيم عليها أبينتها وعلى واحد من هذه المواقع أقامت عمارة ضخمة من عشرة طوابق تشغلها رئاسة المجلس المسيحي الكيني ، يقابلها مكتبنا الصغير المستأجر الذي لا يتسع لتأدية أعمالنا .

ولعل الرسالة التي بعث بها السيد " جمعة مبوندا " نائب رئيس المجلس المركزي لمسلمي كينيا ، إلى المركز الإسلامي في جنيف عام ١٩٦٤م ، تلقى أضواء أوضح على النشاط التبشيري في شرق إفريقيا وعلى الظروف الصعبة التي يعيشها المسلمون - هناك .

وقد جاء فيها : " بين الاستقصاء Survey الذي أجريناه أن الجالية المسيحية قد وجدت نفسها تحت لواء الجمعيات الكبيرة التالية .

- أ - الكنائس المسيحية لمجلس الكنائس في كينيا .
- ب - المجلس العالمي للكنائس المسيحية .
- ج - البعثة التبشيرية للروم الكاثوليك .
- د - كنائس اسرائيل .

وهذه الجمعيات تمول تمويلًا جيدًا من " روما " و " بريطانيا " والقدس المحتلة وأمريكا ، وفرنسا . (١)

أما التقرير الذي كتبه الدكتورة زهيرة حافظ عابدين التي دعته هيئة الصحة العالمية ، بالاشتراك مع هيئة إغاثة الطفولة الدولية ، لجولة في أقطار إفريقيا الشرقية ضمن ستة أطباء أطفال للاطلاع على ما يبذل هناك من جهود صحية واجتماعية فسي هذا التقرير نلتقى بمزيد من الحقائق عن مآسى المسلمين هناك في مجابهة النشاط الصليبي : " إن هذه البلاد وإن كانت مفتقرة عمومًا إلى معونة كثيرة للارتقاء بالتعليم على أنواعه ، والنواحي الاجتماعية والصحية ، واستصلاح الأراضى وزيادة الدخل الخ .. فان مسلمي هذه البلاد خصوصًا يقاسون ظلمًا اجتماعيًا يدعو للأسف والحسرة وحتى

(١) مأساتنا في إفريقيا ص ١١٣ ، ١١٤ .

في البلاد التي تنتفع بأكثرية مسلمة كـ "تنجانيقا" وتعدادها حوالي ١١ مليون منهم أكثر من ٦٥% مسلمين الحاكم مسيحي وجل الوظائف الحكومية يشغلها مسيحيون أما المسلمون فإنهم في فقر وجهل وذل اجتماعي ، ويرجع ذلك لسياسة المستعمر وأساليبه فنسب دخل المستعمر هذه البلاد دأب على نشر المسيحية والعمل على القضاء على الإسلام (سواء لأغراض دينية بحتة بالغية في الانتقام للحروب الصليبية أو لأغراض دينية مترجسة بأغراض سياسية وهو في الغالب) وذلك على النحو الآتي :

تقوم بالتعليم مدارس تبشيرية يتجنبها عادة المسلمون الذين لبثوا في حالة جهل في حين تخرج من هذه المدارس طائفة الافريقيين الذين اعتنقوا المسيحية ، وأسندت إليهم القيادات ، وشتى الوظائف الهامة ، وضع القيادات العليا في يد أفريقي مسيحي حتى في البلاد التي يكون المسلمون فيها الأغلبية كما قلت .

ولقد علمت أنه أول ما دخل الإنجليز "أوغندا" عزلوا الحاكم المسلم ووضعوا قانونا بالأ يتولى الحكم إلا مسيحي إلى جانب هذا تغلفت البعثات التبشيرية فسي كافة أنحاء هذه البلاد تشيد المدارس ودور الحضانه (التي تربي الأيتام وأولاد الفقراء على المسيحية) والمستوصفات وتساندها الآن الهيئات المختلفة (هيئة اغاثة الطفولة الدولية ، هيئة الصحة العالمية وهيئة " نافيلد " و " روكفلر " .. الخ) .

والجامعات والعلماء والأطباء كل هؤلاء يعمل على نشر المسيحية تحت ستار العلم ويساند الهيئات التبشيرية بشتى الطرق المدروسة المنظمة ، وهكذا نجح المستعمر في تحويل جل ، بل كل القبائل اللادينية إلى المسيحية ، في أوغندا وتعدادها ١٠ مليون أكثر من ٨٥% مسيحيون الآن ، وفي "كينيا" وتعدادها ٨ مليون أكثر من ٦٥% مسيحيون ، ولم يبق سوى قبائل قليلة لاتعتق ديانات سماوية وهنا أريد أن أوضح أن المجهود التبشيري مركز على بث روح عصبية ، وكراهية للمسلمين وكبرياء عليهم أكثر منها روح دينية وخلق سلم ، فهي مسيحية اسمية يسمح فيها بتعدد الزوجات الخ ، مادام الشخص مسيحيا بالاسم وينذهب إلى الكنيسة ، ويحقد ويتعصب ضد المسلم ويشعر بأفضلية عليه هذا وقد اتخذت أساليب شتى لاشعال روح الكراهية بين الافريقيين المسيحيين والافريقيين المسلمين من ناحية أخرى .

فعملت دعاية كبيرة حول استعباد وتسخير العرب للإفريقيين فشلا في صالمة الاجتماعات الشهيرة في "أديس أبابا" أول ما يسترعى النظر في شباك زجاجي كبير بجوار

السلم الداخلى ، رسومات ملونة تمثل العرس بعقاله يقود جماعة من الزوج الافريقيين مربوطين بعضهم ببعض بالسلاسل .

صورة أخرى تمثل هؤلاء الزوج يفكون عنهم هذه القيود ويتخلصون من هذا العرس الظالم العاتى وحوالى نصف متحف تنجانيقا به " دار السلام " عبارة عن صور فوتوغرافية ورسومات تصور هذا المعنى .

ولقد قيل لى إن الإفريقى الا ن يتعلم ويشبع بخطر السلم ويقال له إن خطر المسلم والعربى أكبر من الخطر الشيعى ، أما الأقلية من الإفريقيين المسلمين الذين ينالون قدرا من التعليم العالى (ثانوى أو جامعى) فالجهود منصبه على إفسادهم خلقيا ما يجعل تعاليم الإسلام أقرب للخيال منها للواقع ، ويجعل السلم مسلما بالاسم لاغير .

أما المسلمون الفقراء والجهلاء فقد بدأ بعضهم ، بالإغراء وللحاجة والفاقة يتحول فعلا إلى المسيحية (كما علمت أن نسبة المسلمين فى " تنجانيقا " كانت حوالى ٨٥ % والآن ٦٥ % فقط) فالسلم الإفريقى عموما معرفته بدينه سطحية نظرًا لجهلهم باللغة والدين .^(١)

ولكون الحاكم فى الغالب مسيحى يحجب الرؤية الإسلامية عن الشعب ، ويسخر الإعلام لخدمة التبشير ، وأكثر من ذلك فقد يدفعه التعصب الملبى إلى الاعتسداء السافر على المسلمين بصورة وحشية تخالف ما يدعى من الرحمة المسيحية " وتجدر الإشارة هنا إلى أن حكومة " تنجانيقا " قد قامت فى يناير ١٩٦٤م (قبل قيام دولة تنزانيا) بمذبحة وحشية فى جزيرة زنجبار المسلمة وقتل عشرات الآلاف من أبناء زنجبار ، وكانت تلك المذبحة بقصد تغيير الهوية الإسلامية للشعب المسلم هناك تسهيذا لدمج الجزيرة مع تنجانيقا فى دولة تنزانيا المتحدة وقد بذلت حكومة الدولة الموحدة بعد ذلك جهودا ضخمة لإزالة الصورة الإسلامية لشعب زنجبار وساعد على ذلك وجود رئيس مسيحى متعصب على رأس الدولة التى ينتشر المسلمون بنسبة كبيرة فى شتى أنحاءها وكذلك وجود من يتشدقون بالاشتراكية العلمية ويدعوى أنها البديل الأمثل للتخلف الحضارى الذى يعانى منه المسلمون فى تلك البلاد على حد تعبيرهم .^(٢)

(١) مأساتنا فى إفريقيا ص ١١٤ - ١١٢ نقلا عن المجتمع (السنة الرابعة عدد ١١)

كانون الثانى ١٩٦٥م .

(٢) المسلمون فى العالم (أضواء) على مشاكلهم وتوزيعهم دكتور / عادل طه ص ٨٠ ، ٨١ .

وهى صورة متكررة وسياسة مرسومة تتبع مع دول إفريقيا المسلمة وتتشابه فيها أيدى الحكام الصليبيين مع أصابع الاستعمار الحديث والصهيونية الماسونية وتتداخل الفكرة التبشيرية بحيث يصعب على الباحث أن يكتشف أيهما وجه الضرر إلى المسلمين أولاً ويعسر عليه تحديد دور كل منها ومن النماذج الدالة على ذلك ما حدث في إثيوبيا .

أثيوبيا " الحبشة "

تعبير أثيوبيا يطلق على القومية السودا* ، ولكنهم نصبوه إلى دولة أثيوبيا ويقال: إنه لما تحيز الأوربيون ضد الإفريقيين عبرت المقاومة الإفريقية عن نفسها بما يسمى بالأثيوبية وهى تكوين كنيسة زنجية سودا* تلون بها تعاليم المسيحية التى تلقوها من البعثات التبشيرية بما يلائم طرق المعيشة الزنجية* (١)

وكما فعلت حكومة تنجانيقا المسيحية مع زنجبار المسلمة فعلت حكومة أثيوبيا المسيحية بقيادة الإمبراطور هيلاسلاسى نفس الشئ مع أريتريا " السلمة " فى محاولة للقضاء على المسلمين فما كادت بريطانيا تنهى احتلالها " لأريتريا " عام ١٩٥٢م . حتى صدرت المهيمنة الصليبية ممثلة فى أعمال إمبراطور الحبشة يقول الدكتور كمال الدين جعفر عباس :

ووفقا لأصول المخطط الصليبي وفى اليوم نفسه الذى صادق فيه على قانون الاتحاد وعلى الدستور الأريتري* ، أصدر الأمر رقم ٦ لعام ١٩٥٢م والقاضى بتطبيق القوانين والنظم الأثيوبية على أريتريا فكان بذلك يجمد جميع مميزات وقوانين الحكم الذاتى لأريتريا . (٢)

وبلغت الجرأة الصليبية مداها عند الإمبراطور هيلاسلاسى فبجانب السيطرة على أريتريا عمد إلى محاصرة الوجود الإسلامى وتمزيقه وتشتيته .

- (١) موجز تاريخ إفريقيا ص ٢٥٩ بتصريف .
 (*) فى ١٠ تموز يوليو ١٩٥٢ أقر البرلمان الأريتري الذى اجتمع لأول مرة فى ٢٨ نيسان (أبريل) ١٩٥٢م ، الدستور الأريتري الذى جعل لأريتريا علما خاصا وسلطات قضائية وتشريعية خاصة بها كما تم اعتماد اللغتين العربية والتجريدية لغات رسمية .
 (٢) مجلة (الأمة) (العدد السابع والأربعون - السنة الرابعة) ص ٤٥ من مقال للدكتور كمال الدين جعفر عباس بعنوان : أريتريا " أرض الصدق " بين أحقاد الصليبيين
 ١٤٠٤ هـ = ١٩٨٤م .

" وفي سبيل ذلك نفذ خطته لاسكان النصارى فى المناطق الإسلامية ، فسلم الأراضى الزراعية الخضبة فى وادى زولا - وهو منطقة إسلامية - إلى نصارى جى " بهم من المهضبة كما بنى لهم كنيسة وشيد سدا فى الوادى لرى الأراضى التى ملكها النصارى وما فعله فى " زولا " فعل مثله فى " صوع " و " عصب " و " أغردات " و " كرن " والمناطق الإسلامية كلها ولعل فى تضيقة على المسلمين حتى يتركوا أرضهم ويهجروها إننا كان يتبع الأسلوب نفسه الذى تتبعه دولة صهيون فى فرض سيطرتها على الأراضى الإسلامية فى فلسطين . (١)

واشد خط الاستعمار الصليبي حتى التهم هذا البلد المسلم حيث أعلن راديو " أديس أبابا " فى ١٤ تشرين ثانى (نوفمبر) ١٩٦٢م الغاء الاتحاد الأريتري الإثيوبي وضم أريتريا إلى إثيوبيا ، وفى اليوم التالى أذاع الراديو نفسه أن أريتريا أصبحت الولاية الرابعة عشرة فى الإمبراطورية الأثيوبية . (٢)

ويعتبر الإسلام فى إثيوبيا دينا لأكثر من نصف السكان حيث تعتقه القبائل فى مناطق " أريتريا " وأوجادين (هرر) و " بالى " و " سيدامو " و " تجرى " و قبائل الجالا والقبائل الأخرى المنتشرة فى شرق وجنوب وغرب البلاد ويكون المسلمون فى منطقة أريتريا حوالى ٧٥ ٪ من سكان الإقليم وفى مناطق " هرر " و " بالى " حوالى ٨٠ ٪ من السكان (وهم من أصل صومالى) وتحد المصادر الإسلامية عدد المسلمين فى إثيوبيا بأكثر من ٨ ر ١٥ مليون من نحو ٢٩ مليون نسمة هم سكان البلاد عام ١٩٧٧م أى بنسبة تزيد عن ٥٥ ٪ ، وبقى السكان منهم ٣٥ ٪ مسيحيون ، ١٠ ٪ وثنيون أما المصادر الغربية فإنها تذكر أن المسلمين فى " إثيوبيا " يشكلون ٤٥ ٪ من سكان البلاد ويشكل المسيحيون نحو ٤٨ ٪ وأصحاب الديانات البدائية (الوثنيون) نحو ٧ ٪ وللمسلمين فى إثيوبيا مشاكل جمة سواء أثناء حكم هيلاسلس المسيحى المتصلب أو مانجستو ماريام الماركسى النزع وتقوم حكومة مانجستو حاليا بأعمال قمع وحشية للمسلمين فى إثيوبيا فتدمر قراهم وتهدم مساجدهم وتعمل على إبادة الأعداد الغفيرة منهم وخاصة فى إقليم " أريتريا " وأوجادين لمطالبة سكان الإقليم بالاستقلال عن إثيوبيا (٣) كما يوجد مخطط رهيب لتنصير أبناء شعب جيوتى المسلم مائة فى المائة ويشترك فى تنفيذه وتمويله الفاتيكان

(١) المرجع السابق .

(٢) المرجع السابق بتصرف .

(٣) يراجع المسلمون فى العالم ، أضواء على مشاكلهم وتوزيعهم ص ٧٩ ، ٨٠ .

وفرنسا والمانيا الغربية والولايات المتحدة الأمريكية • والبداية بافساد اخلاق الشعب بتشجيع شرب الخمر وأكل شجر القات ونشر الدعارة. و " جيپوتى " المنفذ الرئيسى للوصول إلى القرن الإفريقى حيث تقع على الساحل الشرقى لقارة إفريقيا فى موقع استراتيجى على الشاطئ الغربى لمضيق باب المندب ويدين كل سكانها البالغ عددهم ٣٠٠ ألف نسمة بالدين الإسلامى •

وتوجد فى " جيپوتى " عدة منظمات تبشيرية مسيحية تعمل فى جميع مجالات الحياة هناك لهدم الإسلام • ومن بينها المنظمات الكاثوليكية ومصدرها الفاتيكان والمنظمات البروتستانتية ومصدرها ألمانيا الغربية والمنظمة الأمريكية ومصدرها أمريكا وهى تعمل مستقلة عن غيرها وتقوم برعاية اللاجئين وإيجاد المأوى لهم وترحيلهم إلى أمريكا ولها إدارة خاصة لتنظيم ترحيل اللاجئين من جيپوتى وتقوم المنظمة بنفس العمل فى السودان والصومال وأوغندا وبعض البلاد الإفريقية وتتضح خطورة السيطرة التبشيرية بأشرفها على دار للأيتام بهذا البلد المسلم " جيپوتى " حيث يتعهدون الأطفال منذ صغرهم وعندما يكبرون - يرسلونهم إلى أوروبا فى ضيافة عائلات نصرانية وبعد الفراغ من تعليمهم يعودوا إلى بلدهم ليتولوا مناصب قيادية • وليسروا دفة البلاد وفقا للأفكار الغربية^(١) • وما يفعلونه خير ضمان لتغريب كثير من أقطار إفريقيا بدون قتال وبالتالى يمكنهم استغلال خيرات البلاد الخام ثم إرسالها إليهم مصنعة بأعلى الأثمان •

ولانمى الصومال وهى المجاورة " لجيپوتى " من جهة الشرق وللحيشة من جهة الشرق والجنوب • فللتبشير بها آثار ويقول محمود بيومى أثناء عرضه لكتاب الإسلام فى الصومال :

وقد سجل التاريخ الصومالى كفاح المسلمين ضد المنصرين الذين كانوا قد أقاموا مدرسة تنصيرية فى بربرة وأخرى فى قرية ديمولى واستطاعوا تنصير خمسين طفلاً من الأيتام وحدث أن أطلق منصر بمدرسة بربرة الرصاص على أحد المسلمين وهو يؤذن لصلاة الفجر فقام المسلمون بحملة ضد المنصرين أدت إلى خروجهم من الصومال وعدم بناء الكنائس أو الأديرة وعدم فتح محلات للخمر أو السماح بتعاطيها •

غير أن الصراع عاد من جديد بين المنصرين والشعب الصومالى حينما ظهر التنصير مرة أخرى على يد الحملات التنصيرية الأمريكية وشركات البحث عن البترول ومن

(١) جريدة " النور " (السنة الرابعة - العدد ١٨٣) ص ٢ مقال بعنوان (منظمات تنصيرية غربية تحاصر المسلمين فى جيپوتى ١٤٠٥ هـ = ١٩٨٥ م)

أبرزهم القس " ويلبرت لند " البروتستانتي والقس الأمريكي " مورد بكرويد " . (١)

وتحت ضغط الحاجة ، وشدة الجفاف تمتد الأيادي المسيحية لأطفال المسلمين بحجة انقاذهم بينما تقوم بتنصيرهم كما ذكرت مجلة " الأمة " ماجرى في الصومال وهو أن منصرا بلجيكا يدعى " دوجاردين - وزوجته " حصل على موافقة السلطات الصومالية بتبني (٣٠٩٠٣) ثلاثين ألفا وتسعمائة وثلاثة من أطفال المسلمين الصوماليين . (٢)

السودان

أما في السودان فقد تآزرت القوة الاستعمارية مع العصبية التبشيرية ومهد الاحتلال الإنجليزي البغيض لعملية عزل جنوب السودان عن شماله المعلم ، بواسطة البعثات التبشيرية وذلك لأن المستعمرين يعلمون مدى تأثير الإسلام ودعوته ، وسرعة انتشاره إذا تسرك بدون معوقات ، كما ازداد معرفة بمواءمة الإسلام لفطرة الانسان ، فهو يحو العصبية ويلبى مطالب الفطرة السوية ، ويقوى الصلة الإنسانية ويربط بين الأفراد والجماعات يرباط الأخوة التامة وقد أدرك الاستعمار هذه الحقائق فبنى سياسته في جنوب السودان على أساس وقف تيار الهجرة إليه من الشمال ، أو الاختلاط بين أهل الشمال والجنوب وأطلق على هذه السياسة " سياسة الجنوب " والهدف الواضح منها هو جعل جنوب السودان حدا فاصلا في وجه المد الحضاري الإسلامي ، والثقافة الإسلامي العربية حتى يحول بين كل ذلك وبين الوصول إلى قلب أفريقيا إذ يطمع في أن يجعل منها منطقة احتكار لانتشار التبشير المسيحي بين قبائل وثنية تعيش في ظلمات الجهل أسيرة التقاليد والعادات القبلية .

سياسة التبشير في جنوب السودان

أطلق الاستعمار أيدي الإرساليات التبشيرية في جنوب السودان منذ الاحتلال الإنجليزي لهذا البلد ، ودعمهم بالمال وخلافه ليقدموا خدمات يشعر بها أهل الجنوب من تعليم ، وتطبيب وبقية الخدمات الاجتماعية .

(١) مجلة " الأمة " (العدد الخامس والستون - السنة السادسة) ص ٣٠ ، ٣١ من

مقال (كتاب في مقال) الإسلام في الصومال للدكتور عبد الرحمن النجار عرض محمود بيومي ١٤٠٦ هـ = ١٩٨٦ م .

(٢) مجلة " الأمة " (العدد التاسع والعشرون - السنة الثالثة بعنوان) منظمة الدعوة الإسلامية في إفريقيا (ص ٣٤ ، ٣٥ = ١٩٨٣ م)

يقول محمد محمود الصواف عن تأثير هذه الخدمات :

أدت هذه الاعمال إلى احساس الأهالي بالجنوب بأن البشرين الأجانب يعملون لصالحهم وتقدمهم في جميع المجالات ، كما ربي طول التمرس لهذه الأعمال في نفوس رجال التبشير الأجانب الاحساس بأنهم يمكنهم التحدث نيابة عن الأهالي ، وتولى رعاية شئونهم من جميع الوجوه . (١)

ومن أسطح البراهين التي تدل على استعمال الاستعمار الإنجليزي للهيئات التبشيرية كأداة لتنفيذ خطاه في تقسيم السودان هو ما جاء في تقرير الحاكم العام للسودان سنة ١٩٢١م حيث قال : إن الإرساليات هي أحسن قلعة ضد الإسلام فسي الجنوب (٢) ، ومن أجل قيام الإرساليات التبشيرية بالمهام المنوطة بها من قبل السدول الاستعمارية وفر لها المستعمرون الإمكانيات البشرية ، والمادية ، والمعنوية .

فمن الناحية البشرية : زود الجماعات التبشيرية بالقس وسح لجميع الهيئات التبشيرية بالتجول في جنوب السودان وقسمه إلى مناطق كل هيئة تبشيرية تقوم بدورها في منطقتها الخاصة بلا منازع .

ومن الناحية المادية : منح الاستعمار الهيئات التبشيرية اقطاعات من الأراضي الشاسعة لتستغلها في الزراعة والانتاج كما مهد لها سبل التجارة مع الجنوبيين وأنشأوا خطوطا للمواصلات البرية ، والجوية ، وهبيء وسائل الاتصال اللاسلكي .

أما من الناحية المعنوية : فقد ترك الحيرة للعمل التبشيري دون رقيب وجعل صالح الجنوبيين في أيدي بعثات التبشير وكرم المتخرجين من مدارس الإرساليات بتوظيفهم بأرقى الوظائف . (٣)

وقد حدث كل هذا في الوقت الذي أغلق الاستعمار فيه باب الجنوب في وجه دعاة الإسلام ومنع تجار المسلمين من أهل الشمال من ارتياد الجنوب وحرم استخدام اللغة العربية والزي العري في الجنوب وأكثر من هذا منع آداء الشعائر الإسلامية وأغلق سوق

(١) المخططات الاستعمارية لمكافحة الإسلام محمد محمود الصواف ص ١٧٣ .

(٢) المرجع السابق ص ١٧٤ .

(٣) مجلة الأزهر (الجزء الثاني - السنة الحادية والأربعون) ص ١٢٩ من مقال للأستاذ

عبد الستار البدرى بعنوان (جنوب السودان الوثني بين الإسلام والمسيحية) -

١٣٨١ هـ = ١٩٦٩م بتصرف .

المساجد واستمرت هذه السياسة الاستعمارية من (١٩٠٢م - ١٩٤٨م) ولو أنه اضطر إلى تغييرها تحت ضغط الغيرة الدينية في نفوس سكان الشمال أو مايسمى بالحركة الوطنية في شمال السودان إلا أن سياسة الاستعمار حيال التبشير في هذه الفترة أدت مهمتها وخلقت جوا في الجنوب معاديا للشمال وبدأت آثار التبشير في أهمل الجنوب كما استحکم نفوذ التبشير ، فبعد استقلال السودان أصدرت الحكومة السودانية عام ١٩٦٢م قرارا بتنظيم أعمال الإرساليات التبشيرية مع ضمان حرية العبادة والتبشير والاعتراف بالهيئات التبشيرية قانونيا فاعتبرت الهيئات التبشيرية هذا القرار مقيدا لنشاطها وتعرض السودان لحملة دعائية من بعض دوائر التبشير المسيحي في أوروبا كما نظروا إلى قرار تطبيق قواعد الشريعة الإسلامية الذي أصدره الرئيس السابق جعفر نميري في سبتمبر ١٩٨٣م على أنه يعني أن المواطنين من غير المسلمين تحولوا إلى مواطنين من الدرجة الثانية .

وأوضح آثار التبشير في السودان الجنوبي ما حدث ويحدث الآن من تمرد ومحاولة انقسامه وانشقاقه عن الجزء الشمالي وإنها لا يدي التبشير ورسول المبشرين تعمل باسم المسيح تبت الفرقة والانقسام والمسيح عليه الصلاة والسلام برئ من أعمالهم وأقوالهم أليس هو القائل " كل مملكة منقسمة على نفسها تخرب " .

مصر

وحيث ننتقل من بيان بعض آثار التبشير في السودان إلى بيان بعض آثاره في مصر بلد القرآن فيكفي أن نعلم أن الكنيسة القبطية في مصر لم يقتصر نشاطها على تخريج قساوسة للعمل بإفريقيا وآسيا بل تعدى ذلك إلى نطاق أوروبا تحت دعوى تقديم الخدمة لمسيحي المهجر . .

ولست من مشيرى الشاعر فما ذكره (الأنبا شنودة) في الاجتماع المغلق الذي عقده في ١٩٧٣/٣/٥م مع القساوسة والأثرياء بالكنيسة المرقسية بالاسكندرية وسجلته الأجهزة الخاصة ، يبين بما لا يدع مجالا للشك طمع القبط في جعل مصر الإسلامية بلدة قبطية .

وسنكتفي بذكر فقرات من حديثه ونحيل القارئ الكريم إن أراد المزيد على نص الحديث بالكامل من المرجع الذي نقتطف منه الفقرات .

بدأ (البابا شنودة) كلمته بأن بشرهم بأن كل شيء يسير على مايرام حسب الخطة الموضوعية ، والتخطيط المرسوم لكل جانب من جوانب العمل على حده في إطار الهدف الموحد وقد تحدث في عدة موضوعات نشير إلى نقاط منها تبين آثار التبشير المسيحي وخطته في بلد مسلم يكن كل الحب لرعاياه الأقباط .

١- عدد شعب الكنيسة :

صرح " البابا " بأن صادرهم في إدارة التعبئة والإحصاء أبلغتهم أن عدد المسيحيين في مصر أصبح مايقارب ثمانية ملايين نسمة ، ويجب أن يعلم ذلك شعب الكنيسة كما يجب عليهم أن ينشروا ذلك ويؤكدوه ، بين أفراد فئات المسلمين لأنه سيكون سندا في المطالب التي سنطلبها من الحكومة وسنذكرها لكم اليوم .

والتخطيط العام الذي تم الاتفاق عليه بالاجماع ، والذي صدرت بشأنه التعليمات وضع على أساس بلوغ شعب الكنيسة إلى نصف الشعب المصري حتى يتساوى عدد شعب الكنيسة مع عدد المسلمين لأول مرة (منذ الاستعمار الغربي والغزو الإسلامي لبلادنا) على حد تعبيره) والمدة المحددة في التخطيط للوصول إلى هذه النسبة هي بسنتين (١٢ - ١٥) سنة من الآن .

وألخص من حديث " الزعيم الديني " ما اتخذته الكنيسة لتحقيق هذه الخطة من وسائل :

- أ- تحريم تحديد النسل وتنظيمه بين شعب الكنيسة .
- ب- تشجيع تحديد النسل وتنظيمه بين المسلمين - خاصة وأن أكثر من (٦٥ %) من الأطباء وبعض الخدمات الصحية هم من شعب الكنيسة .
- ج- تشجيع الاكثار من النسل بين شعب الكنيسة بوضع الحوافز والمساعدات المادية والمعنوية للأسر الفقيرة من شعبنا .
- د- التنبيه على العاملين بالخدمات الصحية على المستوى الحكومي وغير الحكومي بمضاغفة الخدمات الصحية بين شعبنا المسيحي ، وبذل العناية والجهد الوافرين وذلك من شأنه تقليل نسبة الوفيات بين شعبنا المسيحي على أن يكون تصرفهم غير ذلك مع المسلمين .
- هـ- تشجيع الزواج بالسن المبكرة بتخفيض تكاليفه وذلك بتخفيض رسوم فتح الكنائس ورسوم الأكليل بالكنائس الكائنة بالأحياء الشعبية .
- و- تحريم الكنيسة تحريما باتا على اصحاب العمارات والمساكن تأجير أي مسكن أو شقة

أو محل تجارى للمسلمين ، وتعتبر من يفعل ذلك من الآن مطرودا من رحمة الرب .
ورعاية الكنيسة كما يجب العمل بشتى الوسائل على اخراج المسلمين الذين يسكنون العمارات
والبيوت الملوكة لشعب الكنيسة^(*) ، وهذه السياسة الاسكانية إذا استطعنا تنفيذها بقدر
الإمكان فإن من شأنها تشجيع الزواج بين الشباب المسيحى وتصعيبه وتضيقه بقدر الإمكان
على المسلمين ما يكون له أثره الفعال للوصول إلى هذا الهدف حيث لا يخفى أن الغرض
من هذه القرارات هو انخفاض معدل الزيادة بين المسلمين ، وارتفاع هذا المعدل بين
الشعب المسيحى .

٢- انتصار شعب الكنيسة :

قال " البابا " إن المال يأتينا أكثر ما نطلب من ثلاث مصادر هى " أمريكا - والحبشة
والفاتيكان " ولكن يجب علينا أن نعتد على مالنا الخاص ، كذلك يجب الاهتمام بشراء
الأراضى ، وتنفيذ القروض والساعات لمن يقومون بذلك لمساعدتهم على البناء ، وقد اثبتت
الإحصاءات الرسمية أن أكثر من ٦٠% من تجارة مصر الداخلية بأيدي المسيحيين ويجب
العمل على زيادة هذه النسبة وتخطيطها فى المستقبل يركز على إفقار المسلمين ونسزع
الثروة من أيديهم وبالتدر الذى يؤدي إلى إثراء شعبنا .

٣- الجانب التعليمى :

قال " البابا " إنه يجب بالنسبة للتعليم العام للشعب المسيحى الاهتمام بالسياسة
التعليمية حاليا فى الكنائس مع مضاعفة الجهد خاصة وأن بعض المساجد بدأت تقسم
بمهمات تعليمية كالتى تقوم بها كائنا ، وذلك سيجعل مضاعفة الجهود البذولة أمرا
حتيا حتى تستمر النسبة التى نحصل عليها من مقاعد الجامعات ، وخاصة الكليات
العلمية .

ثم قال : إنى أهنى شعب الكنيسة وخاصة المدرسين منهم بهذا الجهد وهذه
النتائج حيث وصلت نسبة الوظائف الخطيرة العامة كالطب والهندسة والصيدلة إلى أكثر

(*) هذا يحدث فى الوقت الذى توجر فيه مساكن الأوقاف التابعة للمسلمين لكثير من
النصارى فى مختلف محافظات القاهرة ، ويرفع المار فى شوارع القاهرة وباقى المحافظات
رأسه لأعلى ليجد جل مساكن الاوقاف عليها يفظ وإعلانات لأصحاب مهن من اسماهم
يعرف أنهم نصارى ولم يفكر مسلم حتى فى حرمانهم من تأجير هذه المساكن فى الوقت
الذى نجد فيه من المسلمين من يسكن المقابر والخيام .

من (٦٠ %) من الشعب المسيحي .

٤ - التبشير :

قال البابا : إنه يجب مضاعفة الجهود التبشيرية الحالية على أن الخطة التبشيرية التي وضعت بنيت على أساس أن الهدف الذي اتفق عليه من التبشير في المرحلة القادمة هو التركيز على التبشير بين الأفراد وذلك لزحزحة أكبر عدد من المسلمين عن دينهم أو التمسك به .

ويرى " البابا " أن زعزعة في نفوس المسلمين تكفي في نجاح مخططاتهم فليس مسن الضروري دخولهم في المسيحية بل يكفي إزاحتهم من طريقها ، ويخشى " البابا " من تسرب نجاح المسيحيين في تنصير مسلم لأنه ينبه المسلمين وهذا يؤثر بالتالي على جهنم المسيحيين .

ثم قال مانصه بالحرف الواحد :

إننا يجب أن ننتهز ما هم فيه من نكسة ومحنة لأن ذلك في صالحنا ولن نستطيع إحراز أية مكاسب أو أي تقدم إذا انتهت المشكلة مع إسرائيل سواً بالسلم أو بالحرب ، وإنني أعتبر أن هذا الكلام خير نذير لولاة الأمور في كافة المجالات وليس له من تعليل غير أن المسيحيين عازمون وماضون في جعل مصر وتحويلها إلى النصرانية ومن أراد - المزيد من تصريحات " البابا " ومطالبه التي تؤكد هذا الكلام فليراجع نص الحديث .^(١)

نموذج للتبشير في المغرب الإسلامي

إشارة سريعة وملخص قصير لما جرى ويجري في المغرب يبين الآثار الخطيرة والتي ذكر بعضها المجاهد المغربي إدريس الكتاني بقوله :

ولانزال نذكر أن " فرنسا اللادينية " لم تكف في المغرب بعد احتلاله ، بإفساح المجال أمام جيش المبشرين ، وبناء الكنائس في جميع المدن والقرى النائية بل إنها استعملت سلطتها كدولة حاكمة لإملاء " الظهير البربري " الذي كان يهدف لفصل

(١) يراجع ما يجب أن يعرفه المسلم من حقائق عن التبشير والنصرانية إبراهيم سليمان

البربر المسلمين عن حكم الشريعة الإسلامية ، كمرحلة أولى لتتصيرهم ، وأعدت لهيئته الخطة ٥٠٠ بمشراختصاص في " فن التمسح " وصنعوا تصميما شاملا للهجوم على الإسلام بالمغرب بتعاون تام مع السلطات العسكرية ولولا يقظة الشعب المغربي الذي جعل من ذكرى ١٦ مايو ١٩٣٠م يوم " المقاومة الإسلامية للاحتلال المسيحي " وتأييد العالم الإسلامي كله لنا لكانت الخطة الاستعمارية قد نجحت .

ولإعطاء مثل واحد لنشاط الجالية المسيحية الحديثة العهد في المغرب بالنسبة لنشاط السكان المسلمين ، يكفي أن نذكر أن مدينة الدار البيضاء ، وهي أكبر مدينة مغربية ^{أفريقي} على ١٨ كنيسة لـ ٠٠٠ ر ٢٠٠ من السكان المسيحيين منها ١٥ كاثوليكية وواحدة بروتستانتية ، وواحدة أرثوذكسية ، وواحدة انجليزية ، بينما لا يوجد فيها إلا ١٤ مسجدا لـ ٠٠٠ ر ٧٠٠ من السكان المسلمين أي بمعدل كنيسة واحدة لكل ١١١ ر ١١ من المسيحيين في مقابل مسجد واحد لكل ٥٠٠ ر ٥٠ من المسلمين .

هذا بالإضافة إلى أنه توجد كنائس فخمة في قرى آهلة بالسكان المسلمين وخصوصا في المناطق البربرية ، لا يكاد يوجد فيها مسجد واحد بالمعنى الصحيح كما هو الحال في أفران وأمزار .^(١)

كما أن المدن الشمالية المطلة على البحر الأبيض للمملكة المغربية والتي بدأ مسلسل الغزو بالنسبة للمغرب بهجوم غادر على مدينة " تطوان " عام ١٣٩٩م تمهيدا لاحتلال مدينة " سبتة " والذي تم عام ١٤١٥م ، " وطنجة " عام ١٤٧١م ، و " مليلة " عام ١٤٩٧م . علما بأن تصفية الوجود الإسلامي بالأندلس كان في عام ١٤٩٢م ، وقد انتهت الاستعمار الأسباني خضوع القسم الشمالي من المغرب لحمايته ١٩١٢ - ١٩٥٦م ليكسر احتلاله لميلية فبدأ بإزالة كل المعالم الإسلامية والعربية حتى أن أحد المستطالعسين لهذه المدينة يقول :

وقد تبحت في المدينة عما يعطى لها وجهها عربيا إسلاميا فلاتعثر إلا على مسجدين قديمين ومدرسة ابتدائية واحدة بالحى العرى وإمام المسجد يلقى تهديدات مستمرة من انصار الصليب ، والأهالي هناك يعانون من ضغط الاحتلال وعدم وجود مدارس - تعليمية إسلامية ، وعلى أمل في نصره الله تعالى ومدد إخوانهم في تخليص المدينة

(١) المغرب المسلم ضد اللادينية إدريس الكتاني ص ٨٦ ، ٨٧ .

المسلمية من سيطرة الاستعمار ، وما يدعو إلى الحسرة أن " مليلة " المدينة الإسلامية - تحولت إلى وكر للمبشرين الذين يتحدثون العربية بطلاقة وهم يوزعون المنشورات باللغسة العربية وبالمجان ، وكلها ترمى إلى زعزعة ثقة المسلمين بالإسلام ، وتوهين عزيمتهم . (١)

وما يحدث في مليلة يجرى مثله في بقية المدن المغربية التي تقع تحت الاحتلال الأسباني والتي ذكرتها سابقا كسبتة وتطوان وهامم المثقون الجزائريون يطرحون فسى رسالتهم المفتوحة قضية من أخطر القضايا التي تواجه المغرب العربي وهي " قضية الجيوب المنسية " وهم يحذرون الحكام من انشغالهم بالصراعات فيما بينهم ومحاولة سيطرة شعوب على شعوب شقيقة مجاورة بينما أهل " الجيوب المنسية " يثنون من نير الاستعمار ويطلبون النجدة فلا يجدون آذانا صاغية ، ولا قوة حامية حيث الحكام قد صكوا آذانهم وأغمضوا عيونهم وهذا مادعا مثقفوا الجزائر إلى القول :

ونحن أبناء المنطقة المدركين لكل تلك المخاطر فإننا نرى أن أولى تلك المخاطر هي الهروب من الواقع الوطني وتشتيت القوى في مغامرات الهيمنة والسيطرة بقوة السلاح على شعوب شقيقة ومجاورة ، وغض النظر عن الجيوب الاستعمارية الأسبانية في مدن سبتة ومليلة والجزر الجغرافية هذه الجيوب التي ما فتئت تذكرنا بليل الاستعمار الطويل ، وتقض مضاجعنا أثناء سكانها المنكوبين ، ونداؤهم المستجدي . (٢)

" أما في الجزائر فلم تترك الحكومة الفرنسية أية وسيلة للقضاء على الإسلام ومؤسساته ومعاهده ، بما في ذلك الأوقاف التي صادرتها ، والمساجد التي حولت الكثير منها إلى كنائس والمدارس الإسلامية الحرة التي أغلقتها وتشرف السلطات الفرنسية بنفسها على إدارة الشؤون الدينية الباقية ، فتقوم بتعيين الخطباء والمفتين والأئمة من قدماء المحاربين الجهلة ، بل إن الذين يفتحون المساجد ويشرفون عليها ، ويحملون عصا الخطيب يوم الجمعة هم جنود الشرطة البلدية بلباسهم الرسمي . (٣)

-
- (١) يراجع مجلّة الأمة (العدد الحادي والثلاثون - السنة الثالثة) ص ٤١ - ٤٤
استطلاع بقلم بيجوفريد بعنوان (مليلة الجوهرة المسلمية) .
(٢) الأهرام (السنة ١١١ - العدد ٣٦٤٣٥) من مقال بعنوان : " فتح ملف المغرب العربي الكبير عام ٢٠٠٠ " ص ١٣ ١٤٠٧ هـ = ١٩٨٦ م .
(٣) المغرب العربي ضد اللادينية ص ٨٧ .

وكان التبشير يدير قداما بقدم مع الاستعمار ، وقد عاش الأب " فوكو " ستة عشر عاما بين رجال الطوارق جنوب الجزائر ، وعلى حدود (مالي) والنيجر ليكون بعد ذلك دليل الجيوش الفرنسية التي دخلت هذه البلدان الإفريقية في بدايات القرن العشرين وتذكر " مجلة العالم " الأسبوعية أنه بعد أعوام قليلة من الاحتلال الفرنسي للجزائر ، وبالضبط عام ١٨٣٢م أنشأت السلطة الاستعمارية أول صحيفة تصدر بالفرنسية والعربية ، وهي صحيفة " البشير " وهي اسم على مسمى ومن خلالها راحت تتقرب إلى انسان المنطقة المهزوم . (١)

ولقد سارت حكومة الجزائر عقب التحرير في طريق السياسة الغربية يقول النسدوي لائما عليها هذا الاتجاه : الجزائر التي دفعت ضريبة الحرية بتضحية مليون نسمة وكان السر في هذه التضحية والثبات " الذي لا يوجد له نظير في العصر الحديث " حسب الشهادة ، والحنين إلى الجهاد وكانت وكالات الأنباء الغربية تعبر عنهم - أي الجزائريين - بكلمة المسلمين فحسب في أخبار معاركهم وكفاحهم ، هذه الجزائر المجاهدة تعاني نفس المشكلة وترب بنفس التجربة التي مرت بها الدول الإسلامية التي يتزعمها قادة التجديد والتغريب في هذه البلاد . (٢)

أما تونس :

فقد سار بها رئيسها الأول الحبيب بورقيبة بعد استقلالها عام ١٩٥٢م في طريق " كمال أتاتورك " وسلسلة التحقيقات التي نشرتها " جريدة لوموند " الباريسية عن " تونس المستقلة على عتبة السنة الثالثة " نجدها تنشر في الفصل المعنون " بين الغرب والإسلام " بتاريخ ٥٨/١/٢٩ ما تختصر منه الآتي :

- ١ - وضع الحبيب بورقيبة حداً لتعدد الزوجات ثم (تم إبطاله فعلا)
- ٢ - ومنع الطلاق الإنفرادي ، وما سماه بالاستبداد الزوجي .
- ٣ - اتبع هذا التحرير العائلي في نظره بتحرير سياسي واجتماعي فدخلت المرأة فسي جميع الوظائف وصارت ناخبة ومنتخبة .
- ٤ - نتيجة لذلك نهجت تونس نهج تركيا الكمالية ، فالحجاب أخذ يقل عند الفتيات وجلس الرجال جنباً إلى جنب في الاجتماعات والنوادي .

(١) مجلة " العالم " الأسبوعية (العدد ٢٤) ص ٤٥ السبت ٢٨ تموز (يوليو) ١٩٨٤ - ٢٩ شوال ١٤٠٤ هـ) .
 (٢) الصراع بين الفكرة الإسلامية والفكرة الغربية السيد أبو الحسن علي الحسيني الندوي ص ١٤٩ ط (٣) مطبعة التقدم بالقاهرة ١٣٩٧ هـ = ١٩٧٢م .

٥ - تجنب " بورقية " مهاجمة الجامع الكبير (الزيتونة) وجها لوجه ، ولكنه منسند سنتين يحدد بالتدرج دوره ومهامه ويفكر كما قيل في تحويله إلى مجرد كلية لعلم اللاهوت في إطار الجامعة التونسية . (١)

ويحرك المجاهد إدريس الكتاني مشاعر " بورقية " على يرتدع عن غيه بأسلوب رقيق

قائلا :

إن العالم في عهد الرئيس " بورقية " هو غير عالم الرئيس " أتاتورك " فإذا كان أتاتورك عاش أيام الاستعمار العاتية ، فان بورقية لا يعيش فقط ساعات احتضاره الأخيرة ولكنه يساهم في الاستعدادات العالمية للاحتفال بجنائزه ، وإذا كان أتاتورك قد خلف جيلا من العبيد يقفون على منبر هيئة الأمم المتحدة ليصوتوا ضد استقلال تونس أولا والمغرب ثانيا والجزائر أخيرا من غير أن يحسوا بالعار يصفع وجوههم بينما " الحبيب بورقية " في السجن وشعبه يعيش تحت العذاب ، و " محمد الخامس " وأسرتة نفسى النفى ، وأنته تعاني الإرهاب والتقتيل ، و " أحمد بن بلا ورفاقه " في السجن والجزائر كلها بنسائها وشيوخها وأطفالها تجابه النار والإبادة والخراب ، فان الأجيال الستى بعشها " محمد الخامس " في المغرب والحبيب بورقية في تونس ، و " جبهة التحرير " نفسى الجزائر جديدة بأن تعطى اليوم دروسا في " المثل العليا " لخلقاء مصطفى كمال الذين افتقدوها . (٢)

ولكن بكل أسف وجدنا منهم أمثال الحبيب بورقية الذي سار في خط التغريب وتوج كفاح شعبه وكفاحه بارتداد مسوح الغرب والتتبع لخطوات التبشير وكلها نهايتها التغريب بكل أبعاده .

(١) المغرب العربى ضد اللادينية ص ٩٥ ، ٩٦ بتصرف واختصار .

(٢) المرجع السابق ص ٩٧ .

الخلاصة

خلاصة هذا الفصل أن جيش التبشير توغل مع جيش الاستعمار في كل من "آسيا" و "إفريقيا" وتعاوننا سويا في تحقيق المهام الاستعمارية ولـسـو كان جيش الاستعمار يقتل ويسيل الدماء فان جيش البابا يـضـد الجـسـرح ويتبنى الأيتام ويفتح الملاجئ تحت شعار هداية الضالين كما يسزعمون وبعد رحيل الاستعمار يظل التبشير قابعا في أوكاره ، يدعمه الاستعمار بكل وسائل الدعم ليؤدي دوره في تغريب البلاد .

وهم يصرحون بأنهم في سبيل القضاء على الإسلام في "آسيا" وتحويل "إفريقيا" عام ٢٠٠٠ الى النصرانية .

فهل استيقظ المسلمون ؟ • وماذا هم فاعلون ؟ •

الفصل الثالث

تسرب الفكر التبشيري في الثقافة الإسلامية

من المعلوم أن ثقافة الإسلام لها طابعها الخاص في تكوين الإنسان ، وفي بنیان مجتمعه ، فهي مستمدة من القرآن الكريم وسنة خاتم النبيين صلى الله عليه وسلم .

والتبشير كأداة من أدوات الاستعمار يقوم بالعبء الأكبر والدور الهام في الحركة التغريبية الشاملة ، والتي تنفذ في بلاد الإسلام ، ويحمل لوازمها الغرب عامة بكسب مؤسساته وهيئاته لإحلال ثقافته ومنهجه في الحياة محل ثقافة الإسلام ومنهجه .

ومن أجل ذلك قام الاستشراق والتبشير بدور فعال في تسريب أفكار الغرب إلى أمة الشرق المسلم من تغريب اللسان لقطعها عن لغة القرآن الكريم إلى تغريب الأخلاق والآداب والنظم الإسلامية إلى تغريب التعليم في محاولة لربط المسلم بالغرب وتقليده له فيما يسمح به الغرب فقط من شكلية ومظاهر أو على أقل تقدير فصل المسلم عن تعاليم دينه ما يجعله في ضياع ويتم كل هذا على أيدي زبانية الغرب من المبشرين ومن يسير في فلكهم ويقوم بدورهم من أولئك المحسوبين على الإسلام وعلى مفكره ، بينما هم في أودية الغرب يتردون ، فلاغربة إن وجدنا منهم من يساعد المبشرين في تسريب الثقافة الغربية ، فيطالبون بإحلال اللغة العامية واللهجات المحلية محل لغة القرآن في وقت كنا نتوقع فيه أن يطالبوا بارتقاء الناس والصمود بالعامية من العامية واللهجة المحلية إلى تعلم العربية الفصحى ، لكنهم قطعوا حبال الأمل فيهم حين طالبوا بتقديم اللغات الأوربية على العربية ، وما إلى ذلك من محاولات - للإقتضار على لغة القرآن والفتك بها وبمعاقلها أيضا في الوقت الذي نجد فيسه من يدعو المسلمين والمسلمات إلى تقليد الغرب في التفرنج والتخنث والسفور ، والبعد عن التخلق بأخلاق الإسلام .

أو من يقلد الغربيين في عاداتهم أو تقاليدهم الاجتماعية حتى وصل الأمر أن يتبادل البعض التحية بالفرنسية أو الإنجليزية بدلا من تحية الإسلام ، أو سمسى أبناء أساء غربية بدلا من الأسماء العربية الإسلامية وهكذا .

ويتحمل رجال الإسلام عبأً كبيراً في كشف أبعاد هذه الأفكار والتقاليد الغربية المتسللة إلى بلادنا وبيان أغراضها حتى لا يندفع الناس بهيولها ويتقبلونها على أنها لون من ألوان الحضارة والرقى بينما هي في الواقع بُحْدٌ عن تعاليم الإسلام ونظمه ، وثقافته كما يتضح في الآتي :

١ - تسرب الدعوة إلى العامة كبديل للغة العربية :

شن المستعمرون حرباً شعواء على الإسلام فاستخدموا المستشرقين والبشريين في الهجوم على لغة القرآن الكريم فقاموا بالهجوم عليها تارة عن طريق الدعوة إلى استعمال العامة ، واللهجات المحلية ، وتارة أخرى عن طريق استخدام الأحرف اللاتينية بدل الأحرف العربية .

وتغيير لغة الإنسان المسلم ، يقصد بها تغيير فكره بالكامل ، يقول الاستاذ / محمد المجذوب : سئل "كونفوشيوس" (*) عن أفضل الوسائل إلى تصحيح الأفكار فأجاب " تصحيح الألفاظ " وفي اعتقادي أن في هاتين الكلمتين جواب كل سؤال عن كسب اصلاح ، فما لم يتمكن الإنسان من استعمال اللغة في بدلولاتها الصحيحة لم يتمكن من تحديد أفكاره ، وبالتالي سلوكه ، ومن ثم تعذر عليه أن يفهم أو يفهم وكفى بذلك اضطراباً ولبلية ! (١) فكان مسعى المستشرقين والبشريين في القضاء على اللغسية العربية لخلق جو مضارب في عالم الإسلام ، تتميز فيه كل لهجة بميزة خاصة يضارب بها اتباعها أصحاب اللهجة الأخرى بدلا من التقارب بين الجميع حول فهم لغة القرآن الكريم والتقاء أفكارهم وزيادة الصلة بينهم عن طريق لغتهم .

وكل ذلك يسهل المهمة الاستعمارية الرامية إلى السيطرة على الأمة الإسلامية كما أشار أنور الجندى إلى هذا بقوله : وقد شغل عدد من هؤلاء الأجانب بأمر العامة واهتموا بها وألغوا عنها وفي مقدمتهم في مصر " دولهم سبتيا " ، و " كارل فولرس " و " سلدن ولمور " و " وليم ويلكوكس " وقد بدأ ذلك منذ عام ١٨٨٠م واستمر حتى عام ١٩٢٦م وفي خلال ذلك كان " لطفى السيد " و " قاسم أمين " و " سلامة موسى "

(*) كونفوشيوس : عاش في الفترة من (٥٥١ - ٤٧٩ ق م) وهو فيلسوف صيني ، أسس المذهب الكونفوشيائى وهو مذهب فلسفى لا يقر بالله إنما يدعو إلى حياة عائلية واجتماعية مثلى (يراجع المنجد فى العلوم ص ٦٠) .

(١) مشكلات الجيل فى ضوء الإسلام ، محمد المجذوب ص ٣١٥ - ٣١٦ .

قد حملوا هذه الدعوة ، ثم اتصل ذلك بالدعوة التي دعاها عبد العزيز فهى عام ١٩٤١م عندما نادى بالكتابة بالحروف اللاتينية ، هذا فى مصر وأما فى المغرب فقد تولى " كولان " ومن بعده " ماسنيون " لواء هذه الدعوة وفى لبنان ظهر كثير من الدعاة إلى الحروف اللاتينية والعامية اللبنانية وقد كان هدف هذه الدعوة التى حصل لواءها التبشير أساسا لخدمة مخطاط السيطرة الاستعمارية الثقافية إنما يرس إلى تمزيق اللسان العربى فى العالم الإسلامى كله وليس العربى وحده ، والقضاء على لغسة القرآن كلية بإحلال اللهجات العامية محل اللغة الفصحى فى كل قطر وبذلك ينفرد عقد الوحدة الجامعة التى يكون قوامها هذا الكتاب المنزل والذى حفظ وحدة اللغة العربية طوال أربعة عشر قرنا . (١)

وتبع ذلك تلك الدعوة التى تحدث كثيرا عن الأدب الشعبى والفلكلور الشعبى ووجهوا بحوشهم إلى الثقافة الشعبية سندن إليها مايسى باللهجات العامية " وقد جرت هذه الدعوة فى الوقت الذى كان " دنلوب " يستولى فيه على مقاليد التعلسم فى مصر وينسخ النظام الذى يجرى به تغليب العامية والإنجليزية .

وبعد الاحتلال جاء دور " سلدن وامور " فأضاف إلى من سبقوه العمل على كتابة العامية بالحروف اللاتينية وأزرت مجلة " المقطاف " والجماعة من خريجي الارساليات والمعاهد الأجنبية هذه الدعوة وردوا آراء هؤلاء الذين يرون إحلال اللغة الأجنبية فى التعليم نتيجة الارتباط بالدول الأوربية .

ومن أجل تقرب ثقافة المستعمر ونشرها بين أجيال المسلمين أنشأ " كرومر " " كلية فكتوريا " لتربية أبناء الحكام والزعماء والوجهاء تربية غربية ، ليكونوا أنصار الاستعمار فى بلاد الإسلام ، وأدواته فى الوقت نفسه فى نشر حضارته الغربية .

" وقد أعرب " اللورد لويد " الذى كان ممثلا لبريطانيا فى مصر ، أو " مندوبا ساميا " كما كان يسمى فى ذلك الوقت عن هذا الهدف ، حين قال فى خطبة القاها فى كلية " فكتوريا " بالأسكندرية سنة ١٩٣٦م ، عن طلبة هذا المعهد وخريجيه كل هؤلاء لايمض عليهم وقت طويل حتى يتسبعوا بوجهة النظر البريطانية بنفسه

(١) الإسلام فى وجه التفريب (مخططات الاستمراق والتبشير) ص ٢٠٦ و ٢١٠
يراجع كتاب : تاريخ الدعوة إلى العامية وآثارها فى مصر / نفوسه زكريا سعيد
ص ٢٠٧ ط (٢) مذابح دار الناشر بالإسكندرية ١٤٠٠هـ = ١٩٨٠م .

المشقة الوثيقة بين المعلمين والتلاميذ ، فيصيروا قادرين على أن يفهموا أساليبنا ويحافظوا عليها متى تسنى للجسمهون أن يعرف هذه الكلية أكثر ما عرف عنها غسى الماض يتنبه الآباء إلى أن تعليم أولادهم فيها ينمى فيهم من الشعور الإنجليسيزى ما يكون كافيا لجعلهم صلة للتفاهم بين الشرقى والغربى . (١)

وإن كان " اللورد لويد " يرى أن هناك وسائل أخرى تؤدى الغرض نفسه ومنها تطوير الإسلام نفسه وإعادة تفسيره من جديد بحيث يبدو متفقا مع الحضارة الغربية أو على الأقل غير متعارض معها .

ومنها أيضا : استخدام النصارى الموجودين بالبلاد الإسلامية والعربية خصوصا الذين لا يشاركون المسلمين فى الاحساس بالولاء القلبي للحكم الإسلامى والذين تتعلق آمالهم بالعلمانية الغربية ، التى تقوم على الفصل بين الدين والدولة ، وحين يحدث هذا فى بلاد المسلمين سيزول احساس المسلمين بالاعتزاز ، وسيشعر النصارى بالغبطة والافتخار . (٢)

ودخل التخريب إلى ديار الإسلام من هذه المداخل وعن طريق هذه الوسائل من النصارى القائلين بالعامية " سلامة موسى - ولويس عوض " من تلاميذ المستشرقين والمبشرين " سلامة موسى " " ولويس عوض " وهما من نصارى العرب ولم يشعرا بالولاء لحكم الإسلام ومن الذين ساروا فى ركب الاستعمار ، وترىوا على فكرته فصارا غلىسى نهجه فى الدعوة إلى العامية ، ورددا مقولته التى غزت بلاد المسلمين فى كل مكان كما يقول صاحب كتاب " أباطيل وأسامر " ، وأقرب ذلك عهدا تقرير " لنديج الاسوجى " فى مجمع اللغويين فى ليدن سنة ١٨٨٣ م ، وتقرير " دوفرين " اللورد الإنجليسيزى المحترق ، الذى رفعه إلى وزارة الخارجية البريطانية فى شأن اللهجة العامية المصرية ، وأمين دار الكتب الألمانية بمصر ، و " ولمور " القاضى الإنجليسيزى بالحكمة المختلطة ، و مترجم الإنجيل إلى العامية لأقباط مصر " وليم وكلكس " المهندس البشر الذى كان مقيما بمصر ، والذى وصفه المؤلف القديم " سلامة موسى " فى كتابه الذى ملأه بذاعة على العرب والمسلمين ، وسماه " اليوم والغد " قال : " واللهم الكبير الذى يشغل بال السير ولكس " بل يقلقه ، هو هذه اللغة التى نكتبها ولا نتكلمها ، فهسو يرغب فى أن نهجرها ونعود إلى لغتنا العامية ، فنؤلف فيها وندون بها آدابنا وعلومنا " .

(١) الإسلام والحضارة الغربية ص ٤٦ .
 (٢) يراجع المرجع السابق ص ٤٦ ، ٤٧ .

فهذه الدعوة كانت قائمة في إنجلترا في الجامعات التي تدرس المشرقيات
وفي مراكز التبشير ، قبل أن يولد هذا الداعية الجديد . (١)

أما لويس عوض الذي كتب كتابا سنة ١٩٤٧م سماه "بلوتولاند وقصائد أخرى من
شعر الخاصة" فقد قال في الصفحة الأولى منه :
حظوا عمود الشعر ، لقد مات الشعر العريس مات عام ١٩٣٣م ، مات بمسوت
أحمد شوقي مات ميتة الأبد مات . (٢)

فالدعوة إلى العامية وليدة الأم الغربية ، واستخدموا من أجل نشرها في
بلاد الإسلام نصارى الشرق ومن استهوتهم شهوات الدنيا فانساقوا تبعاً لأهوائهم

الرد على دعاسة العامية

أذكر دعاة العامية والذين يفضلون اللغات الأجنبية ويقدمونها على العربية
بل ويشترطونها في بعض الوظائف في بلاد الإسلام أذكر هؤلاء بما تحدث به مسيحي
أسباني متعصب واصفا اقبال طالب العلم من قومه على اللغة العربية وأدبها .

قال مطران قرطبة " الفارو " Alvaro في القرن التاسع الميلادي " الثالث
المهجري " : إن جميع الشبان المسيحيين المميزين بالذكاء كانوا يعرفون لغة العرب
وأدبهم ، ويقرأون ويظالعون كتب العرب بولج ، ويجمعون مكاتب كبيرة من تلك الكتب
بنفقات باهظة ، ويعلنون في كل جهة على رؤس الأشهاد اعجابهم بذلك الأدب .

وإن كان مقالته " الفارو " ترديد لكاتب مسيحي يتحسر على إهمال النصارى
للغتهم في حين أنهم يقبلون على اللغة العربية واقبالهم عليها ليس عن طريق الإجبار
واقسر ، وإنما رغبة منهم واستحسانا لبلاغتها ولما احتوته من ألفاظ عذبة ومعان جذابة
وأدب فريد ، ولذا نرى من تنمة كلام الرجل المسيحي كما ورد على لسان " الفارو " عن
شباب قومه قوله : " بينما هم حينما يسمعون بالكتب المسيحية يأنفون من الإصغاء
إليها محتجين بأنها شيء لا يستحق منهم مؤونة الالتفات فيا للأسى أن المسيحيين

(١) أباطيل وأسفار : محمود محمد شاكرج — ٢٥١ ص — ١٤٧ .

(٢) المرجع السابق ص — ١٤٣ .

قد نسوا لغتهم فلانكاد نجد فيهم اليوم واحدا في كل ألف يكتب بها خطابا إلى صديق أما لغة العرب فما أكثر الذين يحسنون التعبير بها على أحسن أسلوب . (١)

أليس بعد ذلك دليل يثبت أن لغة القرآن الكريم هي لغة العلم ؟ وهي جديرة بما فيها من اشتقاقات وما تحويه من معان في كل كلمة من كلماتها أن تكون لغة الحياة التامة ، ويكفى أن الحق تبارك وتعالى العالم بما يصلح كونه اختارها لغسة للرسالة الخاتمة الخالدة .

شبهة " اللغة الدينية "

أراد المبشرون وأعدائهم أن يجعلوا لغة القرآن لغة اخبار وعظات وعبيادات ورسوم كما هو العهد بلغة التوراة والإنجيل وتناسوا أو أغضوا الطرف عن أن اللغة العربية لغة القرآن الكريم لا يمكن لأحد من المسلمين أن يستغنى عنها حتى العامي من غير الناطقين بها مطالب بمعرفتها ويتعلم آيات وسور قصار من القرآن الكريم بلغة القرآن بداية .

أما ذوى الخبرات والاختصاص في العلم فهم في أشد الاحتياج إليها كل في اختصاصه في الفقه ، في الأدب والبلاغة والنحو في المنطق ، وسواء بعد ذلك أكتب في اختصاصه باللغة العربية أم بغيرها من سائر اللغات وقد عرف علماء التفسير القرآن الكريم بتوليمهم : القرآن هو كلام الله تعالى المنزل على محمد " صلى الله عليه وسلم " المتعبد بتأويله . (٢)

واللغة العربية نزل بها القرآن الكريم " قرأنا عربيا غير ذى عوج لعلمهم يتقون " . (٣)

وهي لغة الحديث النبوي الشريف وعلى هذا فأمة الإسلام ترى أن اللغسة العربية حياتها التي لا يمكن الاستغناء عنها بحال فيها يعرف المسلم المراد من القرآن الكريم والسنة المطهرة ، فيصل إلى ما يصلح دينه ودنياه في جميع النواحي من

(١) النزو الفكري وأثره في المجتمع الإسلامي المحاضر دكتور / علي عبد الحليم محمود ص ١٣٦

ط (١) مطابع الشروق القاهره - وبيروت ١٣٩٩ هـ = ١٩٧٩ م نقلا عن " منشورات وزارة

التعليم الأصلي والشئون الدينية بالجزائر . (مولود قاسم، اثنية وأصالة) ١٣٩٥ هـ ١٩٧٥ م .

(٢) النبأ الحليم (نظرات جديدة في القرآن) دكتور محمد عبد اللطيف رازمي ١٤٤٤ ط (٢) طبع

دار القلم الكويت ١٣٩٠ هـ = ١٩٧٠ م .

(٣) سورة الزمر الآية ٢٨ .

دينية وعملية ، ومن نظام اجتماعيه . .

ولذا يقول الأستاذ / محمود محمد شاكر : فالأسم المسلمة سواء أكانت عربية
اللسان والأصل أم كانت غير عربية اللسان والأصل ، لا ترى القرآن إلا على الوجهه
الذي حاولت بيانه فيما سلف .

ومنى لاتعد اللغة الفصحى ، أو اللغة العربية ، " لغة دينية " أى لفسة
للعبادات والرسوم ، كالذى عند طوائف أهل الكتاب من اليهود والنصارى ، بل هى
عند جميعهم لغة المسلمين التى لا يستغنى أحد من الناس كائنا ماكان عن اتقانها ،
والتوسع فى معرفتها ، والخيبط لعلمها ومادتها وفقهها مادام منتسبا إلى شأن من شئون
الحضارة التى يمشيها . (١)

ويستمر فى دحض هذه الشبهة " شبهة اللغة الدينية " مزيلا اللبس عن توهم
ذلك ، وحاضا العرب إلى حمل أمانة اللغة العربية ونشرها فى أرجاء المعمورة الأستاذ
محمود شاكر بقوله : وأما شبهة " اللغة الدينية " فإن الداعى إليها ، إن صح
ما أقول ، هو أن الدعاة والمبشرين والمستعمرين ، لما دخلوا بلاد الإسلام فسسى
إفريقية والهند وغيرها ، ورأوا الحافل الصغير والجارية والغلام كلهم يحفظ القرآن عن
ظهر قلب ، ويتلوه فى صلاته خاشعا باكيا ، ورأوا أن بعضهم لايعرف من العربية
إلا ما يحفظ من القرآن ، ولايحسن أن يقرأ شيئا بالعربية إلا القرآن ، ظنوا أن ذلك
كذلك لأن اللغة العربية " لغة دينية " وهذا ظن سخيف جدا عندنا بالطبع .

وذلك لأن كل مسلم ، عربيا كان أو غير عربى ، يعلم علما يقينا أن القرآن
كلام الله ، وأن مجرد تلاوته عبادة يثاب المرء عليها ، وحفظه عبادة أخرى وفهمه
عبادة ثالثة ، والتفقه فى معانيه عبادة رابعة والنظر فى كتابته عبادة خامسة ولكسل
من هذه العبادات ثواب ، فغلا عن أنه كلام الله الذى يفارق كلام البشر من كل
وجه ، وعلى المسلم المتعبد بالقرآن أن يتعلم لغة القرآن وكل هذا كاف فى الدلالة
على أن اللغة العربية ليست " لغة دينية " بالمعنى الذى تعد به " اللاتينية " .
مثلا " لغة دينية " ومن يعمن النظر يجد أن القرآن الكريم والسنة النبوية المطهرة
كانا أول فاتحين فتحا جل الكرة الأرضية فى مدى قرن واحد من الزمان .

وهذا خليق أن يدفع العرب إلى حمل أمانة القرآن بحقها مرة أخرى والإقدام
بالاتردد على انجاز أكبر فتح يرد جميع البلاد الإسلامية غير العربية إلى القرآن كلام

الله واتمام ما بدأه الآباء من تعريب نصف اللغة كما في التركية والفارسية والأردية وغيرها
يَرِدُ هذه الألسنة إلى لسان واحد هو اللسان العربي بعد أن أزاله عن مكانه مكرس
العدو وطنيان الغازي^(١) ، وعلى العرب المسلمين أن يجاهدوا بكل ما أتوا من قوة
وعلم في نشر لغة القرآن ابتغاء مرضاة الله عز وجل فهي الرباط الذي يحى أمة
الإسلام من التفكك وهي المفتاح لفتوحات الإسلام وتبليغ دعوة الإسلام في كل مكان .

كيف تنهض باللغة الفصحى ؟

إن اللغة العربية لم تعد غريبة عن الاسماع ولا بعيدة عن الأذهان ، والوسائل
لتقريبها للأذهان كثيرة ومتنوعة المدرسة ، والمعهد ، والمسجد ، والصحافة ، والإذاعة
وكل المؤسسات الثقافية الملتزمة باللغة العربية فضلا عن قيام علمائنا الأفاضل ببيسان
مكتونات اللغة في كتب عديدة من مختلف فروعها في النحو والصرف ، والبلاغة والأدب
وكل ذلك يؤذن بازدهار العربية ، ويعيد شبابها من جديد .

لكننا نلاحظ إشاعة مفرضة مازالت تنتشر في الجو المدرسي وهي " صعوبة -
اللغة العربية " وهي كذوبة لا أساس لها من الصحة يراد من ورائها تنفير الطلاب
من لغتهم الجميلة ، بعد توفر الوسائل المعينة على فهمها من المدرس الكفء والكتب
الموضحة الشارحة ، ووسائل الإيضاح وعلى مدرسي هذه اللغة وآدابها أن يزيلوا هذه
الفكرة من نفوس الطلاب ، وأن يغمروا الطلاب بآيات من روائعها ، وأبيات من نفائسها
وأمثال من تجارب حكمائها .

وأن يزيلوا من تفكير أبنائهم الطلاب أن اللغة العربية مادة تقاس بالدرجات
وعلى المسؤولين وولاة الأمور كل في موقعه أن يجعلوا للغة القرآن اعتبارا في نفوسهم
وأن يضعوها في ميزان الوظيفة والعمل .

يقول الشيخ محمد المجذوب : ومن أجل تصحيح نظرنا إلى لغتنا يجب
أن نؤمن بما يلي :

- ١- أن هذه اللغة هي الصلة الوثقى التي تربطنا بماضى أمتنا وتراثنا الإسلامي .
- ٢- أنها الأداة الوحيدة للتعبير عن إحساسنا بالحياة وفهمنا لحقائقها .
- ٣- أن كل كلمة نتعلمها من هذه اللغة ، وكل تعبير سليم نقتبسه من روائعها
يضيف إلى شخصيتنا جزءا من الثروة العقلية التي تميز الانسان .

(١) أباطيل وأسار ج ١ ص ٢٤٠ ، ٢٤١ باختصار .

وأخيرا علينا أن نتذكر دائما أن في كل كلمة فكرة فبمقدار ما نملك من الكلمات نملك من الأفكار (١) ، وهذه بعض الإشارات من أجل اللغة العربية .

٢- تسرب فكرة السفور والاختلاط

من المعلوم أن الاسلام دين كله خير ، وقد جاء مبثغيا على الفضائل ، وما حيسا للرزائل ، وكانت جاهلية ما قبل الإسلام في الغالب تصون المرأة خوفا من الحار لا خميسة للجبّار بخلاف الجاهلية الأولى الذي نهى القرآن الكريم نساء المؤمنين عن الاقتداء بنسائها يقول الله تعالى : " ولا تخرجن تبرج الجاهلية الأولى " . (١)

وألم الغرب أن يرى النساء المسلمات ملتزمات ، فعمل جهده لفرجة المرأة المسلمة لتعود إلى سيرة الجاهلية الأولى ولتلتحق بالمرأة الغربية في ركب العرى .

فكثرت الكلام في صحف الغرب ، وكتبه عن القيود والأغلال التي توضع فيها المرأة الشرقية كما يعبرون ، وانتقلت الصورة إلى صحافة الشرق وإلى بعض كتابعه والقصد من ذلك محاكاة المرأة الشرقية المسلمة للمرأة في الغرب وتحت شعار " تحرير المرأة الشرقية " حدث ما لم يحدث قبل في الوقت الذي صارت فيه المرأة الغربية المطلوب محاكاتها سلعة رخيصة تجلب المنافع الدنيئة لأصحاب الأهواء والمآرب فهي رقيقة يباع شرفها من أجل المال وتلصق صورها المخزية على غلاف الصحف والمجلات وهي وسيلة من وسائل الجاسوسية وهي غير ذلك ما يعف القلم عن كتابته .

ويريد أعداء الإسلام أن يقهروا أمته من هذا الطريق طريق إفساد المسلمة وتحويلها عن فطرتها البناءة التي فطرها الحق عليها يقول الدكتور محمد محمد حسين :

أساءت المرأة إلى نفسها ، وأساء إليها الذين ظاهروها وأعانوها ممن يزعمون أنهم أنصارها فقد كانت ربحانة تشم فأصبحت مشكلا يتطالب الحل ، وكانت عرضا يمان وأمانة تحفظ فأصبحت حملا ثقيل يضيّق به الأب والأخ ويتحتم معه على المرأة أن تعمل لتعيش . (٢)

وعلى سلم المرأة الغربية تنزلق أقدام المرأة في بلاد إسلامية ، وبحجة حرية المرأة تهوى المرأة في السقوط إلى القاع وتحول في الرق إلى درجة لم يشهد لها

(١) مشكلات الجيل في ضوء الإسلام ص ٣١٨ ، ٣١٩ .

(٢) سورة الاحزاب من الآية ٣٣ .

(٣) حصوننا مهددة من داخلها ص ٨١ ، ٨٢ .

التاريخ قبل حضارة الغرب والحرية عند من يفقدونها ليست لها حدود والساثر فسى نهجها لا يصل إلى بر الأمان ، وكان على رأس المنادين بحرية المرأة قاسم أمين : وتتلخص آراؤه فى الآتى :-

- ١- أن الحجاب دور من الأدوار التاريخية لحياة المرأة فى العالم .
 - ٢- أن الحجاب الموجود عندنا ليس خاصا بنا ولأن المسلمين هم الذين استحدثوه ولكنه كان عادة معروفة عند كل الأمم تقريبا ثم تلاشت طوعا لمقتضيات الاجتماع وجريا على سنة التقدم والترقى .
 - ٣- لو أن فى الشريعة الإسلامية نصوصا تقضى بالحجاب على ما هو معروف الآن عند بعض المسلمين لوجب على اجتناب البحث فيه ولما كتبت حرفا يخالف تلك النصوص مهما كانت مضرّة فى ظاهر الأمر .
 - ٤- بعد ذكره لآية سورة النور يقول : أباحت الشريعة فى هذه الآية للمرأة أن تظهر بعض أعضاء من جسمها أمام الأجنبي عنها غير أنها لم تسم تلك المواضع .
 - ٥- النقاب ، والبرقع من أشد أعوان المرأة على اظهار ماتظهر وعمل ماتعمل لتحريك الرغبة لأنهما يخفيان شخصيتها فلا تخاف أن يعرفها قريب أو بعيد .
 - ٦- يجعل التشريع الإسلامى فى مسألة الحجاب منقسما إلى قسمين وبالتالى موجه إلى صنفين من النساء وهذا ما لم يقل به أحد من أصحاب رسول الله صلى الله عليه وسلم كما لم يشر إليه أحد من سلفنا الصالح رضوان الله عليهم أجمعين ، حيث يقول قاسم أمين : أما ما يتعلق بالحجاب بمعنى قصر المرأة فى بيتها والحظر عليها أن تخالط الرجال فالكلام فيه ينقسم إلى قسمين :
- ما يختص بنساء النبى " صلى الله عليه وسلم " وما يتعلق بغيرهن من نساء المسلمين ولا أثر فى الشريعة لغير هذين القسمين :

١- وأما القسم الأول فقد ورد فيه ما يأتى من الآيات (يا أيها الذين آمنوا لاتدخلوا بيوت النبى إلا أن يؤذن لكم إلى طعام غير ناظرين إناه ولكن إذا دعيتم فادخلوا فإذا طعمتم فانتشروا ولا مستنسين لحديث إن ذلكم كان يؤدى النبى فيستحى منكم والله لا يستحى من الحق وإذا سألتموهن متاعا فسئلوهن من وراء حجاب ذلكم أطهر لقلوبكم وقلوبهن وما كان لكم أن تؤذوا رسول الله ولا أن تتكفروا أزواجه من بعده أبدا إن ذلكم كان عند الله عظيما) . (١)

" يا نساء النبي لستن كأحد من النساء إن اتقيتن فلا تخضعن بالقول فيطمع الذي فى قلبه مرض وقلن قولا معروفا " وقرن فى بيوتكن ولا تبرجن تبرج الجاهلية الأولى وأقمن الصلاة والزكاة وأطعن الله ورسوله إنما يريد الله ليذهب عنكم الرجس أهل البيت ويطهركم تطهيرا " . (١)

ولا يوجد الاختلاف فى جميع كتب الفقه من أى مذهب كانت ولا فى كتب التفسير فى أن هذه النصوص الشريفة هى خاصة بنساء النبي صلى الله عليه وسلم ثم بنى على هذه النتيجة الباطلة ما هو باطل بقوله : " وكانت أسباب التنزيل خاصة بهن لا تنطبق على غيرهن فهذا الحجاب ليس بفرض ولا بواجب على أحد من نساء المسلمين " .

ب - وأما القسم الثانى فغاية ماورد حديث عن النبي " صلى الله عليه وسلم " نهى فيه عن الخلوة مع الأجنبي وهو " لا يخلون رجل بامرأة إلا مع ندى محرم " ثم ينتقل إلى الحجاب من " الجهة الاجتماعية "

١ - فىرى قاسم أمين : أن حجاب المرأة سبب تأخر المجتمع بقوله : (وإنما نحن بصدد ما به قوام حياتنا . كلامنا الآن هل يلزمننا أن نعيش ونحيا أو نقض على أنفسنا بأن نموت ونفنى ؟ ، هل علينا أن نهتر مكاننا ونرضى بما وجدنا عليه آباءنا والناس من حولنا يتسابقون إلى منابع السعادة .

٢ - ثم يقول بالحرف : على أن القول بأن الحجاب موجب العفة وعدمه مجلبة الفساد قول لا يمكن الاستدلال عليه لأنه لم يقم أحد إلى الآن باحصاء عام يمكن أن نعرف به عدد وقائع الفحش بالضبط والدقة فى البلاد التى تعيش فيها النساء تحت الحجاب ، وفى البلاد الأخرى التى تتمتع فيها المرأة بحريتها .

٣ - يدعو إلى الاختلاط بين الجنسين فى مراحل التعليم وفى كافة المجالات .

٤ - يرى أن عفة المحجبة قهرية فيقول :

وبديهي أن المرأة التى تحافظ على شرفها وعفتها وتصون نفسها عما يوجب العار وهى مطلقة غير محجوبة لها من الفضل والأجر أضعاف ما يكون للمرأة المحجوبة فإن عفة هذه قهرية أما عفة الأخرى فهى اختيارية والفرق كبير بينهما .

وأهم ما فى حديثه أنه كشف عن حقيقته وفضح نفسه بقوله وقيل أن أختم الكلام فى هذا الباب أرى من الواجب على أن أنبه القارىء إلى أنى لا أقصد رفع الحجاب

الآن دفعة واحدة والنساء على ما هن عليه اليوم فإن هذا الانقلاب ربما ينشأ عنه مفسد جمة لا يتأتى معها الوصول إلى الغرض المطلوب كما هو الشأن في كل انقلاب فجائى .

الرد على "قاسم أمين"

يتناول الرد أولاً على الشق الدينى فالحجاب ليس دوراً تاريخياً وإنما هنالك أم التزمت نساءها بالحجاب والعفة فكان الرقى والتقدم " كاليونان " ثم لما تركس الحجاب كان الانحطاط. والتأخر على أن الحجاب ليس موضحة تغير فبالرغم من تخلى بعض الأمم عنه بقى بعض النساء الملتزمات بالعفة يرتدينه .

والحجاب فى الإسلام له مواصفات خاصة من جعلتها أن يستر الثوب جميع البدن إلا الوجه والكفين ، وأن لا يشف أو يصف ، وأن لا يكون من جنس لباس الرجال أو شبيهه بلباس الكافرات .

يضاف لذلك خمار الرأس ، ترد المرأة ماتبقى منه على فتحة الثوب جهة الصدر والعنق والأحاديث الواردة فى هذا الباب كثيرة كل ما أباحت الشريعة للمرأة إظهاره وجهها وكفيها عند أمن الفتنة .

وكلامه عن أن النقاب والبرقع يساعد المرأة على إظهار ما تظهر لا يستقيم مع منطق العدل والحق وإن كنت أرى أن البرقع ليس من الحجاب فى شىء إلا أن المرأة لسو خرجت محجبة فذلك أذى لاحترامها وبالتالي يكون هذا دليل منها على العفة بخلاف ما لو خرجت سافرة غير محتشمة ولا مستترة فإن هذا يعرضها لنظرات الفساق وتحرشاتهم وتكون هى السبب الأول فى حدوث الإيذاء ووقوع البلاء .

أما حديثه عن آيات سورة الأحزاب وهى قوله تعالى : " يا نساء النبى لستن كأحد من النساء إن اتقيتن فلا تخضعن بالقول .. إلى آخر الآيتين) ، وقوله تعالى : " يا أيها الذين آمنوا لا تدخلوا بيوت النبى إلى قوله تعالى إن ذلكم كان عند الله عظيماً " توجيه الحديث فى الآيتين " ٣٢ " و " ٣٣ " من سورة الأحزاب لا يعنى أن أمهات المؤمنين قد خصصن به دون سائر السلمات وهل مراد الله تعالى إرشاد نساء النبى صلى الله عليه وسلم فقط وهن القدوة ، وأبعد ما يكن عن الريبة ؟ .

كما أن الآية الكريمة التي نزل فيها " وإذا سألتوهن متاعا فسئلهن من وراء حجاب ذلك أظهر لقلوبكم وقلوبهن " عللت الحكمة في كون الحديث إلى نساء لا بد أن يكون من خلف ستار وذلك بأنه أضمن إلى طهارة الطرفين وأحوط في تجنب أسباب الفتنة .

وما يؤكد أن قصد " قاسم أمين " إفساد نساء المؤمنين أنه في الصفحة المقابلة للصفحة الموجود بها الآية السابقة بها الأمر الألهي للنبي " صلى الله عليه وسلم " بالزام كل المؤمنات بالحجاب : (يا أيها النبي قل لأزواجك وبناتك ونساء المؤمنين يدنين عليهن من جلابيبهن ذلك أدنى أن يعرفن فلا يؤذين وكان الله غفورا رحيما) . (١)

والخطاب للنبي صلى الله عليه وسلم خطاب لأمته أيضا فكل داعية مأمور أن يدعو نساءه وبناته ونساء المؤمنين بالحجاب كما أن رب كل أسرة مأمور ومسئول عن أسرته في هذا الأمر ، وعلى قاسم أمين ومن آزره وزر دعوتهم لسفور المرأة ووزر من عمل بها إلى يوم القيامة .

أما قوله بأنه لا خلاف في أن آيات الحجاب خاصة بنساء النبي " صلى الله عليه وسلم " فيرد عليه بالآية السابقة ، ويقولنا له إن كان المراد أنهن كن سبب النزول دون غيرهن فهذا صحيح ، لكن أن أريد أنهن المراد فقط دون غيرهن فهذا غير صحيح فكثيرا ما تنزل الآية القرآنية بحكم بسبب امرأة لكن الحكم يطبق بعد نزولها على كل المسلمات كما في آيات الظهار وأما حديثه عن القسم الثاني وهو ما فيه نهى الرسول " صلى الله عليه وسلم " عن الخلوة مع الأجنبية فإن كل النساء داخلين في إطار النهي ما عدا من كانت مع ذي محرم من المحارم أو زوج وليس هذا خاصا بالنساء المؤمنات دون نساء النبي صلى الله عليه وسلم فقد ورد في الحديث الشريف عن ابن عباس عن النبي صلى الله عليه وسلم قال لا يخلون رجل بامرأة إلا مع ذي محرم فقام رجل فقال يا رسول الله امرأتى خرجت حاجة واكتبت في غزوة كسذا وكذا قال إرجع فحج مع امرأتك . (٢)

(١) سورة الاحزاب الآية ٥٩ .

(٢) البخارى بهامشة بقية حاشية السندى بتمامها وتقريرات شرحى القسطلانى وشيخ الإسلام رحمهم الله تعالى ص ١٧٦ ط (١) طبع بالمطبعة العامرة المليجية بالقاهرة سنة ١٣٣٢ هـ .

وعن ابن عمر أن رسول الله صلى الله عليه وسلم قال : لا تسافر المرأة ثلاثاً
إلا ومعها ذو محرم * (١)

فلو لم يكن الأمر في الحجاب للوجوب لأقر النبي صلى الله عليه وسلم رؤساء
النساء كاشفات الأذرع والسيقان وهذا ما لم يحدث ولو لم يكن النهي عن خلوة الأجنبي
غير المحارم بالمرأة مؤكداً التحريم لقال النبي صلى الله عليه وسلم جاهد أعداء الله
واتركها تحج وحدها لكن قال له ارجع فحج مع امرأتك *

كلام قاسم عن مزار الحجاب * من الجهة الاجتماعية * لا يستحق الرد عليه

ولذا أضع النقاط التالية لتكون بمثابة رد على أمثال هذا الكلام الذى يتقول به
دعاة السفور :

- ١ - يخطئ من يقول بتقدم الغرب نتيجة لسفور المرأة الغربية فالغرب تقدم لأخذه
بأسباب التقدم فى الحياة ، وسفور المرأة فى الغرب صورة من صور التأخر واختلاطها
بالرجال من بوادر انتكاسة الغرب مرة أخرى وإن غدا لناظره قريب *
- ٢ - ظهرت نتائج سفور المرأة واختلاطها بالرجال فى الغرب فى الآتى :
 - أ - تفشى أمراض الجنس وظهور أنواع أخرى من الأمراض الجنسية مستعصية العلاج بالرغم
من التقدم العلمى فى بلادهم *
 - ب - كثرة اللقطة والتالى كثرة الملاجىء لتربية هذا النوع من الأطفال فاقدى الرعاية
الأموية والأبوية وللمرء أن يتخيل غدا مجتمع سيكون جل أبنائه من هذا النوع *
 - ج - غير خاف عدم توفر الأمن فى هذه المجتمعات نتيجة لهذه النوعية وبالتالى
كان ظهور الجرائم وكثرتها وعلانياتها مع توفر وسائل الاكتشاف المبكر للجريمة *
 - د - العزوف عن الزواج من قبل الرجال وظهور العانسات بشكل يهدد المجتمع *
 - هـ - اتخاذ الخليلات *
 - و - ظهور المترجلات ، وكثرة الرجال المتخفين وكلها بوادر تؤذن بسقوط مجتمعات
الغرب وأقول حشاراتها مهما وصلت بها الحضارة ومهما قطعت من أشواط فى التقدم *

العودة لمجتمع الإسلام

وحين نعود لمجتمع الإسلام نجد أنه فى الصدر الأول فتح جل الكرة الأرضية .

(١) صحيح مسلم بشرح النووي (كتاب النكاح - باب لا يخلون رجل بامرأة إلا ذو محرم) ج ٩

ونسوة الإسلام المحجبات أدين دورا بارزا في هذا التقدم ، فأنجبن البنات الفضليات والأبناء الأقوياء ، وكن خلف صفوف الفاتحين ومع المجاهدين معاونات ، ومعالجات وللقرآن والسنة قارئات ، ومعلمات ولم ينضمهن الحجاب كما لم ينضمهن الحيساء أن يتفقهن في الدين .

— أما من يوم أن شجعهن قاسم أمين وكل الشياطين على التجرد — من الحياء ، فكشفن الأذرع والسيقان ، وشققن الجيوب ، وطلبن الأظافر والخدود فكانت النتيجة ما نرى جميعا من شابات وشبان لا يعرفن فضيلة لأنفسهن ولا حرمة لاجتماعهنم ولا حقوقا لآبائهن وأجدبت الأمة الإسلامية من أن تنتج كثرة من الرجال الصالحين فضاعت بلاد الإسلام واحتلت دياره ، على مرأى وسمع ونحن في انتظار العودة ليس للحجاب فقط بل للدين كله وإن كان حجاب المرأة من أهم أجزاء هذا الدين فهو صورة تنبئ عن مخبر سليم ، وعن مجتمع مستقيم .

ولتجروا من كتبوا عن السفور وطعنوا في الحجاب ملاء ت نفسى كلمة الشيخ محمد المجذوب وهى قوله : أما مسألة السفور والحجاب ، على كثرة من كتب وما كتب فيها فمن المؤسف أن يترك أمرها لمثل هذه الفوضى يقول فيها كل بما يشاء ، وتدنا أنها جزء من القضية الكبرى قضية موقفنا من الإسلام شعوبا ودولا أتخضع حياتنا لأحكامه ، فنستشيره في كل ما نأخذ وما ندع أم ننسلخ منه فنسلم قيادنا إلى أهواء لن تراعى في هذه الأمة الا ولازمة ؟ (١)

غز الصحابة والسلف الصالح

تدرب هذا الفكر إلى الأمة الإسلامية تلكم الأمة التى كان رجالها يعرفون للصحابة قدرهم ، وللسلف الصالح مكانته ، فانقلب حالها فى الآونة الأخيرة وصار ما يسميه الناس بكبار رجال الصحافة يكتبون عن صحابة رسول الله صلى الله عليه وسلم ناقلين مادسه أعداء الإسلام فى كتب التاريخ فى الوقت الذى يتعمدون فيه تسرك الأحاديث بل والروايات التى تشهد بما لصحابة رسول الله " صلى الله عليه وسلم " من فضل والتى منها ما أخرجه الشيخان ، وأصحاب السنن عن أبى سعيد الخدرى " رضى الله عنه " قال : قال النبى صلى الله عليه وسلم : " لاتسبوا أصحابي فليسوا أن أحدكم أنفق مثل أحد ذهباً ما بلغ مد أحدهم ولا نصيفه " . (٢)

(١) مشكلات الجيل فى ضوء الإسلام — ٢٥٩ .

(٢) البخارى بشرح القسطلانى ج ٢ — ١٩١ (كتاب بدء الخلق — باب فضائل أصحاب

النبى صلى الله عليه وسلم) .

وما أخرجه الترمذى وابن حبان فى صحيحه من حديث عبد الله بن مغفل رضى الله عنه " قال ، قال رسول الله صلى الله عليه وسلم : الله الله فى أصحابسى لاتتخذوهم غرضا بعدى فمن أحبهم فبحبى أحبهم ، ومن أبغضهم فببغضى أبغضهم ومن آذاهم فقد آذانى ، ومن آذانى فقد آذى الله ، ومن آذى الله فيوشك أن يأخذه " (١) .

والأدهى والأمر من كتابه ما يسموهم برجال الصحافة الكبار أن تدرس كتب التاريخ الإسلامى للناشئة وهى مملوثة بهذه الأكاذيب حول صحابة رسول الله " صلى الله عليه وسلم " وقد تسرب كل ذلك فى غفلة من علمائنا وعلى سبيل المثال لا الحصر ما يدرس بالنسبة لقضية التحكيم بين على ومعاوية ، وما يقال عن عمرو بن العاص وما يوصف به من مكر ودهاء وخداع وما يحكى عن أبى موسى الأشعري من البلبه وعدم الحنكة وما إلى ذلك ما دسه خصوم الإسلام على الصحابيين الجليلين من الأباطيل ، ومن يرد معرفة أمر التحكيم وبراءة كلا الحكيمين من الأوصاف التى أطلقها الأعداء عليهم فليعد إلى كتاب : (أباطيل يجب أن تتحى من التاريخ) (٢) ففيه بيان بالحقيقة حيث كذب ما قيل عن اتفاق كل من عمرو بن العاص وأبى موسى على خلع صاحبه فقال إن معاوية لم يكن خليفة حتى ينادى أبو موسى بخلمه ، وبين أن كل ماجرى هو اتفاق الرجلين على جعل الأمر فى النفر الذين توفى رسول الله صلى الله عليه وسلم وهو عنهم راض ، واتفاق الحكيمين على ذلك لا يتناول معاوية لأنه لم يكن خليفة .

أما عمرو بن العاص فكثير من الروايات الصحيحة تصفه على حقيقته فى التقوى والورع فلا ينهى أن يوصف بالمكر ، أو الخيانة وأبو موسى الأشعري قد أرسله النبى " عليه الصلاة والسلام " إلى اليمن مع معاذ بن جبل وكان واليا لأبى بكر ومعاذ الله أن يرسل رسول الله من يوصف بالبله لدعوة أهل اليمن للإيمان أو أن يولى أبو بكر من كانت هذه صفته وهذا يظهر لنا أن أعداء الإسلام قد دسوا هذه الافتريات فسسى الماضى ثم سربوها إلينا حتى صار الحال كما نرى .

(١) قال أبو عيسى : هذا حديث غريب لا نعرفه إلا من هذا الوجه (الجامع الصحيح وهو : سنن الترمذى لأبى عيسى محمد بن عيسى بن سوره ٢٠٩ - ٢١٧) تحقيقى إبراهيم عطوة عوض ج ٥ ص ٦٩٦ (كتاب المناقب باب (ماجاء فى فضل من رأى النبى صلى الله عليه وسلم وصحبه) ط (٢) مطبعة مصطفى البابى الحلبي وأولاده بمصر ١٣٩٥ هـ = ١٩٧٥ م) .

(٢) د / إبراهيم شعوط من ص ١١٤ - ١٩٩ ط (٣) مطبعة دار التأليف بالقاهرة ١٣٩٦ هـ = ١٩٧٦ م .

ولما كان هذا نموذج لكتب تاريخية تدرس في بلاد الإسلام فيها من أمثال هذه الطعون ، فإن الشيخ محمد المجذوب ينبه إلى ما يدرس بعيدا عن أعين المسلمين في بلاد كانت للإسلام فيها دولة وصوله فيقول :

تلقيت رسالة من أحد الطلاب العرب في إسبانيا وكان ما حملته تلك الرسالة إشارة إلى كتب تدرس للطلاب الأسيان ، وهي مشحونة بالطمعن على الإسلام والافتراء على صاحب الرسالة صلى الله عليه وسلم ما لا يتعذر إبطاله على أي مسلم ذي ثقافة متوسطة ، ومع ذلك فإن تلك الأباطيل ترضى في طريقها إلى عقول الأجيال الأسبانية فتملؤها حقدا وبغضا للإسلام وأهله . (١)

ولاتجد هذه المفتريات من يرد عليها ولو أحسن الأسيان باهتمام أي سمسول من العرب والمسلمين ، أو تحرك السفارات العربية الإسلامية لقاموا بتصحيح الوضع ولكن بالطبع هذا شيء لا يهتمهم الدبلوماسية الإسلامية الآن .

نموذج لطمعن السلف

دأب تلاميذ التبشير على همز ولمز كل ما هو يست إلى الإسلام بصلته حتى لفظه " السلفيين " جعلوها تتردد في السنة العامة على غير معناها المستقيم ولذا ينبهنا الأستاذ / محمود محمد شاكر إلى ما فعله صبيان المبشرين بهذه الكلمة الشريفه بقوله :

فن معسكر الصراع بين الحضارة الغازية ، وبين الحضارة الإسلامية أوبقاياها يومئذ ، ظهرت كلمة " السلفيين " مقرونة بتبغيضها إلى العامة وتصويرها في صور منكراً تكرهها النفوس لأنها تشق عليها ، ثم بدأت الكلمة تدخل في محيط الصراع الاجتماعي فن أول ما أذكر من ذلك أن المؤلف الكره المسمى " سلامة موسى " صنيعه التبشير " ويلكس " كان أكثر الناس استعمالاً للفظ " السلفيين " للدلالة على التأخر والتشدد والتخلف .

ورد هذا اللفظ تلميذ سلامة موسى ، المسمى " لويس عوض " وشيعته من صبيان المبشرين واستخدم اللفظ في مقالات ظهرت بارزة عام ١٩٢٢م . (٢)

وحور اللفظ بالكامل فأطلقوا على الثلاثة الطاهرة لفظ " الرجعيين " كما قيل :

فبعد قليل رأينا لفظ " الرجعيين " يحل محل السلفيين فجأة ، وهو لفظ سهسل على لسان العامة وغير العامة وإذا بنا نراه مستعملاً على السنة ضرب من الكسب

(١) مشكلات الجيل في ضوء الإسلام ص ١٥٢ بتصرف .

(٢) أباطيل وأسار ج ١ ص ٢٥١ - ٥٠٦ ، ٥٠٧ بتصرف .

أمثال المؤلف الغيبي " سلامة موسى " من صبيان " التبشير " وسفهاة الذين يسافهون
 عنه وعلى السنة اصحاب الصحف من نصارى لبنان المقيمين في مصر ، والمستولين على
 صحافتها كلها يومئذ ثم لم نلبث إلا قليلا حتى رأينا هذا اللفظ ينتقل للدلالة على
 الحياة الإسلامية كلها ^(١) . فكل من أنكر الحضارة الغربية الوثنية ، أو غاب عليها
 وظلمها وخذاعها . . بل من أنكر على المعتدين على الإسلام بالفعل أو بالقول ينسب
 من خدم الفكر الغربي بأنه " رجعى " أو متخلف . فكل من يسير على نهج السلف
 الصالح يوصف عندهم بهذا الوصف ولا حول ولا قوة إلا بالله العلي العظيم .

تسرب فكرة فصل الدين عن الدولة

الدين نظام إلهي يحدد للإنسان معالم السلوك في الحياة تلحم الحياة الدنيا
 التي تعتبر معبرة إلى حياة لا تنتهى والدين بهذا المفهوم لاغنى للمرء عنه ، (وكذلك
 أوحينا إليك روحا من أمرنا ما كنت تدري ما الكتاب ولا الإيمان ولكن جعلناه نورا نهدي
 به من نشاء من عبادنا وإنك لتهدي إلى صراط مستقيم) . ^(٢)

والدين إذن حقيقة تستقر في باطن الإنسان تملأ قلبه بالنور والعرفان فتلزمه
 السلوك العادل والأخلاق الكريمة ويؤثر الدين على الحياة من كافة نواحيها الاجتماعية
 والسياسية والاقتصادية وبالتالي الحياة المستقيمة في كافة هذه النواحي لا يمكن أن نستغنى
 عن الدين .

وكانت فكرة فصل الدين عن الحياة فكرة غربية ارتكزت على عبارة قالها المسيح
 لم يقصد بها هذا التوجيه وإنما تهرب من الإجابة عن السؤال الموجه إليه حتى لا يتقول
 عليه الوشاة أمام الحاكم (فقال لهم أعطوا ما لقيصر لقيصروا وما لله) ^(٣) . واتخذ
 الغرب هذه الكلمة ذريعة في صراعه مع الكنيسة والكيسة هناك بعيدة عن الدين وليست
 مرادفا له وإنما هي مؤسسة كبيرة وجهاز إداري معقد وأموال كثير ونظام كهنوتي يقف
 في مواجهة نظام الدولة وينازعه السلطان وقد أدى هذا النظام إلى انحسار الكنيسة
 وانتصار السلطة الزمنية على الدينية .

(١) المرجع السابق ص ٥٠٧ .

(٢) سورة الشورى الآية ٥٣ .

(٣) إنجيل متى (٢٢ : ٢١) .

من الناحية النظرية والعملية ، ومن وقتها وهناك في المجتمع الغربي ثنائية دولة في جانب وكنيسة في الجانب الآخر ويرز مايسى بالعلمانية وفي تحديد معناها يقول الاستاذ / محمد البهى : إذ العلمانية تنسب على غير قياس إلى العالم أو العالمية Secularism: هي نظام من المبادئ والتطبيقات يرفض كل صورة من صور الإيمان الدينى والعبادة الدينية هي اعتقاد بأن الدين والشئون الإكليريكية (اللاهوتية والكنسية) والرهبنة لاينبغى أن تدخل في أعمال الدولة . (١)

وللاستاذ / عبد الصبور شاهين رأى وجيه في تحديد العلمانية حيث يقول : والمشكلة في مصطلح (العلمانية) إن بعض المثقفين ينطقونه بكسر العين ، وكأنهم ينسبون إلى (العلم) وهذا وهم لم يسلم منه حتى الأكابر ، وقد أوقعهم في خطأ خطير حين ظنوا أن مايعنيه مصطلح (العلمانية) هو استخدام العلم في صنع الحياة وإذن فالإسلام علمانى والعلمانية إسلام ولا فرق بينهما ولا تكبر وهذا - في رأينا - مسن أفدح الخلط وخطر مظاهر التزييف في معانى المصطلحات ذلك أن (العلمانية) مصطلح لم يوجد إلا في ظروف الصراع بين الكنيسة والدولة حول السلطة فرأى المفكرون آنذاك أن الحل يكمن في إبعاد الكنيسة عن الملطة وأطلقوا على الوضع الناشئ عن هذا الإبعاد وصف العلمانية وكان ذلك في المرحلة الأولى التى توصف بالاعتدال ، حسنى إذا جاء ماركس ومدرسته تطور مفهوم العلمانية عندهم إلى معنى القضاء على الديسنة تماما لتحقيق العلمانية الحققة ، وأطلق على هذه المرحلة مرحلة العلمانية المتطرفة .

فالعلمانية في كل أحوالها مفهوم سياسى - لاجزارى - يستهدف إما فصل الدين عن الحياة ، وإما القضاء التام عليه وكلا المفهومين مرفوض من وجهة نظرنا نحن المسلمين (٢) ، وساعد على سيطرة العلمانية في الغرب موقف رجال الدين بهيئتهم على الدين ، وخلقهم من أنفسهم مصادر له حتى اعتقد المسيحيون بذلك يقول الشيخ محمد المجذوب : ومن العقائد الأساسية لدى كل مسيحى إن رجال الكنيسة هم المثلون لسلطة التشريع فى كل مايتصل بموضوع الدين وقد أدى ذلك مع الأيام إلى أن تصبح مقررات هؤلاء الرجال هى المصدر الرئيسى إذا لم نقل الوحيد للمسيحيين (٣) ورأى

(١) العلمانية والإسلام بين الفكر والتطبيق دكتور / محمد البهى ص ٤ بدون عدد للطبعة

طبع دار الطباعة المحمدية بالقاهرة بدون تاريخ .

(٢) أخبار السبت (العدد ٢١١٩ - السنة الواحدة والأربعون) ص ١٠ من مقال للدكتور

عبد الصبور شاهين بعنوان : (العلمانية هى العدو والمعاصر للإسلام) ١٤٠٥ هـ = ١٩٨٥ م .

(٣) مشكلات الجيل فى ضوء الإسلام ص - ١٦٢ .

رجال السلطة الزمنية أن لحرية لهم ولانجاح لسعيهم في الحياة إلا بالفصل بين الدين والدولة ، واستقر الغرب على فكرة أن حرية العقيدة وحرية الكلمة لقيام لها إلا نسي ظل هذا الفصل وقد أقام الدين سلطتين منفصلتين إحداهما تحل وتربط في الأرض وفي السماء فيما هو من خاصة الدين ، والأخرى تحل وتربط في الأرض فيما هو من خصائص الدنيا ^(١) ، وترتب على هذا الصراع أن صارت الأناجيل رموزاً معنوية تقرأ للتبرك فقط وقلما نجد مسيحياً يعرف شيئاً عن مضمون العهد القديم ما دعى "بيارد دودج" الذي كان رئيساً للجامعة الأمريكية في بيروت في السابق أن يقول صراحة نحن المسيحيين مع إهمالنا سفر اللاويين ، وبعض النصوص الواردة في رسائل بولس تعنى عناية جديّة بالموعظة التي ألقاها المسيح على الجبل ، والقاعدة الذهبية وبعض النصوص الجميلة التي تتعلق بالحياة الحديثة . ^(٢)

هذا ما نتج عن رجال الدين في النصرانية ، ومواقفهم المتزمنة حيال الدين فهل الأمة الإسلامية بحاجة إلى فصل الدين عن الحياة ، وهل علماء الإسلام على هذه الشاكلة ؟

الجواب على هذا السؤال :

إن تاريخ الأمة الإسلامية لا يعرف مثل هذا النوع من الصراع فليس للدين مؤسسات تشبه الكنائس لامن قريب ولامن بعيد وليس فيه سلطة كهنوتية ، والسلطة المدنية في الإسلام مقرونة بالسلطة الدينية ملتزمة بحكم الشرع لأن الحاكم العام هو الحاكم والخليفة لكل المسلمين ^(٣) وهو متبع لا مبدع ومثله مثل سائر المسلمين في فهمه لكتاب الله عز وجل وسنة رسوله صلى الله عليه وسلم ، يخطئ ويصيب ، ويرد عليه عند الخطأ فليس معصوماً وهو لا يزعم أنه يتلقى الوحي بل هو متبع لتعاليم الإسلام وينفذ لها وتعالميم الإسلام يتحرر الانسان وتتطلق مواهبه ويشعر بكيانه ، فيها "حررت الروح من الهوى وأطلقت إرادة الإنسان من القيود التي طالما أبقتة موثقا إلى إرادة أنسأس آخرين أو إلى إرادة قوى أخرى يدعونها خفية لقد هوى الكهان ، وحفظة الألفساز المقدسة الزائفون ، وسامسة الخلاص ، وجميع أولئك الذين تظاهروا بأنهم وسطاء بين الله والإنسان والذين اعتقدوا بالتالي أن سلطتهم فوق إرادات الآخرين - نقول

(١) الإسلام والنصرانية للشيخ محمد عبده ص ٤٢ بدون عدد للطبعة مطبعة محمد على

صبيح وأولاده بصر ١٢٧٣ هـ = ١٩٥٤ م .

(٢) الإسلام في نظر الغرب بقلم فيليب متى وآخرون تعريب د / اسحاق موسى ص ٣٣

بدون عدد للطبعة طبع بيروت ١٩٥٣ م .

(٣) الإسلام والنصرانية للشيخ محمد عبده ص ٩ بتصرف .

لقد هوى هؤلاء كلهم عن عروشهم إن الإنسان أفس خادماً لله وحده ، ولم تعد تشده إلى الآخرين من الناس غير التزامات الإنسان الحر نحو الإنسان الحر . (١)

وكان من فضل الله تعالى على الأمة الإسلامية أن جاء الدين الحق بمسار لا تعارض فيه بين مطالب الدنيا والآخرة " من عمل صالحاً من ذكر أو أنثى وهو مؤمن فلنجزيه حياة طيبة ولنجزينهم أجرهم بأحسن ما كانوا يعملون " . (٢)

فجعل درجات الآخرة العليا لمن غلوا أجل الأعمال في الدنيا ولتأمل قول الله تعالى في وعظ " قارون " : (وابتغ فيما آتاك الله الدار الآخرة ولا تنس نصيبك من الدنيا وأحسن كما أحسن الله إليك ولا تبغ الفساد في الأرض إن الله لا يحب المفسدين) . (٣)

فالدين عندنا يغزف نظاماً علياً دقيقاً يلزم النفس فهي أبداً في مراقبة واعية لكل حركاتها وسكناتها ، وفي شعور تام بالمسئولية أمام الله تعالى ، وهذه المراقبة والشعور الواعي تتحول أعمال النفس جميعها إلى عبادة خالصة لله ، وتصبح الأرض على سمعتها مكان عبادة لله ويصير الإنسان عابداً لمولاه في سره ونجواه في السجدة في الحقل في المتجر في كل عمل يقوم ومن هنا ندرك أن الدين في الوسط الإسلامي لاغنى عنه للإنسان كالما والهبوا .

نتائج فصل الدين عن الحياة

١ - تهرب الحاكم والمحكوم من المسألة والحساب في الدنيا فالدين من معانيه الحساب (مالك يوم الدين) أي يوم الحساب والناس في دولة الإسلام من رئيس الدولة إلى كناس الشوارع كل محاسب على ما كسبت يده في دنياه أولاً قبل المشول بين يدي الله " يوم لا ينفع مال ولا بنون . الا من أتى الله بقلب سليم " (٤) فكل من ينسأدي بفصل الدين عن الحياة يريد أن يتهرب من المحاسبة في الدنيا ، وبذلك تعطسل الحدود وتسطق ويثبت الحق للقانون الوضعي .

٢ - ظهور دعوات الإلحاد الجماعي التي تحمل في طياتها السخرية الدين ورسالات السماء وترتب على ذلك :

أ - تغيرات في جو المجتمعات في المنزل وفي المدرسة ، وفي المصنع . .

(١) دفاع عن الإسلام لورا فيشيا فاغليري تعريب منير البعلبكي ص ٤٦ ٤٧ ط (٣) طبع دار

العلم للملايين بيروت ١٩٧٦ م .

(٢) سورة النحل الآية

(٣) سورة القصص الآية ٧٦ .

(٤) سورة الشعراء الايتان ٨٨ ، ٨٩ .

ومن ثم تنشأ أجيال خاوية من القيم الدينية والروحية .

ب - أثر على أخلاق الناس وبالتالي على سير المجتمع وعمت الشكوى المجتمع شكوى ما يلقاه المرء من أهله وأصدقائه ، وجيرانه ومن جمهرة المتصلين به في شئون حياته شكوى من الغدر ، والاستغلال في المعاملة ، والظلم شكوى من الأناية والجفاء في المعاشرة ، والخيانة وفقدان الغيرة والاعتداء على الحرمات ، والاستهانة والاستهتار بالتقاليد الحسنة والقدسات .

ج - ظهور الأعمال المستهجنة من الشباب * كظهور الخنافس والمهيبز ، ونسواوى العرابة ، وغير ذلك من الأفعال والأعمال التى لاتقرها الأذواق والفطر السليمة وسبب ذلك وما ينتج عنه من انهيار المجتمع وعدم التشبع النفسى بمبادئ الدين ، وهنا تفلت الغرائز والأهواء تهديم وتدمر دون حدود أو سدود .

وهذا مايعانى منه الغرب الآن ويضع له الحلول ويعالجه بكل ما أوتى من قوة العلم والتقدم فى الحياة لكنه يرغم كل الحلول يقف عاجزا لأن الصلحة فى نظر الإنسان محدودة وعند من يعلمها ليس لها حدود .

وما نشكو منه نحن المسلمين تسرب هذا الفكر فى حياتنا ومناداة حكام المسلمين فى الغالب بفكرة فصل الدين عن الحياه وتريد بها فى أوساط التعليم وكأنها هى الحل لمن نحن فيه من تأخر وتناسى الجميع أنه يوم أن كان الدين فى حياتنا كالماء والهواء كنا سادة العالم ودانت لنا الأرض ، ويوم أن أهملنا الدين وجعلنا القرآن وراءنا ظهريا كان التأخر والضعف أمام تقدم من حولنا فلأيتى لنا التقدم إلا بالعودة إلى الدين فى أعمالنا لتفوز دنيا وأخرى ، عن العباس بن عبد المطلب أنه سمع رسول الله صلى الله عليه وسلم يقول : ذاق طعم الإيمان من رضى بالله ربا وبالإسلام ديننا ومحمد رسولا . (١)

(١) صحيح مسلم بشرح النووي (كتاب الإيمان - باب ذاق طعم الإيمان من رضى بالله ربا) ج ٢ ص ٢ - ٢ .

الخاتمه

وقشتمل على مايلي :-

- أولا : مواجهة الغزو التبشيري .
- ثانيا : أهم نتائج البحث .

وتحتوى على أمرين :

أولا - مواجهة الغزو التبشيري :

ومواجهة الغزو التبشيري واجب على كل مسلم بقدر استطاعته ويحتاج إلى استخدام كل الطاقات في العالم الإسلامي سواء كانت طبيعية أو صناعية ، علمية ، فكرية ، حتى نحى بلادنا من أخطار التبشير ، ونردى بعض الواجبات نحو ديننا ، وأرى أنه يمكن الحد من آثار التبشير أو وقف نشاطه بالآتى :

١ - الإشراف على المؤسسات التبشيرية المقامة ببلاد الإسلام :

وذلك بإخضاع هذه المؤسسات للرقابة الإسلامية الواعية وليس في هذا نوع من التدخل وإنما فيه وقاية وأمن للبلاد والعباد ، وفي البلاد الغربية يصنعون ذلك بالأقليات المسلمة فإن أقامت أقلية مسلمة مسجدا تكون ادارتها المسلمة خاضعة للإشراف الغربى . . وهكذا

ولتكون المعاملة بالمثل ينبغى أن تكون مهمة الإشراف فى أى بلد إسلامى مستعدة للمؤسسات الأخرى الغير اسلامية لتكون بأعين الدولة الإسلامية فلا يرتكب فى بلاد الإسلام مالا يرضاه أهلها بحجة التطبيب أو التعليم أو النشاطات الرياضية والكشفية .

٢ - العناية بمراكز نشر الدعوة :

مراكز نشر الدعوة الاسلامية كثيرة ، وهى منارات تشع بالنور والهداية لكل الإنسانية وكانت فى الماضى حافلة بالعلماء والفقهاء والمفسرين فخرجت دعاء فتحوها قلوب العباد قبل فتح البلاد ، وهى فى العصر الحاضر بحاجة إلى النهوض بها فى كافة الوجود لنعيه لها سيرتها الأولى ، ومن هذه المنارات :

- جامع عمرو بن العاصى القائم بمدينة الفسطاط بمصر القديمة .

- جامع القيروان الذى أسسه عقبه بن نافع .

- جامع القرويين : نسبة إلى القيروانيين الذين رحلوا من الأندلس فى عهد الحكم بن هشام .

- الجامع الأزهر الذى أسسه جوهر الصقلى القائد الفاطمى تنفيذا لتوجيهات الخليفة المعز

لدين الله الفاطمى وكان ذلك سنة ٣٥٩ هـ وأقيم هذا الجامع لنشر المذهب الشيعسى

- بصر وسبقت إرادة الله فصار منارة للعلم المستمد من كتاب الله وسنة رسوله صلى الله عليه وسلم بعيدا عن الصراعات المذهبية .
- الجامع الأعظم في بغداد والذي تخرج منه العديد من العلماء في عهد الإمام أبي حنيفة النعمان " رحمه الله " .
- جامع الزيتونة " بتونس " .

هذا بخلاف المؤسسات الإسلامية كالمدرسة النظامية في بغداد والبصرة ودار العلوم في لكنؤ بالهند التي أقامتها ندوة العلماء سنة ١٣١٦هـ^(١) ، وكل هذه المنسـارات الإسلامية بحاجة إلى عون إسلامي شامل ليفيض نورها على العالم من جديد .

٣- إقامة مركز إسلامي جامع :

هذا المركز الإسلامي الجامع يقوم بالتنسيق بين جميع المراكز الإسلامية في العالم بشرط أن يكون هذا المركز مجهزا بجميع الوسائل العصرية لنشر التعاليم الإسلامية وأن يضم مفكرين وعلماء من مختلف البلدان الإسلامية وتتلخص الأعمال التي يقوم بها المركز في الآتـى :

- أ- إصدار مجلات إسلامية عربية وترجمتها لجل اللغات ووظيفة هذه المجلات تعريف أجيال المسلمين بأمور دينهم ثم بروح العصر ومتطلباته .
- ب- ترجمة الكتب الإسلامية الأساسية إلى اللغات الأجنبية .
- ج- إعداد جيل إسلامي مثقف وعلى علم بدينه ولغته وبعض اللغات الأخرى ثم تدريبه على البحث حتى يتمكن من نشر الدعوة الإسلامية .
- د - تبادل زيارات علماء الإسلام ومفكره لتهيئة مناخ إسلامي علمي يساعد على تنشيط العقول الإسلامية .
- هـ - الإتصال بمن أسلم من المفكرين والعلماء والمثقفين في بلدان الغرب والشرق الملحد ومعرفة آرائهم في نشر رسالة الإسلام في هذه البلدان .
- و - تكوين لجنة في المركز وظيفتها بحث مشاكل المسلمين على الطبيعة ورعاية الأقليات الإسلامية في العالم وحل مشاكلها حتى لا تذوب في المجتمعات التي لا تدين بإسلام .

(١) يراجع (التبشير والاستشراق خططا ومنهجها وتطبيقا وأثر ذلك على الإسلام والمسلمين في الفرد والمجتمع وواجب الأمة نحو ذلك د / عبد الله عبد الحى ص ٢٢٥ ، ٢٢٦ ط (١) طبع دار الطباعة المحمدية بالقاهرة ١٤٠٥هـ = ١٩٨٥م .

ولكى يؤدي هذا المركز دوره الإسلامى عالمياً ينبغى إلزام الدول الإسلامية القسادية بإمداده بالمعونات المادية والمعنوية وتسهيل مهامه .^(١) ، وأفضل أن يكون مقر هذا المركز الأزهر الشريف وأن تُكوّن لجنة خاصة تابعة لهذا المركز من جميع الدول الإسلامية وعلى كافة المستويات ، مهمتها الإطلاع على أحوال الأقليات الإسلامية فى جميع الدول وعلاج مشاكلها من واقع إسلامى بعيداً عن الصراعات الدولية وذلك بالأتى :

أ- أن ترسل اللجنة بعثات دينية من الأزهر لدراسة أحوال الأقليات الإسلامية لدراسة مشاكلهم على الطبيعة .

ب- إمداد الأقليات المسلمة بما يلزمهم من مدرسى الدين واللغة العربية .

ج- أن يتبع اللجنة إذاعة إسلامية مستقلة توجه إلى العالم برامجها من واقع إسلامى وبالتالى يصل صوتها إلى الأقليات المسلمة فى العالم ، وينبغى أن لانستعين بالأمر فعدد المسلمين الموجودين بالخارج يزداد باستمرار نتيجة للهجرة وخاصة فى كل من أوروبا والأمريكيتين وأستراليا ، والأقليات المسلمة تعيش تحت ظروف بيئية مختلفة وتواجه أوضاعاً دينية ، واجتماعية ، واقتصادية وسياسية وثقافية مختلفة ، والأقلية المسلمة القاطنة فى إطار الكتلة الشيوعية تعاني من الاضطهاد الالحادى فالدول الملحدة لاتعترف بالديين فيتعرض المسلمون هناك لإغلاق المساجد ، كما يتعرض النصارى أيضاً لافلاق الكنائس .

ومثال لما يحدث من تحد سافر للمسلمين فى الدول الشيوعية مسلمو البلغار فجميعهم يعانون من العزلة والاضطهاد ويقاسون الأُمرين تحت وطأة الحكم الشيوعى^(٢) ، أما المسلمون فى أوروبا والولايات المتحدة الأمريكية فمشاكلهم متعددة ومن هذه المشاكل مشكلة التعليم الدينى وكفى إعطاء مثال لذلك يقول / محمد علوى عبد الهادى :

اتصلت شخصياً بالمسلمين فى النمسا وعن طريقهم عرفت أحوال المسلمين فى ألمانيا وبعض الدول الأوربية ومشكلة المشاكل التى تواجه المسلمين هناك هى التعليم الدينى فالدولة تترك أمر تعليم الدين إلى الكنائس وعلى أولياء أمور التلاميذ أن يسجلوا أبناءهم لدى الكنيسة التى يتبعونها^(٣) وبالطبع أين الهيئة الإسلامية التى تتولى تعليم الديين

(١) يراجع : الإسلام والعصر الحديث وحيد الدين خان ترجمة ظفر الإسلام خان ص ٧٤

٧٥ ط (١) مطابع المختار الإسلام بالقاهرة ١٩٧٨ م .

(٢) يراجع : مجلة المسلم المعاصر (العدد ٣٠) ص ٤٤ من مقال للدكتور أبو بكر باقادر بعنوان

الأقليات المسلمة وحقوق الإنسان (إصدار مؤسسة المسلم المعاصر - بيروت ٤٠٢ هـ = ١٩٨٢ م .

(٣) مجلة الأزهر (ج ٤ - السنة ٤٤) ص ٧٢ ٧٣ من مقال للأستاذ / محمد علوى عبد الهادى

بعنوان : (الإسلام والمسلمون فى أوروبا) المحرم ١٣٩٢ هـ ، فبراير ١٩٧٢ م .

لتلاميذ المسلمين بهذه البلاد ؟ •

٤ - مازالت البقية الباقية من المسلمين في بلاد الأندلس في حنين بالغ وشوق لكل ما هو

إسلامي :

والمطلوب من المسلمين في بلاد الإسلام أن يعملوا جهدهم على تنمية هذا الشعور ووصل حلقات الإتصال بإخوانهم في هذه البلاد التي مازالت آثار الإسلام بها واضحة ولغة القرآن لها معالمها التي لاتمحى ، ويكفى أن نعلم أن نصارى الأندلس ظلوا يستخدمون اللغة العربية في التخاطب ، وتحرير العقود حتى القرن الرابع عشر الميلادي يقول الدكتور / هشام أبو أرميلة :

بقيت اللغة العربية محتفظة بسكانتها الرفيعة عند النصارى كلفة للعلم والحضارة أكثر من مائتين وخمسين سنة بعد سقوط طليطلة بأيدي النصارى في سنة ٤٧٨ هـ / ١٠٨٥ م فقد استمر المعاهدون يستخدمون اللغة العربية في تحرير عقود الزواج والمستلكات وفسى غيرها من المصالح العامة حتى القرن ٨هـ / ١٤ م ، ما أدى إلى دخول كثير من المفردات والمصطلحات العربية في اللغة الأسبانية الحديثة •

كما اضطر رجال الكنيسة - نظرا لانتشار اللغة العربية واستخدامها إلى تعريب مجامعهم القانونية وإلى قراءتها باللغة العربية في الكنائس الأسبانية^(١) ، فالعناية من قبل المسلمين في كل بقاع الأرض بهذه البلاد التي كان للإسلام بها دولة غزت أوربا كلها بالعلم والحضارة ستعيد عهد الإسلام من جديد في هذه البلاد المنتظرة لقدومة والراغبة في عودته •

٥ - دعوة نصارى العرب إلى الدخول في الإسلام :

وهذه الدعوة من منطلق الأمر الإلهي (ادع الى سبيل ربك بالحكمة والموعظة الحسنة وجادلهم بالتي هي أحسن إن ربك هو أعلم بمن ضل عن سبيله وهو أعلم بالمهتدين^(٢)) ومعنى دعوة النصارى للدخول في الإسلام بهذه الوسائل التي ذكرها القرآن الكريم •
- أن نبين لهم محاسن الإسلام من غير قسر أو إجبار ومحاسن الإسلام لاحصر لها

(١) مجلة معهد المخطوطات العربية (إصدار - الكويت) المجلد الثلاثون ج ٢ ص ٢ من مقال (الأسبان والحضارة الإسلامية) ذو القعدة ١٤٠٦ - ربيع الآخر ١٤٠٧ هـ - يوليو -

ديسمبر ١٩٨٦ م •

(٢) سورة النحل الآية ١٧٥ •

ويكفى أن الإنسان في الإسلام يتجه بعبادته إلى الواحد الأحد الفرد الصمد فهو وحده الذى يقبل صالح الأعمال ويشيب عليها ، وهو وحده غافر الذنب وقابل التوب بخلاف ما يجرى عند النصارى فالتائب عندهم لا تقبل توبته الا بفضح نفسه وتذلل لبشر مثله لكسى يغفر له ذنوبه .

- بيان أن رسالة عيسى عليه السلام دخلها الإصلاح فأفسدها فمن غير المعقول أن يصلح بشر رسالة سماوية لذا يقول أحد علماء البروتستانت : (اذا كان الدين المسيحى ليس شيئاً سوى الكتلثة المحتاجة إلى الإصلاح (المذهب الرومانى) أو الكتلثة التى دخلها الإصلاح (المذهب البروتستانتى) .

فالقرن الموفى للعشرين (القرن الحاضر) لا يكون مسيحياً أبداً ومعنى هذا أن الدين المحتاج إلى الإصلاح هو دين ناقص ، والناقص لا يكون إلهياً ، إذا الكتلثة ليست بدين سماوى والدين الذى دخله الإصلاح بعيد عن العصمة لأن هذا الإصلاح بشرى والإنسان غير معصوم عن الزلل لذلك لا بد من اهتداء ابن القرن العشرين بدين آخر . (١)

٦ - توضيح النظرة اليهودية للمسيحيين حتى لا يخذع المسيحيون ويتعاونوا مع

اليهود ضد المسلمين :

فقد نشرت " مجلة فرنسا القديمة " فى عام ١٨٨٠م أن اليهود يعملون منذ القرن الخامس عشر فى سبيل الفتح اليهودى ففى ١٣ كانون الثانى (يناير) سنة ١٤٨٩م كتب " شامور " ربانى يهود مدينة " ارل " بفرنسا إلى المجمع اليهودى العالمى القائم فى الإستانة يستشيرهم فى بعض حالات حرجة قال : إن فرنسا وى " اكس " و " ارل " ومرسليسا يتهددون معايدنا فماذا نعمل ؟ فوردته الجواب الآتى :

أيها الإخوة الأعزاء بموسى ، تلقينا كتابكم وفيه تطلعوننا على ماتقاسونه من الهجوم والبلايا فكان وقع هذا الخبر شديد الوطأة علينا وإليك رأى المرازية (الحكام) والرئاسيين بمقتضى قولكم إن ملك فرنسا يجبركم أن تعتنقوا الدين المسيحى فاعتنقوه لأنه لايسعكم أن تقاوموا؛ غير أنه يجب عليكم أن تبقوا شريعة موسى راسخة فى قلوبكم بمقتضى قولكم إنهم يأمرنكم بالتجرد عن أملاككم فاجعلوا أولادكم تجارا ليتمكنوا رويدا رويدا من تجريد المسيحيين من أملاكهم بمقتضى قولكم إنهم يعتدون على حياتكم فاجعلوا أولادكم أطباء

(١) دعوة نصارى العرب إلى الدخول فى الإسلام بقلم خليل اسكندر قبرصى ص ١٤ (نشرت أولا فى صحيفة " الفتح " بدون عدد للطبعة السلفية بالقاهرة ١٣٤٩هـ) .

وصيادلة ليعدموا المسيحيين حياتهم بمقتضى قولكم إنهم يهدمون معابدكم فاجعلوا أولادكم كهنة واكليركيين ليهدموا كنائسهم ، بمقتضى قولكم إنهم يسومونكم تعديات أخرى كشسيرة فاجعلوا أولادكم وكلاء دعاوى وكتابة عدل وليتداخلوا دوماً في مسائل الحكومة ليخضعوا المسيحيين لنيركم فتستولون على زمام السلطة العالية وبذلك يتسنى لكم الانتقام سسيروا بموجب أمرنا هذا فتتعلمون بالاختيار أنكم من ذلك وصنعتكم تتوصلون إلى ذروة القسوة والعظمة في ٢١ كاسلو (ت٢) ١٤٨٩ التوقيع أمير اليهود (١)

فاليهود يحملون جهدهم لضرب النصارى وهم في انتظار الفرصة التي تمكنهم من ذلك وقد قال أخيراً الكاتب الاسرائيلي مرخاي كئش في صحيفة حبروت بتاريخ ٢٧/١١/١٩٦٤م ، مقالا بعنوان " نحن والعالم المسيحي " إن لنا حساباً دموياً طويلاً مع العالم المسيحي . (٢)

ثانياً : أهم نتائج البحث :

- ١ - الرسالة التي جاء بها كل نبي من أنبياء بني إسرائيل " عليهم الصلاة والسلام " خاصة بالاسرائيليين ومقصورة عليهم .
- ٢ - اليهود يعتقدون بأن الشريعة ابتدأت بموسى " عليه السلام " وانتهت به فليس بعده نبي وما جاء قبله تمهيد له ، ويعتقدون أيضاً أنهم وحدهم جنس مختار وعلى هذا فرسالتهم ليست تبشيرية لكل الأمم ، لكنهم يحاولون زيادة عددهم عن طريق التبشير برسالتهم لزيادة الكم وليس عن اقتناع ديني كما يحاولون زيادة عددهم عن طريق الزواج من غير الاسرائيليات وحشد اليهود من مختلف البلدان في فلسطين للغرض ذاته .
- ٣ - رسالة عيسى عليه السلام خاصة ببني إسرائيل بنص الأناجيل وقد بين المسيح " عليه السلام " لحواريه ذلك .
- ٤ - لم يخرج الحواريون على تعاليم المسيح إلى بعد مجمع أورشليم سنة ٥٠م وذلك بدعوة كل الأمم إلى المسيحية ما يدل على أن هذا أمراتفق عليه بعد رفع المسيح بما يقرب من ربع قرن من الزمان .
- ٥ - النصوص الإنجيلية التي يفهم منها التبشير لجميع الأمم مطعون في صحتها .

- (١) مؤامرة اليهود على المسيحية " بحث في حقيقة أهداف الحركة الصهيونية وما يغلى فيها من شهوة الانتقام من النصرانية " اميل الخوري حرب ص - ٤٠ - ٤٢ بدون عدد للجامعة - طبع دار العلم للملايين - بيروت ١٩٤٧م .
- (٢) الكنيسة ومزاعم اسرائيل السبعة للأنبا غريغوريوس ص - ٢٦ .

٦ - رسالة الإسلام التي جاء بها النبي محمد صلى الله عليه وسلم عامة لكل الخلق ودعوة الناس اليها مسئولية المسلمين وخاصة علماء الدين إلى أن تقوم الساعة .

٧ - مفهوم التبشير النصراني قد تغير من الدعوة للدخول في النصرانية في الماضي إلى احتواء الإنسان ليكون في دائرة السياسة الاستعمارية الغربية ، وإخراج السلم من دينة ليصير غير معروف الهوية في العصر الحاضر .

٨ - " بولس " صاحب فكرة التبشير برسالة المسيح لكل الأمم بعد أن كانت مقصورة على اليهود .

٩ - منذ اعتراف قسطنطين بالسيحية ضمن الديانات الموجودة في الدولة الرومانية والأفواج الداخلة في المسيحية لم تدخل عن اقتناع إلا ماندر فالدخول فيها يتم إمسا بعضا السلطان أو بالعطاء المادى .

١٠ - قسطنطين مكن من وئد دعوة النصارى الموحدين ، وساعد أصحاب التثليث في نشر وثبتهم .

١١ - توجد صلة بين التبشير والحروب الصليبية ، فالحروب الصليبية نادى بها البابوات ، ونتج عنها تبشير منظم تقوم به هيئات ، وجماعات ، بعد أن كان يقوم به أفراد كما انشئت له مدارس ومعاهد وكراسى لدراسة اللغة العربية لتدريب القائمين به . (١)

١٢ - الحروب الصليبية ساعدت البشريين ، وأدت دورها بالنسبة للغرب فبالرغم من انتصار المسلمين وجلاء الصليبيين عن بيت المقدس إلا أن أنصار الصليب استفادوا الكثير من وراثها :

٦ - شغلت مسلمى الشرق عن نجدة اخوانهم في بلاد الأندلس ما مكن الصليبيين من القضاء على المسلمين هناك .

ب - بالرغم من أن الحروب الصليبية كانت وسيلة هامة لنقل حضارة الإسلام إلى الغرب إلا أنها أوقفت انسياب المد الإسلامى إلى بلاد الغرب ، وذلك لأن أنصار الصليب اتخذوها دعاية لبث الكراهية في نفوس الغربيين فصاروا ينفرون عن الإسلام وأتباعه .

ج - أفززت الحروب الصليبية تبشيرا منظمًا يقوم على الخطط المدروسة وفى الوقت نفسه مدعوما بالاستعمار الغربى لتحقيق أهدافه .

(١) يراجع : الاستشراق والخلفية الفكرية للصراع الحضارى د / محمود حمدى زقزوق ص ٢٨
د (١) مطابع الدوحة الحديثة ١٤٠٤ هـ .

- ١٣ - أهداف التبشير مرتبطة بأهداف الاستعمار سواء كانت سياسية ، أو اقتصادية أو اجتماعية .
- ١٤ - حقق التبشير كثيرا من الأهداف الاستعمارية في بلاد الإسلام بدء من بث فكرة القوميات والقضاء على الخلافة الإسلامية إلى الاستيلاء على بيت المقدس واعطائه هدية لليهود .
- ١٥ - وسائل التبشير المستخدمة لتحقيق الأهداف متطورة ومتجددة بحيث تلائم كل عصر ، واستخدمت فيها الكنيسة والمدرسة والمستشفى ، ووسائل الإعلام ، وكل جديد .
- ١٦ - المؤتمرات التبشيرية وسيلة من وسائل نشر المسيحية وبواسطتها توضع الخطط لشل مراكز الإشعاع العلمى والحضارى فى أقطار الإسلام وفى أروقتها يتم التنسيق بين - السياسة الاستعمارية والسياسة التبشيرية ليقوم المبشرون بتنفيذ ما يمليه الاستعمار .
- ١٧ - المؤتمرات التبشيرية تؤدى أعمالا متعددة من تقرب بين الطوائف المسيحية ، ونشر للمسيحية ، وخدمة للسياسة الاستعمارية .
- ١٨ - لابد من ركائز يستند إليها المبشرون لتحقيق الأهداف ولاستخدام الوسائل اللازمة بدقة وفى مآمن .
- ١٩ - من أهم الركائز التبشيرية مراكز التبشير المقامة فى العالم الإسلامى والستى تخرج أفواج المبشرين .
- ٢٠ - المؤسسات التبشيرية المنشأة فى أرض الإسلام تكأة ينطلق منها المبشرون لتنفيذ مهامهم .
- ٢١ - الجماعات التبشيرية ركيزة هامة لنشر المسيحية فهى تتخذ مواقع لها فى البلاد ، ثم تقيم الكنائس ، وتبنى المدارس ، وتنشأ المطابع ومن خلال ذلك تقوم بالتبشير وأفرادها فى الغالب مدرسون على القيام بأعمالهم وهذه الجماعات فى الغالب يخالفون ظاهرها باطنها .
- ٢٢ - البابوية قامت بدور تبشيرى مكشوف ، وكما نفخت فى بوق الحروب الصليبية نادت بالحملات التبشيرية بل وأرسلتها إلى بلاد الإسلام .
- ٢٣ - البابوية حرّضت ملوك النصارى للقضاء على المسلمين فى بلاد الأندلس وتقوم بدفع المبشرون لتنصير المسلمين .

- ٢٤ - البابوات يقومون بأنفسهم بالتبشير في قارتى آسيا وأفريقيا ، والتحركسات البابوية في السنوات الأخيرة تؤكد ذلك والجولات الأخيرة للبابا " يوحنا بولس الثانى " في بلاد المسلمين تبين مساندة البابوية للتبشير بكافة مظاهره .
- ٢٥ - التعاون المتبادل بين اليهود والمسيحيين قائم على حساب المسلمين .
- ٢٦ - مساندة الصهيونية للتبشير أمر محسوب من قبل الصهيونية التى تريد أن تنفرد بالمتنصر من المسلمين أو المسيحيين .
- ٢٧ - الصهيونية تنفذ مخططات إجرامية مع المسيحيين للقضاء على الأقليات الإسلامية كما يحدث في " الفلبين " .
- ٢٨ - العقول الصهيونية تحرك السياسة البابوية .
- ٢٩ - من آثار التبشير في العالم الإسلامى ظهور النزعات الجنسية التى فتت الأمة الإسلامية وولدت الكراهية والعداء بين صفوف أفرادها .
- ٣٠ - فكرة القوميات فكرة غريبة .
- ٣١ - الفكر التبشيري بث فكرة القومية في صفوف المسلمين وهذه القومية أجهزت على دولة الخلافة ، ونحت تركيا في الاتجاه العلمانى وقسمت الأمة العربية إلى دويلات يسودها التمزق .
- ٣٢ - للتبشير آثار واضحة في كل قطر إسلامى يجد فيه مرتعا له من نشر النصرانية كما حدث في إندونيسيا حيث زادت نسبة النصارى فيه نتيجة التبشير زياد كبيرة فكانت ٢٨% من مجموع السكان ١٩٣٣م ، ثم وصلت ١٩٨٠م إلى ٧٦ ر ٧% من مجموع السكان (١) .
- ٣٣ - المبشرون وأعاونهم يحاولون العودة ببلاد الإسلام إلى آثار بالية ، لكسى تنسلخ كل بلد من مجدها الإسلامى فهم يقولون مصر فرعونية ، ولبنان فينيقية ، وسالاد المغرب بربرية وهكذا .
- ٣٤ - الفكر التبشيري تسرب إلى الثقافة الإسلامية وظهرت آثاره في الدعوة والسى العامة ، واتهام السلفيين بالرجعية ، ودعوة المرأة إلى السفور .

(١) يراجع : الحركة التبشيرية في إندونيسيا وموقف المسلمين منها رسالة مخطوطة موجودة بكلية الدعوة الإسلامية د . عبد الرحيم أرشد بن محمد أرشد ص ٥٨٣ ١٤٠٦٠٦ هـ = ١٩٨٦م .

٣٥ - ظهرت آثار الفكر التبشيري في صور تغريبية قلدها الكثير من المسلمين على أنها
مظهر حضارى بدء من التحية إلى اختيار الأسماء .

وبعد فإن قدر لهذا البحث المتواضع أن يسـمـو ليـكـون جهـدا مـخلصا يـضـاف
إلى جهود المخلصين من علماء الإسلام وأساتذتنا الكرام الذين سبقونا في كشف
أهداف الاستشراق والتبشير ، وخطورة فكرهما على العالم الإسلامى فهذا ما نرجوه من
الله العلى القدير وبالله التوفيق .

المراجع

اسم الكتاب :اسم المؤلف :

- ١- القرآن الكريم
- ٢- آراء غربية في مسائل شرعية بدون عدد للطبعة
طبع في مطبعة المقيد بدمشق ١٩٢٥م .
- ٣- آسيا والسيطرة الغربية بدون عدد للطبعة
طبع دار المعارف بمصر ١٩٦٢م .
- ٤- آلهة في الأسواق (دراسة في النحل والأهواء
القديمة في الشرق) ط (٢) الدار الإسلامية
للطباعة والنشر بالمنصورة ١٤٠٤هـ = ١٩٨٤م .
- ٥- أباطيل وأسوار الطبعة الثانية مطبعة
المدني بالقاهرة ١٩٧٢م .
- ٦- أباطيل يجب أن تحي من التاريخ ط (٤) مطبعة
دار التأليف بالقاهرة ١٣٩٦هـ = ١٩٧٦م .
- ٧- إتحاف الملوك الأتلي بتقديم الجمعيات في أوروبا
بدون عدد للطبعة مطبعة بولاق بمصر ١٢٥٨م .
- ٨- أحقاد وأطماع التبشير في إفريقيا المسلمة ط (٢)
مطابع المختار الإسلامي ١٣٩٩هـ = ١٩٧٩م .
- ٩- أخطار التبشير في ديار المسلمين بدون عدد
للطبعة - طبع دار الأنصار بالقاهرة ٥ رقم
الإيداع بدار الكتب ١٩٨٠ / ٢٠٩٢ .
- ١٠- أساليب الغزو النكري للعالم الإسلامي
ط ٢ طبع دار النصر للطباعة الإسلامية بالقاهرة
١٣٩٨هـ = ١٩٧٨م .
- ١١- إسرائيل ركيزة للاستعمار بين المسلمين
* سلسلة مجمع البحوث الإسلامية * طبع بالهيئة
العامة لشئون المطابع الأميرية ١٣٦٣هـ = ١٩٧٣م

تعريب / عمر فاخوري

ك.م. بانيكار ترجمة / عبد العزيز
توفيق جاويد مراجعة أحمد خاكي

للدكتور / رؤوف شلمبي

محمود محمد شاكر

للدكتور / ابراهيم شعسوط

ترجمة / خليفة بن محمود

عماد الدين خليل

محمد عبد الرحمن عوض

للدكتور / علي محمد جريشة
والدكتور / محمد شريف الزبيق

للدكتور / حسن ظا ظا

اسم الكتاب :اسم المؤلف :

- ٤٢ - أضواء جديدة على الحروب الصليبية
بدون عدد للطبعة مطابع دار القلم بالقاهرة
١٩٦٤م
- ١٣ - أضواء على تاريخ الكنيسة (سلسلة صوت
مجمع الله الخمسينى) صدر بشيرا مصر
بدون ذكر المطبعة وبدون تاريخ
- ١٤ - إظهار الحق
المطبعة الخيرية بالقاهرة بدون تاريخ
- ١٥ - إفريقيا الشائرة
ط ١ مطابع دار الكشاف - بيروت ١٩٦٠م
- ١٦ - أفيقوا أيها المسلمون قبل أن تدفموا الجزية
ط ٣ مطبع دار المجتمع للنشر والتوزيع بجسده
١٤٠٥هـ = ١٩٨٥م
- ١٧ - أمير المسلمين يوسف ابن تاشفين
بدون عدد للطبعة - مطابع دار الشعب
بالقاهرة ١٩٧٦م
- ١٨ - أنت والكنيسة * سلسلة كتب شباب تحست
العشرين - ١٠ ط ١ مطبع بمطبعة دار
الطباعة القومية بالفجالة بالقاهرة ١٩٧٦م
- ١٩ - أوروبا العصور الوسطى " التاريخ السياسى "
ط ٨ مطبع دار الطباعة الحديثة بالقاهرة
١٩٨١م
- ٢٠ - أوروبا فى القرنين التاسع عشر والعشرين
(١٧٨٩ - ١٩٥٠م) نشر مؤسسة سيجسل
العرب بالقاهرة ١٩٦٥م
- للدكتور / سعيد عبد الفتاح عاشور
- صوثيل مشرقسى
- رحمة الله بن خليل الرحمن الهندى
- البيير تيفود جري
- تعريب / نجدة هاجر / وسعيد العز
- للدكتور / عبد الودود شلبى
- ابراهيم محمد حسن الجعل
- للقس / منيس عبد النور
- للدكتور / سعيد عبد الفتاح عاشور
- هارولد تمبللى ١٠ ج جرانث
- ترجمة / محمد على أبودرة وغيره

اسم المؤلف :	اسم الكتاب :
الأبنا يوانس أسقف الفريسة	٢١ - إيماننا الاقدس * سلسلة محاضرات الصوم الاربعين - ٢ * بدون عدد للطبعة - طبع دار العالم العربي بالقاهرة ١٩٧٩ م .
للدكتور / زاهر رياض	٢٢ - استعمار افريقيا بدون عدد للطبعة - طبعة دار القومية للطباعة والنشر بالقاهرة ١٣٨٤ هـ = ١٩٦٥ م
محمد كمال حسين	٢٣ - انتشار الإسلام وأشهر مساجد المسلمين في العالم ط ١ طبع دار التراث العربي بالقاهرة ١٩٧٦
تعريب / جماعة من الأساتذة الجامعيين	٢٤ - الإتجاهات الحديثة في الإسلام ط ١ المكتب التجاري للطباعة والتوزيع والنشر بيروت لبنان بدون تاريخ .
للدكتور / محمد البهسي	٢٥ - الإخاء الديني ومجمع الأديان وموقف الإسلام ط ١ طبع دار التضامن للطباعة بالقاهرة ١٤٠١ هـ = ١٩٨١ م .
سيد علي الحريري	٢٦ - الأخبار السنوية في الحروب الصليبية . ط ١ بالمطبعة القومية بصر ١٣١٧ هـ = ١٨٩٩ م .
الأستاذ / ابراهيم خليل أحمد	٢٧ - الاستشراق والتبشير وصلتهما بالإمبريالية العالمية . بدون عدد للطبعة مكتبة الوعي العربي بالفجالة بالقاهرة ١٩٧٢ م .
للدكتور / محمود حمدى زقزوق	٢٨ - الاستشراق والخلفية الفكرية للصراع الحضارى ط ١ مطابع الدوحه الحديثة ١٤٠٤ هـ .

اسم الكتاب :اسم المؤلف :

- ٢٩ - الإستعمار والتبشير والاستشراق بعد حرب
١٠ رمضان • بدون عدد للطبعة مطبوعة
دار التأليف بمصر ١٩٧٤م.
- ٣٠ - الأسرار الخفية وراء إلغاء الخلافة العثمانية
* دراسة حول كتاب النكير على منكرى النعمة
من الدين والخلافة والنعمة * • ط ١ طبع دار
الدعوة بالإسكندرية ١٤٠٥ هـ = ١٩٨٥م.
- ٣١ - الأستار المقدسة في الأديان السابقة
للإسلام • ط ٢ مطبوعة دار العالم العربي
بالقاهرة ١٣٩٢ هـ = ١٩٧٢م.
- ٣٢ - الإسلام ظهوره وانتشاره في العالم
ط ٢ مطبوعة نهضة مصر بالفجالة بالقاهرة
١٣٨٤ هـ = ١٩٦٤م.
- ٣٣ - الإسلام في إفريقيا الوسطى
ط ١ طبع دار الاتحاد العربي للطباعة بالقاهرة
١٣٩٧ هـ = ١٩٧٧م.
- ٣٤ - الإسلام في العالم الحديث " المسلمون فس
آسيا " • ط ٢ - طبع بيروت لبنان ١٩٥٣م.
- ٣٥ - الإسلام في نظر الغرب
بدون عدد للطبعة - طبع بيروت ١٩٥٣م.
- ٣٦ - الإسلام في وجه التخريب " مخططات الاستشراق
والتبشير " • بدون عدد للطبعة وبدون ذكر
السنة • مطابع الناشر العربي بالقاهرة •
- ٣٧ - الإسلام والتحرر الإفريقي " العدد ٢٧ السنة
الثالثة " اصدار المجلس الأعلى للشئون -
الإسلامية بالقاهرة ١٣٨٣ هـ = ١٩٦٣م.
- للدكتور / عبد العزيز عزت
- لشيخ الإسلام / مصطفى حبري
تقديم الدكتور / مصطفى حلمي
- للدكتور / علي عبد الواحد وافي
- الأستاذ / حامد عبد القادر
- ابراهيم النعمة
- جنرال بوهر أندري
تعريب / لويس الحاج
- فيليب متي وآخرون
تعريب الدكتور / إسحاق موسى
- أنور الجندی
- عبد السلام شحات

<u>اسم المؤلف :</u>	<u>اسم الكتاب :</u>
للدكتور / محمد محمد حسين	٣٨ - الإسلام والحضارة الغربية ط ٢ طبع بيروت ١٤٠٢ هـ = ١٩٨٢ م .
وحيد الدين خان ترجمة / ظفر الاسلام خان	٣٩ - الإسلام والخلافة في العصر الحديث * نقد كتاب الإسلام وأصول الحكم * ط ٢ دار الجيل للطباعة بالقاهرة ١٣٩٢ هـ = ١٩٨٢ م .
وحيد الدين خان ترجمة / ظفر الاسلام خان	٤٠ - الإسلام والعصر الحديث ط ١ مطابع المختار الإسلامي بالقاهرة ١٩٧٨ م .
للدكتور / ابراهيم على طرخان	٤١ - الإسلام واللغة العربية في غرب إفريقيا * مستخرج من حوليات كلية الآداب جامعة القاهرة * . المجلد السابع والعشرون بدون عدد للطبعة - مطبعة جامعة القاهرة ١٩٦٩ م .
للدكتور / عبد الرحمن زكي	٤٢ - الإسلام والمسلمون في شرق إفريقيا بدون عدد للطبعة - مطبعة منبر الشرق بالقاهرة ١٣٦٦ هـ = ١٩٧٧ م .
للدكتور / عبد الرحمن زكي	٤٣ - الإسلام والمسلمون في غرب إفريقيا بدون عدد للطبعة - مطبعة يوسف بالقاهرة ١٣٩٢ هـ = ١٩٧٧ م .
للشيخ / محمد عبده	٤٤ - الإسلام والنصرانية بدون عدد للطبعة - مطبعة محمد علي صبيح وأولاده بحصر ١٣٧٣ هـ = ١٩٥٤ م .
للإمام القرطبي تحقيق الدكتور / أحمد حجازي السقا	٤٥ - الإعلام بما في دين النصارى من الفساد والأوهام واطهار محاسن دين الإسلام ولإثبات نبوءة نبينا عليه الصلاة والسلام مطابع دار التراث العربي بالقاهرة بدون تاريخ

اسم المؤلف :

خيرى الدين الزركلى

للدكتور / اسحق عبيد

والدكتور / جورج شحاته قنواتى

السندى وهو : أبو الحسن بن عبد الهادى

السندى توفى ١١٣٦ هـ .

القسطالنى وهو : أحمد بن محمد بن أبى بكر

بن عبد الملك " ٨٥١ - ٩٢٣ هـ " .

للدكتور / جمال الدين الشيبالى

للدكتور / عبد الملك خلف التميمى

المستشار / محمد عزت اسماعيل الطهطاوى

للدكتور / عبد الله عبد الحى

اسم الكتاب :

٤٦ - الأعلام " قاموس تراجم لأشهر الرجال والنساء

من العرب والمستغربين والمستشرقين " .

ط ٦ طبع دار العلم للملايين بيروت ١٩٨٤ م .

٤٧ - الإمبراطورية الرومانية بين الدين والبربرية

معد راسة فى مدينة الله .

بدون عدد للطبعة - طبع دار المعارف

بمصر ١٩٧٢ م .

٤٨ - البخارى بهامشه حاشية السندى بتامها

وتقريبات من شرحى القسطالنى وشيخ الإسلام

رحمهم الله . ط ١ طبع بالمطبعة العامة

المليجية بمصر ١٣٣٢ هـ .

٤٩ - التاريخ الإسلامى وأثره فى الفكر التاريخى

الأورس فى عصر النهضة . بدون عدد للطبعة

طبع المؤسسة التجارية للطباعة بيروت ١٩٦٩ م .

٥٠ - التبشير فى منطقة الخليج العربى " دراسة

فى التاريخ الاجتماعى والسياسى " . ط ١

شركة كاظمة للنشر والترجمة بالكويت ١٩٨٢ م .

٥١ - التبشير والاستشراق أحقاد وحملات على النبى

محمد صلى الله عليه وسلم " سلسلة مجسح

البحوث الإسلامية " . طبع الهيئة العامة

لشئون المطابع الأميرة ١٣٩٧ هـ = ١٩٧٧ م

٥٢ - التبشير والاستشراق خطا ومنهجاً وتطبيقاً

وأثر ذلك على الإسلام والمسلمين فى الفرد

والمجتمع وواجب الأمة نحو ذلك . ط ١ طبع

دار الطباعة المحمدية بالقاهرة ١٤٠٥ هـ =

١٩٨٥ م .

اسم المؤلف :	اسم الكتاب :
للدكتور / مصطفى الخالدي والدكتور / عمر فسوخ	٥٣ - التبشير والاستعمار ط ٤ مطبعة بيروت ١٣٩٠ هـ = ١٩٧٠ م .
" للحسين بن مبارك الزبيدي "	٥٤ - التجريد الصريح لأحاديث الجامع الصحيح المطبعة الميمنية بمصر ٣٢٣ هـ .
الإمام / أحمد بن أحمد بن عبد اللطيف المرجى الزبيدي " فرغ من تجريد "	٥٥ - التقرير السنوي لجمعية التبشير الإسلامية لجميع بلاد مالايو عن السنة المنتهية في يوليو ١٩٣٦ م مطبعة لجنة التأليف والترجمة والنشر بالقاهرة ١٣٥٥ هـ = ١٩٣٦ م .
ظفر الاسلام خان	٥٦ - التللود تاريخه وتعاليمه . ط ٢ دار النفاذ للطباعة والنشر والتوزيع بيروت ١٩٧٢ م .
لأبي الحسن علي بن الحسين بن علي المسعودي	٥٧ - التنبيه والأشرف طبع مطبعة بريل في مدينة ليدن ١٩٦٧ م .
رمزي تادرس	٥٨ - الجمعيات القبطية ومدى اتساع أعمالها بدون عدد للطبعة - مطبعة الأمانة بالقاهرة بمصر بدون تاريخ .
للدكتور / عبد الرحيم أرشد بن محمد أرشد	٥٩ - الحركة التبشيرية في إندونيسيا وموقف المسلمين منها رسالة مخطوطة موجودة بكلية الدعوة الإسلامية بالقاهرة ١٤٠٦ هـ = ١٩٨٦ م .
للدكتور / سعيد عبد الفتاح عاشور	٦٠ - الحركة الصليبية صفحة مشرقة في تاريخ الجهاد العربي في العصور الوسطى . ط ٤ طبع دار الطباعة الحديثة بالقاهرة ١٩٨٢ م .
للأمير / شكيب أرسلان	٦١ - الحلل السندسية في الأخبار والآثار الأندلسية . بدون عدد للطبعة طبع بيروت ١٣٥٥ هـ

اسم الكتاب :اسم المؤلف :

محمد خليفة التونسي
ترجمة / عباس محمود العقاد

عن مختصر / " استفانوس توميدا "
القتطف من تاريخ ميلانيوس " مطران
أثينا الكائسي " .

هوبير ريشان
تعريب الدكتور / محمد عبد الله د راز
و / أحمد صادق حمدي

سيره مختار الليثي

لأبي محمد بن عبد الملك بن هشام
المحافري المتوفى سنة ٢١٣ هـ
تحقيق / طه عبد الرؤوف سعد .

كويلرينج
ترجمة الدكتور / عبد الرحمن محمد
أيوب

البكباشي عبد الرحمن زكي

محمد حسين هيكل

٦٢ - الخطار اليهودي " بروتوكولات وحكماء صهيون "
ط ٢ المركز الإسلامي للطباعة والنشر بالقاهرة
١٩٧٦ م .

٦٣ - الدرة النفيسة في شرح حال الكنيسة .
بدون عدد للطباعة طبع بمطبعة القبر المقدس
بالبطريركية المختصة بدير الروم السامرة فسسى
أورشليم ١٨٦٧ م .

٦٤ - الديانات في إفريقيا السوداء " الألف كتاب
٥٢ " . مطابع دار الكتاب المصري بالقاهرة
١٩٥٦ م .

٦٥ - الزندقة والشعبية وانتصار الإسلام والعروبة
عليها . بدون عدد للطباعة - المطبعة
الغنية الحديثة بالقاهرة ١٩٦٨ م .

٦٦ - " السنكساري " الجامع لأخبار الأنبياء والرسل
والشهداء

٦٧ - السيرة النبوية لإبن هشام
شركة الطباعة الفنية المتحدة ١٣٩١ هـ =
١٩٧١ م .

٦٨ - الشرق الأدنى من مجتمعه وثقافته " من مجموعة
الألف كتاب رقم ١١٦ " . بدون عدد للطباعة
مطبعة الرسالة بالقاهرة بدون تاريخ .

٦٩ - الشرق الأوسط " دراسة شاملة لبلدانه وأحواله
الإقتصادية والإستراتيجية " بدون عدد للطباعة
١٩٤٨ م .

٧٠ - الشرق الجديد . بدون عدد للطباعة مطابع
مطابع دار المعارف بالقاهرة ١٩٦٢ م .

اسم المؤلف :

اسم الكتاب :

للدكتور / سامي عزيز

٧١ - الصحافة المصرية وموقفها من الإحتلال الإنجليزي
بدون عدد للطبعة • دار الكتاب العربي
للطباعة والنشر ١٣٨٨ هـ = ١٩٦٨ م •

حلمي محمد القاعود

٧٢ - الصحافة المهاجرة " دراسة وتحليل " • بدون
عدد للطبعة - دار العلوم للطباعة ١٤٠٣ هـ
= ١٩٨٢ م •

أبو الحسن علي الحسيني الندوي

٧٣ - الصراع بين الفكرة الإسلامية وبين الفكرة الغربية
ط ٣ مطبعة التقدم بالقاهرة ١٣٩٧ هـ =
١٩٧٧ م •

علي إمام عطية

٧٤ - الصهيونية العالمية وأرض العباد
ط ١ مطابع الشعب بمصر ١٣٨٣ هـ = ١٩٦٣ م •

المحامي / سليمان حاتم

٧٥ - الصهيونية العالمية وخطرها الكبير على البشرية
بدون عدد للطبعة دار اليقظة العربية للتأليف
والترجمة والنشر دمشق سوريا بدون تاريخ •

عبد السميع الهرابي

٧٦ - الصهيونية بين الدين والسياسة •
بدون عدد للطبعة - مطابع الهيئة المصرية
العامة للكتاب ١٩٧٢ م •

محمود نعنعا

٧٧ - الصهيونية في الستينات • الفاتيكان واليهود
" سلسلة من الشرق والغرب " • بدون عدد
للطباعة - طبع الدار القومية للطباعة والنشر
بالقاهرة ١٩٦٤ م •

جون بيتي

٧٨ - الصهيونية لعبتها أمريكا • دار النشر للجامعيين
بدون تاريخ •

للدكتور / محمود حسن صالح منسى

٧٩ - الصهيونية والإستعمار •
بدون عدد للطبعة - مطبعة مخيم بمصر ١٣٩٢
= ١٩٧٢ م •

اسم المؤلف :

محمد جلال كشك

للدكتور / عبد الحلیم محمود

للإمام أبي محمد علي بن أحمد بن
سعيد بن حزم (٣٨٤ - ٤٥٦ هـ)
للشهرستاني هو ابن أبي التوح محمد
بن أبي القاسم أحمد الشهرستاني ،
(٥١٠ - ٥٤٨ هـ) .

أنور الجندي

عبد الله يوسف النحاس

الأب هنري بروا اليسوعي نقله عن
الفرنسية الأب ج . عتيق اليسوعي

موريس بكاي

بويد شيفر ترجمة الدكتور / جعفر
خصباك ، والدكتور / عدنان الحميري
تقديم / محمد بديع ، مراجعة /
حسن علي الذنون ، وأحمد رفعت
البدراوي .

اسم الكتاب :

٨٨ - الغزو الفكري .

ط ٤ ، مطابع الأهرام التجارية بالقاهرة ١٣٦٥ هـ
= ١٩٧٥ م .

٨٩ - الغزو الفكري وأثره في المجتمع الإسلامي .

ط ١ ، مطابع الشروق بالقاهرة - بيروت ١٣٩٩ هـ =
١٩٧٩ م .

٩٠ - النحل في الملل والأهواء والنحل بهامشه

" الملل والنحل للشهرستاني " . بدون عدد
للطبعة - مطبعة محمد علي صبيح وأولاده بالقاهرة ،
بدون تاريخ .

٩١ - الفكر العربي المعاصر في معركة التفرغ والتبعيه

الثقافية . بدون عدد للطبعة وذكر المطبعة
والتاريخ .

٩٢ - الفينيقيون وركائز الذهب واكتشاف أمريكا .

ط ٢ مطبعة جريدة البصير ١٩٥٠ م .

٩٣ - القديس " اغناطيوس دي لويولا " مؤسس الرهبانية

اليسوعية . بدون عدد للطبع - طبع دار المعارف
بمصر ١٩٦٥ م .

٩٤ - القرآن الكريم والتوراة والإنجيل والعلم " دراسة

الكتب المقدسة في ضوء المعارف الحديثة " .
طبع دار المعارف بمصر ١٩٧٩ م .

٩٥ - القومية عرض وتحليل .

بدون عدد للطبعة - مؤسسة فرانكلين للطباعة
والنشر بغداد - نيويورك ١٩٦٦ م .

<u>اسم المؤلف :</u>	<u>اسم الكتاب :</u>
هانس كهن ترجمة / أمين محمود الشريف	٩٦ - القومية معناها وتاريخها • بدون عدد للطبعة مطبعة نهضة مصر بالقاهرة بدون تاريخ •
ميخائيل شاروبيم بك	٩٧ - الكافي في تاريخ مصر القديم والحديث • ط ١ طبع بالمطبعة الكهن بالأمية ببولاق مصر ١٣١٨ هـ = ١٩٠٠ م •
	٩٨ - الكتاب المقدس "العهد القديم والعهد الجديد" بدون عدد للطبع دار حلمي للطباعة بالقاهرة ١٩٢٠ م •
للدكتور / ولیم إدى	٩٩ - الكنز الجليل في تفسير الإنجيل - صدر عن مجمع الكنايس في الشرق الأدنى - طبع بيروت ١٩٨٣ م
أ • هـ بروذنت ترجمة / ولیم ومبسه	١٠٠ - الكنيسة المتغيرة • ط ٢ مطبعة الحضارة العربية بالفجالة بالقاهرة ١٩٧٣ م •
ولیم سليمان	١٠١ - الكنيسة المصرية تواجه الإستعمار والصهيونية بدون عدد للطبعة - طبع دار الكاتب العربي للطباعة والنشر بالقاهرة بدون تاريخ •
أديب نجيب سلامة	١٠٢ - الكنيسة في مجتمع القرية بدون عدد للطبعة طبع دار الطباعة - الفجالة بالقاهرة بدون تاريخ
رولاند بيستون ترجمة / القس عبد النور ميخائيل	١٠٣ - الكنيسة من البدء إلى القرن العشرين بدون عدد للطباعة • المطبعة التجارية الحديثة بالقاهرة بدون تاريخ •
الأنبا / غريغوريوس عالم الدراسات اللاهوتية العليا	١٠٤ - الكنيسة ومزاعم إسرائيل السيعة بدون عدد للطبعة • مطبعة دار العالم العربي ١٩٧٣ م •

اسم المؤلف :	اسم الكتاب :
«سعد جهمه	١٠٥ - الله أو الدمار . ط ٣ مطابع المختلر الاسلامى ١٣٦٦ هـ = ١٩٧٦ م .
للدكتور / محمد البيهى	١٠٦ - المبشرون والمستشرقون فى موقفهم من الإسلام مطبعة وزارة الأوقاف ١٣٨٣ هـ = ١٩٦٣ م .
للدكتور / محمد رجب عبد الرحمن داود الشتيوى	١٠٧ - المجامع السببية وأثرها فى مذاهب الكنيسة وعقائدها (رسالة دكتوراه) مخطوطة بكلية أصول الدين ١٣٩٩ هـ = ١٩٧٩ م .
للدكتور / عبد الحميد بخيت	١٠٨ - المجتمع العربى الإسلامى . ط ٢ مطابع دار الشعب بالقاهرة ١٩٦٧ م .
محمد محمود الصواف	١٠٩ - المخططات الإستعمارية لمكافحة الإسلام . ط ٣ دار النصر للطباعة الإسلامية بالقاهرة ١٣٩٩ هـ = ١٩٧٩ م .
للإمام / أبى عبد الله محمد بن عبد الله المعروف بالحاكم النيسابورى المتوفى ٤٠٥ هـ .	١١٠ - المستدرك على الصحيحين وبذيله التلخيص للحافظ الذهبى . طبع بيروت . بدون تاريخ
نجيب المقيسى	١١١ - المستشرقون . ط ٣ طبع دار المعارف بمصر ١٩٦٤ م .
جنرال * بوهر * جنرال داندري تعريب / لويس الحاج	١١٢ - المسلمون فى آسيا . ط ١ طبع بيروت لبنان ١٩٥٣ م .
عبد القادر محمد سيلا	١١٣ - المسلمون فى السنغال * معالم الحاضر وأفاق الستقبل * (كتاب الأمة - ١٢) ط ١ مطابع الدوحة الحديثة ١٤٠٦ هـ .

اسم المؤلف :اسم الكتاب :

للدكتور / محمد محمد زيتون

١١٤ - المسلمون في الشرق الأقصى " القلبين - القلبين " .
 إندونيسيا - ماليزيا " . بدون عدد للطبعة
 طبع دار الوفاء للطباعة ١٤٠٥هـ = ١٩٨٥م .

للدكتور / عادل طاه

١١٥ - المسلمون في العالم أضوء على مشاكلهم .
 ط ١ مطبعة حسان بالقاهرة ١٤٠٠هـ =
 ١٩٨٠م .

للدكتور / رؤوف شلبي

١١٦ - المسلمون في جزر الفلبين - جهادهم ومطالبهم
 ط ١ دار الحماني للطباعة بالقاهرة
 ١٣٩٦هـ = ١٩٧٦م .

للدكتور / أحمد شلبي

١١٧ - المسيحية : ط ٤ مطبعة السنة المحمدية بالقاهرة
 ١٩٧٣م .

شارل جينيير

١١٨ - المسيحية " نشأتها وتطورها " .

ترجمة الإمام / عبد الحلیم محمود

ط ٢ طبع دار المعارف بالقاهرة بدون تاريخ

أمين الريحاني .

١١٩ - المغرب الأقصى رحلة في مناقاة الحماية
 الإسبانية . بدون عدد للطبعة - طبع دار
 المعارف بمصر .

إدريس الكنانسي

١٢٠ - المغرب المسلم ضد اللادينية .

بدون عدد للطبعة . مطبعة الجامعة بالدار
 البيضاء ١٣٧٨هـ = ١٩٥٨م .

لمجموعة من الأساتذة ذوي الاختصاص

١٢١ - النجيد في العلوم .

ط ٨ المطبعة الكاثوليكية بيروت ١٩٧٦م .

١٢٢ - المؤتمر الثامن عشر لمجمع البحوث الاسلاميـة

ج ٢ طبع بالمهيئة العامة لشئون المطابع الأميرية

١٣٩٧هـ = ١٩٧٧م .

اسم المؤلف :اسم الكتاب :

أنور الجندی

١٢٣ - الموسوعة الإسلامية العربية (٣) الإسلام
والدعوات الهدامة • ط ١ طبع دار الكتاب
الليبناني بيروت ١٩٧٤م •

للدكتور / محمد عبد الله دراز

١٢٤ - النبأ العظيم " نظرات جديدة في القرآن " •
ط ٢ طبع دار القلم ١٣٩٠ هـ = ١٩٧٠م •

بييد روندو

١٢٥ - النصارى في الشرق " سلسلة الثقافة السياسية " •
ط ١ طبع مطابع الاتحاد بيروت ١٩٤٦م •

محمد عزت اسماعيل الطهطاوي

١٢٦ - النصرانية والإسلام " عالمية الإسلام ودواؤه
إلى قيام الساعة " • مطبعة التقدم بالقاهرة
١٩٧٧م •

آلن مورهد

١٢٧ - النيل الأبيض •

ترجمة / محمد بدر الدين خليل

بدون عدد للطبعة - طبع دار المعارف بمصر
١٩٦٥م •

نور الخطاب الذي ألقاه و.ه.ت

١٢٨ - الوثيقة الإسلام الخطر

جايردينر / في مؤتمر أدنبره ١٩١٠م •

دار نافع للطباعة والنشر بالقاهرة ١٩٨٥م •

ترجمة / محمود الشاذلي •

١٢٩ - الوحدة الإفريقية •

محمد أبو الفتوح الخياط

" سلسلة إقرأ - ٢٧٥ " طبع دار المعارف
١٩٦٤م •

للدكتور / أنور الجندی

١٣٠ - اليقظة الإسلامية في عواجبه الإستعمار
(منذ ظهورها إلى أوائل الحرب العالمية
الأولى) ط ١ دار العلوم للطباعة بالقاهرة
١٣٩٨ هـ = ١٩٧٨م •

للدكتور / جمال حمدان

١٣١ - اليهود انثروبولوجيا • بدون عدد للطبعة
طبع دار الكتاب العربي بمصر ١٩٦٧م •

<u>اسم المؤلف :</u>	<u>اسم الكتاب :</u>
صابر عبد الرحمن طعيبة	١٢٢ - اليهود بين الدين والتاريخ (دراسة الجوانب العقائدية والتاريخية عند بني اسرائيل) ط ١ شركة الطباعة الفنية المتحدة بالقاهرة ١٩٧٢ م
زكى شنودة	١٢٣ - اليهود نشأتهم وعقيدتهم ومجتمعهم من واقع نصوص التوراة كتابهم المقدس ط ١ مكتبة النهضة المصرية ١٩٧٤ م
إعداد رزق جاد الله	١٢٤ - اليوبيل الذهبى لجمعيات خلاص النفوس بدون عدد للطبعة مطبعة الخلاص ١٩٧٧ م
القصر / صموئيل تاومروس السريانى	١٢٥ - باباوات الكرسي الإسكندري ١٨٠٦ - ١٩٧١ مع موجز لمعاصريهم من أساقفة الأقاليم ط ١ مطبعة حجازى بالقاهرة ١٩٧٧ م
إعداد اللجنة الدولية ترجمة ومراجعة / عثمان نويه زميلاه	١٢٦ - تاريخ البشرية " المجلد السادس " الهيئة المصرية العامة للتأليف والنشر ١٩٧١ م
للدكتور / حسن ابراهيم حسن	١٢٧ - تاريخ الإسلام السياسى والدينى والثقافى والإجتماعى (العصر العباسى الثانى فى مصر والمنرب والأندلس) ط ٢ مطبعة المعرفة ميدان لاطولطى بالقاهرة ١٩٨٢ م
زكى شنودة	١٢٨ - تاريخ الأقباط ط ١ مطبعة فايقه محفوظ للتدريب المهين بحدائق القبة بالقاهرة ١٩٦٢ م
للدكتور / عبد الفتاح على شحاته	١٢٩ - تاريخ الأمة العربية " دراسات فى تاريخ الأميين ط ١ مطبعة زهران بالقاهرة ١٣٨٨ هـ = ١٩٦٩ م

اسم المؤلف :اسم الكتاب :

جرجيس سـالمة

١٤٠ - تاريخ التعليم الأجنبي في القرنين التاسع عشر والعشرين • بدون عدد للطبعة - طبع السجل الأعلى لرعاية الفنون والآداب والعلوم الإجتماعية بالقاهرة ١٣٨٢ هـ = ١٩٦٣ م •

محمد عبد الله عنان

١٤١ - تاريخ الجماعات السرية والحركات الهدامة ط ٢ مطبعة لجنة التأليف والترجمة والنشر بالقاهرة ١٣٧٣ هـ = ١٩٥٤ م •

تعريب / يوسف أسعد داغر •
وفريد رمير داغر

١٤٢ - تاريخ الحضارات العام •
ط ١ طبع بيروت بلبنان ١٩٦٩ م •

أندريه ايمار • السيدة / جانين
أوبوايه نقله إلى العربية يوسف
أسعد داغر وفريد م داغر •

١٤٣ - تاريخ الحضارات العام (روما ولإمبراطوريتها)
ط ١ بيروت دار الإرشاد للطباعة ١٩٦٤ م •

اعداد نخبة من العلماء

١٤٤ - تاريخ الحضارة المصرية * العصر اليوناني والروماني والعصر الإسلامي * المجلد الثاني المؤسسة المصرية العامة للتأليف والطباعة والنشر •

ستيفن زنيسمان

١٤٥ - تاريخ الحروب الصليبية •

ترجمة الدكتور / السيد الباز العريني

ط ٢ مطبعة بيروت بلبنان ١٩٦٨ م •

للدكتور / نفوسه زكريا سعد

١٤٦ - تاريخ الدعوة إلى العامية وآثارها في مصر
ط ٢ مطابع دار الناشر بالإسكندرية ١٤٠٠ هـ =
١٩٨٠ م •

الفيكونت فيليب د طرازي

١٤٧ - تاريخ الصحافة •

بدون عدد للطبعة - طبع المطبعة الأدبية بيروت
١٩١٣ م •

نشره بالإنجليزية السيرجون ١٠ •

١٤٨ - تاريخ العالم • بدون تاريخ

هامرتن المترجم بوزارة التربية والتعليم •

اسم المؤلف :	اسم الكتاب :
للدكتور / ابراهيم أحمد العدوى	١٤٩ - تاريخ العالم الإسلامي عصر البناء والإنطلاق . بدون ذكر لعدد الطبعة . مطبعة جامعة القاهرة ١٩٨٣ م .
للدكتور / محمد قاسم والدكتور / حسين حسني	١٥٠ - تاريخ القرن التاسع عشر في أوروبا منذ عهد الثورة الفرنسية حتى نهاية الحرب العظمى . بدون عدد للطبعة . مطبعة دار الكتب المصرية بالقاهرة ١٣٥٠ هـ = ١٩٣١ م .
يوسابيوس القيصري ترجمة / القس مرقس داود	١٥١ - تاريخ الكنيسة . بدون عدد للطبعة . مطبعة الوحدة بالفجالة بالقاهرة ١٩٦٠ م .
نقاه عن الفرنسية الأب ج عقيسى الميسوى .	١٥٢ - تاريخ الكنيسة . " المجامع السكنونية الأولى والغزوات الكبرى " . بدون عدد للطبعة . مطابع دار المعارف بمصر ١٩٦٦ م .
القس / صموئيل مشرقى	١٥٣ - تاريخ الذهب الخميني في مصر . بدون عدد للطبعة . مطبعة الأمانة بشبرا مصر ١٩٨٥ م .
للمطران / يوسف الدبس	١٥٤ - تاريخ سوريا " المجلد الأول " . بدون عدد للطبعة - المطبعة العمومية الكاثوليكية - بيروت ١٨٩٣ م .
مترى بك قسيس	١٥٥ - تاريخ نشأة المسيحية وطائفة الروم الكاثوليك بدون عدد للطبعة - مطبعة الأمانة بالفجالة بالقاهرة ١٩٢٨ م .

اسم الكتاب :اسم المؤلف :

١٥٦ - تاريخ نصارى العراق منذ انتشار النصرانية
في الأقطار العراقية إلى أيانا .
بدون عدد للطبعة . مطبعة المنصور بغداد
١٩٤٨م .

رفائيل بابو اسحق

١٥٧ - تاريخ يوسيفوس بين كربون اليهودى بدون عدد
للطبعة طبع في المطبعة العامية ليوسف ابراهيم
صادر في بيروت بدون تاريخ .

للدكتور / محمد ضياء الدين الرئيس

١٥٨ - تباشير النهضة في العالم الإسلامى أو " الشرق
الأوسط في التاريخ الحديث " ط ١ طبع دار
الدعوة للطباعة والنشر بالقاهرة ١٤٠١ هـ =
١٩٨١م .

اعداد المركز الأرثوذكسى للدراسات
المسيحية من ١٤ حقائق القبة
القاهرة .

١٥٩ - تحقيق الكنييسة " سلسلة مقالات الشباب "٦
بدون عدد للطبعة - دار يوسف كمال للطباعة
القاهرة ١٩٨٠م .

تأليف شاخت ، وبوزوروث .
ترجمة / حسين مؤنس وزميلاه .

١٦٠ - تراث الإسلام .

بدون عدد للطبعة . مطبعة لجنة التأليف
والترجمة والنشر ١٩٣٦م .

ج كرامب ، اجاكوب ، ترجم باشراف
وزارة التعليم العالى ، راجسج

١٦١ - تراث الصحوة الوسطى .

مطبعة مخيمر بالقاهرة ١٩٦٥م .

الترجمة / محمد بدران ، محمد مصطفى
زياده .

١٦٢ - تركيا الحديثة .

محمد عزة دروزه

بدون عدد للطبعة . مطبعة الكنائس بيروت

١٣٦٥ هـ = ١٩٤٦م .

اسم المؤلف :	اسم الكتاب :
أنيس صايغ	١٦٣ - تطور المفهوم القومي عند العرب • ط ١ طبع دار الطليعة للطباعة والنشر بيروت ١٩٦١ م •
للإمام الجليل / الحافظ عماد الدين ابو الفدا اسماعيل بن كثير القرشي الدمشقي المتوفى ٧٧٤ هـ •	١٦٤ - تفسير القرآن العظيم • نشر مكتبة كلية الدعوة الإسلامية بالأزهر ١٤٠٠ هـ = ١٩٨٠ م •
للككتور / لورانس براون ترجمة / حبيب سميد	١٦٥ - تفسير سفر أعمال الرسل • بدون عدد للطبعة الطبعة العصرية بالقاهرة بدون تاريخ •
الأستاذ / عبد الله المشد والأستاذ / محمود خليفة	١٦٦ - تقرير عن أحوال المسلمين في بلاد الصومال وأريتريا ، وعدن ، والحبشة • بدون عدد للطبع مطبعة الأزهر ١٣٧١ هـ = ١٩٥١ م •
الكاتب التركي - ضياء أويغور ترجمة وتقديم / ابراهيم الداغوقى	١٦٧ - تقرير مجلس إدارة مدارس سندوس النيل " مرفوع إلى سندوس النيل الإنجليس " في دورية " ٨٧ " المنعقدة بمدينة القاهرة في ٢٦/٤/١٩٧٧ م • مطبعة دار الجيل •
للككتور / حليم على مرزوق	١٦٨ - جذور الصهيونية " السلسلة السياسية - ١٤ " طبع وزارة الثقافة والإرشاد بغداد ١٩٦٦ م •
رمزي تادرس	١٦٩ - جوانب من قضايا الأمة العربية " في الإستعمار والإستمرار والصهيونية " ط ١ طبع دار المعارف بمصر ١٩٧٠ م •
	١٧٠ - حاضرا الحبشة ومستقبلها • بدون عدد للطبعة مطبعة مصر بالفجالة بدون تاريخ •

<u>اسم المؤلف :</u>	<u>اسم الكتاب :</u>
لوتروب ستودارد الأمريكى تعليق الأ مير شكيب أرسلان •	١٧١ - حاضر العالم الإسلام • بدون عدد للطبعة - طبع دار الفكر العربي بيروت • بدون تاريخ •
عماد شرف	١٧٢ - حقائق عن التبشير • ط ١ مطبعة أطلس بالقاهرة ١٣٩٥ هـ •
أحمد عبد الوهاب	١٧٣ - حقيقة التبشير بين الماضى والحاضر • بدون عدد للطبعة • دار غريب للطباعة بالقاهرة ١٤٠١ هـ = ١٩٨١ م •
برتراند راند رسل ترجمة / فؤاد زكريا	١٧٤ - حكمة الغرب " سلسلة كتب ثقافية " وإصدار المجلس الوطنى للثقافة والفنون والآداب بالكويت - ٦٢ " ١٤٠٣ هـ = ١٩٨٣ م •
الأستاذ / محمد مصطفي زياده	١٧٥ - حملة لويس التاسع على مصر وهزيمة فى المنصورة ط ١ مطبعة لجنة التأليف والترجمة والنشر بالقاهرة ١٣٨١ هـ = ١٩٦١ م •
مكس مشيل	١٧٦ - حياة المسيح • ط ٤ دار يوسف كمال للطباعة - حدائق القبة بالقاهرة ١٩٨٣ م •
أحمد الصباحى عبد الله	١٧٧ - حياة وأخلاق الأنبياء • ط ١ طبع دار اقرأ بيروت لبنان ١٤٠٣ هـ = ١٩٨٣ م •
أحمد محمد سالماني	١٧٨ - خفايا المبشرين فى تنصير أبناء المسلمين • بدون عدد للطبعة • طبع المطبعة السلفية بالقاهرة ١٣٥٣ هـ •
بطرس البستاني	١٧٩ - دائرة المعارف • طبع دار المعرفة بيروت بدون تاريخ •

اسم الكتاب :اسم المؤلف :

نقلها إلى العربية عباس محمود العقاد
وأخسرون .

أحمد عطية الله

محمد فريد وجدى

جوجنتر . إشراف وتقديم / حسن
جلال العروسى .

" نشر دار الثقافة المسيحية ص . ب
١٣٠٤ القاهرة " بدون ذكر للمؤلف

خليل اسكندر قبرصى .

لورا فيشيا فاغيليرى
تصريب / منير الفلكى

للدكتور / عبد الودود شلبي

تحقيق / عبد السلام هارون

للإمام / أبى الفضل شهاب الدين
محمود الألوسى البغدادى (١٢١٧ -
١٢٢٠ هـ " .

١٨٠ - دائرة المعارف الإسلامية " المجلد الثالث " العدد الثاني ١٣٥٦ هـ - ١٩٣٢ م .

١٨١ - دائرة المعارف الحديثة " موسوعة فى العلوم والآداب والفنون " ط ٢ نشر مكتبة الانجلو المصرية ١٩٢٥ م .

١٨٢ - دائرة معارف القرن العشرين " الرابع عشر المهجري " ط ٣ دار المعرفة للطباعة والنشر بيروت لبنان ١٩٧١ م .

١٨٣ - داخل إفريقيا " مؤسسة فرنكلين للطباعة والنشر القاهرة ونيويورك " ١٩٥٧ م .

١٨٤ - دستور الكنيسة الإنجيلية بمصر .

ط ١ طبع مطبعة دار نوبار بالقاهرة ١٩٨٥ م .

١٨٥ - دعوة نصارى العرب إلى الدخول فى الإسلام بدون عدد للطبعة - المطبعة السلفية بالقاهرة ١٣٤٩ هـ .

١٨٦ - دفاع عن الإسلام .

ط ٣ طبع دار العلم للملايين بيروت ١٩٧٦ م .

١٨٧ - رسالة إلى البابا بولس السادس

بدون عدد للطبعة - طبع المطبعة الفنية بالقاهرة

١٣٩٨ هـ = ١٩٧٨ م .

١٨٨ - رسالة فى الرد على بن غرسية .

" نوادر المخطوطات ٣ " ط ١ مطبعة لجنسة

التأليف والترجمة والنشر بالقاهرة ١٣٧٣ هـ =

١٩٥٣ م .

١٨٩ - روح المعانى فى تفسير القرآن العظيم والسبع

الثانى . ط ٢ طبع دار ادارة الطباعة المنيرية

بيروت بدون تاريخ .

اسم الكتاب :اسم المؤلف :

- ١٩٠ - سقوط الحضارة
ط ١ مطابع العلم للملايين بيروت ١٩٥٦ م .
- ١٩١ - سنن الترمذى
ط ٢ مطبعة مصطفى البابى الحلبي وأولاده بمصر
١٣٩٥ هـ = ١٩٧٥ م .
- ١٩٢ - سنن النسائى
طبع بيروت - لبنان بدون تاريخ .
- ١٩٣ - شبه المستشرقين حول النبوة والدعوة " عرض
ونقد " رسالة مخطوطة بكلية أصول الدين
١٤٠٢ هـ = ١٩٨٢ م .
- ١٩٤ - شرح البيجورى على الجوهره السنن " تحفة
المريد على جوهرة التوحيد " . بدون عدد
للطبعة - مطبعة دارمطابع الشعب ١٣٨٦ هـ =
١٩٦٦ م .
- ١٩٥ - شمس العلوم ودواة كلام العرب من الكلام
بدون عدد للطبعة - مطبعة بيروت .
- ١٩٦ - صبحى الأعشى للقلقشندى
- ١٩٧ - صحيح البخارى " كتاب الشعب " .
بدون عدد للطبعة . مطابع الشعب ١٣٧٨ هـ
- ١٩٨ - صحيح مسلم بشرح النووى . بدون عدد للطبعة
المطبعة المصرية ومكتبتها ١٣٤٩ هـ .
- كولن ولسون
ترجمة / أنيس زكى حسن
- لأبى عيسى محمد بن عيسى بن سوره
" ٢٠٩ - ٢٩٧ هـ " .
تحقيق / ابراهيم عطوة عوض .
- الحافظ جلال الدين السيوطى
وحاشية الإمام السندى
- محمد زين العابدين محمد الطاشو
- لشيخ الإسلام / ابراهيم البيجورى
- للقاضى انشوان بيد سعيد الحميرى
اليمنى - تصحيح القاضى / عبد الله
بن عبد الكريم الجرافى اليمنى .
- القلقشندى
- لأبى عبد الله محمد بن اسماعيل بن
ابراهيم بن المغيرة بن بردزبه البخارى
" ١٩٤ - ٢٥٦ هـ " .
- للإمام / بن الحسن بن مسلم بن الحجاج
بن مسلم النيسابورى " ٢٠٤ - ٢٧١ هـ " .
والنووى هو الإمام / محى الدين أبوزكريا
يحيى بن شرف - النووى " ٦٣٠ -
٦٧٦ هـ .

اسم المؤلف :	اسم الكتاب :
رونالد ريث	١٩٩١ - صفحات من تاريخ شرق إفريقيا . بدون عدد للطبعة - طبع الدار القومية للطباعة والنشر بالقاهرة ١٩٦١ م .
السيدة / مايل ورتن نقله إلى العربية القس/ إيليا خوري	٢٠٠٠ - صراع عبر الزمان أو المسيحية معركة متواصلة . مطبعة المنيل المسيحية بدون تاريخ
الأستاذ / أحمد أمين	٢٠١ - نحن الإسلام ط ٩ مطابع الإسلام بالقاهرة ١٩٧٧ م .
الدكتور / حكيم أمين والدكتور / يوسف منصور	٢٠٢ - عشر سنوات مجيدة في تاريخ الكنيسة بدون ذكر للطبعة والمطبعة ١٩٦٩ م .
ترجمة / عبد الرحمن صدقي ومراجعة / مصطفى حبيب	٢٠٣ - عصر القومية (من مجموعة الألف كتاب - ٥٢٢) بدون عدد للطبعة - مطبعة دار الحماسي بالقاهرة ١٩٦٤ م .
عباس محمود العقاد	٢٠٤ - عقائد المفكرين في القرن العشرين . بدون عدد للطبعة . مطبعة الإستقلال الكبرى بالقاهرة بدون تاريخ .
حسنى يوسف الأظهير	٢٠٥ - عقائد النصارى الموحدين بين الإسلام والمسيحية ط ١ مطبعة دار البيان بمصر " ١٤٠٥ هـ = ١٩٨٥ م .
ميخائيل مينسا	٢٠٦ - علم اللاهوت بحسب معتقد الكنيسة القبطية - الأرثوذكسية " المجلد الأول " ط ٥ مطبعة الأمانة بشبرا بالقاهرة ١٩٧٤ م .
أبو هلال الإندونيسى	٢٠٧ - غارة تبشيرية على إندونيسيا ط ٤ مطابع الشروق بيروت ١٤٠٠ هـ = ١٩٨٠ م .
للإمام الواقدي	٢٠٨ - فتوح الشام وبها مشه تحفة الناظرين فيمن ولي مصر من الولاة والسلاطين للشيخ عبد الرحمن الشرقاوى - بدون عدد للطبعة المطبعة الأزهرية المصرية ١٣٠٢ هـ .

اسم المؤلف :

للدكتور / عزالدين فسراج

المفكر الاسلامي / رجاء جارودي
ترجمة الدكتور / عبد الصبور شاهين

للدكتور / أحمد سما يلو فتش

جلال المسالم

تأليف نخبة من الأساتذة ذوي الاختصاص
ومن اللاهوتيين •

للشيخ / محمد الخزالي

أبي إسحاق احمد بن ابراهيم النيسابوري
المعروف بالثعلبي المتوفى (٤٢٧هـ) •

للدكتور / توفيق الداويل

لؤل ديورانت
ترجمة / محمد بدران

اسم الكتاب :

٢٠٩ - فضل علماء المسلمين على الحضارة الأوربية
بدون عدد للطبعة - مطبع دار المهنا للطباعة
بالقاهرة ١٩٧٨م •

٢١٠ - فلسطين أرض الرسالات الإلهية
بدون عدد للطبعة • مطابع المختار الإسلامي
١٩٨٦م •

٢١١ - فلسفة الإشتراكية وأثرها في الأدب المعاصر
بدون عدد للطبعة - مطابع دار المعارف
١٣٩٤هـ = ١٩٧٤م •

٢١٢ - قادة الغرب يقولون دمروا الإسلام أبداً وأهله
بدون عدد للطبعة - المختار الإسلامي للطابع
والنشر بالقاهرة ١٩٧٤م •

٢١٣ - قاموس الكتاب المقدس
٦٦ مطبعة بيروت ١٩٨١م •

٢١٤ - قدائف الحق •
بدون عدد للطبعة - مطبع بيروت ١٩٩٣هـ

٢١٥ - قصص الأنبياء المسس عرائس المجالي •
طبع دار الحياة الكتب العربية بدون تاريخ

٢١٦ - قصة الإضطهاد الديني في المسيحية والإسلام
بدون عدد للطبعة مطبعة دار نشر الثقافة
بالإسكندرية ١٩٤٧م •

٢١٧ - قصة الحضارة (المجلد الرابع) عصر الإيمان
مطبعة لجنة التأليف والترجمة والنشر ١٩٥٧م •

اسم المؤلف :	اسم الكتاب :
سليمان مظهر	٢١٨ - قصة الديانات دار الوطن العربي للطباعة والنشر بدون تاريخ
للككتور / عبد اللطيف حمزة	٢١٩ - قصة الصحافة العربية (في مصر) منذ نشأتها إلى منتصف القرن العشرين - بدون عدد للطبعة مطبعة دار المعارف ببخداد ١٩٦٢ م .
جون فوستر - نقله إلى العربية القس / منيس عبد النور .	٢٢٠ - قصة انتشار المسيحية منذ عام ١٧٠٠ م حتى اليوم . صدر عن لجنة النشر المسيحي بالإشتراك مع المجمع المسيحي للشرق الأدنى ط ١ مطبعة النصر شبرا مصر ١٦٦١ م .
ابراهيم على طرخسان	٢٢١ - قيام إمبراطورية مالي الإسلامية دراسات في التاريخ القوس الإفريقي " مستخرج من جامعة القاهرة بالخرطوم " العدد الأول ١٧٠ م بدون عدد للطبعة مطبعة جامعة القاهرة ١٩٧٠ م .
المعارف بالله / عبد الغنى النابلسي الحنفي الدمشقي .	٢٢٢ - كتاب الحديقة الندية شرح الطريقة المحمدية بدون عدد للطبعة دار الطبايع العسامة ١٢٩٠ هـ .
تأليف نخبة من علماء اللاهوت	٢٢٣ - كتاب السنن القويم في تفسير أسفار العهد القديم . بدون عدد للطبعة . صدر عن مجمع الكنايس في الشرق الأدنى طبع بيروت ١٩٧٣ م .
للإمام / أبي الفضل جمال الدين محمد بن مكرم بن منظور الإفريقي المصري (٦٣٠ هـ - ٧١١ هـ) تحقيق / محمد عبد الله على الكبير وآخرون .	٢٢٤ - لسان العرب . طبع دار المعارف بالقاهرة ١٤٠١ هـ = ١٩٨١

اسم المؤلف :اسم الكتاب :

عاد الدين خليس

٢٢٥ - مأساتنا في إفريقيا " الحصار الفاسي " ط ٢ طبع مؤسسة الرسالة بيروت ١٤٠١ هـ = ١٩٨١ م .

ساطع الحصرى

٢٢٦ - ماهى القومية ط ١ دار العلم للملايين - بيروت حزيران " يونيه " ١٩٥٩ م .

ابراهيم سليمان الحبهان

٢٢٧ - ما يجب أن يعرفه المسلم من حقائق عن التبشير والنصرانية .

سامى بولس

طبع بالرياض ١٣٦٦ هـ = ١٩٧٦ م .
٢٢٨ - مجلس الكنائس العالمى وتدخله فى الكنيسة القبطية والسياسة الدولية . المطبعة المطهرة بالقاهرة بيوت
٢٢٩ - مجمع الزوائد ومنبع الفوائد

للحافظ نور الدين على بن أبى بكر
الهيثمى المتوفى ٨٠٧ هـ بتحرير
الحافظين الجليلين العراقى وابن
حجر .

٢٢٩ - مجمع الزوائد ومنبع الفوائد
نشر مكتبة القدس بالقاهرة ١٣٥٣ هـ .

الشيخ / محمد أبوزهره

٢٣٠ - محاضرات فى النصرانية
ط ٤ مطبعة أحمد على سخيمر ١٣٩٢ هـ =
١٩٧٢ م .

أبو خلدون / ساطع الحصرى

٢٣١ - محاضرات فى نشوء التمكسرة القومية

محمد على قطب

٢٣٢ - مذابح وجرائم محاكم التفتيش فى الأندلس
بدون ذكر للطبعة - مكتبة القرآن للطبع والنشر
والتوزيع بالقاهرة ١٤٠٦ هـ = ١٩٨٥ م .

صفى الدين عبد المؤمن بن عبد الحق
البغدادى المتوفى ٧٣٩ هـ
تحقيق / على محمد البيجوى

٢٣٣ - مراد الإطلاع على أسماء الامكة والبقاع " وهو
مختصر معجم البلدان " ط ١ طبع دار إحياء
الكتب العربية ٣٧٣ هـ = ١٩٥٤ م .

محمد المجذوب

٢٣٤ - مشكلات الجيل فى ضوء الإسلام .
ط ٣ طبع دار الإعتصام بالقاهرة ١٣٩٦ هـ = ١٩٧٩ م .

اسم المؤلف :

هـ • جوبلز

ترجمة / عبد العزيز توفيق جاويد

للشيخ الإمام / شهاب الدين أبي

عبد الله ياقوت بن عبد الله الحموي

المتوفى سنة ٦٢٦ هـ •

ابراهيم سليمان الحسينان

للشيخ / أحمد رضا

للشيخ / محمد أبو زهسره

للجان تراشسر

إميل خوري حرب

اسم الكتاب :

٢٣٥ - معالم تاريخ الإنسانية •

ط ٣ طبع لجنة التأليف والترجمة والنشر بالقاهرة

١٩٧٢ م •

٢٣٦ - معجم البلدان •

طبع دار صادر بيروت ١٣٩٧ هـ = ١٩٧٧ م •

٢٣٧ - معاول الهدم والتدمير في النصرانية

والتبشير ط ٤ " طبع عالم الكتب " وطلسب

مباشرة من الدار في الرياض على العنوان -

هاتف ٣٨٣ ٥ ٤٠٤٣ ص ب ٥ ٦٤٦٠ بريقيا :

رويه ١٣٩٦ هـ = ١٩٧٦ م •

٢٣٨ - معجم معن اللغة " موسوعة لغوية حديثة "

الجلد الأول حرف الباء •

مطابع دار صادر ودار بيروت ١٣٧٧ هـ =

١٩٥٨ م •

٢٣٩ - مقارنات الأديان " الديانات القديمة "

بدون عدد للطبعة دار النصر للطباعة

١٣٨٥ هـ = ١٩٦٥ م •

٢٤٠ - ملجأ اليتام الخيري بأسيوط تأسس منسدة

١٩١٠ م تحت رقم ٥٢ • ط ٤ مطبعة بخيست

ومكتبتها بأسيوط ١٩٦٠ م •

٢٤١ - مؤامرة اليهود على المسيحية " بحث في

حقيقة أهداف الحركة النصرانية وما يغفل فيها

من شهوة الانتقام من النصرانية " • بدون

عدد للطبعة • طبع دار العلم للملايين بيروت

١٩٤٧ م •

اسم الكتاب :اسم المؤلف :

- ٢٤٢ - موجز تاريخ إفريقيا
بدون عدد للطبعة • مطبعة كوستا توباس •
وشركاه ١٩٦٥م • القاهرة •
- ٢٤٣ - موجز تاريخ نيجيريا
طبع منشورات دار مكتبة الحياة ببيروت ١٩٦٥م •
- ٢٤٤ - موسوعة العصور الوسطى " العلاقات السياسية
والكنيسة بين الشرق الهينزعلى والغرب اللاتيني
في العصور الوسطى " • ط ١ مطبعة دار
دمشق بدمشق ١٤٠٠هـ = ١٩٨٠م •
- ٢٤٥ - موسوعة تاريخ العالم
بدون عدد للطبعة - مطابع الدار القويستية
ببصر ١٣٨٥هـ = ١٩٦٥م •
- ٢٤٦ - نشأة الطوائف المسيحية
بدون عدد للطبعة دار الجيل للطباعة الفجالسة
بالقاهرة - بدون تاريخ •
- ٢٤٧ - نهاية الأندلس " وتاريخ العرب المنتصرين "
ط ٣ مطابع لجنة التأليف والترجمة والنشر
١٣٨٦هـ = ١٩٦٦م •
- ٢٤٨ - وادي النظرون ورهبانه وأديرتيه ومختصر تاريخ
البطاركة - مذيل بكتاب تاريخ الأديرة البحرية
بدون عدد للطبعة - مطبعة السفير بالإسكندرية
١٣٥٤هـ = ١٩٣٥م •
- ٢٤٩ - وثائق الحركة الوطنية الفلسطينية
بدون عدد للطبعة • طبع مؤسسة المؤسسات
الفلسطينية ببيروت لبنان بدون تاريخ •
- رولاند أوليفر • وجون فيج
ترجمة الدكتورة / دولت أحمد صادق
مراجعة الدكتور / محمد السيد غلاب
آدم عبد الله الألسوري
للدكتور / عادل زيتسون
أصدرها وليام لانجسر
أشرف على الترجمة / محمد مصطفى زياده
نقله إلى العربية المطران اسحق سعد
محمد عبد الله عثمان
الأمير / عمر طوسون
أكرم زعسبتر

اسم المؤلف :	اسم الكتاب :
للأنبا / غريغوريوس	٢٥٠ - وثائق للتاريخ أو الكنيسة وقضايا الوطن والدولة والشرق الأوسط * منشورات أسقفية الدراسات العليا واللغة القبطية - ٦ * مطبعة دار العالم العربي بالقاهرة ١٩٧٥م .
هـ - أ - جب وأخران نقله عمن الإنجليزية / محمد عبد الهادي أبوريدة .	٢٥١ - وجهة الإسلام * نظرة في الحركات الحديثة في العالم الإسلامي . ط ١ المطبعة الإسلامية بالقاهرة ١٣٥٣ هـ = ١٩٣٤م .
عزت السعدني	٢٥٢ - هل هو يوحنا المعمدان ؟ طبع القاهرة الحديثة للطباعة ١٩٧١م .
ف . و فرنسو ترجمة / بسبج شعبان تعليق الشيخ / سليمان طاهر	٢٥٣ - يقظة العالم الإسلامي بدون عدد للطبعة - مطبعة دار الحكمة بيروت ١٣٧٥ هـ = ١٩٥٦م .
للككتور / نور الدين حاطوم	٢٥٤ - يقظة القومية العربية المطبعة الفنية الحديثة بالزيتون بالقاهرة بدون عدد للطبعة ١٣٧٨ هـ = ١٩٦٨م .
للككتور / أحمد حجازي السقا	٢٥٥ - يوحنا المعمدان " يحيى عليه السلام " بمسبغ الإسلام والنصرانية . ط ١ مطبعة دار التراث العربي ١٣٩٩ هـ = ١٩٧٨م .
	<u>الدوريات</u>
	٢٥٦ - أخبار اليوم العدد ٢٠١٢ * السنة الثالثة والثلاثون * ٥ والعدد ٢١١٩ * السنة الحادية والأربعون * .

اسم الكتاب :

اسم المؤلف :

- ٢٥٧ - الأهرام العدد ٣٦١٦٣ - ٥ والعدد ٦١٦٠
 والعدد ٣٦١٦٠ - والعدد ٣٣٣٥٧٥
 والعدد ٣٣٥٧٧ .
- ٢٥٨ - الأهرام الإقتصادي
 أول مارس ١٩٦٥ م .
- ٢٥٩ - المسلمون " العدد الثالث والستون - السنة
 الثانية " ، والعدد " الحادي عشر - السنة
 الأولى " .
- ٢٦٠ - جريدة المسلمون الدولية " السنة الأولى - العدد
 الحادي عشر " .
- ٢٦١ - جريدة النور الإسماعيلية " السنة الرابعة -
 العدد ١٨٣ .
- ٢٦٢ - مجلة الأزهر - " ج ٢ - السنة ٤٤ " وعدد
 ج ٢ - السنة الحادية والأربعون .
- ٢٦٣ - مجلة الأمة العدد " العشرون - السنة
 الثانية " والعدد " ٥٤ - السنة الخامسة " .
 والعدد " ٤١ - السنة الرابعة " والعدد
 " الثالث - السنة الأولى " والعدد " ٦٥ -
 السنة السادسة " والعدد " السابع والستون
 السنة السادسة " والعدد " الحادي والستون
 - السنة السادسة " والعدد " الحادي
 والأربعون - السنة الرابعة " والعدد " السادس
 والخمسون - السنة الخامسة " .

للدكتور / الطاهر أحمد مكي

اسم المؤلف :

اسم الكتاب :

- ٢٦٤ - مجلة السياسة الدولية " العدد - ٨٤ "
 إصدار مركز الدراسات السياسية والإستراتيجية
 بالأهرام ١٩٨٦م .
- ٢٦٥ - مجلة الرسالة الكسبية لخدمة الريف " العدد ٦ "
 مطبعة النصر بشبرا بالقاهرة ١٩٧٢م .
- ٢٦٦ - مجلة العالم الإسهوية " العدد ٢٤ " .
- ٢٦٧ - مجلة العربي " العدد - ١٣٨ " والعدد
 " ٣٢٦ " .
- ٢٦٨ - مجلة الهدى النبوي " إصدار جماعة دعوة الحق
 الإسلامية بالجيزة - القاهرة ١٤٠٦ هـ = ١٩٨٦
- ٢٦٩ - مجلة المختار الإسلامي " العدد ٢٩ - السنة
 الخامسة " والعدد " ٣٢ - السنة السابعة "
 والعدد " ٣٢ - السنة السادسة " والعدد
 " ٢٩ - السنة الخامسة " .
- ٢٧٠ - مجلة السلم المعاصر " العدد الثلاثسون "
 إصدار مؤسسة المسلم المعاصر - بيروت ١٤٠٢ هـ
 = ١٩٨٢م .
- ٢٧١ - مجلة الوعي الإسلامي " العدد ٩٨ - السنة
 التاسعة " والعدد " ١٨٠ - السنة ١٥ " .
- ٢٧٢ - مجلة عالم الفكر " المجلد الرابع عشر - العدد
 الرابع " .
- ٢٧٣ - مجلة " رابطة الأقباط الأرثوذكس " العدد ١٦١
 السنة ٤١ " .

اسم المؤلف :

اسم الكتاب :

٢٢٤ - مجلة معهد المخطوطات العربية "الجلسد
الثلاثون" اصدار الكويت ١٤٠٦ هـ = ١٩٨٦ م.

٢٢٥ - مجلة نوار الإسلام "العدد الثامن - السنة
الخامسة"

والعدد "الرابع - السنة العاشرة"

والعدد "السادس - السنة السادسة"

والعدد "الرابع - السنة التاسعة"

٢٢٦ - مجلة نور الإسلام "المجلد الرابع" ج ٣ من مقال

بقلم التحرير عنوانه حول حوادث التبشير

مطبعة المعاهد الدينية الإسلامية

١٣٥٢ هـ = ١٩٢٣ م.

فهرست الرسالة

<u>الموضوع :</u>	<u>الصفحة :</u>
المقدمه :	١ - ن
الدوافع لاختيار هذا الموضوع :	و
خطة البحث	هـ
<u>تمهيد :</u> في الرسائل الثلاث من ناحية العموم أو الخصوص	
وعلاقتها بالتبشير	١ - ٣١
<u>أولا :</u> الرسالة اليهودية من ناحية العموم أو الخصوص وعلاقتها	
بالتبشير	٢
خصوصية رسالة موسى عليه الصلاة والسلام	٥
متى ظهر التبشير باليهودية ؟	٧
أ - فكرة التبشير اليهودي	٩
ب - فكرة التبشير اليهودي بعد الشتات الروماني	١٠
التبشير باليهودية في العصر الحاضر	١٢
<u>ثانيا :</u> الرسالة المسيحية من ناحية العموم أو الخصوص	
وعلاقتها بالتبشير	١٥
دعوة المسيح عليه السلام مقصورة على اليهود بنص الأناجيل	١٥
التبشير بالمسيحية أم اتفق عليه بعد المسيح عليه السلام	١٨
النصوص الإنجيلية التبشيرية في الميزان	٢٠
نشر المسيحية بعد " مجسع أورشليم "	٢٢
الأنا شنودة وعبارة " مرقس "	٢٤
<u>ثالثا :</u> الرسالة الخاتمة من ناحية العموم أو الخصوص	
وعلاقتها بالتبشير	٢٦
دور المسلمين في نشر الدعوة	٢٩
<u>الباب الأول :</u> التبشير وأهدافه	٣٢ - ١٨٧
<u>الفصل الأول :</u> التبشير وصلته بالحركة الصليبية	٣٣
المفهوم الإسلامي للتبشير	٣٤

٣٧	المفهوم المسيحي للتبشير
٣٩	دائرة التبشير المسيحي
٤٢	نبذة عن "بولس"
٤٣	ثقافته
٤٣	دخول "بولس" في النصرانية
٤٤	"بولس" مبشر لليهود أولاً
٤٥	"بولس" وتغيير المسار التبشيري
٤٧	"بولس" نقض تعاليم المسيح عليه السلام
٤٩	"بولس" وتحريف المسيحية
٥١	مسار المسيحية بعد "بولس"
٥٢	مدرسة الاسكندرية والمسار المسيحي
٥٣	الأثر المباشر لهذه الفلسفات
٥٤	أهم فرق الطائفة الثانية
٥٥	أهم فرق الطائفة الأولى
٥٧	من هو قسطنطين ؟
٥٧	كيف اكتسبت المسيحية قوتها ؟
٦٠	اللقاء الأول بأرض الحبشة
٦١	الصلة بين الحروب الصليبية والتبشير
٦١	دوافع الحروب الصليبية
٦٢	البابا " اريان " والحركة الصليبية
٦٣	مجمع كليرمونت
٦٤	إعلان البابا الهام
٦٥	نتيجة بيان اريان
٦٧	الفترة الزمنية للحروب الصليبية
٦٧	الحروب الصليبية
٦٧	أ- الحروب الصليبية الأولى
٦٩	ب- الحروب الصليبية الثانية
٧٠	ج- الحروب الصليبية الثالثة
٧٠	د- الحرب الصليبية الرابعة

٧١ باقى الحملات الصليبية
٧٢ نتائج الحروب الصليبية
٧٦ خلاصة هذا الفصل
٧٨ <u>الفصل الثانى : أهداف التبشير ووسائله</u>
٧٩ أهداف التبشير
٧٩ القضاء على وحدة المسلمين
٨٣ النعرة القومية فكرة غربية
٨٤ " تركيا الفتاة "
٨٥ الاتحاد والترقى
٨٦ دعاة القومية فى القرن العشرين
٨٧ مصر والجمعيات السرية
٨٧ أ - الجمعية السرية للضباط
٨٧ ب - جمعية مصر الفتاة
٨٩ أثر المدارس الأجنبية فى صنع القومية
٩٠ ٢ - هدف سياسى (وهو خدمة السياسة الإستعمارية)
٩٢ ٣ - محاولة تشويه الإسلام
٩٣ " الطعن فى القرآن الكريم "
٩٥ افتراء حول النبى " صلى الله عليه وسلم "
٩٧ محاولة افساد المرأة المسلمة
٩٨ ٤ - افساد أخلاق المسلمين
١٠٠ دور " زويمر " زعيم المبشرين فى إشاعة الفساد
١٠٢ ٥ - احتواء حكام المسلمين بالإنفاق حولهم
١٠٢ التبشير السياسى للقادة
١٠٣ ٦ - اصطناع العداة بين النصرانية والإسلام
١٠٥ ٧ - محاولة الإستيلاء على بيت المقدس
١٠٦ وسائل التبشير
١٠٧ ١ - من أهم وسائل التبشير التعليم

	١ - البطاريرك " كيرلس الرابع " بابا الإسكندرية والمدارس
١٠٧	التبشيرية
١٠٨	دوره في بناء المدارس
	ب - البطاريرك الانطاكي كيرلس الثامن " ودوره فسي
١٠٩	نشر التعليم المسيحي
	نشأة المدرسة البطاريركية لطائفة الروم الكاثوليك
١١٠	في مصر
١١١	مفهوم التعليم التبشيري
١١٢	التعليم التبشيري في خدمة الغرب
١١٤	مدارس البنات
١١٦	الكليات والجامعات
١١٨	القصص من إنشاء الجامعة الأمريكية
١١٩	مؤسسات أخرى بالقاهرة
١٢٠	٢ - المستشفيات والمستوصفات الخاضعة للإرساليات ...
١٢٠	مسألة إرساليات التبشير الطبيه
١٢١	دور المستشفى والمستوصف
١٢٣	مقارنة بين مستشفى قصر العيني ومستشفى هرمل ...
١٢٤	خطورة الطبيب المبشر
١٢٥	٣ - وسائل الإعلام من صحافة وإذاعة
١٢٥	أ - استخدام التبشير للصحافة
١٢٦	نماذج للصحف المهاجرة والمعادية للإسلام
١٢٨	استغلال معاناة الإعلام الإسلامى
١٢٩	ب - الإذاعة
١٣٠	ج - استخدام دور النشر والطباعة
١٣٢	٤ - الجمعيات الكشفية
١٣٣	٥ - الجمعيات التبشيرية " والخيرية " التابعة للتبشير ..
١٣٦	نموذج للجمعيات الخيرية المسيحية في مصر ...

١٤٠	٦- الملاحي
١٤١	أ- جمعية ملجأ الأيتام
١٤١	ب- جمعية ملجأ النظام
١٤٢	ملجأ تراشر بأسيوط
١٤٣	٧- الكتب والمجلات
١٤٧	بعض المجلات المسيحية
١٤٩	٨- المؤتمرات التبشيرية
١٥٠	<u>الفصل الثالث : نماذج للمؤتمرات التبشيرية وأغراضها</u>
١٥١	المؤتمرات التبشيرية ومراحلها
١٥١	المؤتمرات التبشيرية في مرحلتها الأولى
١٥٢	المؤتمرات التبشيرية في مرحلتها الثانية
١٥٣	المؤتمرات التبشيرية في مرحلتها الثالثة
١٥٥	نموذج من المؤتمرات التبشيرية
١٥٥	الصلة الإستعمارية بالحركات التبشيرية
١٥٦	مؤتمر القاهرة سنة ١٩٠٦م
١٥٧	مكان انعقاد المؤتمر
١٥٧	المباحث التي نوقشت في مؤتمر القاهرة
١٥٨	موجز لفصول الكتاب
١٦٠	محاولة خداع المثقفين
١٦١	مؤتمر أدنبرج
١٦٢	المؤتمر ومحاولة إحكام القبضة الحديدية
١٦٣	وثيقة من وثائق المؤتمر
١٦٤	المنطقة الإسلامية سد في وجه المسيحية
١٦٦	الغرض من المؤتمر
١٦٧	مؤتمر أدنبرج من واقع مجلة ارساليات التبشير البروتستانتيه
١٦٨	نتائج مؤتمر أدنبرج
١٦٩	مؤتمر لكنو بالهند سنة ١٩١١

الموضوع :	الصفحة :
..... برنامج مؤتمر لجنوب الهند	١٦٩
..... مقتطفات من خطبة زويمر في المؤتمر	١٧٠
..... خطبة الكنائس بعد مؤتمر القاهرة	١٧٣
..... الجامعة الإسلامية من وجهة النظر التبشيرية	١٧٤
..... خلاصة قرارات مؤتمر لكنؤ	١٧٥
..... المؤتمر الافخارستى لسنة ١٩٣١م	١٧٦
..... مؤتمر لوزان لتنصير العالم عام ١٩٧٤م	١٧٧
..... مؤتمر أمريكا الشمالية لتنصير المسلمين	١٧٨
..... بحوث المؤتمر :	١٧٩
..... أ- جوانب نظرية	١٨٠
..... ب- دراسات ميدانية	١٨١
..... ج- الوسائل العملية	١٨١
..... د- سلاح الغذاء والصحة	١٨٢
..... فكرة التقارب الإسلامى المسيحى	١٨٣
..... الباب الثمانى : ركائز التبشير	١٨٨ - ٣٣٦
<hr/>	
..... الفصل الأول : المراكز التبشيرية فى العالم الإسلامى	١٨٩
..... الكنيسة مركز تبشيرى	١٩٠
..... الفرق بين الكنيسة والمؤسسة	١٩١
..... الفرق بين الكنيسة ومراكز الإرساليات	١٩٢
..... أصل الكنائس	١٩٣
..... الترتيبات الكنسية	١٩٥
..... التنظيم الكنى الداخلى	١٩٧
..... بين الجامع والكنائس	١٩٨
..... مجمع نيقية	١٩٨
..... المجمع السكونى الثانى	١٩٨
..... مجمع أفسس الأول سنة ٤٣١م	١٩٩

٢٠٠ مجمع خلقيدونية عام ٤٥١م
٢٠١ ١- مذهب الطبيعة الواحدة
٢٠٢ ٢- مذهب الطبيعتين
٢٠٦ الكنيسة وماطراً عليها من انشقاق
٢٠٧ الجهاز الكسبي البروتستانتي ١٩٦٠م
٢٠٩ اتحاد الكنائس
٢٠٩ المحفل العام
٢٠٩ المؤتمر العام
٢٠٩ السنودس
٢١٠ المجمع الأمريكى
٢١٠ المجمع العرسى
٢١١ انقسام الكنيسة البروتستانتية
٢١٣ نموذج للمركز التبشيري بإفريقيا
٢١٣ الدراسات الإفريقية
٢١٤ مركز تدريب المبشرين بإفريقيا بـ"كوتسيكا" طره "
٢١٦ مركز تدريب المبشرين بآسيا فى إندونيسيا
٢١٧ محاولة الأقليات المسيحية شد الإنتباه إلى النصرانية
٢١٧ الحدث الأول : مايسونه تجلى أم النور
٢١٨ بيان من المقر البابوى بالقاهرة
٢١٩ الحادث المسائل :
 الحدث الثانى : نبأ العثور على رفات النبى يحيى عليه
٢٢٠ الصلاة والسلام
٢٢١ الدين ليس مكانا للعبادة فقط
٢٢٢ الكشف حديث العالم
٢٢٤ يحيى عليه الصلاة والسلام
٢٢٥ مقتل يحيى عليه الصلاة والسلام
٢٢٦ مكان رأس يوحنا

٢٢٧ مكان جسد يوحنا
٢٢٩ أيها رفات يوحنا
٢٣٠ تحقيق اليوم الثاني

الفصل الثاني : الجماعات التبشيرية ودورها في نشر

٢٣٣ المسيحية
٢٣٤ بداية الجماعات التبشيرية
٢٣٥ توغل الجماعات التبشيرية في البلاد الإسلامية
٢٣٦ الآباء البندكتيون
٢٣٦ الآباء الفرنسيسكانيون
٢٣٨ تبشير فرنسيس في بلاد الإسلام
٢٤٠ تطالع فرنسيس لبيت المقدس
٢٤٠ نشاط الفرنسيسكان العلم بالشرق
٢٤١ انقسام جماعة الفرنسيسكان
٢٤١ الفيرير (الإخوة)
٢٤٢ الدومينيكان
٢٤٣ موقف الدومينيكان تجاه القدس
٢٤٤ نشاط الدومينيكان العلم
٢٤٥ الآباء الكبوشيون
٢٤٦ الآباء الكرمليون
٢٤٧ الجزويت
٢٤٩ محاربتهم لبني جنسهم
٢٥١ الجزويت دولة محاربة
٢٥٢ نشاط الجزويت " اليسوعيين " في الشرق
٢٥٣ تكوين اليسوعيين " الجزويت "
٢٥٥ الآباء البيض
٢٥٥ أمثلة للآباء البيض

٢٥٧ التبشير الفردى
٢٥٨ صورة واقعية لمساندة الإستعمار للمبشرين
٢٥٨ الحركة المرسلية الحديثة
٢٦١ الحركة المسكونية
	<u>الفصل الثالث : البابوية ودورها فى التبشير وحماية</u>
٢٦٢ المبشرين
٢٦٣ البابوية فى القرون الوسطى
٢٦٤ البابوية بعد القرون الوسطى
٢٦٧ البابوية بعد القرن الثامن عشر
٢٦٨ البابوية - رضت ملوك النصارى على تنصير المسلمين
٢٦٩ " فرديناندو " و " إيزابيللا "
٢٧١ سعى رجال الكنيسة لتعميم دواوين التحقيق
٢٧٢ تدخل البابا " سكوس الرابع "
٢٧٣ " دور البابوية فى رعاية التبشير علميا "
٢٧٤ " دور البابوية فى نقل أسلوب التعليم والجامعات للغرب "
٢٧٦ موقف الغرب من قضية نقل نظم الجامعات
٢٧٧ السسطا البابوى
٢٧٨ مساندة البابوية للتبشير
٢٨٠ دور مجمع الفاتيكان الأول فى تدعيم سلطة البابوية
٢٨٢ بين يدي المجمع
٢٨٣ قبيل المجمع الفاتيكاني الثاني
٢٨٥ فما هو المنتهسج ؟
٢٨٧ مجمع الفاتيكان الثاني و " مجلس الكنائس العالمى "
٢٨٨ أغراض " مجلس الكنائس العالمى "
٢٩٠ الوثيقة الخاصة بتبرئة اليهود من دم المسيح
٢٩١ الفصل الخاص باليهود
٢٩٢ نجاة عيسى عليه السلام من الصلب

٢٩٣ وثيقة الصليب لاتدل على تنفيذه
٢٩٤ " بداية وثيقة تبرئة اليهود من دم المسيح "
٢٩٥ البابا يوحنا بولس ودوره التبشيري
٢٩٩ البابا " يوحنا بولس " في آسيا
٣٠١ البابا يريد صنع أساقفة من نفس أوطانهم
٣٠٢ البابا " يوحنا بولس ٢ " وتوحيد الكنائس
<u>الفصل الرابع : ساندة الصهيونية والتعاون اليهودي</u>	
٣٠٣ المسيحي ضد المسلمين
٣٠٤ ساندة الحركة التبشيرية حيلة يهودية
٣٠٥ وسيلة الصهيونية للسيطرة على البابوية
٣٠٧ الصهيونية تقوم بدور الصليبية
٣٠٨ البابوية في ركاب الصهيونية والإستعمار
٣١١ موقف اليهود من البابا " بيوس الثاني عشر "
٣١٢ مسرحية المندوف
٣١٤ أيهما أقرب للنصارى المسلمون أو اليهود
٣١٦ التحالف اليهودي المسيحي
٣١٨ صورة من التحالف الإسرائيلي المسيحي
٣١٩ موقف الأزهر إزاء محنة المسلمين في الثقلين
٣١٩ قرارات المجلس الأعلى للأزهر
٣٢٠ الفوائد التي جناها اليهود من التحالف مع المسيحيين
٣٢٢ الفوائد التي جنتها المسيحية الغربية من هذا التحالف
٣٢٣ ممكن الضعف في الثالث
٣٢٥ كشف القناع
٣٢٦ الزيارة البابوية لفلسطين
٣٢٨ هل أخطأ البابا " بيوس العاشر " ؟

الموضوع :	الصفحة :
..... البابوية الحديثة تعمل لحساب إسرائيل	٣٣٠
..... " مؤتمر بازل الجديد " صورة حديثة للتتحالف	٣٣١
..... أهم قرارات مؤتمر بازل الجديد ١٩٨٥م	٣٣٢
..... إسرائيل وتفسير نوعية الصراع	٣٣٣
..... سلطان المال اليهودي	٣٣٥
..... الباب الثالث : آثار التبشير في العالم الإسلامي	٣٣٧ - ٤٥٦
<hr/>	
..... الفصل الأول : ظهور النزعات الجنسية ، والقومية	٣٣٨
<hr/>	
..... ١ - النزعات الجنسية	٣٣٩
..... بوادر الشعوبية	٣٤٠
..... ظهور الشعوبية	٣٤١
..... الشعوبية الحديثة	٣٤٢
..... الشعوبية في مصر	٣٤٣
..... الشعوبية بلبنان	٣٤٥
..... الطائفية بلبنان	٣٤٦
..... الشعوبية في سوريا	٣٤٧
..... الشعوبية في العراق	٣٤٩
..... الشعوبية الدخيلة على فلسطين	٣٤٠
..... الشعوبية في المغرب	٣٥٢
..... محاولة تجزئة المغرب " البربر والعرب "	٣٥٣
..... م.ب - ظهور النزعات القومية	٣٥٥
..... معنى القومية	٣٥٥
..... أوروبا والقومية	٣٥٧
..... عناصر القومية	٣٥٨
..... المبشرون والدعوة القومية	٣٦٠
..... فكرة القومية عند الأتراك	٣٦١
..... بدء الإستتراك وتماحه	٣٦٦

٣٦٧ مدلول القومية العربية
٣٦٨ " مدلول كلمة عرب "
٣٧٢ القومية العربية صورة للتفكك
٣٧٣ نتائج الدعوة القومية
٣٧٨	<u>الفصل الثانى : نماذج من آثار التبشير فى بلاد الإسلام</u>
٣٧٩ إندونيسيا
٣٨٠ خطة للمنصرين فى إندونيسيا
٣٨١ أخطر أسلوب تبشيرى فى إندونيسيا
٣٨٢ ماليزيا
٣٨٣ الفلبين
٣٨٥ المناطق الإسلامية والغزو التبشيرى
٣٨٦ الهند
٣٨٩ إمارات الخليج والخطة التبشيرية
٣٨٩ آثار التبشير فى دول الخليج العربى
٣٨٩ أولا : الكنائس
٣٦٠ ثانيا : المدارس
٣٩١ ثالثا : المستشفيات والبنوك
٣٩٣ تصيد حول الإسلام فى إفريقيا
٣٩٨ نبذة حول غرب إفريقيا
٣٩٨ ١ - موريتانيا
٤٠٠ ٢ - صورة للتبشير النصرانى " بنيجيريا "
٤٠٢ محاولة تنصير قبيلة " الكولانيين "
٤٠٣ تقرير لجنة العمل التابعة للمنصرين
٤٠٥ أثر النشاط التبشيرى فى غرب إفريقيا
٤٠٧ " إفريقيا الوسطى "
٤٠٧ البعثات الكنسية إلى إفريقيا الوسطى
٤٠٨ الإسلام والبشرى فى إفريقيا الوسطى

٤٠٩	البعثات التبشيرية تنتشر الفساد
٤١٠	إسلام بوكاسا
٤١١	موقف الاستعمار من إسلام " بوكاسا "
٤١١	آثار التبشير في جنوب إفريقيا
٤١٣	أثر التبشير في شرق إفريقيا
٤١٥	المبشرون وجهودهم - " في شرق إفريقيا "
٤١٨	تقرير للمجلس المركزي لسلسل كينيا
٤٢١	أثيوبيا " الحبشة "
٤٢٤	السودان
٤٢٤	سياسة التبشير في جنوب السودان
٤٢٦	مصر
٤٢٩	نموذج للتبشير في المغرب الإسلامي
٤٣٤	الخلاصة
٤٣٥		الفصل الثالث : تسرب الفكر التبشيري في الثقافة الإسلامية
٤٣٩	الرد على دعاة الحامية
٤٤٠	شبهة اللغة الدينية
٤٤٢	كيف ننهض باللغة الفصحى ؟
٤٤٣	تسرب فكرة السفور والإختلاط
٤٤٦	الرد على " قاسم أمين "
		كلام قاسم عن مزار الحجاب " من الجهة الاجتماعية "
٤٤٨	لايستحق الرد عليه
٤٤٨	العودة لمجتمع الإسلام
٤٤٩	لمز الصحابة والسلف الصالح
٤٥١	نموذج لطعن السلف
٤٥٢	تسرب فصل الدين عن الدولة
٤٥٥	نتائج فصل الدين عن الحياة
٤٥٧	الخاتمة

<u>الموضوع :</u>	<u>الصفحة :</u>
أولا : مواجهة الغزو التبشيري	٤٥٨
ثانيا : أهم نتائج البحث	٤٦٣
المراجع	٤٦٩
فهرست الرسالة	٥٠٢ - ٥١٦

تمت بحمد الله تعالى