

# السلالم الخرسانية

بإدى السلم هو أول درجة.

يجب وضع أشاير لبإدى السلم بالسمل وفى بعض الأحيان لا يوجد سمل بالرسومات أسفل البإدى لأن أعمدة السلم بعيدة عن البإدى وفى نهاية الصدفة لذا يجب عمل سمل أسفل البإدى لوضع الأشاير به أما إذا كانت أعمدة السلم بجوار البإدى فسيكون هناك سمل بين عمودى السلم نضع به أشاير الحائط الخرسانى الواصل لبإدى السلم.

ارتفاع الحائط الخرسانى لبإدى السلم يتم حسابه بمعرفة منسوب أرضية الدور الارضى فإذا كان منسوب تشطيب الدور الارضى (+1.00) فيكون منسوبه (+0.90) مع الاحتفاظ باستمرار أشاير الحديد الخارجة منه للربط مع حديد أول قلبة للسلم. بعد ذلك نضع نجارة تطبيق قلبة السلم الاولى فإذا كان السلم قلبتين وكان منسوب صدفة نص الدور (+1.50) وسمك الخرسانة (0.15) فيكون منسوب نجارة تطبيق الصدفة (+1.35).

ارتفاع بإدى السلم 20 سم قبل التشطيب لأن تشطيب الأرضية أسفله سيكون 10 سم لكن تشطيب الدرجة رخام 5 سم فيصبح ارتفاع البإدى بعد التشطيب 15 سم.





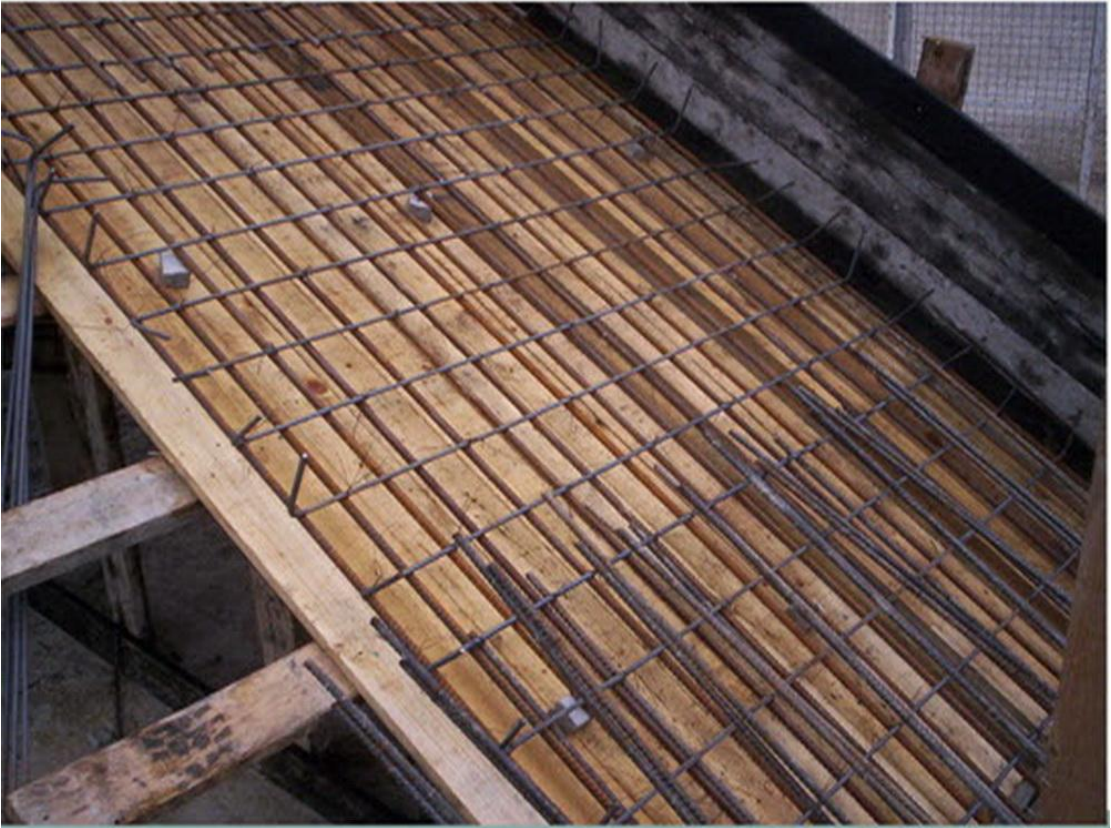



## السلم الحزوني

يتم ارتكاز السلم الحزوني عند طرفيه السفلى والعلوى على البادى وكذلك على كمره أو بلاطة السقف العلوى. تسليح السلم الحزوني الرئيسى مستمر مع القلبة ويكون عبارة عن رقتين حديد ( شبكة سفلية وشبكة علوية كالفلات سلاب ) أو عمل كمرتين على جانبي السلم يتم تسليحهم وتكون قلبة السلم مرتكزة على الكمرتين.



## السلم الدائري

يعتمد تصميمه على عمود دائري في مركز السلم وتسليح السلم الدائري يعتمد على العمود الخرساني الموجود بمركزه والتسليح الرئيسي عبارة عن شوك حديد كحديد الكابولي وهذه الشوك ترتكز على العمود وتنتهي برجل داخل العمود الخرساني.

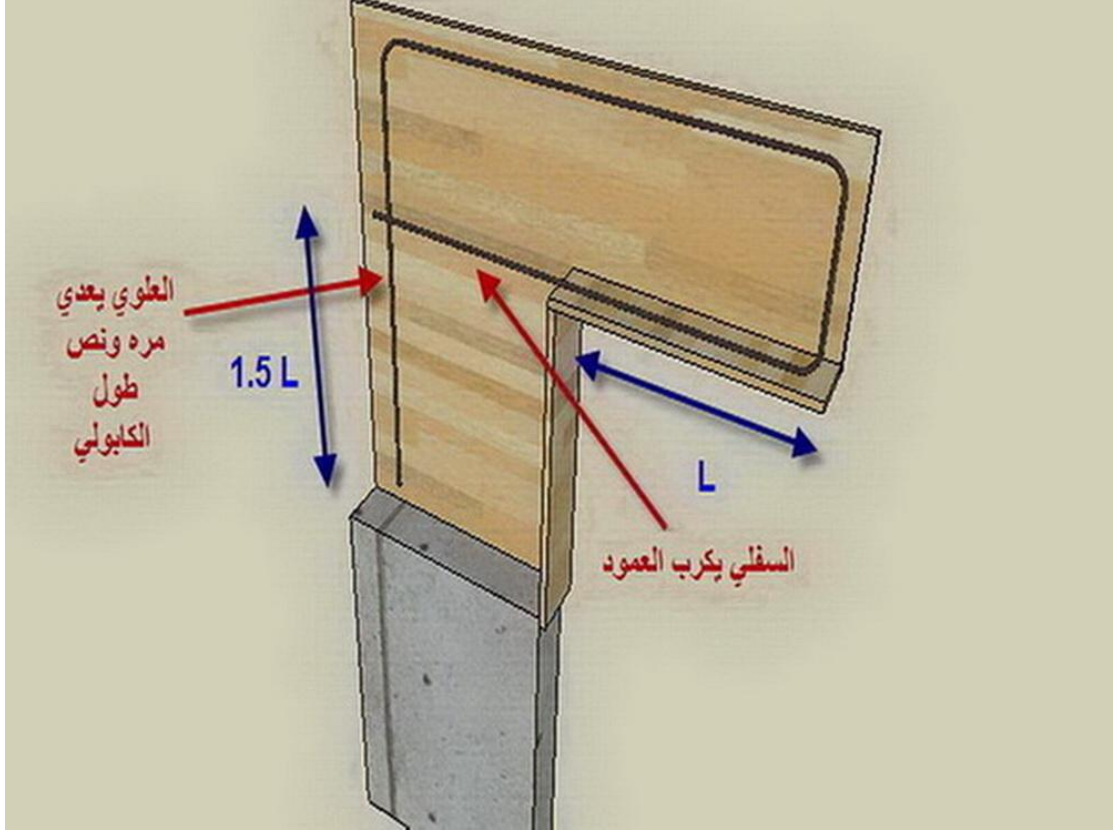









STAIRCASE-WITH WAIST SLAB

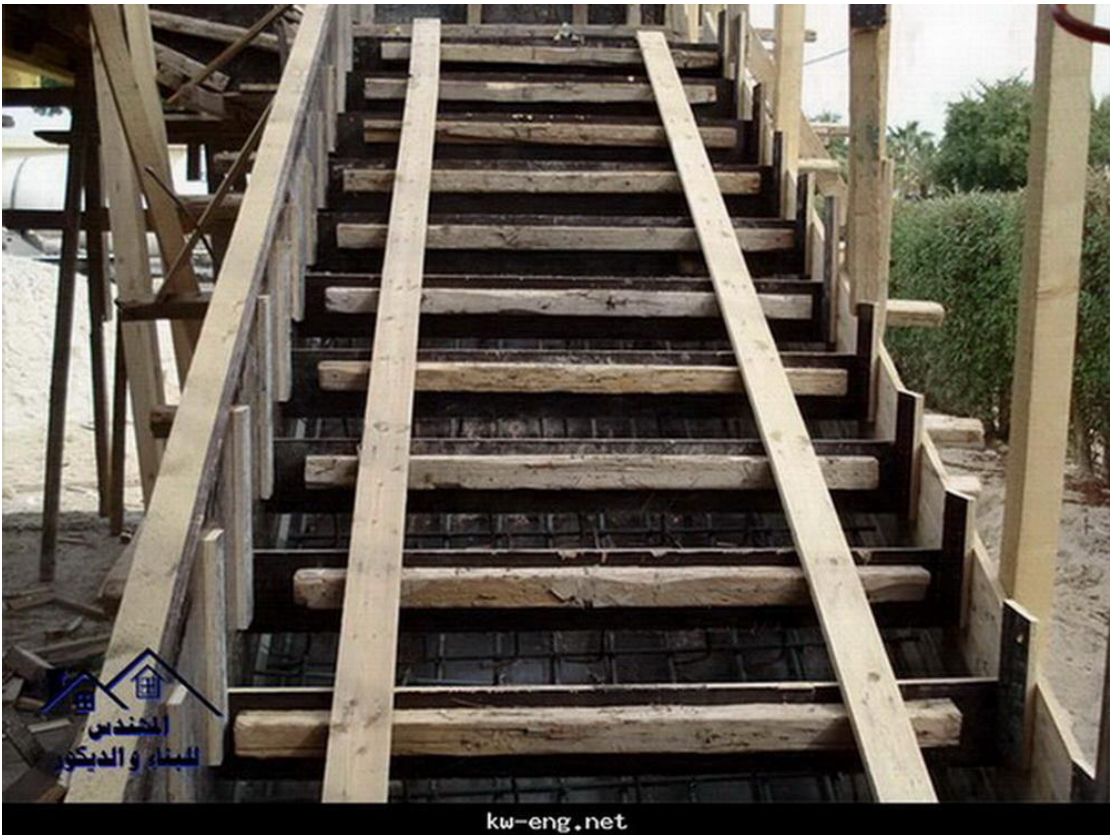
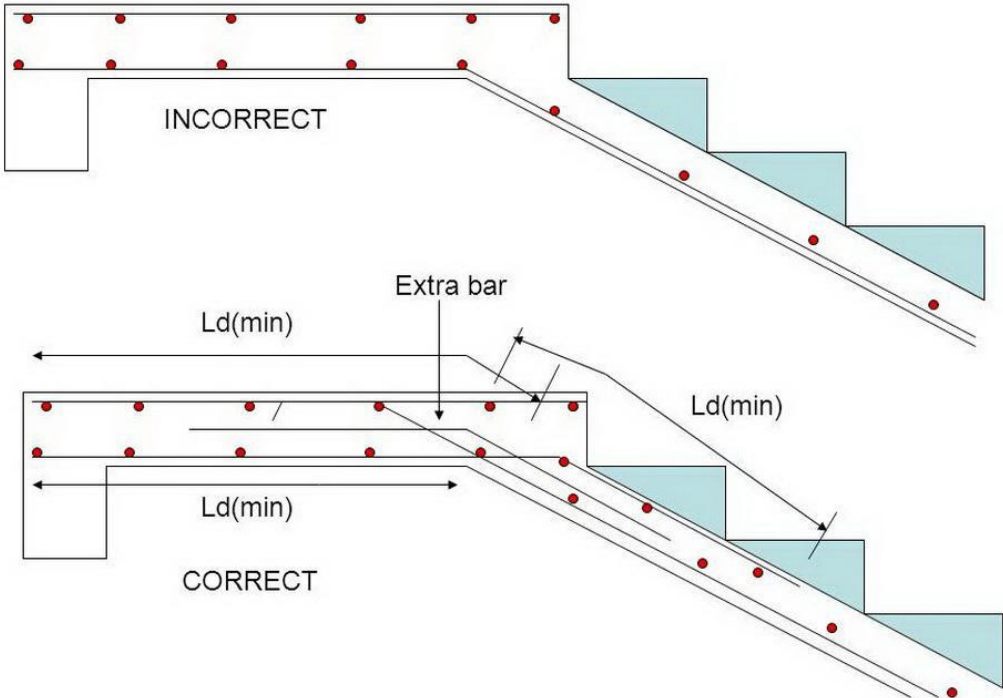



kw-eng.net



# السلالم المتحركة

## Escalators



## تعريف :-

السلم المتحرك هو نوع من وسائل الحركة الرأسية التي تنقل الأشخاص من مستوى إلى آخر، وتعتبر السلالم المتحركة هي أحدث ما وصل إليه تطوّر عناصر التوزيع الرأسية الميكانيكية الكهربائية. أما تسمية (Escalator) فجاءت من كلمتي (Scale) وتعني درجات باللاتينية، وكلمة (Elevator) وتعني مصعد والذي كان قد اخترع في ذلك الوقت.

والسلالم المتحركة يمكنها تقديم الخدمة المستمرة السريعة المريحة لعدد كبير من الأفراد في نفس الوقت مع إعطائهم القدرة على التمتع برؤية الفراغات الداخلية والخارجية من زوايا متعددة أثناء الحركة كما أنها تعطي الفراغات الداخلية (Atrium) التي تتحرك خلالها أو على حوافها ديناميكية بصرية ناتجة عن تكنولوجيا متقدمة صريحة .

وقد أصبح استعمال السلالم المتحركة ضرورة في المراكز التجارية (Shopping Centers) وذلك لتشجيع الانتقال الرأسية بين المستويات المختلفة.

وتصمم السلالم المتحركة عادة في الأماكن التي يجب أن ينقل فيها عدد كبير من الناس في وقت صغير، ولا غنى عنها في المطارات ومحطات السكك الحديدية وغيرها من المباني العامة التي تستقبل أعداداً كبيرة من المستفيدين مثل المباني المكتبية والرياضية والترفيهية و قصور الثقافة وغيرها.

والسلالم المتحركة تمتاز بخدمتها المتواصلة لأعداد كبيرة من الناس فهي ليست كالمصاعد تتطلب فترة انتظار بين رحلة وأخرى.

## نبذة تاريخية للسلالم المتحركة:

كانت بداية السلم المتحرك كوسيلة جذب وليس كوسيلة عملية للحركة، حيث ظهر أول سلم متحرك مطوراً من آلة شبيهة بالسلم المتحرك الحالي.

في مارس 1892 صنع جيسي رينو درجه المتحرك أو المصعد المائل كما سماه، وفي 1895 صنع جيسي رينو درج متحرك استطاع نقل الأشخاص عليه بالاعتماد على سير ناقل على زاوية ميل 25 درجة.

السلم المتحرك كما نعرفه اليوم تم إعادة تصميمه على يد تشارلز سيبيرج عام 1897 وهو الذي اسماه (Escalator)، وبالتعاون مع شركة (Otis) للمصاعد أنتج أول سلم متحرك تجاري عام 1899 وقد فاز السلم المتحرك الخشبي من إنتاج سيبيرج و (Otis) على الجائزة الأولى في معرض باريس الدولي عام 1900.

قام تشارلز سيبيرج ببيع حقوق ملكية السلم المتحرك لشركة (Otis) عام 1910 والتي قامت بشراء حقوق جيسي رينو أيضاً، وقامت الشركة بإنتاج السلالم المتحركة وطوّرت تصاميم سيبيرج و رينو وصنعت الدرجات الحالية للسلالم المتحركة، وأدخلت تحسينات مزودة بأخاديد محفورة فيها لإعطائها نوعاً من الثبات، وقد تم لأول مرة بناء سلم متحرك بالاعتماد على تصميم رينو، وذلك في مدينة نيويورك في محطة للسكك الحديدية سنة 1900م.

أما الدرجات المسطحة والأخاديد المفرزة فيها فقد تمت إضافتها إلى الجهاز في سنة 1920م لتشكّل السلم المتحرك في صورته الحديثة.

ومع مرور الزمن لم تعد كلمة (Escalator) علامة تجارية خاصة بالشركة بل أصبحت من مفردات اللغة والتي تعتبر مرادفاً لعبارة الدرج المتحرك.

## **الأوضاع المختلفة لموقع للسلم المتحرك: (يحتاج الشرح هنا إلى صوت)**

### **§ الوضع الأول: الوحدة الواحدة**

وغالبا ما تستخدم في ربط مستويين بعضهم ببعض، وهذا النظام يناسب المباني التي تكون فيها اتجاه واحد للحركة، وهذا النظام سهل التعديل ليناسب اتجاه الحركة فمثلا: ( قد يستخدم في الصباح للصعود أو للهبوط في المساء).

### **§ الوضع الثاني: الوحدة المتكررة مع الاتجاه الواحد للحركة**

هذا الوضع يستعمل في المحال التجارية ذات الحجم الصغير لكي تربط ثلاث أدوار مخصصة للبيع، وهذا قد يتطلب مساحات أكبر من المساحات التي يتطلبها وضع السلالم بطريقة منقطعة.

### **§ الوضع الثالث: الوحدة المتقطعة مع الاتجاه الواحد للحركة**

هذا الوضع قد يكون غير مريح بالنسبة لمستعملي السلالم المتحركة و لكنه مفيد لمالكي المحلات حيث أنه يجبر المستعمل لإلقاء نظرة سريعة على المحلات العلوية والسفلية المار عليها.

### **§ الوضع الرابع: الوحدة المتقطعة في اتجاهين متضادين للحركة**

هذا الوضع يستخدم في محطات المواصلات و المحلات ذات الحجم الكبير والتي يتزايد حجم الحركة فيها بصورة كبيرة، وهذا الوضع هو الأكثر اقتصاداً حيث أنه لا يتطلب وجود تغطية على جوانب السلالم الداخلية.

### **§ الوضع الخامس: الوحدات الشبكية المستمرة ( اتجاهين متضادين للحركة )**

و يستخدم هذا النظام عادة في المتاجر الكبرى و المباني العامة مثل المباني المستخدمة كمحطات لوسائل النقل حيث أن زمن التنقل بين عدة مستويات يجب أن يكون في أدنى حد له.

## **الاعتبارات التصميمية للسلالم المتحركة :**

**هناك عدة اعتبارات تصميمية تؤثر على تصميم السلالم المتحركة:-**

- 1) يتم استعمال السلالم المتحركة في حالة الكثافة الكبيرة والمستمرة لمرور الأشخاص مثل المراكز التجارية والمنشآت العامة والمطارات ومحطات القطارات ويتم تحديد موقعها استناداً إلى التصميم المعماري .
- 2) يتم حساب عرض الدرجة وارتفاعها تبعاً للدراسة الخاصة بكل منها، حيث أنها لا تعتبر كأدراج عادية .
- 3) يكون استخدام الدرج المتحرك دائماً في اتجاه واحد إما صعوداً أو نزولاً والتحكم يكون أوتوماتيكي بشكل كامل ويكون العمل من خلال حجيرات فوتوكهربائية.
- 4) توضع في كافة الطوابق حيث يمكن أن تتغير السرعة في حالة الضرورة .
- 5) تتحرك أول درجتين وآخر درجتين أفقياً وذلك لعملية الصعود والاستقرار على الدرج، وذلك لتلاشي حدوث حالات الوقوع وعدم الاتزان.
- 6) السرعة الدولية للأدراج المتحركة (0,5 متر/الثانية).

(7) للمرور من الأرض الثابتة إلى الشريط الدوار، يجب أن يمتد مقبض الدرايزين (80 سم) على الأقل قبل المشط.

(8) يتحرك المشط الدوار حركة ثابتة بنفس السرعة مع الدرجات لتلاشي حدوث حالات الوقوع .

## أسس تصميم السلم المتحرك (طريقة تحديد أبعاد السلم) :

يتم تحديد أبعاد السلم المتحرك عن طريق معرفة كلاً من:

§ ارتفاع الطابق (أو الطوابق).

§ زاوية الميل (وهناك زوايا مفضلة لهذه السلالم وهي 30 أو 35 درجة) .

(انظر الشكل التالي - يوضح رموز طريقة التصميم)

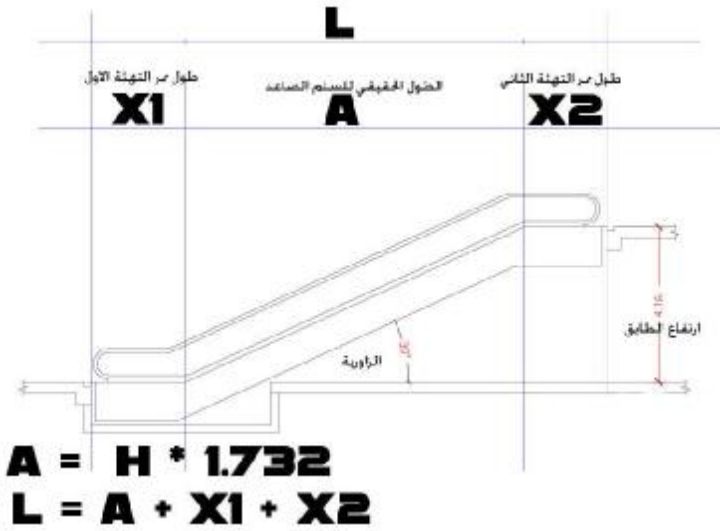

**حيث أن :-**

**A** هي طول السلم الحقيقي للدرجات الصاعدة (الدرجات المتحركة رأسياً)

**x1** هي مسافة التهئية التي أمام بداية السلم والتي تكون بمتوسط (2.4)م ، وهي عبارة عن مساحة أمامية ثابتة في بداية السلم بالإضافة إلى درجتين متحركتين باتجاه أفقي ومرتبطة مع باقي الدرجات.

**x2** هي مسافة التهئية التي أمام نهاية السلم والتي تكون بمتوسط (2.3 - 2.4)م، وهي عبارة عن مساحة أمامية ثابتة في نهاية السلم بالإضافة إلى درجتين متحركتين باتجاه أفقي ومرتبطة مع باقي الدرجات .

**L** الطول الكلي للسلم .

**H** ارتفاع الطابق .



شكل يوضح مسافة التهئية التي أمام بداية ونهاية السلم (x1 & x2)

ويتم حساب **A** بناءً على ارتفاع الطابق (**H**) وزاوية الميل حيث :-

- عندما تكون زاوية الميل (30 درجة) فإن **A = H \* 1.732**



- عندما تكون زاوية الميل (35 درجة) فان  $A = H * 1.428$

ولإيجاد الطول الكلي للسلم يكون عن طريق المعادلة التالية :

$$L = A + x1 + x2$$

**ملاحظه هامة :-**

إذا أردنا أن يكون السقف العلوي متصل لحد السلم فيجب ترك مسافة لا تقل عن (2,3م) حتى تسمح بمرور الصاعدين بأمان.  
(انظر الشكل الذي يوضح طريقة التصميم)

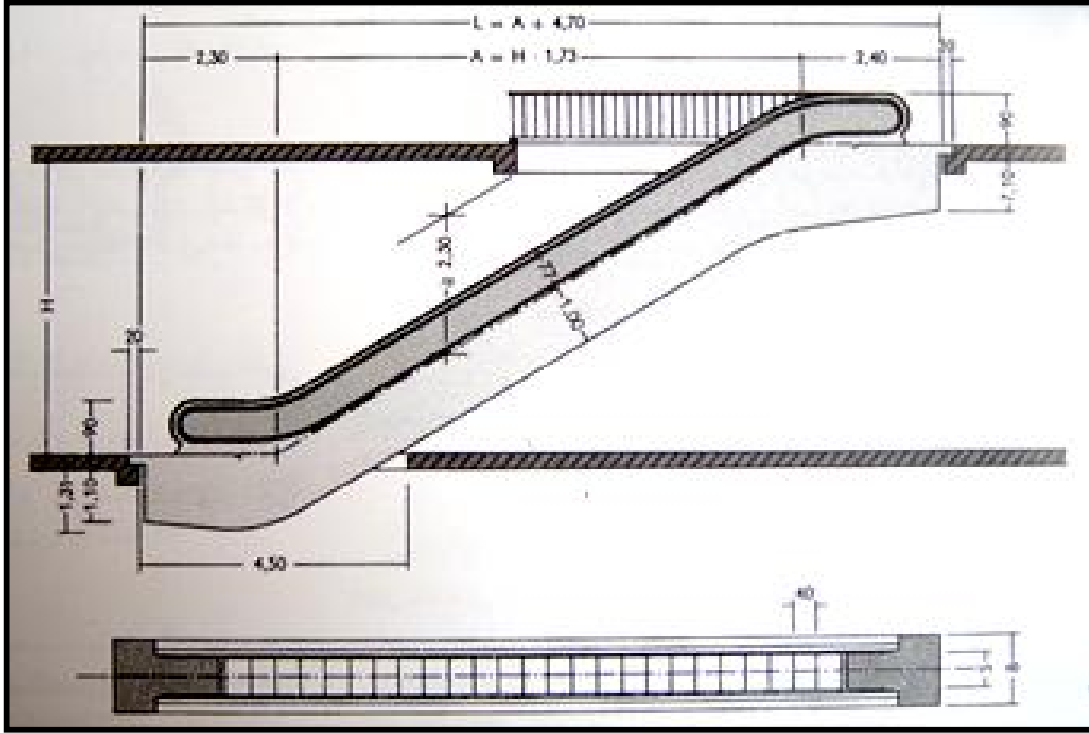

**إستناداً إلى الشكل السابق نستنتج بعض المقاييس والأبعاد الخاصة بالسلم المتحركة :-**

يعتمد كل من ( S&B ) في الشكل السابق على عدد الأشخاص المتوقع استخدامهم للسلم المتحرك ومدى الكثافة في أوقات الذروة، والجدول التالي يوضح ذلك :-

سعة النقل / الساعة	6000 شخص	7000 شخص	8000 شخص
عرض الدرجات S	62 سم	82 سم	1,02 سم
العرض الكلي B	1,22 سم	1,42 سم	1,62 سم

**الطاقة الاستيعابية لحركة السير:**

تتوقف هذه الطاقة على المعدل الذي يخطو به الناس على السلم، الأمر الذي يتوقف بدوره على عرض السلم وعلى سرعته، وتتوقف الطاقة الاستيعابية على نوع الراكب والمكان فهي في المتاجر الكبيرة المتعددة الأقسام يمكن أن تكون أقل من الطاقة الاستيعابية للسلم المتحركة التي يستعملها ركاب قطارات الأنفاق في المحطات.

فعلى أي حال فالسلم الكهربائي يمكن أن ينقل (4500\_4000) شخص في الساعة إذا كانت الدرجة تحمل شخصاً واحداً، ويمكن أن ينقل (12000\_8000) شخص في الساعة إذا كانت الدرجة تحمل شخصين، وهذا بالطبع يتوقف على سرعة تشغيل السلم، وهذه السرعة قد تتغير من (25 متر/دقيقة) إلى (36 متر/دقيقة) وذلك حسب زاوية الميل .

## الاحتياجات المعمارية لتصميم السلالم المتحركة ( المعايير التصميمية ):

على الرغم من أن السلالم المتحركة هي في الواقع من اختصاص الشركة الفنية التي تقوم بإنشاء هذه السلالم، فعلى المهندس المعماري المصمم أن يكون على علم بها وبالقدر الذي يمكنه من تحديد موقع السلم ليخدم الاتصالات والحركة بالبناء، مع عمل الترتيبات اللازمة التي يتطلبها تركيب السلم.

... ومن الاحتياجات المعمارية التي يجب على المهندس المعماري معرفتها قبل عملية التصميم:-

### 1) اختيار موضع السلم المتحرك:

هناك عوامل كثيرة تؤثر على اختيار المكان الأمثل لوضع السلم المتحرك منها:

- § الأسلوب الإنشائي .
- § اتجاه الحركة المرورية.
- § حجم الكثافة المرورية.
- § الغرض الإستخدامي .

### 2) تحديد الأبعاد الخاصة بالسلم المتحرك:

يمكن للمهندس المعماري تحديد جميع الأبعاد الخاصة بالسلالم المتحرك وذلك من خلال الرجوع إلى المعادلات السابقة في كيفية أسس تصميم السلالم المتحركة.

**بشكل عام :**

يحدد النظام الإنجليزي زاوية الارتفاع بـ (35 درجة)، عندما لا يتجاوز ارتفاع السقف (6.0 م)، ويعد هذا أكثر النظم الشائعة، برغم أن المصانع تنتج سلالم كهربائية متحركة بزوايا أصغر، ويكون أقصى عرض للدرجة (105 سم)، والأدنى هو (60 سم)، ويوجد لدى المصانع مجموعات من السلالم المتحركة العادية أقل تكلفة من تلك التي تصنع بمقاسات خاصة.

### 3) معرفة مكونات السلم المتحرك:

يجب على المهندس المعماري معرفة المكونات الأساسية للسلم المتحرك، بالإضافة إلى آلية عمله، كي يتمكن من التعامل مع بنجاح من حيث تحقيق الأبعاد والحركة.

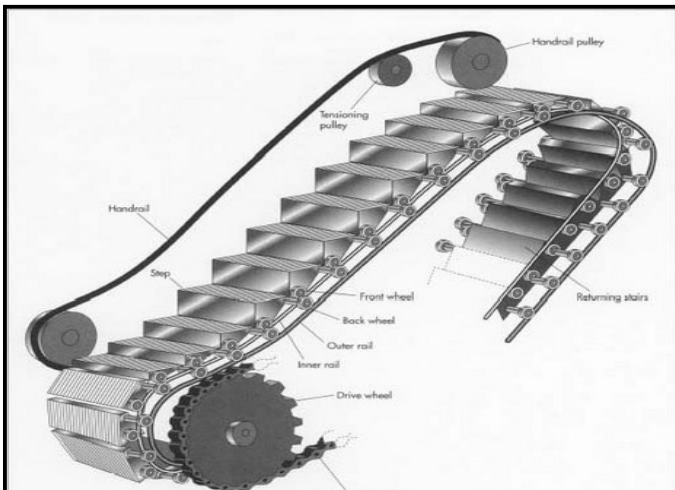

يتكون السلم المتحرك من كمره فولاذية ترتكز على البسطين العليا والسفلى، كما ترتكز في العادة عند نقطة متوسطة إذا ما تجاوز الارتفاع (6.0 م)، و تحمل الدرجات مجموعتان من الدرايزينات المشدودة بسلاسل فولاذية، كما ويوجد الموتور الخاص بآلية التحريك عادة داخل الجمالون أسفل البسطة العليا.

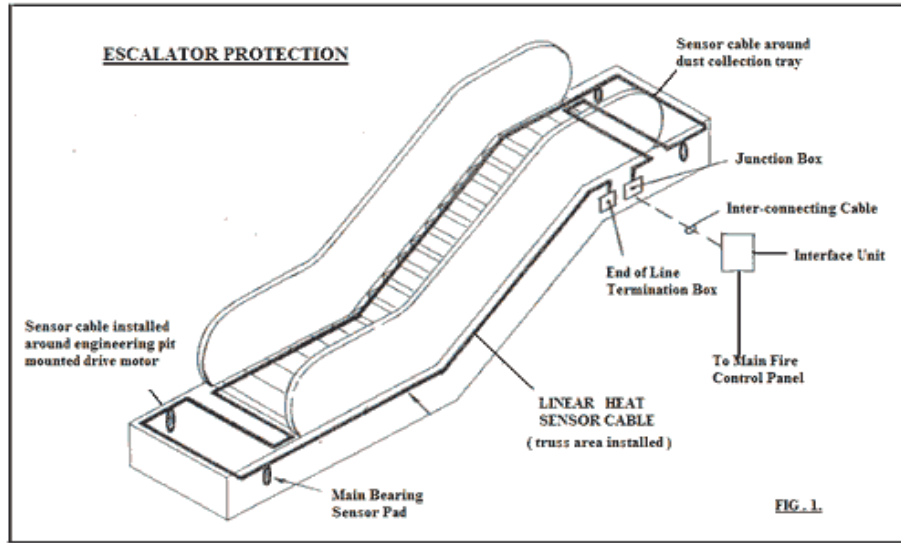

**أما مكونات السلم المتحرك بالتفصيل فهي:**

### **(1) بسطات السلم Landings:**

ويتم وضعها بحيث تكون بنفس منسوب تشطيب الأرضيات وقد تكون مثبتة فيها بشكل كامل أو قابلة للفك لتسمح بالوصول إلى الماكينات تحتها.

### **(2) الصفيحة المشطية Comb Plate:**

وهي القطعة الواصلة بين مكان النزول والدرجة المتحركة وتميل قليلا إلى أسفل حتى تتمكن الأسنان المشطية من الدخول بين مرابط الدرجة، وتكون حواف الأسنان المشطية الأمامية أقل من مستوى المرابط.

### **(3) الجمالون Truss:**

هو عبارة عن منشأ معدني يمتد بين الطابقين ويتم تثبيت نظام النقل عليه لتثبيت سلسلة الدرج، وهي التي تسحب الدرجات في دورات لانهائية، وهناك مساران واحد لمقدمة الدرجة ويسمى (Step wheel track) والآخر لعجلة عربة الدرجة ويسمى (Trailer wheel track).

وتوضع هذه المسارات بطريقة تسمح بظهور الدرجة من تحت الصفيحة المشطية للدرج وتخفي مجددا في الجمالون، والمسار العكسي عند البسطة العليا يلف الدرجات حول النهاية العليا ويعيدها إلى الخلف بالاتجاه

المعاكس، كما يوجد مسار فوقى للتأكد من أن عجلات عربة الدرجات تبقى في مكانها عندما تدور سلسلة الدرج حول نفسها إلى الخلف.

#### **(4) حاوية البكرات Roller Shutter:**

يجب أن تكون مقاومة للحريق حيث أن الحاوية الأفقية للسلم المتحرك توضع بشكل مثالي لتعطي حجيرة حاجزة للحريق بين أرضيات السوق أو المحلات الكبيرة حيث تكون السلالم المتحركة أو آبار السلالم في بداية فتحة السقف.

وقبل التسليم يتم تجميع الحاوية وفحصها للقضاء على أي مشاكل في التشغيل.

#### **مواصفات عامة لحاوية البكرات:**

##### **أ - الغلاف Curtain:**

يصنع غلاف الحاوية من مقاطع منحنية من شرائح الحديد المجلفن بمقاس (mm1.2×63) مع نهايات حديدية قابلة للطرق توصل الشرائح بنهايات بعضها بواسطة سلاسل تتحمل أحمال كبيرة لضمان حركة السلسلة في الجوانب كما تتركب سكة سفلية لإعطاء إقبال كامل.

##### **ب - صندوق الحاويات Shutter Box:**

ينشأ من صفائح حديدية تتركب مع عجلات حاملة للبكرات وللتروس مع زوايا للامان عند الأرضية، جوانب الصندوق تكسى بألواح حديد لإعطاء مقاومة كاملة للحريق.

##### **ت - برميل البكرات Roller Barrel:**

يلف فيه الغلاف على مقبض مركزي يسند الأحمال ويندمج في ميكانيكية شد زنبركية ثابتة لضمان الالتفاف.

##### **ث - السكك الجانبية Side Guides:**

وتصنع من ألواح حديدية مصممة لتناسب دعم الدرابزين أو الحوائط الجانبية الأسمنتية، ويكون مقطع من أعلى السكة قابل للإزالة للقيام بأعمال الصيانة.

##### **ج - التشطيب Finishing:**

يصنع بشكل أساسي من أجزاء من صفائح الحديد المجلفن وتدهن في المصنع بطبقة واحدة من دهان أساس.

##### **ح - التشغيل الكهربى Electrical Operation:**

المحرك مصمم ليعمل على 415 فولت، 3 فاز، 50 هيرتز ويكون موصولاً ومعداً لتحويل أوتوماتيكي فوري إلى مولدات في حالة حدوث خلل في تزويد الطاقة.

وكل حاوية لها لوحة تحكم تحتوي على زر إقبال وزر فتح أي وزر إيقاف الطوارئ، وأدوات التحكم يمكن أن تعد لتستقبل عن بعد إشارات من أجهزة الإنذار لإعطاء مرحلة انتقالية مؤقتة لأدوات التحكم الرئيسية بالسلم المتحرك.

لوحة التحكم تكون غالباً محمولة على صندوق الحاويات، أما التشغيل اليدوي الخاص بالطوارئ فيكون بواسطة ذراع تدوير إضافية.

### **خ - تشغيل الحاوية:**

التشغيل العادي لعوامل الأمان لئلا يكون بواسطة الضغط على أزرار التحكم، أما في حالة الحريق فان الحاوية تشغل بواسطة إشارات واردة وتبثاً لفترة بعد ذلك وينتقل إلى وضع إقفال كامل.

### **د - عوامل الأمان:**

لمنع حدوث إقفال على الركاب تركيب خلية ضوئية والتي توقف الحاوية لمدة زمنية محددة مسبقاً تعود بعدها الحاوية لوضع الإقفال الكامل.

### **ذ - الحجم Size Parameters:**

حاوية السلم المتحرك توجد بأحجام تصل إلى 5متر عرض و15متر طول. الحاويات متوفرة وتخضع لمعايير تحكم خاصة.

### **5) الإضافات Options:**

- § درابزين لسكك الدعم الجانبية.
- § كساء مضاد للحريق للدرازين.
- § كواشف دخان وحرارة.
- § لوحات مرئية وصوتية.
- § محرك 24 فولت D.C وجهاز لشحن تيار البطارية عندما لا يكون هناك إمكانية تزويد فوري بطاقة للصيانة ويتم شحن البطاريات باستمرار وتوضع في لوحة التحكم الموجودة في صندوق الحاوية أو توضع في مكان محمي من الحريق وقريب من كابينة الحاوية.
- § تشطيب باستعمال مسحوق البولستر بتشكيلة من الألوان تطابق المواصفات الخاصة بالأمان.

### **آلية عمل السلم المتحرك:**

قلب السلم المتحرك عبارة عن زوج من السلاسل ملفوفة على زوج من التروس، ويقوم محرك كهربائي بتدوير التروس في الأعلى مما يسبب دوران السلسلة، والسلم العادي يستعمل محرك بقدرة 100 حصان. يوضع المحرك ونظام السلاسل داخل الجمالون وبدلاً من سطح مستوي متحرك كما في حالة السيور الناقلية، تحرك السلسلة مجموعة من الدرجات، وأروع شيء في السلم المتحرك هو طريقة حركة الدرجات أنها مع حركة السلاسل تبقى دائماً بالمنسوب المطلوب عند أعلى وأسفل السلم المتحرك. وبالإضافة إلى تحريك الدرجات يقوم المحرك بتحريك الدرازين، والدرازين عبارة عن حزام مطاطي ملفوف حول مجموعة من العجلات ويتم تركيبه وبرمجته بحيث يتحرك بنفس السرعة التي تتحرك بها الدرجات لإعطاء الركاب بعض الثبات.

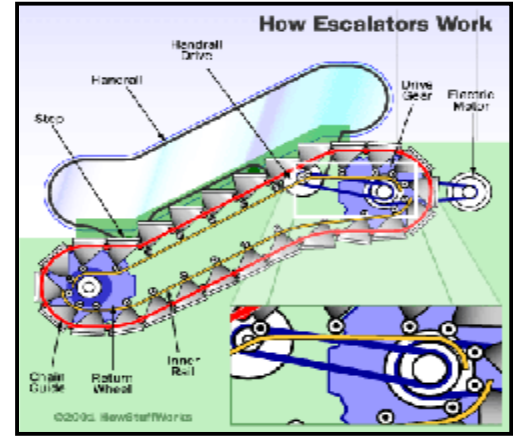
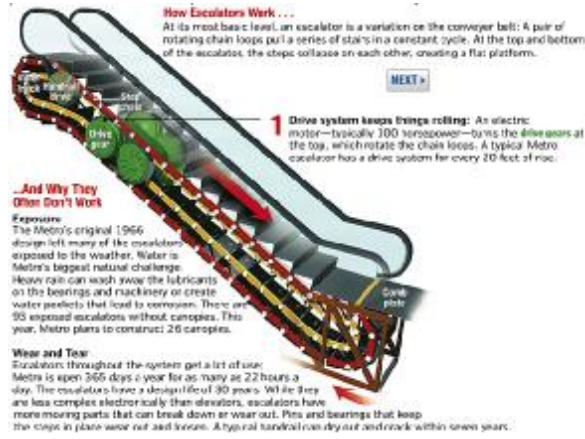

## السلام المتحركة الحلزونية Spiral Escalator:

### سر السلم المتحرك الحلزوني:

يتحرك السلم المتحرك الحلزوني في اتجاه قوس في فراغ ثلاثي الأبعاد ولذلك فهو يمثل عددا من المشاكل التكنولوجية.

استطاعت شركة متسوبيشي حل هذه المشاكل الخاصة عن طريق تقسيم السلم إلى عدة مقاطع (أفقي، منقطة انتقالية، ومناطق مائلة) ونقل نصف قطر الدوران تدريجياً خلال الحركة.

وكما يظهر بالمسقط يتم نقل نصف القطر ومركز

الدوران تدريجياً من OL إلى OM في منطقة الانتقال السفلى ثم إلى OM و OU في منطقة الانتقال العليا وينقل نصف قطر ومركز دوران الدرايزين أيضا فان حركة الركاب تكون سلسلة وآمنة.

### نماذج لاستخدام السلم المتحرك الحلزوني:

#### § عند المداخل:



يظهر هنا التصميم الذي يبهز على الفور الزوار عند استخدامهم للسلم المتحرك ويضفي الفخامة على المبنى، والوضع الوظيفي والجمالي له لن يزيد من جاذبية المبنى فحسب بل سيرشد الناس بسهولة إلى المبنى .

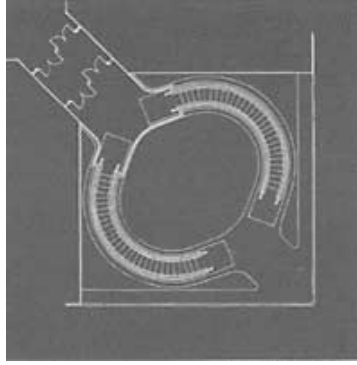

**International Exhibition Center Osaka (Osaka, Japan) Rise:5.0m x 2 units**

### **§ في الطوابق المتكررة:**



البنائيات متعددة الطوابق تضيف صورة جمالية على تخطيط المدن المستقبلي كما يخلق الفراغ المتعدد الطوابق فراغاً جميلاً ورائعاً. وبوضع السلالم المتحركة الحلزونية في منظومة مرتفعة متصلة يتم الحصول على منظر بانورامي لم يكن ممكناً من قبل.

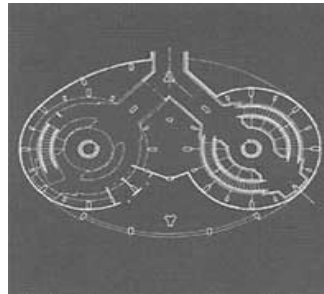

**San Francisco Center (U.S.A) Rise:6.6m x 2/4.8m x 4 units**

### **§ في المسقط المفتوح:**

الفراغ المفتوح والمنتسح والمصمم بعناية والذي يكون مركزياً في المبنى سوف يضيف نوعاً من الذوق الرفيع على المبنى ويعطي للزوار انطباعاً بمجال رؤية واسع.



وباستخدام السلم المتحرك الحلزوني يستطيع الزوار النظر إلى الفراغ المحيط والاستمتاع بالنظر إلى واجهات المحلات وقراءة الإعلانات...

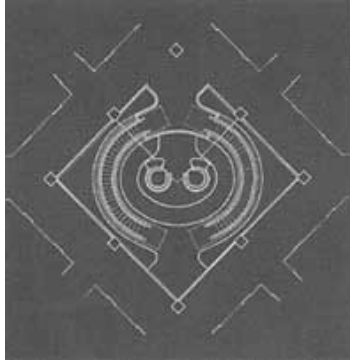

**Yamako Department Store (Kofu, Japan)**  
**Rise: 5.0m x 2 units**

### **§ في الزاوية:**

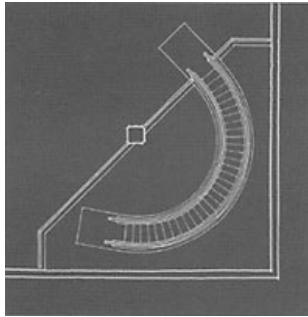

يمكن وضع السلم المتحرك الحلزوني في الزاوية كوسيلة جيدة لزيادة الفراغ وزيادة كفاءة المنطقة المركزية في الطابق. وهذه الطريقة مناسبة للأسواق التجارية وصالات العرض الفنية وهو مثالي في الأماكن التي يجتمع فيها الناس ويلزم التحكم بتدفق حركتهم. أما بالنسبة للجدران في الزاوية يمكن أن تستخدم للإعلان أو كديكورات داخلية متميزة وجذابة.



**Yokkaichi Star Island (Yokkaichi, Japan)** Rise: 5.2m x 1 unit

### **§ في البهو:**



تعطي مجال متسع للرؤية وتخلق فراغاً يستطيع الناس أن يتوقفوا فيه ويتواصلوا كما يعطي منظرًا ساحراً من الأعلى.

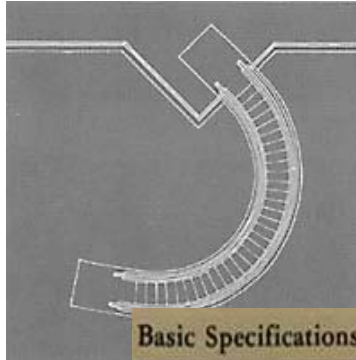

**Hiroshima Center Building**  
(Hiroshima, Japan)  
Rise: 5.0m x 1 unit

**§ التوصيف الفني**

### Basic Specifications

Model	1200	
Effective width between balustrades	1,200mm	
Step width	1,005mm	
Carrying capacity	6,300 persons/ hour	
Rated speed *1	25m/ min	
Inclination angle *2	30°	
Power source	for driving	3-phase AC200V/400V 50Hz or 210V/440V 60Hz
	for lighting inside machine room	Single-phase AC50/60Hz
Direction of curve *3	Left or right	
Applicable rise	3,500 ~ 6,600mm	

Notes: \*1 Speed is measured at the outer side of step.

\*2 Angle is measured at the inner side of step.

\*3 "Left curve" is defined; when viewed from the floor plate on the lower floor, the escalator is curving to the left as it rises. "Right curve" is defined vice versa.

### List of Finishes

Balustrade	Interior panel	Vertical, resin board (polycarbonate resin); Colors: clear, bronze, gray with hairline-finished stainless steel posts
	Guardrail	Extruded aluminum anodized hairline finish
	Corner deckboard	Hairline-finished stainless steel
	Outer deckboard	Hairline-finished stainless steel
	Inner deckboard	Hairline-finished stainless steel
	Skirt guard	Fluoride resin coating finished (black)
	Moving handrail	Synthetic rubber; Standard colors: deep red, blue, black
Step	Tread board	Aluminum alloy (groove color: black)
	Cleated riser	Aluminum alloy (black)
	Demarcation line	Demarcation-comb: polycarbonate resin mold (yellow); Side lines: painted (yellow)
Floor plate	Comb	Resin mold (black)
	Comb plate Landing plate	Stainless steel plate with anti-slip pattern (groove color: black)
	Manhole cover	Stainless steel plate with anti-slip pattern (groove color: black)

## **صيانة السلم المتحرك:**

في عالم اليوم أصبح التنافس التجاري سمة العصر وأصبح الشكل يعطي انطباعاً عن الخدمات التي تقدمها المنتجات، وعندما تكون الأجهزة والمعدات المستخدمة في المبنى بحالة سيئة فإنها تعطي انطباعاً سيئاً مما يؤثر سلباً على سمعة الشركة أو المالك أمام الجمهور.



### **عملية صيانة السلم المتحرك داخل الموقع:**

تتم عملية الصيانة بحيث لا تستغرق وقتاً طويلاً حتى لا تؤثر على استخدام المبنى.

يتم إزالة الدرجات وأخذها إلى مكان للتنظيف حيث يتم تنظيفها وإعادة تشحيمها ويتم التخلص من الفضلات الناتجة من عملية التنظيف بحيث تخضع للمواصفات، ثم يتم دهان الدرجات بواسطة الرش .



كما يتم إضافة الخطوط الصفراء على حدود الدرجة أو أي تشطيبات إضافية يطلبها المالك قبل إعادة تثبيت الدرج على السلم.

### **المميزات:**

إزالة الدرجات وتنظيفها كما سبق يضمن أن الدرجة نظفت بشكل كامل وهذا يزيل بقايا الزيت والتي تكون في السطح السفلي للدرجة وهذا يقلل من خطر التلوث والحريق.

### **عملية صيانة السلم المتحرك خارج الموقع:**

طريقة أخرى للصيانة تعتمد على توقف السلم المتحرك عن العمل لفترة طويلة نسبياً محددة بالجدول الزمني للصيانة، ويتم فيها استبدال السلاسل ويتم فك الدرجات وتنظيفها كما في حالة الصيانة داخل الموقع وتحفظ في مكان آمن حتى تنتهي أعمال الصيانة الأخرى وتركب ثانية.



### **أعمال صيانة خاصة:** وتشمل :

- الدهان بالرش وتغطية بكساء مضاد للاحتكاك في المناطق التي قد تعلق فيها أطراف الملابس.

- الخطوط الصفراء تضاف لإبعاد الأقدام عن المكونات المتحركة وتعمل مؤشرات للحركة.
- تنظيف الآلات والدرابزين، الجوانب الزجاجية، صندوق المحرك والأغطية.

## عوامل الأمان في السلم المتحرك:

تبعاً لجمعية حماية المستهلك الأمريكية فان هناك (7300) حالة طوارئ تم علاجها في المستشفيات بسبب إصابات ناتجة عن السلم المتحرك عام 1994، (75%) من هذه الإصابات ناتجة عن السقوط وأقل من (20%) نتجت عندما علقت أيدي أو أقدام أو أحذية المستخدمين في السلم المتحرك.

### ولتقليل المخاطر الناجمة، يقوم المصنعون بتصميم السلالم المتحرك تبعاً لعدة عوامل أمان تشمل: -

- 1) السطح المقاوم للانزلاق، وهو مصنوع من الستانليس ستيل.
- 2) أضرار إطفاء اوتوماتيكية، توقف السلم المتحرك أو الأرضية المتحركة إذا أصبحت السرعة كبيرة جداً أو قليلة جداً وتتحكم بالسرعة وتمنع السلم من التحرك بالاتجاه المخالف.
- 3) أجزاء حماية داخلية، وهي مصنعة من المطاط الثابت ووظيفتها منع الأصابع من الانزلاق للداخل بواسطة حركة الدرابزين وهذا يجعل السلم أكثر أماناً بالنسبة للأطفال.
- 4) أضرار إيقاف الطوارئ، وتوجد عند بداية ونهاية الدرابزين على الجانب الأيمن وتوقف السلم في حالة الطوارئ.
- 5) مفاتيح حساسة للضغط ذاتية التشغيل، وتقوم بتحديد إذا ما كان هناك جسم يحدث ضغطاً معيناً بين الدرجة والجدار الجانبي للسلم.
- 6) الغطاء الصمغي لمفاتيح الأمان، وهذا الغطاء الدائم يجعلها زلقة بحيث لا تحتاج للرش اليدوي ببخاخ السليكون.
- 7) جهاز الأمان لسلسلة درج السلم، ويقوم بإيقاف السلم المتحرك في حال أصبحت السلسلة طويلة جداً أو كسرت.
- 8) جهاز كشف الأجسام العالقة، والذي يكشف وجود أي جسم عالق ويطفئ السلم ويوجد أعلى وأسفل السلم.
- 9) الجدران الجانبية تصنع من مادة قليلة الاحتكاك، حتى لا تعلق الأحذية الطرية بسهولة .
- 10) يجب أن تدهن كل حدود الدرجات بألوان ظاهرة وواضحة.

ويمكن القول بان قلة القدرة على الحركة قد تؤثر أحياناً على إمكانية أمان مستخدمي السلم المتحرك، حيث يمثل كبار السن وذوي الاحتياجات الخاصة مثل (ضعاف البصر - مستخدمي العكاز) ما نسبته (65%) من الأشخاص الذين يتعرضون لحوادث على السلم المتحرك، لذا ينصح لهم استخدام المصعد كبديل للحركة.

## إرشادات لمستخدمي السلم المتحرك:

- 1) لا تستخدم السلم المتحرك إذا كنت تستعمل العصا أو عكازات أو كراسي بعجلات، استعمل المصعد كبديل.
- 2) انتبه للأطفال، امسك بأيديهم إذا لم يتمكنوا من الوصول إلى الدرابزين وساعدهم عند الصعود والنزول.
- 3) أبقِ الأطفال على الدرجة التي أمامك مباشرة وتأكد من أنهم واقفون وأبقي أقدامهم بعيدة عن الجوانب.
- 4) لا تسمح للأطفال بركوب السلم المتحرك بدون مرافق ولا تسمح لهم باللعب على أو حول السلم المتحرك.
- 5) ارتدي حذاء وتأكد من ربط رباط الحذاء عند استعمال السلم المتحرك.
- 6) قف في منتصف الدرجة ووجهك إلى الأمام ولا تركز السلم بالمقلوب.
- 7) امسك الدرابزين برفق للمحافظة على التوازن.
- 8) لا تميل على الدرابزين أو تضع عليه الحقيبة أو أي أغراض تحملها.
- 9) ابعد أطراف الثياب عن الدرجات والجوانب.
- 10) انزل عن السلم برفق ثم تحرك بسرعة حتى لا تسد مخرج الركاب خلفك.
- 11) عند ركوب الأرضيات المتحركة قف على اليمين حتى تسمح للركاب الآخرين بالعبور من يسارك.

## ملحق الصور التوضيحية



صورة توضح الدرجات في الموقع قبل التركيب



صورة توضح السلم قبل تركيب الغطاء الخارجي له موضح فيها التمديدات والمكونات للسلم



صورة توضح آلة التحكم ومكان وجودها قريبا من الدرج



صورة توضح علامات الأمان على الدرجات

## أشكال متعددة للسلالم المتحركة الداخلية



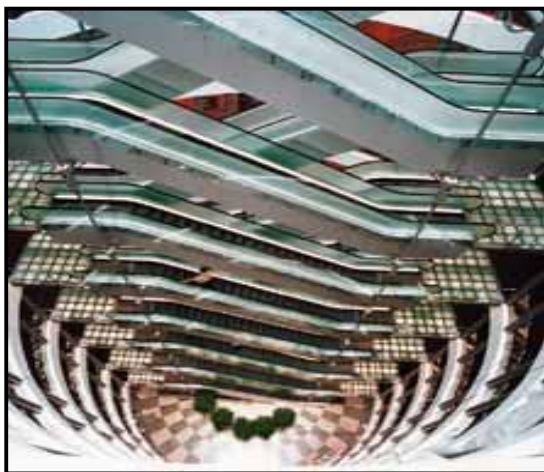





## أشكال متعددة للسلالم المتحركة الدائرية





## أشكال متعددة للسلالم المتحركة الخارجية



## أشكال متعددة للسيور الناقله



## EXCERSISE التمرين الثاني

□

### السلالم المتحركة Escalators

أثناء عملك بإحدى الشركات الهندسية، طلب منك تقديم تفاصيل نموذجية خاصة بسلم كهربائي داخل أحد المجمعات التجارية ، وذلك لعرضها على المهندسين المشاركين في التصميم لهذا المجمع من التخصصات الأخرى .

#### المطلوب (بمقياس رسم 50:1) :

§ رسم المسقط الأفقي والقطاع الرأسي لهذا السلم موضحاً عليه جميع البيانات اللازمة.

§ توضيح بالكتابة كيف تم إيجاد طول السلم.

مع العلم بأن:

• ارتفاع الطابق 5.5 متر

• زاوية الميل للسلم تتراوح من 30 الى 35 درجة.

## السلالم المعدنية

تعتبر مادة الحديد من المواد التي تستخدم بكثرة في التصميمات الحديثة بكثرة لسهولة استخدامها و تشكيلها و هي مادة محببه للمصممين حيث ينتج عنها تصميمات مبتكرة و حديثه كما انها تتميز بالصلابه و قوه التحمل كما انها سريعة و سهله في التنفيذ حيث يمكن نقلها الي الموقع و تركيبها مباشره بعد تنفيذها بالمصنع وذلك بأنواع متعدده يأتي ذكرها بالتفصيل لاحقا



### ▶ انواع السلالم المعدنيه :-

#### ▶ 1- السلم الحلزوني :-

يتميز السلم الحلزوني بأنه يمكن الانتقال بواسطته في البعد الرأسي

من منسوب لآخر بدون استهلاك مساحه كبيره في البعد الافقي وذلك أن يعتمد النظام الانشائي له علي توزيع الاحمال علي عامود في المنتصف مثبت به التوائم بشكل دائري حول العامود

والتوائم عباره عن اطارات مفرغه من الصلب يتم لحامها او تعشيقها بالعامود الذي هو عباره عن اسطوانه من الصلب يختلف قطرها باختلاف الاحمال الواقعه عليها و الاشكال التاليه يوضح امثله للسلم الحلزوني و التفصيليات التنفيذيه لها



صور من الموقع توضح  
شكل الاطارات المعدنيه



صور توضح طرق تثبيت العמוד  
بالارضيه  
و النوائم الحديديه بالعمود و الهاندريل  
بالحائط



▶ ثانيا السلم ذات القلبتين :-

يوجد انواع كثيره من السلالم  
المعدنيه ذات القلبتين و  
المثال التالي يوضح احد  
هذه الانواع .



يتكون من كمرتين مائلتين من  
الصلب مثبت فيهما النولم  
عن طريق التعشيق و  
المسامير القلاوظ مع عدم  
وجود قوائم كما هو موضح  
في الصور الاتيه

صور من الموقع  
توضح طريقه  
التركيب و التثبيت

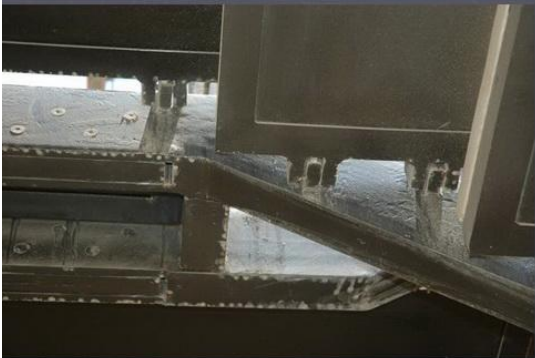
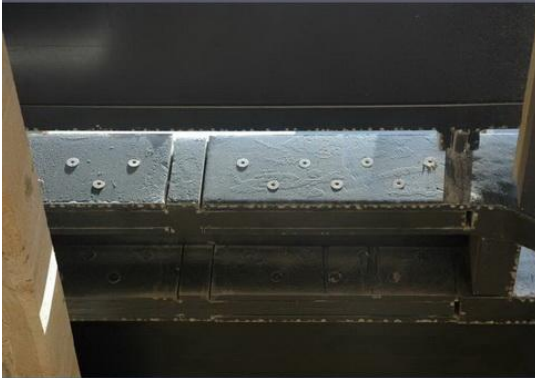



## ➤ وهذه اشكال اخري من السلالم المعدنية:-



This highly functional industrial stair case is Duvinage Design 251 with grated steel, 30 degree treads. The stair case is 6'0" in diameter and the rails are 1 1/4" schedule 40 steel pipe, No. 145.



CLOSE WINDOW



This simple, elegant, custom built double stringer Duvinage Stair is situated in the main lobby of an office building where, since its construction, traffic flow has been significantly improved. This stair has a 3'0" inside diameter and a 12'0" outside diameter. The standard box stringers with pan treads have been covered with ceramic tile. The 3/4" round balusters support a 2 1/2" round birch rail.



CLOSE WINDOW



وهذا نوع اخر من السلالم المعدنية حيث يتم تثبيت نوائم خشبية في كمر معدنية مدرجة الشكل ويتميز هذا النوع بخفة الشكل وسهولة وسرعة التنفيذ



وهذا نوع اخر من السلالم  
المعدنية حيث تعتمد فكرة  
تصميمه على عمل كوابيل  
معدنية ممتدة من كمرات  
معدنية يتم وضع النوائم  
عليها ويتسم هذا النوع بخفة  
مظهره وتوفير شفافية في  
الحيز



وهذا النوع من  
السلالم يتم تركيب  
النوائم فيه بالتعشيق  
في العامود المتوسط  
وتكون النوائم خشبية  
او معدنية

# Spiral stairs





**FIT-2**





# Steel stairs

